

# ILLUSTRIERTER HAUPTKATALOG 1912



:: In ::  
uerhaftigkeit  
en überlegen

:: Beste ::  
dabei preiswerteste  
Qualitätsmaschine

## AUGUST STUKENBROK EINBECK

# DEUTSCHLAND-FAHRRAD-WERKE AUGUST STUKENBROK EINBECK



## Preisliste 1912 DEUTSCHLAND- FAHRRÄDER UND NÄHMASCHINEN sowie sämtliche Radfahrer-Bedarfs-Artikel

Nachstehende Preislisten

werden Interessenten auf Wunsch gratis und franko zugesandt:

- Ausgabe A. Hauptkatalog im Format 27 1/2 x 35 cm.
- Ausgabe B. Derselbe Katalog im verkl. Format 20 x 26 cm.
- Ausgabe C. Automobile und Motorfahrzeuge.
- Ausgabe D. Waffen, Munition und Jagdgeräte.
- Ausgabe E. Photogr. Apparate und Zubehör.

Ausgabe  
A  
1912

- Ausgabe F. Uhren, Gold- und Silberwaren.
- Ausgabe G. Nähmaschinen aller Art.
- Ausgabe H. Musikwaren, Sprechmaschinen u. Schallplatten.
- Ausgabe I. Wintersportartikel, Skier, Rodel, Sportbekleidung.
- Ausgabe K. Spezialverzeichnis über Asie u. Teutonia-Schallplatten.

Ausgabe L.

Bankverbindungen:  
Reichsbank-Giro-Konto o. Einbecker Bank, Einbeck  
o. Joseph Kaiser & Co., Einbeck o.  
Postcheck-Konto Hannover Nr. 900  
Telegramm-Adresse:  
**STUKENBROK, EINBECK**  
Fernsprech-Anschlüsse: Nr. 1 Geschäftshäuser o. Nr. 8  
o. Privatwohnung (letztere nur für Privatgespräche) o.

Spielwaren,  
Schlitten,  
Schlittschuhe,  
Christbaum-  
schmuck  
U. S. W.

Eigentumsrechte vorbehalten!  
Inhaber untenstehender patentamtlich geschützter  
Gebrauchsmuster und Warenzeichen

Nr. 21 859	27 592	88 905	404 770	115 259	130 977
Nr. 65 177	51 902	404 769	36 873	115 970	120 365
Nr. 26 224	84 015	29 333	61 974	130 915	135 965
Nr. 43 081	28 908	61 857	435 898	130 976	137 557
Nr. 66 645	53 180	89 602	92 941	466 924	145 182
					144 661

Direkte Uebersetzung der Normzeit der Königlichen Sternwarte  
zu Berlin durch die Normalzeit, G. m. b. H.



## Vorwort.



Hiermit habe ich das Vergnügen, Ihnen meinen

# Illustrierten Hauptkatalog

Ausgabe 1912

über

## „Deutschland“-Fahrräder, deren Zubehöerteile und alle Radfahrer-Bedarfsartikel,

„Deutschland“-Nähmaschinen, Automobil-Material, Waffen und deren Munition, Uhren, Gold- und Silberwaren, photographische Artikel, Musikwaren und eine Menge der verschiedensten Artikel für Sport und Spiel, den Hausgebrauch und die Reise

zu überreichen, mit der ergebenen Bitte, ihm ein würdiges Plätzchen anzuweisen, sodaß er jederzeit zur Hand und Ihnen bei eintretendem Bedarf in meinen Artikeln als Ratgeber dienlich sein kann.

Es gibt Dinge, die keines Anwalts bedürfen, die sich selbst durchsetzen, ohne besondere Fürsprache und Reklame. Dazu gehört auch mein alljährlich erscheinender Hauptkatalog, der bei seiner anerkannten Bedeutung nicht nur die tonangebende Fachliteratur, sondern schon längst das selbstverständliche Nachschlagewerk von Hunderttausenden geworden ist, und an dem heute wie schon seit Jahren kein Interessent des Versandhauswesens, insbesondere der Fahrradbranche, mehr achtlos vorüber gehen kann.

Auch die diesjährige Ausgabe mit ihrem vielseitigen, abermals bedeutend erweitertem Inhalte ist ein würdiges Glied in der Reihe meiner seit nahezu einem Vierteljahrhundert in regelmäßigen Zeitabschnitten erscheinenden Preislisten.

Welch enorme Verbreitung und welches allgemeine Interesse meine Kataloge haben, beweist die diesjährige Auflageziffer von insgesamt annähernd 1 Million Exemplaren. Daß diese beispiellose Nachfrage und die langjährigen, fortgesetzt sich steigernden Sympathiebeweise keine zufälligen Erscheinungen sein können, wird jeder denkende Mensch sich sagen müssen; sie sind eben die natürliche Folge einer **gesunden und reellen Geschäftstaktik**, die ein aufgeklärtes Publikum wohl zu würdigen versteht. Wie seither, so soll auch in Zukunft mein vornehmstes Prinzip sein:

**Jedes mir geschenkte Vertrauen zu lohnen**

durch

**Lieferung nur erstklassiger Waren bei Berechnung mäßigster Preise.**

Mag billig und gut im allgemeinen als unvereinbar gelten; im Laufe einer langjährigen Geschäftspraxis habe ich zur Genüge den Beweis erbracht, daß diese Begriffe mir doch bis zu einem hohen Grade vereinbar sind, einestheils durch **besonders günstige Einkaufsgelegenheiten infolge eines enormen Umsatzes** und zum anderen, weil mein gutfundiertes Unternehmen nicht auf einen Augenblickserfolg angewiesen ist, sondern sich mit einer langsam fortschreitenden Rentabilität, also mit einem **denkbar geringen Nutzen** begnügen kann. Auf diese Weise bin ich in der Lage, in allen meinen Artikeln die günstigste Einkaufsgelegenheit zu bieten, wovon man sich im eigensten Interesse durch Prüfung nicht allein der Preise, sondern vor allem auch der durchweg hochwertigen Qualitäten meiner Waren überzeugen wolle.

Was die sachgemäße und schnelle Erledigung der mir anzuvertrauenden schätzbaren Aufträge betrifft, so steht mein Haus mit seiner mustergültigen, neuzeitlichen Organisation sowie seinem großen, gutgeschulten Beamten- und Arbeiterpersonal, welches den größten Anforderungen gerecht zu werden imstande ist, einzig da, so daß ich für

**prompte und exakte Bedienung**

die weitgehendsten Garantien bieten kann.

Indem ich mich noch der angenehmen Pflicht entledige, meinen werten Geschäftsfreunden für die zahlreichen Beweise der Anerkennung, die mir besonders im verflorbenen Jahre entgegengebracht worden sind, zu danken, übergebe ich den vorliegenden Katalog seiner Bestimmung, mit dem Wunsche, daß er ebenso wie seine Vorgänger dazu beitragen möge den guten Ruf, der meiner Firma vorangeht, in noch immer weitere Kreise tragen zu helfen.

Mit vorzüglicher Hochachtung

**August Stukenbrok.**



# Lieferungsbedingungen und geschäftlicher Verkehr.

**Preise.** Meine Preise verstehen sich in Reichsmark gegen bar, das heißt: Die Ware wird gegen Nachnahme versandt, sofern der fragliche Betrag nicht mit der Bestellung zusammen eingeht. Ist auf dem Bestellschein die letztere Zahlungsweise nicht vermerkt, so erfolgt der Versand stets unter Nachnahme des Betrages. Es ist mir bei dem wirklich bescheidenen Nutzen nicht möglich, ein Ziel zu gewähren; auch sind meine Preise derartig niedrig gestellt, daß sie Abzüge nicht mehr vertragen.

**Erfüllungsort** für beide Teile ist **Einbeck.** Bei allen auf diesen Katalog gemachten Bestellungen gilt vorstehendes als anerkannt.

**Bei Bestellungen** ist es unbedingt erforderlich, daß solche genau nach den Nummern und Preisen meines Kataloges aufgegeben werden, ebenfalls, daß die von jeder Nummer gewünschte Anzahl, auch eventuell die Größe, Stärke, ob Stück oder Paar, und sonstige erforderliche Bezeichnungen unbedingt deutlich mit vermerkt werden; auch **wolle man möglichst die vorgedruckten Bestellscheine oder Karten benutzen, da hierdurch der Versand beschleunigt wird.** Weitere Bestellscheine, Postkarten und Kuverts stehen gern zur Verfügung. Auf Bestellzetteln oder Karten bitte ich stets zu vermerken, ob Nachnahme gewünscht wird, oder ob der Betrag per Postanweisung oder per Zahlkarte auf mein Postscheckkonto 900 Hannover abging, außerdem wolle man **stets die Bahnstation angeben**, auch dann, wenn nur Postsendung in Frage kommt. Die Spesen für Postnachnahmesendungen sind sehr gering, sie betragen bei allen Sendungen nur 10 Pf. mehr als die Sendung des Geldes durch Postanweisung. Somit ist Nachnahme durchaus nicht kostspielig, sondern im Gegenteil eine der bequemsten Zahlungsweisen, die es gibt. Bei Bahnsendungen wird bis zu 100 Mark 1% der Nachnahmesumme als Provision von der Bahn erhoben, es empfiehlt sich deshalb, den Betrag der Rechnung bei größeren Bestellungen gleich mit einzusenden. **Geldsendungen** sind am besten und sichersten per Postanweisung oder Zahlkarte zu übermitteln, da die Post für gewöhnliche Briefe keinen Ersatz leistet; auch ist die Postanweisung sowie Zahlkarte für Bestellungen, die wenig Schriftliches erfordern, nicht nur der einfachste, sondern auch der billigste Weg, da auf dem Abschnitt gleich der Auftrag mit vermerkt werden kann. Die Portokosten betragen für Postanweisungen bis 5 Mark 10 Pf. und bis zu 100 Mark 20 Pf. **Auf dem Abschnitt der Postanweisung** wolle man gefälligst bemerken, ob der Betrag für ein Fahrrad oder für Zubehörteile bestimmt ist, eventuell muß angegeben werden, welchen Zweck die Geldsendung sonst haben soll. **Um doppelte Ausführung zu vermeiden**, dürfen auf dem Abschnitt der Postanweisung gegebene Aufträge nicht nochmals per Brief oder Karte wiederholt werden; ist also die Bestellung auf dem Abschnitt vermerkt, so ist dazu eine weitere schriftliche Mitteilung per Brief oder Karte nicht nötig. **Bei telegraphischen Bestellungen** wolle man besonders darauf achten, daß außer der Artikelbezeichnung auch die Artikelnummern und Anzahl vermerkt sind, das Telegramm ohne genaue Angaben ist sehr oft zwecklos, denn die so eilig bestellten Sachen können nicht sofort zur Absendung gelangen, sondern es muß meinerseits erst nochmals nachgefragt werden. **Nachbestellungen** von Artikeln, die einer vorher bestellten Sendung noch beigefügt werden sollen, oder Berichtigungen zu erteilten Aufträgen können in der Regel nicht berücksichtigt werden, da jede Bestellung sofort nach Eintreffen in die Expeditionsabteilung gegeben wird; es empfiehlt sich daher, den Bestellzettel vor Absendung daraufhin zu prüfen, ob alle oben geforderten Angaben gemacht sind.

**Wie in allen Großbetrieben,** so ist es auch bei meinem zahlreichen Personal erforderlich, daß in verschiedenen Abteilungen gearbeitet wird; es ist daher in Ihrem Interesse sehr zweckmässig, Angelegenheiten, die sich auf verschiedene Abteilungen beziehen, auch möglichst von einander getrennt zu halten, dann kann in den betreffenden Abteilungen die Erledigung sofort erfolgen, andernfalls muß ein derartiger Brief erst durch die verschiedenen Abteilungen wandern. **Bei Aufträgen irgendwelcher Art,** worüber bereits früher verhandelt wurde, ist es erforderlich, hierauf gefl. Bezug zu nehmen. Ferner ist es mir sehr erwünscht, wenn bei Beantwortung die Abteilungsnummer mit angegeben wird. **Bei allen geschäftlichen Korrespondenzen,** Bestellungen usw. wolle man möglichst kurz und deutlich schreiben, vor allem eine deutliche Unterschrift nicht vergessen, auch bitte ich gefl. darauf zu achten, daß außer genauer Ortsangabe auch die Straße nebst Hausnummer, sowie die Post- und Bahnstation mit angegeben werden muß, damit Fehlsendungen vermieden werden können.

**Versand.** Der Versand innerhalb Deutschlands geschieht auf meine Gefahr. Ich bürgte dafür, daß jede Sendung in gutem Zustande am Bestimmungsorte eintrifft. Jede Bestellung wird sofort in Arbeit genommen, auch in der Saison geschieht der Versand prompt, es finden zufolge meines bedeutenden Lagers auch die größten Aufträge ihre sofortige Erledigung. Ich bin in der Expedition derartig groß eingerichtet, daß mir die tägliche Absendung von 2000 Paketen ein Leichtes ist, denn in meinen Räumen werden die Pakete durch Postbeamte fertig bearbeitet und mit Postleitzetteln versehen, sodaß sie unmittelbar den Bahnzügen übergeben werden. An Sonn- und christlichen Feiertagen findet kein Versand statt. Postlagernd erbetene Sendungen werden nur nach vorheriger Anzahlung eines entsprechenden Betrages zur Ausführung gebracht, jedoch sind Chiffresendungen z. B. W. S. 100 ausgeschlossen, weil solche die Post unter Nachnahme nicht befördert. Kleinere Bestellungen liefere ich per Post, größere per Bahn als Frachtgut; Eilgut muß besonders vorgeschrieben werden. Räder werden stets wie Zeichnung des Kataloges, und zwar ohne besondere Vorschrift, in Rahmenhöhe II für mittlere Größe geliefert. Einmal erteilte Aufträge können nicht zurückgezogen werden, da solche sofort nach Eingang in Arbeit genommen werden, sodaß eine Abbestellung auf jeden Fall zu spät eintrifft. Unkosten, die man mir bei solchen Gelegenheiten durch Verweigerung der Sendung verursacht, fallen dem Besteller zur Last. **Bei Sendungen nach dem Auslande** muß die Hälfte des in Frage kommenden Betrages gleichzeitig mit der Bestellung eingesandt werden, während der Restbetrag nachgenommen wird. Bei Sendungen nach Ländern, wo Nach-

nahme nicht zulässig ist, muß der ganze Betrag einschließlich Porto resp. Fracht und Vergütung für Verpackung mit der Bestellung eingesandt werden. Außerdem ist auch mit jeder Bestellung noch der Betrag für Seeverversicherung mitzusenden. Ferner wolle man stets den Seeweg und eventuell auch den betreffenden Transportdampfer vorschreiben, sowie einen Spediteur benennen, der die Expedition am Ausgangshafen besorgen soll.

**Verpackung.** Die Verpackung aller Ware geschieht sehr sorgfältig und werden die einzelnen Teile genau kontrolliert. Die Räder werden zunächst ganz in Papier und dann in dauerhafte Holzverschlüge verpackt, welche mit 2 Mk. 20 Pf. pro Stück in Rechnung gestellt werden. Bei Zubehör- und Ersatzteilen verwende ich im allgemeinen starke Holzkisten, welche ich zu einem sehr billigen Preise in Rechnung stelle. Bei portofreier Zurücksendung vergüte ich sowohl für die Verschlüge als auch für die Holzkisten die Hälfte des in Anrechnung gestellten Betrages. Wird eine seemässige Verpackung, z. B. mit Zinkblech ausgeschlagene und verlötete Kisten gewünscht, so bitte ich für jedes Rad den Betrag von 4 Mark, mindestens aber 8 Mark per Sendung beizufügen, ebenfalls für je 100 Mark Zubehörteile den gleichen Betrag.

**Portofrei** versende ich innerhalb „Deutschlands, der deutschen Schutzgebiete, nach Oesterreich-Ungarn, Bosnien, Herzegowina, Luxemburg“ sämtliche Preislisten und Kostenanschläge, sowie innerhalb Deutschlands jede Bestellung auf Fahrradzubehörteile resp. Radfahrerbedarfartikel, welche in einer Sendung bezogen den Nettobetrag von 30 Mk. übersteigt. Bestellungen solcher Artikel im Betrage von über 50 Mk. werden portofrei bzw. frachtgutfrei nach meinem Ermessen ausgeführt und wird auch die Verpackung nicht berechnet. Fahrräder (außer Motorrädern und Motorwagen) im Betrage von über 300 Mk. werden franko Frachtgut geliefert, solche im Betrage von über 500 Mk. franko Frachtgut und ohne Berechnung der Verschlüge. Nähmaschinen sowie Rahmen für Fahrräder, Waschmaschinen und Wäschemangeln liefere ich bei 150 Mk., Sprechmaschinen bei 100 Mk. franko Frachtgut. Bei Sendungen nach dem Auslande, welche obige Beträge übersteigen, vergüte ich das Porto oder die Frachtausgabe bis zur letzten deutschen Post- resp. Bahnstation.

**Ansichts-Sendungen.** Ich bin gern bereit, meine Artikel auch zur Ansicht zu senden und zwar der Einfachheit wegen zunächst unter Nachnahme des Betrages. Sollten die Waren nicht nach Wunsch des Bestellers ausfallen, so bin ich gern bereit, dieselben innerhalb 14 Tagen umzutauschen oder den dafür bezahlten Betrag portofrei zurückzuerstatten. Bedingung hierbei ist, daß die Waren in tadellos neuem, ungebrauchtem Zustande spesenfrei hier eingehehen.

**Beschädigte Sendungen.** Bei beschädigt ankommenden Sendungen bitte ich vor Abnahme von der Post oder Bahnverwaltung die Beschädigung der Sendung bescheinigen zu lassen. Falls angängig, wolle man trotzdem die Sendung annehmen, da ich für solche Beschädigungen voll und ganz aufkommen werde.

**Nicht gefallende Ware** tausche ich eventuell innerhalb 14 Tagen gern um oder ich zahle den Betrag dafür zurück; solche Sendungen müssen aber portofrei zurückgesandt und diesbezügliche Mitteilungen beigefügt werden.

**Reklamationen,** die innerhalb 14 Tagen nach Empfang einer Sendung erfolgen, werden, falls solche berechtigt sind, von mir berücksichtigt. Es empfiehlt sich jedoch, der Größe meines Betriebes wegen, die Rechnungskopie mit einzusenden. Artikel, die nach besonderem Maß oder Muster extra angefertigt, kann ich weder umtauschen noch zurücknehmen. Bei Reklamationen bezüglich nicht erledigter Bestellungen wolle man stets angeben, was und wann bestellt worden ist, dann läßt sich die Sache schneller finden.

**Reparaturen.** Bei Reparaturen, welche gratis ausgeführt werden sollen, muß der Garantieschein stets mit eingesandt werden; ferner sind sämtliche Reparaturgegenstände portofrei einzusenden. Es empfiehlt sich, kleinere Reparaturteile bis zu einem Gewicht von 250 g als Doppelbrief zu versenden (also mit 20 Pf. frankiert) und die betreffenden Mitteilungen gleich in diesen Brief mit einzulegen. **Die Kosten einer Reparatur können niemals im voraus genau bestimmt werden, sondern erst nach Ausführung der Arbeiten, da jede Reparatur andere Ersatzteile erfordert, auch mehr oder weniger Zeit in Anspruch nimmt.** Reparaturen an nicht von mir gekauften Rädern werden ebenfalls gern übernommen und bitte ich, der Preisliste über die hauptsächlichsten vorkommenden Reparaturen, Emailierungen und Vernickelungen, sowie Dreharbeiten auf Seite 162 dieses Kataloges gefl. Beachtung schenken zu wollen. Meine Reparaturwerkstätte mit Kraftbetrieb ist mit vorzüglichsten Maschinen sowie Emailier- und Vernickelungsanstalt ausgerüstet, so daß ich den weitgehendsten Anforderungen genügen kann. **Bei Ersatzteilen,** die für eine von mir gelieferte Maschine bestellt werden, empfiehlt es sich, stets die alten Teile einzusenden, oder aber die Buchungs- und Fabriknummer anzugeben, sowie ferner, an welchem Tage und durch wen die Maschine von mir gekauft wurde. **Laternen, Glocke oder sonstige Gegenstände,** die nicht repariert werden sollen, wolle man bei Einsetzung eines Fahrrades nicht beifügen, sondern nur solche Teile schicken, die einer Reparatur bedürfen. **Bei Postsendungen, die Reparatur oder Umtausch betreffen,** ist der Brief und sonstige Schriftstücke stets dem Paket beizufügen, damit eine schnelle Erledigung erfolgen kann. **Bahnsendungen, die Reparatur oder Umtausch betreffen,** sind mir unter gleichzeitiger Mitteilung der auf die Reparatur oder den Umtausch Bezug habenden Wünsche spätestens am Tage der Absendung schriftlich anzumelden, unter Angabe, mit welchem Namen und Zeichen die Sendung versehen ist, ob sie per Fracht- oder Eilgut kommt und von welcher Bahnstation aus die Sendung abging. Die Signatur der Bahnstationen wolle man nicht etwa unter A. St. oder meiner Adresse vornehmen, sondern ein beliebiges Zeichen und Nummer, am besten die Anfangsbuchstaben eines Namens wählen, z. B. wenn der Absender Fritz Böhmhe heißt: „F. B.“ und eine beliebige Nummer hinzufügen, da sonst bei gleichzeitigem Eintreffen verschiedener Sendungen unter derselben Signatur leicht Irrtümer und Verwechslungen vorkommen können.

**Sollte Ihnen mein Katalog** unter einer veralteten Adresse, die mit Ihrer jetzigen nicht mehr übereinstimmt, oder unter verschiedenen Adressen mehrmals zugegangen sein, so bitte ich um entsprechende Verständigung mittels Postkarte, deren Kosten ich Ihnen gern zurückvergielte.

**Falls Ihre Adresse** sich geändert hat, oder sich im Laufe des Jahres ändert, so bitte ich, mir die neue Adresse bekannt zu geben, damit ich eine entsprechende Berichtigung in meinen Büchern vornehmen kann.

# Bildliche Darstellung sämtlicher illustrierter Kataloge der Firma August Stukenbrok, Einbeck.

Mein im Laufe der Jahre an Umfang immer größer gewordener Hauptkatalog brachte es mit sich, daß einzelne Warengruppen zuletzt nicht mehr in dem erschöpfenden Maße darin untergebracht werden konnten, wie ich dies gern wünsche, um meiner werten Kundschaft nach jeder Richtung hin die denkbar reichste Auswahl zu bieten. Aus diesem Umstande heraus hat sich die Herstellung von Spezialkatalogen notwendig gemacht, eine Einrichtung, vermöge welcher auch der klaren Uebersicht und größeren Bequemlichkeit vornehmlich derjenigen meiner werten Kunden Rechnung getragen wird, die einen bestimmten Artikel suchen, in rascher Folge erschlüssen so die Spezialkataloge über Automobili- und Motorräder-Bedarfsartikel, photographische Artikel, Waffen, Munition und Jagdartikel, Nähmaschinen, Uhren, Gold- und Silberwaren, Musikwaren, Winter-sportartikel, Spielwaren. Von der Voraussetzung ausgehend, daß in weitesten Kreisen

ein ausgeprägtes Interesse für diese Spezialkataloge vorliegt, die je nach vorliegendem Bedarf gern kostenlos abgegeben werden, hielt ich es für zweckmäßig, deren äußeres Gewand hier unten in naturgetreuer Wiedergabe zu zeigen. Allerdings konnten diese kleinen bildlichen Darstellungen aus technischen Gründen nur in schlicht schwarzer Zeichnung gebracht werden, während die betreffenden Originalkataloge mit einem farbenprächtigen Umschlagdeckel ausgestattet sind. Außer den im Bilde vorgeführten Preislisten habe ich noch eine Ausgabe K — Spezialverzeichnis meiner vorzüglichen „Aste“- und „Teutonia“-Schallplatten — anzubieten, welche ein Repertoire von über 5000 Musikstücken enthält. Dieses Verzeichnis eignet sich jedoch weniger zur Darstellung, weshalb es auch auf dem Tableau weggeblieben ist. Der Vollständigkeit halber mag aber immerhin auf dessen Vorhandensein hiermit gebührend hingewiesen sein.



**Hauptkatalog, Allgem. Ausg. A.**  
 Ausgabe A. Hauptpreisliste, 404 Seiten stark, Format 27,5x36 cm, Gewicht 1 kg, reichhaltigste der gesamten Fahrradbranche, über „Deutschland“-Fahrräder, Nähmaschinen, Uhren, Gold- u. Silberwaren, Waffen, Sprechmaschinen u. Musikwaren, sowie sämtliche Radfahrerbedarfsartikel.



**Automobilkatalog, Ausgabe C.**  
 Ausgabe C. Illustrierte Automobil-Preisliste über Motorfahrzeuge und Automobilmaterial aller Art, 104 Seiten stark, Format 27,5x36 cm.



**Waffenkatalog, Ausgabe D.**  
 Ausgabe D. Illustrierter Spezialkatalog über moderne Waffen, deren Munition, sowie Jagdartikel und Jagdgeräte, 200 Seiten stark, Format 27,5x36 cm.



**Sonderkatalog f. öffentl. Aushang.**  
 Große illustrierte Preisliste, auf Kunststuckpapier hergestellt und elegant gebunden, Gewicht 2,5 kg. Luxusausgabe meiner Preisliste A, der sie im Übrigen in allen sonstigen Teilen gleicht. Ausschließlich zum öffentlichen Aushang bestimmt.



**Uhrenkatalog, Ausgabe F.**  
 Ausgabe F. Illustrierte Spezialpreisliste über erstklassige Uhren, sowie Gold- und Silberwaren, 104 Seiten stark, Format 27,5x36 cm.



**Nähmaschinenkatalog Ausg. G.**  
 Ausgabe G. Illustrierte Spezialpreisliste über „Deutschland“-Nähmaschinen für Hausgebrauch und Gewerbebetrieb, 40 Seiten stark, Format 27,5x36 cm.



**Musikwarenkatalog, Ausg. H.**  
 Ausgabe H. Illustrierte Spezialpreisliste über Sprechmaschinen, Schallplatten und sonstige Musikwaren, 88 Seiten stark, Format 27,5x36 cm.



**Spielwarenkatalog, Ausg. L.**  
 Ausgabe L. Illustrierte Spezialpreisliste über Spielwaren, Jugend- und Gesellschaftsspiele, 64 Seiten stark, Format 27,5x36 cm.



**Photographischer Katalog, Ausgabe E.**  
 Ausgabe E. Illustrierte Preisliste über photographische Apparate u. sämtliche Amateur-Bedarfsartikel, 88 Seiten stark, Format 30x28 cm.

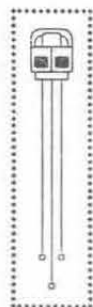

**Verkleinerter Hauptkatalog, Ausgabe B.**  
 Ausgabe B. Inhaltlich genau die gleiche Preisliste wie Ausgabe A, jedoch im Format kleiner, und zwar 21x26 cm groß.

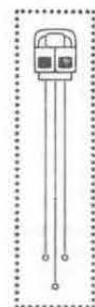

**Wintersportkatalog, Ausgabe J.**  
 Ausgabe J. Illustrierte Spezialpreisliste über Winter-sportartikel, wie Skier, Rodelschitten, Sportbekleidung usw., 24 Seiten stark, Format 21x29 cm.

Die Zusendung obiger Kataloge erfolgt auf Verlangen und zwar kostenlos.



**Verkaufs-Niederlage**  
der Firma August Stukenbrok, Einbeck  
in **Hamburg**  
Steindamm 136  
Fernsprecher: Gruppe IV, 3375.

**Verkaufs-Niederlage**  
der Firma August Stukenbrok, Einbeck  
in **Hannover**  
Georgstraße 27 (Gegenüber dem Hoftheater)  
Fernsprecher Nr. 2223.

**Verkaufs-Niederlage**  
der Firma August Stukenbrok, Einbeck  
in **Straßburg i. E.**  
Universitätsplatz 11  
Fernsprecher Nr. 3084 und 3085.

Meine in einigen größeren Städten des Reiches unterhaltenen Verkaufsniederlagen sind keinesfalls aus einem direkten Bedürfnisse meines Betriebes nach Zweigniederlassungen entstanden, sondern lediglich, um wenigstens einem Teile meiner ausgedehnten werten Kundschaft Gelegenheit und die Bequemlichkeit zu bieten, sich auch am eigenen Wohnorte oder in der Nähe desselben von der Güte und Preiswürdigkeit meiner Waren überzeugen zu können. — Der weitaus größte Teil meiner nach Hunderttausenden zählenden werten Abnehmer wird sich also noch immer vorteilhaft meines alljährlich in neuer Auflage erscheinenden Kataloges bedienen, um direkt von meinem Einbecker Stammhause zu beziehen. Und zwar mit Recht! Einestells ist trotz enormen Aufschwunges mein Einbecker Stammhaus mit seiner großzügigen Ausgestaltung und mustergültigen inneren Organisation nach wie vor in der Lage, selbst den höchsten Anforderungen in bezug auf prompte und exakte Bedienung nach jeder Richtung hin gerecht zu werden, und zum anderen auch sind meine mit größter Sorgfalt und Gewissenhaftigkeit ausgearbeiteten Preislisten eine vollkommen ausreichende Unterlage zum Ausschauen und zur Bestellung des gerade vorliegenden Bedarfes. Alle Gegenstände sind so naturgetreu wie möglich dargestellt und so eingehend beschrieben, daß jedermann klar sieht, woran er ist. Sollte ja einmal der Fall eintreten, daß einer meiner werten Abnehmer sich in der Form der Bestellung vertan hat, dann hat dieses weiter nichts zu bedeuten, weil sich meine Firma zum Umtausche oder auch zur Rücknahme nicht zusagender Waren immer gern bereit findet. Daraus folgert, daß man neben sonst vorteilhafter Einkaufs-Gelegenheit alle weiteren Vorbedingungen erfüllt sieht, die einen direkten Warenbezug von mir an Hand meines Kataloges nicht nur unbedenklich, sondern sogar empfehlenswert erscheinen lassen. In den Gegenden aber, wo ich durch Errichtung meiner Verkaufsniederlagen die Möglichkeit bieten konnte, meine Artikel in natura zu besichtigen, da mag man immerhin sich diese bequeme Gelegenheit nicht entgehen lassen. Man deckt dort seinen Bedarf ebenso billig und gut, als wenn man direkt von mir beziehen würde, und findet auch stets die gleiche reelle und koulante Bedienung, die in meinem Einbecker Stammhause von jeher Geflogenheit war.

**Bei besonders eiligen Bestellungen**

die in der Regel durch Telegramme aufgegeben werden, ist es im Interesse des Auftraggebers auch die gewünschte Versandweise zu bestimmen, daher möchte ich höfl. bitten, sich in vorkommenden Fällen des nachstehenden Telegrammschlüssels bedienen zu wollen.

Die Adresse lautet: **Stukenbrok, Einbeck.**

**Telegramm-Schlüssel.**

Die Adresse lautet: **Stukenbrok, Einbeck.**

Wenn Sie telegraphieren: so bedeutet dies:

Astra	Sendet sofort per Post ohne Nachnahme. Kasse ist gleichzeitig abgesandt.
Astrella	Sendet sofort per Post gegen Nachnahme.
Astelf	Sendet per Post-Eilboten ohne Nachnahme; Kasse ist gleichzeitig abgesandt.
Astrenare	Sendet per Post-Eilboten gegen Nachnahme.

Wenn Sie telegraphieren: so bedeutet dies:

Astreon	Sendet sofort per Frachtgut ohne Nachnahme; Kasse ist gleichzeitig abgesandt.
Astraga	Sendet sofort per Frachtgut gegen Nachnahme.
Astranet	Sendet sofort per Eilgut ohne Nachnahme; Kasse ist gleichzeitig abgesandt.
Astruna	Sendet sofort per Eilgut gegen Nachnahme.

Wenn Sie telegraphieren: so bedeutet dies:

Astina	Sendet sofort per Schnellzugs-Eilgut ohne Nachnahme; Kasse ist gleichzeitig abgesandt.
Astrafon	Sendet sofort per Schnellzugs-Eilgut gegen Nachnahme.
Asteruit	Sendet sofort per Passagiereilgut ohne Nachnahme; Kasse ist gleichzeitig abgesandt.

Der Ordnung halber bemerke ich, daß Sendungen, welche ohne Nachnahme gewünscht werden, immer erst nach Eingang des Geldes abgesandt werden können, die telegraphische Bestellung hat aber den Vorteil, daß die Sendung sofort zusammengestellt und versandbereit verpackt wird, also nach Eingang des Geldes sofort expediert wird. — Haben Sie also die Absicht, vielleicht eine Sprechmaschine Nr. 3902 gegen Nachnahme Eilgut zu bestellen, so telegraphieren Sie:

**Stukenbrok, Einbeck — Astruna 3902 — (folgt Ihre Adresse).**



Modell 1912.

# „Arminius“-Tourenrad.

Modell 1912.

Jedes Rad sende ich laut meinen Lieferungsbedingungen auf Seite 3 dieser Preisliste gern 4 Wochen zur Ansicht und Begutachtung, auf Wunsch auch zur Probefahrt, und nehme solches, falls es nicht gefallen sollte, auf meine Kosten zurück.

Für gutes Material und solide Arbeit übernehme **volljährige Garantie**.  
Garantieschein wird jeder Maschine beigegeben.

## Billiges Tourenrad unter voller Garantie.

Um auch weniger Bemittelten die Anschaffung von Fahrrädern möglich zu machen, führe ich die nebenstehende „Arminius“-Tourenmaschine. Solche wird sich besonders da bewähren, wo nicht zu große Anforderungen an ein Rad gestellt werden. Ist der Preis auch sehr niedrig gehalten, so ist doch bei Herstellung der Maschine darauf gesehen worden, nur gutes Material zu verarbeiten, so daß ich für die Maschine **volljährige Garantie** übernehme.



## Einfache Tourenmaschine

von solider Bauart, kräftige Vordergabel mit vernickelten Enden, einfach konstruiertes, leicht zerlegbares, bewährtes Glockenlager,  $\frac{3}{4}$ " Rollenkette, schönes modernes Kettensrad mit 48 Zähnen, solider Tourensattel, prima Werkzeugtasche mit komplettem Werkzeug, Pedale mit Gummi, zuverlässige Handbremse, starke Panzerrippenfelgen, Mit Spezial-Pneumatik ohne Garantie.

„Arminius“ Nr. 42. Ohne Pneumatik,	Rahmenhöhe mittel,	Mk. 35.—		„Arminius“ Nr. 43. Mit Pneumatik,	Rahmenhöhe mittel,	Mk. 43.—
„Arminius“ Nr. 42. Ohne Pneumatik,	Rahmenhöhe klein,	Mk. 36.—		„Arminius“ Nr. 43. Mit Pneumatik,	Rahmenhöhe klein,	Mk. 44.—
„Arminius“ Nr. 42. Ohne Pneumatik,	Rahmenhöhe hoch,	Mk. 37.—		„Arminius“ Nr. 43. Mit Pneumatik,	Rahmenhöhe hoch,	Mk. 45.—

Diese Maschinen können auch mit bestbewährter Freilaufnabe geliefert werden. Näheres siehe Seite 20.

Modell 1912.

# „Arminius“-Tourenrad.

Modell 1912.

Für gutes Material und solide Arbeit übernehme **volljährige Garantie**.  
Garantieschein wird jeder Maschine beigegeben.

Jedes Rad sende ich laut meinen Lieferungsbedingungen auf Seite 3 dieser Preisliste gern 4 Wochen zur Ansicht und Begutachtung, auf Wunsch auch zur Probefahrt, und nehme solches, falls es nicht gefallen sollte, auf meine Kosten zurück.

## Solide Tourenmaschine unter voller Garantie.

Die nebenstehende „Arminius“-Tourenmaschine wird von solchen Käufern besonders bevorzugt werden, die einen höheren Preis nicht anliegen wollen. Das Modell ist als durchaus solide zu bezeichnen und wird gern als billiges Rad gekauft. Das Kurbellager dieser Maschine ist ohne Kurbelkeile und von solider, zuverlässiger Konstruktion, man trifft es in den teureren Modellen verschiedener anderer Firmen, die es als bestes Doppelglockenlager bezeichnen.



## Einfache Tourenmaschine

von kräftiger solider Bauart, starke Vordergabel mit vernickelten Enden, bewährtes Doppelglockenlager,  $\frac{3}{4}$ " Rollenkette, kräftige bewährte Pedale mit Gummi, solider Tourensattel, prima Werkzeugtasche mit komplettem Werkzeug, bewährte Rippenfelgen, modernes schönes Kettensrad mit 48 Zähnen. Mit Spezial-Pneumatik ohne Garantie.

„Arminius“ Nr. 25. Ohne Pneumatik,	Rahmenhöhe mittel,	Mk. 42.—		„Arminius“ Nr. 26. Mit Pneumatik,	Rahmenhöhe mittel,	Mk. 50.—
„Arminius“ Nr. 25. Ohne Pneumatik,	Rahmenhöhe klein,	Mk. 43.—		„Arminius“ Nr. 26. Mit Pneumatik,	Rahmenhöhe klein,	Mk. 51.—
„Arminius“ Nr. 25. Ohne Pneumatik,	Rahmenhöhe hoch,	Mk. 44.—		„Arminius“ Nr. 26. Mit Pneumatik,	Rahmenhöhe hoch,	Mk. 52.—

Für Wiederverkäufer liefere ich obenstehende „Arminius“-Räder in derselben Qualität und Ausstattung gänzlich ohne meine Firma zum gleichen Preise und bitte ich höflichst, falls diese Maschinen ohne Firma gewünscht werden, dieses besonders bei der Bestellung zu bemerken.



Modell 1912.

## „Arminius“-Halbrenner.

Modell 1912.

Jedes Rad sende ich laut meinen Lieferungsbedingungen auf Seite 3 dieser Preisliste gern 4 Wochen zur Ansicht und Begutachtung, auf Wunsch auch zur Probefahrt, und nehme solches, falls es nicht gefallen sollte, auf meine Kosten zurück.

Für gutes Material u. solide Arbeit übernehme volljährige Garantie. Garantieschein wird jeder Maschine beigegeben.

**Guter Halbrenner unter voller Garantie.**

Um auch den Wünschen nach einem sehr billigen Halbrenner gerecht werden zu können, führe ich die nebenstehende „Arminius“-Halbrennmaschine. Es handelt sich bei dieser Marke um ein solides Fabrikat, welches von vielen anderen Seiten zu erheblich höheren Preisen angeboten wird. Die Ausstattung ist einfach aber solide, so daß diese Maschinen wohl als empfehlenswert bezeichnet werden können, insbesondere wenn nicht zu große Anforderungen an dieselben gestellt werden.



Kostenlose Zugabe: Nebenstehende Tasche mit Werkzeugen.

**Einfache Halbrennmaschine,**

schöner stabiler Rahmenbau mit abfallendem Scheitrohr und Innenlötlung; vorzügliches Doppelpedallager, starke Vordergabel, kräftige Zacken-Flügelpedale,  $\frac{1}{2}$ " Rollenkette, brauner Halbrennsattel und Werkzeugtasche mit komplettem Werkzeug, solide Handbremse, großes Kettenrad mit 48 Zähnen, vernickelte Gabelenden, starke Rippenfelgen und vernickelte Speichen. Mit Spezial-Pneumatik ohne Garantie.

„Arminius“ Nr. 23. Ohne Pneumatik, Rahmenhöhe mittel, Mk. 41.—  
„Arminius“ Nr. 23. Ohne Pneumatik, Rahmenhöhe klein, Mk. 42.—  
„Arminius“ Nr. 23. Ohne Pneumatik, Rahmenhöhe hoch, Mk. 43.—

Rahmenhöhe mittel, Mk. 41.—  
Rahmenhöhe klein, Mk. 42.—  
Rahmenhöhe hoch, Mk. 43.—

„Arminius“ Nr. 24. Mit Pneumatik, Rahmenhöhe mittel, Mk. 49.—  
„Arminius“ Nr. 24. Mit Pneumatik, Rahmenhöhe klein, Mk. 50.—  
„Arminius“ Nr. 24. Mit Pneumatik, Rahmenhöhe hoch, Mk. 51.—

Rahmenhöhe mittel, Mk. 49.—  
Rahmenhöhe klein, Mk. 50.—  
Rahmenhöhe hoch, Mk. 51.—

Diese Maschinen können auch mit bestbewährter Freilaufnabe geliefert werden. Näheres siehe Seite 20.

Modell 1912.

## „Arminius“-Damenrad.

Modell 1912.

Für gutes Material u. solide Arbeit übernehme volljährige Garantie. Garantieschein wird jeder Maschine beigegeben.

Jedes Rad sende ich laut meinen Lieferungsbedingungen auf Seite 3 dieser Preisliste gern 4 Wochen zur Ansicht und Begutachtung, auf Wunsch auch zur Probefahrt, und nehme solches, falls es nicht gefallen sollte, auf meine Kosten zurück.

**Billige Damenmaschine unter voller Garantie.**

Mit der nebenstehenden, als Damenrad ausgestatteten „Arminius“-Maschine bringe ich ein billiges Modell auf den Markt, welches solchen Interessenten willkommen sein wird, die für ein Fahrrad nicht viel anwenden wollen. Obgleich man sich beim Kaufe gerade eines Damenrades nicht auf das billigste Modell beschränken sollte, so ist die nebenstehende Maschine infolge ihres soliden Materials und der guten Verarbeitung doch ein Modell, welches wohl empfohlen werden kann.

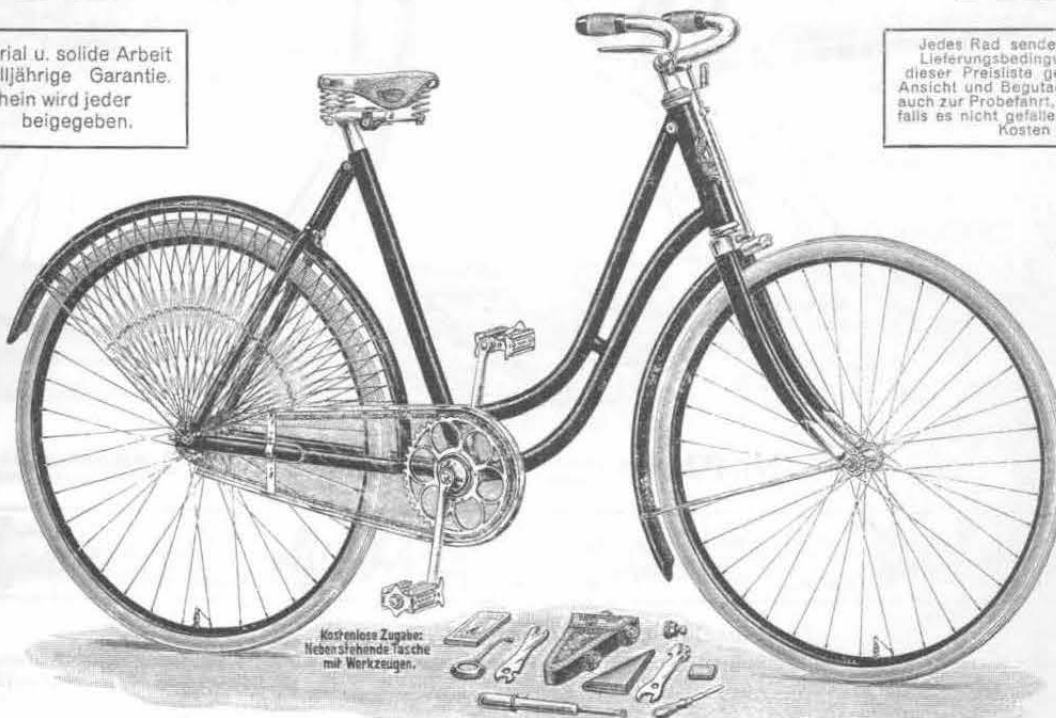

Kostenlose Zugabe: Nebenstehende Tasche mit Werkzeugen.

**Einfache Damenmaschine,**

schöner, geschwelter Rahmenbau, moderner Vorderradgabel mit eckigem Gabelkopf und vernickelten Enden, gutes, leicht zerlegbares Glockenlager,  $\frac{1}{2}$ " Rollenkette, schön geformtes Kettenrad mit 30 Zähnen, kräftiger Damensattel, prima Werkzeugtasche m. komplettem Werkzeug, Pedale mit Gummi, sichere Handbremse, kräftige Panzerrippenfelgen, Mit Spezial-Pneumatik ohne Garantie.

**Billig und doch gut!**

„Arminius“ Nr. 44. Ohne Pneumatik, Rahmenhöhe mittel, Mk. 52.—  
„Arminius“ Nr. 44. Ohne Pneumatik, Rahmenhöhe klein, Mk. 53.—  
„Arminius“ Nr. 44. Ohne Pneumatik, Rahmenhöhe hoch, Mk. 54.—

Rahmenhöhe mittel, Mk. 52.—  
Rahmenhöhe klein, Mk. 53.—  
Rahmenhöhe hoch, Mk. 54.—

„Arminius“ Nr. 45. Mit Pneumatik, Rahmenhöhe mittel, Mk. 60.—  
„Arminius“ Nr. 45. Mit Pneumatik, Rahmenhöhe klein, Mk. 61.—  
„Arminius“ Nr. 45. Mit Pneumatik, Rahmenhöhe hoch, Mk. 62.—

Rahmenhöhe mittel, Mk. 60.—  
Rahmenhöhe klein, Mk. 61.—  
Rahmenhöhe hoch, Mk. 62.—

Für Wiederverkäufer liefere ich obenstehende „Arminius“-Räder in derselben Qualität und Ausstattung gänzlich ohne meine Firma zum gleichen Preise und bitte ich höflichst, falls diese Maschinen ohne Firma gewünscht werden, dieses besonders bei der Bestellung zu bemerken.





Meine „Teutonia“-Fahrräder sind allerdings einfache, aber sehr solide, zuverlässig konstruierte Maschinen, die beim Vergleich mit anderen Marken, wenn auch in höherer Preislage, immerhin noch glänzend abschneiden.

# „Teutonia“ Nr. 27

## Modell 1912.

Durch die vorzügliche Qualität, schöne Ausstattung und solide Bauart sind meine „Teutonia“-Fahrräder unter den billigen Maschinen die besten und preiswertesten des Marktes. Sie sind anderen Marken in gleicher Preisstellung unbedingt überlegen.

### Gutes und solides Herrenrad unter voller Garantie.

Das untenstehende „Teutonia“-Rad Nr. 27 ist eine außerordentlich billige Maschine, die ihres niedrigen Preises wegen viele Anhänger finden wird. Sie ist allerdings einfach ausgestattet, aber doch von guter, solider Konstruktion. Das Doppelglocken-Tretkurbellager ist unbedingt auf das Rad montierten „Cito“-Pneumatik eine halbjährige Garantie geleistet.

dauerhaft und zuverlässig, es sind auch solide konstruierte Naben zur Verwendung gelangt, so daß dieses Rad als durchaus durable und haltbare Maschine zu bezeichnen ist. Ich übernehme auch für diese „Teutonia“-Maschine volljährige Garantie, dagegen wird für den

#### Die besonderen Vorzüge und Eigenschaften dieser Nr. 27 sind:

Schöner starker Rahmenbau, bewährtes Doppelglockenlager, moderne gekröpfte Vordergabel mit vernickelten Enden, starke Gummiflügelpedale,  $\frac{3}{8}$ " Rollenkette, durabler Sattel, „Cito“-Pneumatik und Taschenluftpumpe.

#### Garantiert leichter und ruhiger Lauf.

Räderendungen bei Mk. 300.— frachtgutfrei, bei Mk. 500.— frachtgutfrei und ohne Berechnung der Verpackung

Garantieschein wird jeder Maschine beigegeben.

Für gutes Material und solide Arbeit übernehme volljährige Garantie.

Der Versand der Fahrräder geschieht auf meine Gefahr. Ich garantiere für gute Ankunft am Bestimmungsort.

Gutes zuverlässiges Fahrrad.

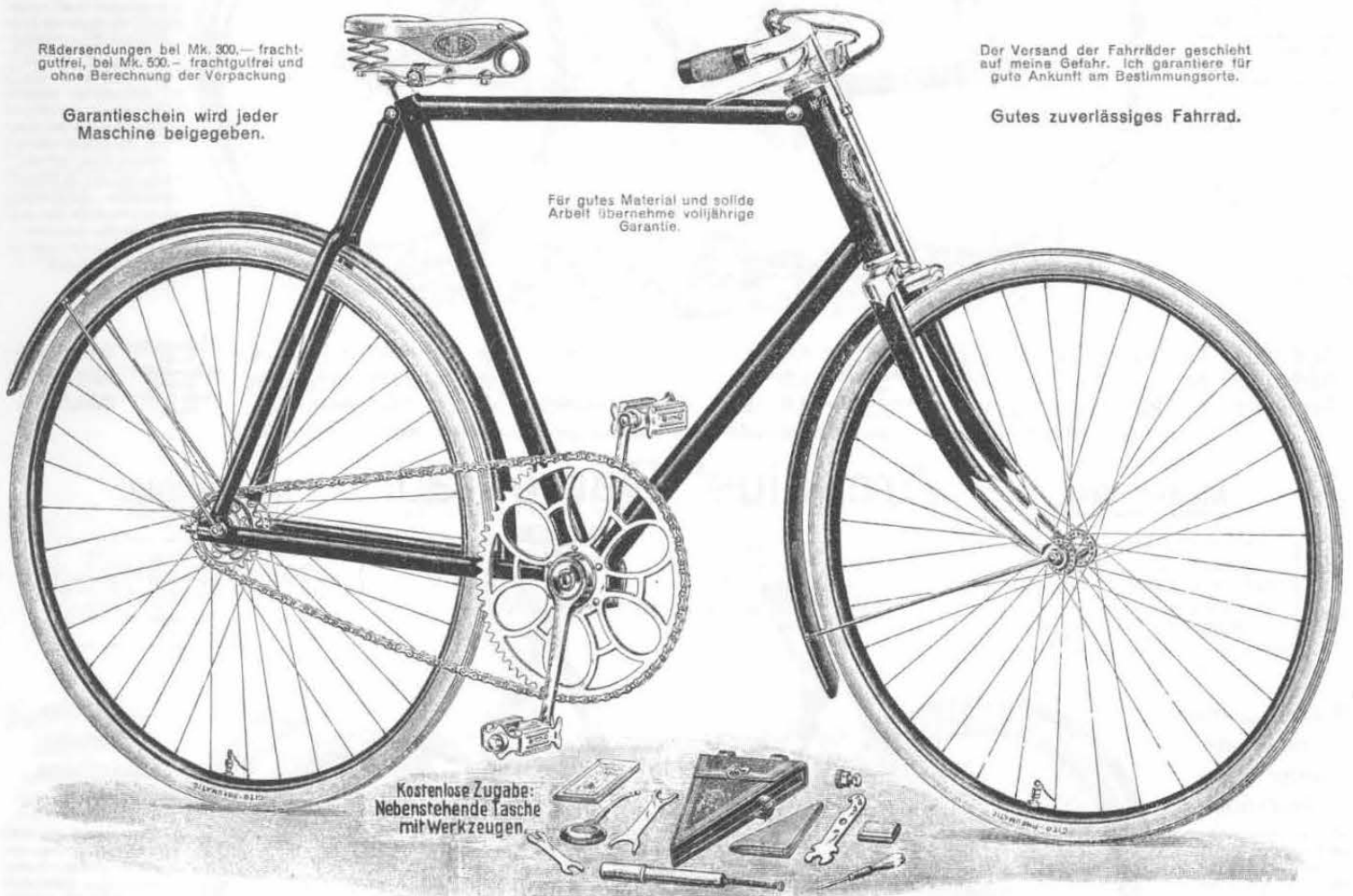

Nr. 27. Rahmenhöhe II, mittel Mk. 57.— Nr. 27. Rahmenhöhe I, niedrig Mk. 58.— Nr. 27. Rahmenhöhe III, hoch Mk. 59.—  
(also normal), (für kleinere Fahrer), (für größere Fahrer).

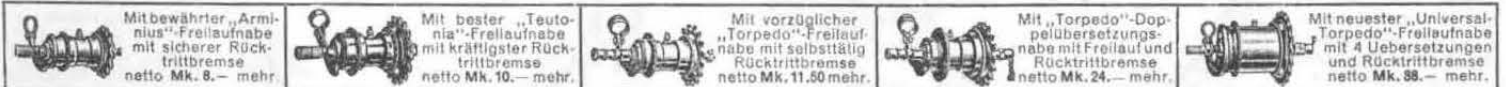

**Rahmen:** Solider Bau, aus besten gezogenen Stahlrohren.  
**Vordergabel:** Kräftig gebaut, mit gekröpftem vernickelten Gabelkopf. Gabelenden vernickelt.  
**Lenkstange:** Mit Anzugschraube, moderne Form, Biegung nach Wunsch.  
**Bremse:** Kräftige, gut wirkende Handbremse mit leicht auswechselbarem Bremsgummi.  
**Emallierung:** Tiefschwarze, haltbare Emaille von hohem Glanz.  
**Vernickelung:** Alle blanken Teile sind recht haltbar vernickelt und fein poliert.

#### Die Ausstattung des „Teutonia“-Rades Nr. 27:

**Kurbellager:** Vorzüglich konstruiertes Doppelglockenlager ohne Keilbefestigung.  
**Räder:**  $28 \times 1\frac{1}{4}$ "", widerstandsfähig, genau zentriert, mit Tangentspeichen.  
**Kettenrad:** Neues Modell, mit genauer  $\frac{3}{8}$ " Teilung und 48 Zähnen.  
**Naben:** Leichtlaufende Naben von vorzüglichster Konstruktion, aus bewährtem Material hergestellt.  
**Felgen:** Bewährte starke Rippenfelgen.  
**Kette:** Gute Rollenkette in  $\frac{3}{8}$ " Teilung,  $\frac{3}{16}$ " breit.  
**Pedale:** Starke Flügelpedale mit gutem Gummi.

**Sattel:** Starker Hammocksattel in schokoladenbraun.  
**Pneumatik:** 1912er „Cito“-Pneumatik  $28 \times 1\frac{1}{4}$ "", mit halbjähriger Garantie.  
**Uebersetzung:**  

48 × 18 = 74,64 Zoll oder 5,95 Meter	} zurückgelegter Weg.
48 × 17 = 79,04 Zoll oder 6,30 Meter	
48 × 16 = 84 Zoll oder 6,70 Meter	
48 × 15 = 89,6 Zoll oder 7,14 Meter	

Auf Wunsch niedriger oder höher.  
**Gewicht:** ca. 15 kg in kompletter Ausstattung.

Jedes Rad sende ich laut meinen Lieferungsbedingungen auf Seite 3 dieser Preisliste gern vier Wochen zur Ansicht und Begutachtung, auf Wunsch auch zur Probefahrt und nehme solches, falls es nicht gefallen sollte, auf meine Kosten zurück. Für beste und reelle Bedienung bürgt der gute Ruf meiner Firma.



Bei dem Bau der „Teutonia“-Fahrräder sind alle Errungenschaften der modernen Fahrradtechnik berücksichtigt, jede Maschine ist in allen Teilen aus gutem Material hergestellt.

# „Teutonia“ Nr. 29

## Modell 1912.

Beachtenswerte Vorteile der „Teutonia“-Fahrräder sind niedriger Preis, dabei doch große Stabilität und Haltbarkeit. Es werden auch diese Räder überall ungeteilten Beifall finden.

**Gutes, stabil gebautes Damenrad unter voller Garantie.**

Die „Teutonia“-Damenmaschine Nr. 29 ist ein zweckentsprechendes, nicht zu teures Rad, das sicher großen Anklang bei jenen Damen finden wird, denen die Preise für meine „Deutschland“-Räder zu hoch sind. Ich biete bei niedrigem Preise eine zuverlässige exakt ge-

arbeitete Maschine von großer Stabilität, allerdings in einfacher Ausstattung. Es gelangt auch hier ein gutes Doppelglockenlager zur Verwendung, ferner erstklassige Naben, so daß die Bedingungen für leichten geräuschlosen Lauf gegeben sind.

**Die besonderen Vorzüge und Eigenschaften dieser Nr. 29 sind:**

Gefälliger, moderner Rahmenbau mit Innenlötung, gutes Doppelglockenlager, eckige Vordergabel mit vernickelten Enden, haltbarer Kleiderschutz, Zelluloid-Kettenkasten, Lenkstangenanzug, Gummi-Flügelpedale, „Cito“-Pneumatik mit halbjähriger Garantie, Taschenluftpumpe.

**Garantiert leichter und ruhiger Lauf.**

Räder sendungen bei Mk. 300.— frachtfrei, bei Mk. 500.— frachtfrei und ohne Berechnung der Verpackung.

Garantieschein wird jeder Maschine beigegeben.

Für gutes Material und solide Arbeit übernehme volljährige Garantie.

Der Versand der Fahrräder geschieht auf meine Gefahr. Ich garantiere für tadellose Ankunft am Bestimmungsorte.

Verwendung guter Materialien.

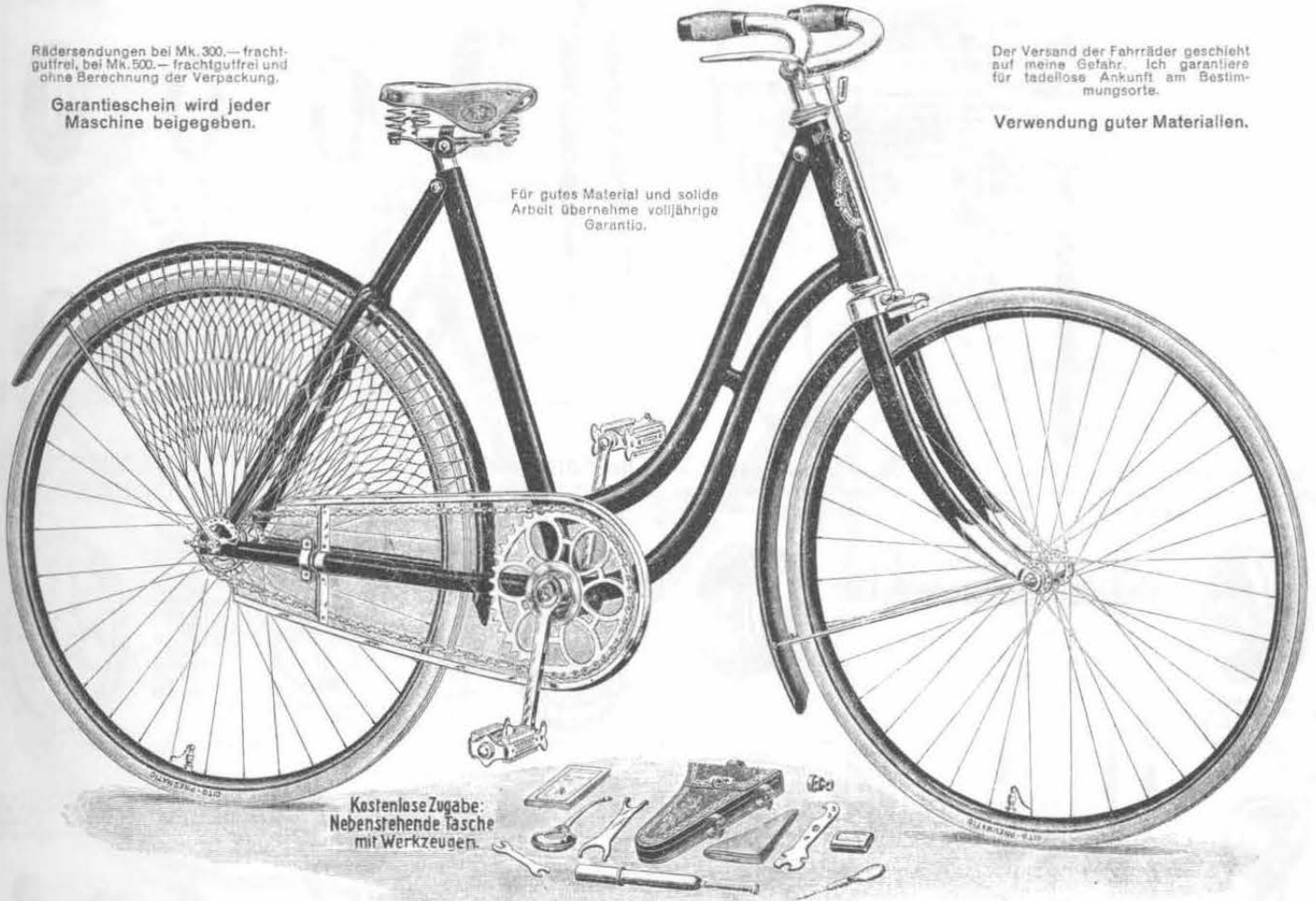

Kostenlose Zugabe:  
Nebenstehende Tasche  
mit Werkzeugen.

**Nr. 29. Rahmenhöhe II, mittel Mk. 67.—**  
(also normal).

**Nr. 29. Rahmenhöhe I, niedrig Mk. 68.—**  
(für kleinere Fahrer).

**Nr. 29. Rahmenhöhe III, hoch Mk. 69.—**  
(für größere Fahrer).



Mit bewährter „Arminius“-Freilaufnabe mit sicherer Rücktrittbremse netto Mk. 8.— mehr.

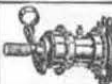

Mit bester „Teutonia“-Freilaufnabe mit kräftigster Rücktrittbremse netto Mk. 10.— mehr.

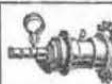

Mit vorzüglicher „Torpedo“-Freilaufnabe mit selbsttätiger Rücktrittbremse netto Mk. 11.50 mehr.

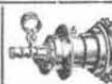

Mit „Torpedo“-Doppelübersetzungsnabe mit Freilauf und Rücktrittbremse netto Mk. 24.— mehr.

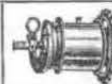

Mit neuester „Universal-Torpedo“-Freilaufnabe mit 4 Übersetzungen u. Rücktrittbremse netto Mk. 38.— mehr.

### Die Ausstattung des „Teutonia“-Rades Nr. 29:

**Rahmen:** Moderner, schön geschwelter Bau, Innenlötung, aus besten gezogenen Stahlrohren.

**Vordergabel:** Kräftig gebaut, mit vernickeltem eckigen Gabelkopf.

**Lenkstange:** Mit Anzugschraube, moderne Form, Biegung nach Wunsch.

**Bremse:** Kräftige, gut wirkende Handbremse mit leicht auswechselbarem Bremsgummi.

**Emallierung:** Tiefschwarze, hochglänzende und haltbare Emalle.

**Vernickelung:** Alle blanken Teile sind recht haltbar vernickelt und fein poliert.

**Kurbellager:** Vorzüglich konstruiertes Doppelglockenlager ohne Keilbefestigung.

**Räder:** 28 x 1 1/4", widerstandsfähig, genau zentriert, mit Tangentenspeichen.

**Kettenrad:** Elegantes Modell, mit genauer 3/4" Teilung und 36 Zähnen.

**Naben:** Modernste, leichtlaufende Naben von bester Konstruktion, aus bewährtem Material hergestellt.

**Felgen:** Bewährteste P Rippenfelgen, schwarz emalliert.

**Kette:** Vorzügliche Rollenkette in 3/4" Teilung.

**Pedale:** Feine Flügelpedale mit gutem Gummi.

**Sattel:** Kräftiger Damensattel Nr. 415 in schokoladenbraun.

**Pneumatik:** 1912er „Cito“-Pneumatik, ganz gerieft.

**Übersetzung:**  
35 x 17 = 59,27 Zoll oder 4,728 Meter  
35 x 16 = 63,0 Zoll oder 5,025 Meter } zurückgelegter  
35 x 15 = 67,2 Zoll oder 5,36 Meter } Weg.  
35 x 14 = 71,98 Zoll oder 5,742 Meter

Auf Wunsch niedriger oder höher.  
Gewicht: ca. 15 kg in kompletter Ausstattung.

Jedes Rad sende ich laut meinen Lieferungsbedingungen auf Seite 3 dieser Preisliste gern vier Wochen zur Ansicht und Begutachtung, auf Wunsch auch zur Probefahrt, und nehme solches, falls es nicht gefallen sollte, auf meine Kosten zurück. Für beste und reelle Bedienung bürgt der gute Ruf meiner Firma.



Sehr preiswerte, dabei zuverlässige Fahrräder in moderner Ausführung.

## Die Vorteile und Verbesserungen nebst Erläuterung der „Deutschland-Fahrräder“ Nr. 40, 1 und 17, Modell 1912.

Sehr preiswerte, dabei zuverlässige Fahrräder in moderner Ausführung.

**Das Doppelglockenlager.** Bei meinen oben angegebenen „Deutschland“-Rädern, welche schon in vergangener Saison mit einem gutbewährten Doppelglockenlager geliefert wurden, wurde ich in diesem Jahre ein solches in ganz besonders sinnreicher, verfeinerter Ausführung. Ein wesentlicher Vorteil der Lagerkonstruktion ist, daß die Linie des Kettenzuges senkrecht über der rechten Kugellagerung liegt, wodurch ein seitlicher Druck auf die Lagerteile vermieden und ein äußerst leichter Lauf erzielt wird, zu dem die zur Verwendung kommenden Kugellaufringe noch erheblich beitragen. Aus der nebenstehenden Zeichnung ist die Konstruktion, die sich neben ihrer Vorzüglichkeit durch Einfachheit auszeichnet, leicht zu erkennen. Die Kurbel mit der schön geformten Glocke ist aus einem Stück Stahl geschmiedet. Beide Glockenkurbeln greifen mit ihrer Glocke über das Lagergehäuse, um den Kugeln einen möglichst breiten Lagerung zu geben. An der rechten Glocke ist das Kettenrad mittels Schrauben befestigt u. leicht auswechselbar. Die Kurbelachse, aus zähstem Stahl hergestellt, mit vierkantig geformten Enden, hat aufschraubbare Konusse und ist so kräftig gehalten, daß ein Bruch nicht vorkommen kann. Auf den Enden der Achse sitzen die Glockenkurbeln, welche durch zwei Kurbellager-Konterschrauben festgehalten werden, so daß ein Lockern der Kurbeln vollständig ausgeschlossen ist. Einen weiteren Vorzug bietet die von außen nachstellbare Kurbellagerschale; das Lager kann also justiert werden, ohne daß es nötig ist, die Kurbeln abzunehmen. Das Nachstellen des Tretkurbellagers geschieht durch Lösung des Kontringes, welcher auf der linken Lagerschale sitzt und durch Drehung dieser linken Schale. Nach links wird das Lager fester angezogen und nach rechts löse gestellt.

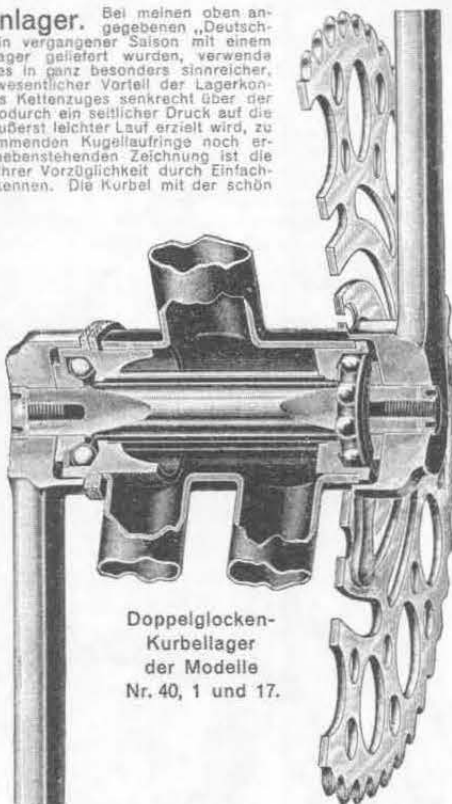

**Doppelglocken-Kurbellager der Modelle Nr. 40, 1 und 17.**

In nachstehendem sind die einzelnen Teile des Doppelglocken-Trekkurbellagers aufgeführt. Diese können, falls ein Teil erneuert werden soll, unter den angegebenen Nummern und Preisen stets bezogen werden.



**Die Kurbellagerschale Nr. 13745** hat Rechtsgewinde und findet an der linken Lagerseite Verwendung. Stück 80 Pf.

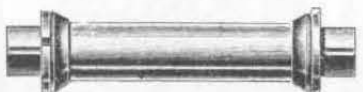

**Die Kurbelachse Nr. 12773** ist aus allerbestem Material hergestellt, sauber gearbeitet und mit aufgeschraubten, vorzüglich gehärteten Konussen versehen. Stück Mk. 1.70



**Die Kurbellagerschale Nr. 13744** wird an der rechten Seite in das Lagergehäuse montiert. Stück 80 Pf.



**Die Kettenkranzschraube Nr. 13766** verbindet das Kettenrad mit der Kurbel. Stück 10 Pf.



**Der Kontring Nr. 13745** mit Rechtsgewinde sichert die linke Lagerschale. Stück 20 Pf.



**Der Kugellauf-ring Nr. 13746** trägt zur Erhöhung des leichten Laufes bei. Stück 30 Pf.



**Das Ölverteilungsrohr Nr. 13747** führt das Öl beiden Lagerschalen zu. Stück 15 Pf.



**Die Glockenlagerkurbel Nr. 13748** für das Doppelglockenlager auf der linken Seite. Stück Mk. 2.50



**Der Kurbellagerkonus Nr. 13742** trägt zur Erhöhung des leichten Laufes bei. Stück 30 Pf.



**Die Glockenlagerkurbel Nr. 13749** für das Doppelglockenlager auf der rechten Seite. Stück Mk. 3.-



**Der Helmöler Nr. 13771** mit langem Ölrohr für das Kurbellager. Stück 10 Pf.



**Die Kurbellagerkonterschraube Nr. 13752**, mit Rechtsgewinde, hält die rechte Kurbel fest. Stück 15 Pf.



**Die Kurbellagerkonterschraube Nr. 13751**, mit Linksgewinde, hält die linke Kurbel fest. Stück 15 Pf.

**Die Vorderradgabel** ist bekanntlich der Teil des Rades, welcher mit am meisten in Anspruch genommen wird. Aus diesem Grunde muß dieselbe besonders kräftig sein. Zu den „Deutschland“-Rädern Nr. 40, 1 und 17 wird die Vorderradgabel mit beliebigem Kastenkopf verwendet. Die Lösung geschieht sehr sorgfältig, und da auch nur bestes Material verarbeitet wird, so sind Gabelbrüche nicht zu befürchten.



**Die Gegenmutter Nr. 13754** sichert den Stellkonus und bildet auch die Befestigung des Laternenhalters. Stück 50 Pf.



**Die Steuerschale Nr. 13757** wird am oberen Ende der Steuerung verwendet. Stück 40 Pf.



**Die Steuerschale Nr. 13758** wird am unteren Ende der Steuerung verwendet. Stück 40 Pf.



**Der Stellkonus Nr. 13755** wird am oberen Ende der Steuerung verwendet. Stück 50 Pf.



**Der Zierring Nr. 13759** bildet den Abschluß zwischen Steuerrohr und Schale. Stück 10 Pf.



**Der Kugellauf-ring Nr. 13756** liegt am oberen und unteren Ende der Steuerung. Stück 35 Pf.



**Der Sitzring Nr. 13760** wird am unteren Ende der Steuerung verwendet. Stück 40 Pf.



**Der Laternenhalter Nr. 13761** ist kräftig gehalten, daher auch für schwere Laternen geeignet. Stück 50 Pf.



**Die Vorderradgabel Nr. 13753** mit Kastenkopf, zu meinen Maschinen Nr. 40, 1 und 17, Modell 1912, passend. Stück Mk. 4.50



**Der Feststeller Nr. 13762**, zum Feststellen der Steuerung, fein vernickelt. Stück 40 Pf.

**Die Kettenräder**, die bei den Modellen 40, 1 und 17 zur Verwendung kommen, sind aus bestem Material hergestellt und werden in bewährter 1/2-zölliger Teilung geliefert. Besonders verweise ich noch auf die genaue Fräsung, wodurch ein sehr ruhiger Lauf erzielt wird. Die Kettenräder sind auf beiden Seiten fein vernickelt und poliert.



**Das Kettenrad Nr. 13765** mit 48 Zähnen, zu meiner Maschine Nr. 40, Modell 1912, passend. Stück Mk. 2.75



**Das Kettenrad Nr. 13763** mit 48 Zähnen, zu meiner Maschine Nr. 1, Modell 1912, passend. Stück Mk. 2.75



**Das Kettenrad Nr. 13764** mit 36 Zähnen, zu meiner Maschine Nr. 17, Modell 1912, passend. Stück Mk. 2.75

**Die Pedale**. Bei meinen oben angegebenen „Deutschland“-Rädern findet ein vorzügliches und bestbewährtes Gummi-Flügelpedal Verwendung. Dasselbe ist von einfacher aber guter Konstruktion und besitzt einen ungemein leichten Lauf. Die Pedale sind staubsicher und ölhaltend, fein vernickelt, zum Einschrauben mit Rechts- und Linksgewinde.

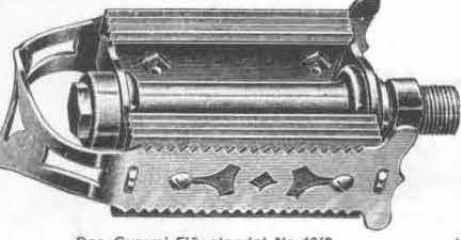

**Das Gummi-Flügelpedal Nr. 1349** mit bestem Gummi, welches bei den Modellen Nr. 40, 1 und 17 Verwendung findet. Paar Mk. 1.90



**Die Pedalmutter Nr. 797**. Stück 5 Pf.



**Die Pedalunterlegscheibe Nr. 798**. Stück 3 Pf.



**Der Pedalkonus Nr. 796**. Stück 10 Pf.

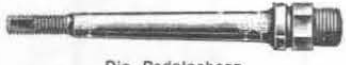

**Die Pedalachsen** werden in die rechte Kurbel mit Rechts- und in die linke mit Linksgewinde eingeschraubt. Unter Nr. 952 liefere ich die Pedalachsen mit Rechtsgewinde, unter Nr. 1905 mit Linksgewinde zum Preise von 40 Pf. per Stück.



**Die Pedalkapsel Nr. 795**, zu obigem Pedal passend. Stück 10 Pf.



**Die Pedalgummi-Klemmschraube mit Mutter Nr. 1346**. Stück 5 Pf.



**Die Pedalblechplatte Nr. 920** dient zum Festhalten der Pedalgummi. Stück 10 Pf.

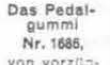

**Das Pedalgummi Nr. 1685**, von vorzüglicher Qualität, zu obigem Pedal passend. Stück 15 Pf.



Der Versand der „Deutschland“-Räder geschieht auf meine Gefahr. Ich garantiere dafür, daß jedes Rad in tadellosem Zustande am Bestimmungsorte eintrifft. Als einfachste und schnellste Versandart ist Nachnahmeendung zu empfehlen.

# „Deutschland“ Nr. 11

## Modell 1912.

Auch eine vorzügliche Ausstattung, auf die bei allen „Deutschland“-Fahrrädern besonders Wert gelegt ist, trägt wesentlich zu längerer Lebensdauer bei. Das „Deutschland“-Rad ist solide und zuverlässig und von durchaus gediegener Ausstattung.

**Besonders starkes, unübertroffenes Geschäftsrad in solidester Bauart mit Gepäckträger.**

Schon seit Jahren habe ich in meiner großen Auswahl der verschiedensten Modelle ein besonders kräftiges Rad auf den Markt gebracht, welches den Ansprüchen, die man an ein vollendetes Geschäftsrad stellen kann, vollkommen entspricht. Auch in diesem Jahre biete ich mit meiner Nr. 11 ganz speziell ein Gebrauchsräder an, welches in der Hauptsache geschäftlichen Zwecken dienen soll, es ist in allen Teilen besonders stark und solide gebaut. Diese Nummer repräsentiert eine unverwundliche Maschine, die infolge ihrer guten Vornickelung und Emaillierung bei schlechtestem Wetter und auf schlechtesten Wegen benutzt

werden kann. Durch die Verwendung meines besonders haltbaren „Teutonia Prima“-Gebirgsreifens, eines sehr kräftigen Sattels und der soliden Dreiplatten-Vordergabel ist die Stärke und Lebensdauer dieses Modells so erhöht, daß dasselbe ohne Gefahr mit den schwersten Gepäckstücken belastet werden kann. Diese Maschine mit ihrer garantierten Tragfähigkeit von 3,5 Zentner ist besonders empfehlenswert für Geschäfts-, Kassen-, Post- und Telegraphenboten, wie überhaupt für alle Betriebe, die an die Stabilität des Rades große Anforderungen stellen. Das Rad ist mit einem sehr soliden Gepäckträger ausgestattet.

**Die besonderen Vorzüge und hervorragenden Eigenschaften dieser Nr. 11 sind:**

Besonders starker und zuverlässiger Rahmenbau mit Innenlötung, Zierringe am Steuerrohr, unübertroffenes Doppelglockenlager, starke Dreiplattengabel, kräftiger, besonders großer Sattel, große Werkzeugtasche, feinste Präzisionsnaben mit Kugellagerungen, extra starke Klotzpedale, starke Rippenfelgen, dicke Tangentspeichen, gefälliges Kettenrad, solider Gepäckträger, vorzügliche  $\frac{3}{4}$  Rollenkette mit vernickelten inneren Seitenteilen, feinste Emaillierung und Vornickelung, bester „Teutonia Prima“-Gebirgsreifen und 4teiler Teleskoppumpe.

**Für allerfeinstes Material und leichtesten Lauf übernehme weitgehendste Garantie.**

Feinstes Material, hervorragende Konstruktion, peinlich saubere Arbeit kennzeichnen das „Deutschland“-Rad.

Über 200000 „Deutschland“-Räder wurden schon zur größten Zufriedenheit geliefert.

Falls der Gepäckträger zu diesem Rade nicht gewünscht wird, ermäßigt sich der Preis des Rades um Mk. 3.—

**Absolut erstklassig von unbegrenzter Haltbarkeit.**



Die Güte und Preiswürdigkeit der „Deutschland“-Räder ist unübertroffen.

**Kostenlose Zugabe:**  
Nebenstehende Tasche mit Werkzeugen.

**Nr. 11. Rahmenhöhe II, mittel, Mk. 92.—**  
mit bestem „Teutonia Prima“-Gebirgsreifen.

**Nr. 11. Rahmenhöhe I, niedrig, Mk. 93.—**  
mit bestem „Teutonia Prima“-Gebirgsreifen.

**Nr. 11. Rahmenhöhe III, hoch, Mk. 94.—**  
mit bestem „Teutonia Prima“-Gebirgsreifen.



Mit bewährter „Arminius“-Freilaufnabe mit sicherer Rücktritt-Bremse netto Mk. 8.— mehr.



Mit bester „Teutonia“-Freilaufnabe mit kräftigster Rücktrittbremse netto Mk. 10.— mehr.



Mit vorzüglicher „Torpedo“-Freilaufnabe mit selbsttätiger Rücktrittbremse netto Mk. 11.50 mehr.



Mit „Torpedo“-Doppelübersetzungs-nabe mit Freilauf und Rücktrittbremse netto Mk. 24.— mehr.

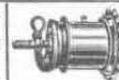

Mit neuester „Universal-Torpedo“-Freilaufnabe mit 4 Übersetzungen u. Rücktrittbremse netto Mk. 38.— mehr.

**Die ausgezeichnete Ausstattung des „Deutschland“-Rades Nr. 11:**

**Rahmen:** Moderner schöner Bau, Innenlötung, aus besten nahtlosen Stahlrohren. Mit Zierringen am Steuerrohr.  
**Vordergabel:** Kräftig gebaut, mit vorzüglichem vernickelten Dreiplatten-Gabelkopf und vernickelten Enden.  
**Lenkstange:** Mit Anzugschraube. Biegung nach Wunsch.  
**Bremse:** Kräftige, gut wirkende Handbremse mit im Steuerrohr untergebracht. Bremsfeder.  
**Emaillierung:** Tiefschwarze, hochglänzende Emaille.

**Vornickelung:** Alle blanken Teile sind recht haltbar vernickelt und fein poliert.  
**Kurbellager:** Hervorragend konstruiertes Doppelglockenlager ohne Keilbefestigung.  
**Räder:** 28x1 1/4", widerstandsfähig, mit Tangentspeichen.  
**Kettenrad:** Elegantes Modell, mit  $\frac{1}{2}$ " Teilung und 45 Zähnen.  
**Naben:** Modernste, leichtlaufende Naben von vorzüglichster Konstruktion, aus dem vollen Stück Stahl gedreht.

**Felgen:** Stärkste P.-Rippenfelgen, schwarz amaliert.  
**Kette:** Vorzügliche Rollenkette in  $\frac{3}{4}$ " Teilung,  $\frac{3}{16}$ " breit.  
**Pedale:** Vorzügliche solide Pedale mit  $\square$ -Klotzgummi.  
**Sattel:** Eleganter und widerstandsfähiger Tourensattel Nr. 376, in schokoladenbraun mit emailliertem Gestell.  
**Pneumatik:** „Teutonia Prima“-Gebirgsreifen 28x1 1/4".  
**Übersetzung:** Nach Wunsch. Näheres siehe Seite 20.  
**Gewicht:** ca. 16 kg in kompletter Ausstattung.

Über die sonstige vorzügliche Konstruktion und Ausstattung obiger Nr. 11 wollen Sie Näheres auf den Seiten 14 bis 20 ersehen.

Jedes Rad sende ich laut meinen Lieferungsbedingungen auf Seite 3 dieser Preisliste gern vier Wochen zur Ansicht und Begutachtung, auf Wunsch auch zur Probefahrt und nenne solches, falls es nicht gefallen sollte, auf meine Kosten zurück. Für beste und reelle Bedienung bürgt der gute Ruf meiner Firma.

Die „Deutschland“-Räder sind weit über Deutschlands Grenzen als erstklassig bekannt. Durch ihre unübertroffene Dauernhaftigkeit, moderne Bauart, hochvernehme Ausstattung und den spielend leichten Lauf, erwecken sie die Bewunderung aller Kenner. Die Preise für dieses hochwertige Fabrikat sind anerkannt niedrig.

Hochmoderne, leichte, dabei stabile Fahrräder in unübertroffener, erstklassiger, hochvollendeter Ausführung.

## Die Vorteile und Verbesserungen nebst Erläuterung der „Deutschland“-Fahrräder Nr. 4, 4a, 6-10, 14-16, 20-28 und 31-34, Modell 1912.

Hochmoderne, leichte, dabei stabile Fahrräder in unübertroffener, erstklassiger, hochvollendeter Ausführung.

Wenn ich an dieser Stelle den verehrlichen Leser höfl. bitte, die nachfolgenden Seiten, welche über die Vorteile, Neuerungen und Verbesserungen der oben bezeichneten „Deutschland“-Fahrräder in Bild und Wort Aufschluß geben, besonders aufmerksam durchzusehen, so geschieht dies lediglich im Interesse des betreffenden Interessenten. Es ist für jeden, der sich ein neues Rad kaufen will, wichtig, sich über die Bauart, Konstruktion und das verwendete Material zunächst gut zu informieren, wenn er nicht unter Umständen eine Enttäuschung erleben will, denn nicht allein ein billiger Preis macht den Kauf eines Rades vorteilhaft, sondern es muß vor allem erst die Frage erörtert werden: „Welche Ware resp. Qualität bekomme ich für mein Geld?“ Beim aufmerksamen Durchsehen nachfolgender Seiten wird sogar schon der Laie die in der Tat bestehenden großen Vorzüge meiner „Deutschland“-Fahrräder, welche heute infolge ihrer hervorragenden Qualität und Präzisionsarbeit mustergültig sind, herausfinden. Wenn dann trotzdem noch berücksichtigt wird, daß der Preis kein hoher ist, so darf der Käufer davon überzeugt sein, daß er bei Anschaffung eines „Deutschland“-Fahrrades einen vorteilhaften und wirklich guten Kauf macht.

### Modern gebauter, langgestreckter Rahmen.

Es wird hin und wieder der Einwand erhoben, ein Fahrrad sei so wie das andere. Das ist unrichtig, denn es gibt ganz erhebliche Unterschiede bei Fahrrädern, die sich beim nachherigen Gebrauch unter anderem auch durch die größere oder geringere Haltbarkeit bemerkbar machen. Die Haltbarkeit eines jeden Rades hängt in erster Linie von der technisch richtigen Konstruktion und der erforderlichen Stabilität des Rahmens ab. Diesem wichtigen Teile wird deshalb bei der Herstellung die größte Sorgfalt gewidmet. Für den Bau des Rahmens kommt zunächst nur das allerbeste Material in Frage. Die Rohre, die zum Rahmen verwendet werden, sind nahtlos gezogene, aus hochwertigem Stahl hergestellte. Um dem Rahmen die erforderliche Federung zu geben, sind die Rohre von verschiedenem Durchmesser. So ist z. B. das Scheitellrohr von kleinerem Durchmesser als das untere- und Sattelstützrohr, welche bekanntlich durch die heftigen Stöße beim Fahren am höchsten beansprucht werden und größeren Widerstand



Die Zeichnung A läßt die Innenlötlung und die Verstärkung der Rahmenrohre an der Sattelstütze deutlich erkennen. Auch die übrigen Verbindungen der Rahmenrohre am Tretkurbellagergehäuse und Steuerungsrohr sind sämtlich in derselben Weise verstärkt.



zu leisten haben. Die Verbindung der Rohre untereinander geschieht mit peinlicher Sorgfalt und zwar durch die vorzüglich bewährte Innenlötlung. An jeder Lötstelle wird der Rahmen im Innern noch besonders verstärkt. Aus den hier abgebildeten Zeichnungen A, B und C ist die Innenlötlung klar ersichtlich; besonders zeige ich hierdurch die Verstärkungen, die an jeder Lötstelle im Innern des Rahmens zur Verwendung gelangen. Auch auf genügende Steifheit der Hinterradgabel ist großer Wert gelegt, weil dadurch ein garantiert ruhiger, gleichmäßiger Lauf der Kette erzielt wird. Aus diesem Grunde sind die Streben der oberen und unteren Hinterradgabel nicht durchgehend, sondern durch eine Strebenbrücke verstärkt, wie dies die Zeichnung B deutlich erkennen läßt. Durch diese innere Verstärkung, in Verbindung mit einer gewissenhaften zuverlässigen Lötung, wird dem Rahmen eine unbegrenzte Widerstandsfähigkeit gegeben. Um die große Festigkeit des Rahmens festzustellen, sind mit Rahmen, die in vorbeschriebener Weise hergestellt wurden, Versuche und Biegeproben unternommen, die das Überraschende Resultat hatten, daß die selben einer großen Belastung ausgesetzt werden können, ohne sie zu verbiegen. Die Rahmen bieten deshalb selbst für außergewöhnlich schwere Fahrer noch die größte Sicherheit.



Aus Zeichnung C ist ebenfalls die Innenlötlung und die Verstärkung der Hinterradgabeln ersichtlich.

Die Zeichnung B veranschaulicht die Innenlötlung und die Verstärkungen der oberen und unteren Hinterradgabelstreben, welche durch die schön geformte Strebenbrücke auch ein hochgelegantes Aussehen erhalten.

### Hochvollendete Konstruktion.

**Das Doppelglocken-Tretkurbellager.** Mit diesem auffallend zierlichen Tretkurbellager bringe ich eine geradezu hervorragende Konstruktion auf den Markt, welche die sämtlichen Vorteile meines seit vielen Jahren glänzend bewährten, auf Seite 14 dieser Preisliste abgebildeten Doppelglockenlagers in sich vereinigt, aber diesem Lager gegenüber den Vorteil hat, daß sämtliche Lageranteile auf das vollkommenste verfeinert sind. Dieses Lager besitzt zunächst im Verhältnis zur Länge der Achse weit auseinanderliegende Kugellager. Es hat sich erwiesen, daß es von großem Vorteil ist, den Kugeln im Kurbellager eine breitere Laufbahn zu geben, weil diese dem seitlichen Druck, der beim Fahren durch das Treten auf das Lager ausgeübt wird, besser widersteht. Durch diese sinnreiche Lagerung der Kugeln, welche die übrigen Teile nur an zwei Punkten berühren und jede unnötige Reibung ausschließen, hat das Kurbellager einen unvergleichlich leichten Lauf. Auch die aus zähstem Stahl geschmiedeten Kurbeln mit ihren auffallend schön geformten Glocken tragen zu dem hochgeleganten Aussehen des Tretkurbellagers ganz erheblich bei. Sie sind auf den konisch vierkantigen Enden der Achse aufgedreht und werden durch Kontermuttern gegen Lockern gesichert, welche besondere Verschlussscheiben verdecken. Die Glocken der Kurbeln greifen an

beiden Seiten über das Tretlagergehäuse, wobei das Kettenrad so angeordnet ist, daß sich der Kugellauf in der Zuginie der Kette befindet, wodurch jeder seitliche Druck auf das Lager vermieden wird. Auch die Befestigung des Kettenrades verdient erwähnt zu werden, da sie sehr zweckmäßig ist und ein leichtes Auswechseln desselben gestattet. Besonders wertvoll und von großer Bedeutung ist ferner auch bei diesem Lager die absolute Staubsicherheit der Kugellager. Durch einen doppelten Abschluss ist ein Eindringen von Staub ausgeschlossen, und der leichte Lauf des Lagers bleibt nach wie vor der gleiche. Durch die mit peinlicher Präzision gearbeiteten Lagerteile, in Verbindung mit der sinnreichen Konstruktion, wird ein öhaltendes Lager erreicht, was ein weiterer Vorteil dieses vorzüglichen Kurbellagers ist. Ein Nachstellen der Kugellager ist selbst bei längerem Gebrauch des Rades nicht erforderlich, da die groß gehaltenen Laufflächen vorzüglich gehärtet sind, so daß ein Einlaufen der Kugeln nicht eintreten kann. Die vielen Vorzüge dieses unübertroffenen Doppelglockenlagers, welches bei leichtem Gewicht unbegrenzte Haltbarkeit, hochgelegantes Aussehen und vollendete Konstruktion in sich vereinigt, machen dasselbe zu einem solchen von höchster Vollkommenheit.



Die Deckscheibe Nr. 13863 verdeckt die Aussperrung in der Kurbel. Stück 15 Pf.

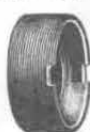

Die linke Kurbellagerschale Nr. 13867 ist aus bestem Material hergestellt, glashart, die Kugelaufflächen sauber poliert, ist im Kurbellagergehäuse zum Zweck der Justierung verstellbar. Stück 60 Pf.



Die rechte Kurbellagerschale Nr. 13871, aus bestem Material hergestellt, glashart, die Kugelaufflächen sauber poliert, sitzt fest in dem Kurbelgehäuse. Stück 80 Pf.



Die Deckscheibe Nr. 13863 verdeckt die Aussperrung in der Kurbel. Stück 15 Pf.



Der Staubdeckel Nr. 13866 für das Kurbellager, als Staubschutz für die linke Kurbellagerschale dienend. Stück 40 Pf.



Der Staubdeckel Nr. 13872 bildet den Staubschutz für die rechte Kurbellagerschale Nr. 13871. Stück 15 Pf.

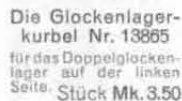

Die Glockenlagerkurbel Nr. 13865 für das Doppelglockenlager auf der linken Seite. Stück Mk. 3.50



Die Kurbellager-Klemmschraube Nr. 13868 dient zum Feststellen der linken Schale. Stück 15 Pf.

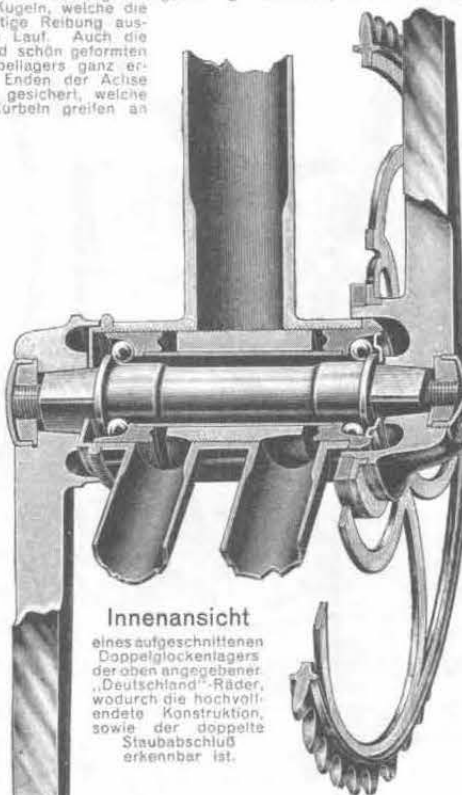

Innenansicht eines aufgeschnittenen Doppelglockenlagers der oben angegebenen „Deutschland“-Räder, wodurch die hochvollendete Konstruktion, sowie der doppelte Staubschutz erkennbar ist.



Der Kettenrad-Kontering Nr. 1590 mit Linksgewinde, auf der rechten Kurbel sitzend, sichert das Kettenrad gegen Losdrehen. Stück 40 Pf.



Die Glockenlagerkurbel Nr. 13873 für das Doppelglockenlager auf der rechten Seite. Stück Mk. 4.25



Die Mutter Nr. 13864, mit Linksgewinde, sitzt auf dem linken Gewindeende der Kurbelachse Nr. 13870 und bezweckt eine sichere Befestigung der Kurbel. Stück 15 Pf.



Das Ölverteilungsrohr Nr. 13869 führt das Öl gleichmäßig beiden Lagerschalen zu. Stück 20 Pf.



Die Kurbelachse Nr. 13870 ist nach einem besonderen Verfahren hergestellt, indem die Kugelaufflächen glashart, der Kern und die übrigen Stellen der Achse dagegen weich sind, so daß ein Bruch nicht vorkommen kann; aufgeschraubte Konusse sind nicht vorhanden, sondern die Kugeln laufen unmittelbar auf der Achse. Stück Mk. 1.40



Der Helmöler des Kurbellagers Nr. 65, wodurch das Ölen erfolgt. Stück 7 Pf.



Die Mutter Nr. 13874, mit Rechtsgewinde, sitzt auf dem rechten Gewindeende der Kurbelachse Nr. 13870 und bezweckt eine sichere Befestigung der Kurbel. Stück 15 Pf.

Die Güte und die große Preiswürdigkeit meiner bestbewährten „Deutschland“-Fahrräder brachten meiner Firma einen Weltruf.



Die Beliebtheit meiner „Deutschland“-Fahrräder ergibt sich aus der großen Preiswürdigkeit derselben; wohl gibt es viele andere Marken in gleicher Preislage, aber keine derselben reicht auch nur annähernd an die Qualität meiner „Deutschland“-Räder heran.

# „Deutschland“ Nr. 16

## Modell 1912.

Die Güte und Preiswürdigkeit der Fahrräder ist unübertroffen. Die Marke „Deutschland“ ist eine Qualitätsklasse für sich und nicht zu verwechseln mit den billigen Rädern des allgemeinen Marktes. Erstklassig und muster-gültig nennen es die Fachleute.

### Ausgezeichnetes, recht elegantes, sehr stabiles Herrenrad.

Mit diesem Modell bringe ich eine Maschine von hervorragender Konstruktion, augenfälliger Schönheit und größter Zuverlässigkeit auf den Markt. Aus ausgesuchtem Material hergestellt, steht dieses Rad, was gute Verarbeitung und moderne Bauart anbelangt, einzig da. Die Maschine besitzt trotz des nicht zu hohen Gewichts eine Stabilität und Dauerhaftigkeit,

wie man sie selten findet. Ganz besonders möchte ich gerade bei dieser Maschine auf den wirklich spielend leichten und ruhigen Lauf, sowie auf die in jeder Hinsicht geschmackvolle und vornehm wirkende Ausstattung derselben aufmerksam machen; schon dieses wird auch dazu beitragen, daß die Nr. 16 in kommander Saison viel gekauft werden wird.

#### Die besonderen Vorzüge und hervorragenden Eigenschaften dieser Nr. 16 sind:

Hochmoderner Rahmenbau mit abfallendem Scheitelrohr, Innenlötung, Zierringe am Steuerrohr, Vorderradgabel mit gekröpftem Gabelkopf, moderne Vorbau-Lenkstange, im Bremsrohr untergebrachte Bremsfeder, unübertroffenes Doppelglockenlager ohne Kurbelkeile, modernes Kettenrad,  $\frac{3}{8}$ " Rollenkette mit vernickelten inneren Seitenteilen, feine Präzisionsnaben, Kugellaufringe, hellfarbiger Tourensattel, elegante Gummiflügelpedale, feine doppelte Goldlinien, eichenfarbige Schutzbleche und Panzerrippenfelgen mit schwarzen Doppelstreifen, Doppeldickendspelchen, bester „Teutonia-Prima“-Pneumatik, rot, mit verstärkter Lauffläche und 4teiliger Teleskoppumpe.

#### Für allerfeinstes Material und leichtesten Lauf übernehme weitgehendste Garantie.

Erstklassiges  
deutsches Fabrikat.

Weitgehendste Garantie  
für bestes Material und  
tadellose Verarbeitung.

Jedes Rad  
ein Musterrad  
in Qualität  
ohnegleichen.



**Nr. 16** Rahmenhöhe II, mittel, **Mk. 115.—** **Nr. 16** Rahmenhöhe I, niedrig, **Mk. 116.—** **Nr. 16** Rahmenhöhe III, hoch, **Mk. 117.—**  
mit bestem, auf der Lauffläche extra verstärktem „Teutonia-Prima“-Pneumatik, rot, Korbgeflecht. mit bestem, auf der Lauffläche extra verstärktem „Teutonia-Prima“-Pneumatik, rot, Korbgeflecht. mit bestem, auf der Lauffläche extra verstärktem „Teutonia-Prima“-Pneumatik, rot, Korbgeflecht.



Mit bewährter „Arminius“-Freilaufnabe mit sicherer Rücktrittbremse netto Mk. 8.— mehr.



Mit allerbesten „Teutonia“-Freilaufnabe mit kräftigster Rücktrittbremse netto Mk. 10.— mehr.



Mit vorzüglicher „Torpedo“-Freilaufnabe mit selbsttätiger Rücktrittbremse netto Mk. 11.50 mehr.



Mit „Torpedo“-Doppelübersetzungsnabe m. Freilauf und Rücktrittbremse netto Mk. 24.— mehr.



Mit neuester „Universal-Torpedo“-Freilaufnabe m. 4 Übersetzung und Rücktrittbremse netto Mk. 38.— mehr.

#### Die ausgezeichnete Ausstattung des „Deutschland“-Rades Nr. 16:

Rahmen: Moderner schöner Bau, Innenlötung, aus besten nahtlosen Stahlrohren, mit abfallendem Scheitelrohr.  
Vorderradgabel: Kräftig gebaut, mit vorzüglichem vernickelten gekröpften Gabelkopf und vernickelten Enden.  
Lenkstange: Mit Anzugschraube und modernem Vorbau.  
Bremsen: Kräftige, gut wirkende Handbremse mit im Bremsrohr untergebrachter Bremsfeder.  
Emallierung: Tiefschwarze, hochglänzende Emaille mit feinen doppelten Goldlinien.

Vernickelung: Alle blanken Teile sind recht haltbar vernickelt und fein poliert.  
Kurbellager: Unübertroffenes, leichtes, hervorragend konstruiertes Doppelglockenlager ohne Keilbefestigung.  
Räder: 28 x  $\frac{1}{2}$ "", widerstandsfähig, mit Doppeldickendspelchen.  
Kettenrad: Elegantes Modell mit  $\frac{3}{8}$ " Teilung und 45 Zähnen.  
Naben: Modernste, leichtlaufende Naben von vorzüglichster Konstruktion, aus dem vollen Stück Stahl gedreht.

Felgen: Eichenfarbige Panzer-Rippenfelgen mit schwarzen Doppelstreifen.  
Kette: Vorzügliche Rollenkette in  $\frac{3}{8}$ " Teilung,  $\frac{1}{4}$ " breit.  
Pedale: Feine Flügelpedale mit breitem Gummi.  
Sattel: Sehr stabiler Tourensattel Nr. 5244 in engl. gelb, mit vernickeltem Gestell.  
Pneumatik: „Teutonia-Prima“ rot, 28 x  $\frac{1}{2}$ "", Korbgeflecht.  
Übersetzung: Nach Wunsch, Näheres siehe Seite 20.  
Gewicht: ca. 13,5 kg in kompletter Ausstattung.

#### Über die sonstige vorzügliche Konstruktion und Ausstattung obiger Nr. 16 wollen Sie Näheres auf den Seiten 22 bis 26 ansehen.

Das „Deutschland“-Rad ist trotz des niedrigen Preises in Qualität durchaus erstklassig, besitzt spielend leichten Lauf und erweist sich auch bei stärkster Inanspruchnahme als unwürstlich und unbedingt zuverlässig. Es sollte daher jeder Käufer bei Ankauf von Fahrrädern der Marke „Deutschland“ den Vorzug geben.

Das „Deutschland“-Rad ist ein seit über 20 Jahren auf dem Weltmarkt als erstklassig und preiswert best bekanntes Fabrikat. Es handelt sich also um keine vor kurzem in Erscheinung getretene Marke, sondern um ein vorzüglich bewährtes Qualitätsrad, von welchem schon über 200000 geliefert worden sind.



Prüfen Sie nicht allein die Preise, sondern prüfen Sie in erster Linie die Qualität, lassen Sie sich nicht durch scheinbar billige Preise beeinflussen oder täuschen. Das „Deutschland“-Rad bleibt nach wie vor die preiswerteste Qualitätsmaschine.

# „Deutschland“ Nr. 28

## Modell 1912.

Durch die erstklassige Qualität, moderne Ausstattung und unbedingte Zuverlässigkeit erfreuen sich meine „Deutschland“-Fahrräder des besten Rufes und haben eine Verbreitung erlangt, wie man sie selten findet.

### Hervorragender, hocheleganter und leichter Straßenrenner mit abfallendem Rahmen.

Dieser wirklich leichte, dabei schnellste und vorzüglichste Renner ist auf Grund langjährig gesammelter Erfahrungen konstruiert; dieses Modell ist daher hinsichtlich der technisch richtigen und vollkommenen Bauart als musterhaft zu bezeichnen. Nicht nur Vorzüge, die von einem leichten Renner verlangt werden können, sind in dieser Nummer vereinigt, sondern auch die enorme Widerstandsfähigkeit trotz des leichten Gewichtes steht unübertroffen da.

Der ungemein leichte Antritt, der spielend leichte und geräuschlose Lauf, die Verwendung der vorzüglichen Holzfelgen, die schmale Rollenrennkette, sowie die sonstige korrekte Ausführung und Montage der übrigen Teile machen dieses Rennrad zum „schnellsten Renner“ der Saison; auch wird der hochelegante, gefällige und moderne, mit abfallendem Scheitelrohr versehene Bau, sowie die in jeder Beziehung vorzügliche Konstruktion selbst den verwöhntesten Fahrer durchaus zufriedenstellen.

#### Die besonderen Vorzüge und hervorragenden Eigenschaften dieser Nr. 28 sind:

Schneidiger, hocheleganter Rahmenbau mit abfallendem Scheitelrohr, leichtestes Gewicht, Innenlötung, Zierringe am Steuerrohr, Innenbremse, Vorbau-Lenkstange, vorzügliche Holzfelgen mit schwarzen Doppelstreifen, unübertroffenes leichtes Doppelglockenlager ohne Kurbelkelle, schmalster Tritt und leichtester Lauf, feine Rennpedale mit Fußhaltern, moderne gekröpfte Vordergabel, eleganter Rennsattel, Doppeldickenspeichen, Kugellaufringe, feinste Emaillierung und Vernickelung, schöne doppelte Goldlinien, beste „Teutonia-Prima“-Drahtreifen in rot, mit verstärkter Lauffläche und 4teiler Teleskoppumpe.

#### Für allerfeinstes Material und leichtesten Lauf übernehme weitgehendste Garantie.



Erstklassiges  
deutsches Fabrikat.

Jedes Rad  
ein Musterrad  
in Qualität  
ohnegleichen.

Weitgehendste Garantie  
für bestes Material und  
tadellose Verarbeitung.

**Nr. 28. Rahmenhöhe II, mittel, Mk. 115.—**  
Lauffläche extra verstärktem „Teutonia-Prima“-Drahtpneumatik, rot, Korbgeflecht.

**Nr. 28. Rahmenhöhe I, niedrig, Mk. 116.—**  
Lauffläche extra verstärktem „Teutonia-Prima“-Drahtpneumatik, rot, Korbgeflecht.

**Nr. 28. Rahmenhöhe III, hoch, Mk. 117.—**  
Lauffläche extra verstärktem „Teutonia-Prima“-Drahtpneumatik, rot, Korbgeflecht.

Mit bewährter „Arminius“-Freilaufnabe mit sicherer Rücktrittbremse netto Mk. 8.— mehr.

Mit allerbesten „Teutonia“-Freilaufnabe mit kräftigster Rücktrittbremse netto Mk. 10.— mehr.

Mit vorzüglicher „Torpedo“-Freilaufnabe mit selbsttätiger Rücktrittbremse netto Mk. 11.50 mehr.

Mit „Torpedo“-Doppelübersetzungs-nabe m. Freilauf und Rücktrittbremse netto Mk. 24.— mehr.

Mit neuester „Universal-Torpedo“-Freilaufnabe m. 4 Übersetzung und Rücktrittbremse netto Mk. 38.— mehr.

#### Die ausgezeichnete Ausstattung des „Deutschland“-Rades Nr. 28:

Rahmen: Moderner schneidiger Bau mit abfallendem Scheitelrohr, Innenlötung, aus besten nahtlosen Stahirohren.  
Vordergabel: Kräftig gebaut, mit vorzüglichem vernickelten, gekröpften Gabelkopf und vernickelten Enden.  
Lenkstange: Mit Anzugschraube und Vorbau.  
Bremse: Kräftige, gut wirkende Innenbremse mit leicht auswechselbarem Bremsgummi.  
Emaillierung: Tiefschwarze, hochglänzende Emaille mit feinen doppelten Goldlinien.

Vernickelung: Alle blanken Teile sind recht haltbar vernickelt und fein poliert.  
Kurbellager: Modernes, leichtes, hervorragend konstruiertes Doppelglockenlager ohne Keilbefestigung.  
Räder: 28x1 1/4", widerstandsfähig, mit Doppeldickenspeichen.  
Kettenrad: Elegantes Modell mit 3/8" Teilung und 45 Zähnen.  
Naben: Modernste, leichtlaufende Naben von vorzüglichster Konstruktion, aus dem vollen Stück Stahl gedreht.

Felgen: Beste Holzfelgen mit schwarzen Doppelstreifen.  
Kette: Vorzügliche Rollenkette in 3/8" Teilung, 1/8" breit.  
Pedale: Feine Flügelpedale mit Fußhaltern.  
Sattel: Vorzüglicher Rennsattel Nr. 4950 in englisch gelb, mit vernickeltem Gestell.  
Pneumatik: „Teutonia-Prima“-Drahtpneum., rot, 28x1 1/4x1 1/4".  
Übersetzung: Nach Wunsch, Näheres siehe Seite 20.  
Gewicht: ca. 11 kg in kompletter Ausstattung.

#### Über die sonstige vorzügliche Konstruktion und Ausstattung obiger Nr. 28 wollen Sie Näheres auf den Seiten 22 bis 26 ersehen.

Die allen „Deutschland“-Fahrrädern nachgerühmte außerordentliche Widerstandsfähigkeit und Zuverlässigkeit, verbunden mit leichtestem und geräuschlosem Lauf, erklärt sich aus der außerordentlichen Sorgfalt, mit der auch die kleinsten Teile hergestellt werden.

Legen Sie besonderen Wert auf allerbestes Material, sorgfältigste und zuverlässigste Arbeit, sowie hervorragende und gediegene Konstruktion, so werden Sie beim Vergleich mit anderen Marken finden, daß Sie mit den „Deutschland“-Fahrrädern vorzüglich bedient werden.



# „Deutschland“-Jugendräder.

„Deutschland“ Nr. 35  
Modell 1912.

Recht schönes und sehr  
dauerhaftes Jugendrad

für Knaben im Alter von 12 bis 15 Jahren  
passend. Die Ausführung dieser so beliebten  
Räder ist besonders stark und gut. Die  
Rahmenhöhe beträgt 50 cm, und zwar  
gemessen von dem oberen Rande des Treib-  
kurbellagergehäuses bis zum äußersten Ende  
des Sitzrohres. Mit 26" Rädern und  
geräusam „Cito“-Pneumatik. In kompletter  
Ausstattung, mit Werkzeugtasche, Werk-  
zeug und Luftpumpe.

Stück Mk. 57.—

„Deutschland“ Nr. 37  
Modell 1912.

Modernes, vorzügliches  
Jugendrad

für Mädchen im Alter von 12 bis 15 Jahren  
passend, in recht geschmackvoller sowie  
eleganter Ausstattung. Die Rahmenhöhe  
beträgt 45 cm, und zwar gemessen von dem  
oberen Rande des Treibkurbellager-  
gehäuses bis zum äußersten Ende  
des Sitzrohres. Mit 26" Rädern  
und geräusam „Cito“-Pneumatik.  
In kompletter Ausstattung, mit  
Werkzeugtasche, Werkzeug und  
Luftpumpe.

Stück Mk. 65.—

Die Qualität und  
die Ausstattung  
mainer Jugend-  
Fahrräder ist  
eino ganz vor-  
zügliche.  
Die Preise für  
diese sind  
allerniedrigst  
gestellt.

Unter  
volljähriger  
Garantie.  
Gerantieschein  
wird jedem Rade  
beigegeben.  
Material u. Arbeit  
unter Garantie.  
Tausendfache  
Anerkennungen.

„Deutschland“ Nr. 36  
Modell 1912.

Knabenrad in derselben vorzüglichen Qualität und  
Ausstattung wie Nr. 35, nur mit 45 cm hohem Rahmen,  
für Knaben von 8 bis 12 Jahren passend.

Stück Mk. 57.—



Diese Maschinen können auch mit bestbewährter Freilaufnabe geliefert werden. Näheres siehe Seite 20.



Nr. 1452. Rahmen für Herrenmaschine.

Moderner Rahmen mit Innenbügel und eckiger Vordergabel; gekrümmten hinteren und  
unteren Streben. Dieser Rahmen ist von sorgfältiger Bauart, sowie von einer hervor-  
ragenden Qualität. Es läßt sich aus ihm eine elegante Tourenmaschine oder auch ein  
schöneidiger Halbrenner leicht herstellen, zumal die von mir vorrätig gehaltenen Zube-  
hörteile, wie Ketten, Pedale, gespannte Räder usw., genau dazu passen. Der  
Rahmen sowie die Gabel und Schutzbleche sind hochfein schwarz emailliert, alle übrigen  
Teile silberweiß und hochglänzend vernickelt. Auch sei noch besonders erwähnt, daß  
das zur Verwendung gekommene Tretlager ohne Kurbelkette besonders gut konstruiert  
und sehr empfehlenswert ist.

Stück Mk. 35.—

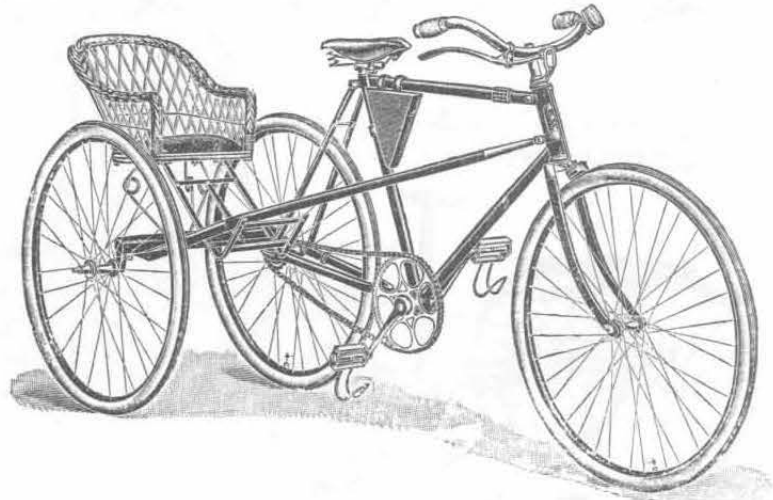

Nr. 2483. Seitenwagen für ein Fahrrad

zum Mitnehmen von Kindern auf Touren usw. Der Seitenwagen ist stabil gebaut, läßt sich leicht  
anbringen und entfernen und wird den Kleinen gewiß sehr viel Freude bereiten, so daß die An-  
schaffung nur zu empfehlen ist. Der Seitenwagen ist mit federndem Sitz versehen und wird mit  
„Teutonia Prima“-Pneumatik geliefert. Auf Wunsch liefere ich aber solchen auch ohne Pneumatik  
und kostet der Wagen dann entsprechend weniger.

Mit Pneumatik Stück Mk. 30.50  
Ohne Pneumatik Stück Mk. 21.—

## Transport-Dreiräder

Modell 1912.

Besonders starke und solide Bauart, mit extra starkem Pneu-  
matik, für ganz kurze Kurven resp. Drehungen eingerichtet,  
Vollständig staubsichere Lager. Der Kasten ruht auf kräftigen  
Federn, die auf dem Gestell angebracht sind, und wird auf  
Wunsch auch gleich mit Firma geliefert, wodurch sich der  
Preis entsprechend erhöht. Tragfähigkeit 200 kg. Gewicht  
ca. 30 kg. Da dieses Rad nicht auf Lager vorrätig gehalten,  
vielmehr erst nach erfolgter Bestellung in Arbeit genommen  
wird, so bitte ich höflichst, bei evt. Bedarf frühzeitig genug  
bestellen zu wollen, damit eine möglichst prompte Lieferung  
erfolgen kann. Die Lieferzeit beträgt ca. 10 bis 14 Tage.

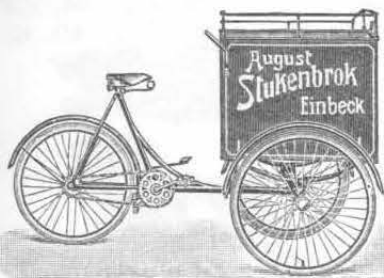

Nr. 52. Transport-Dreirad

mit 60x60x80 cm großem Kasten aus Holz; Kasten vor-  
dem Fahrer angeordnet, Räder 26x1 1/2", 2 1/2" Rollen-  
kette. Rahmen aus nahtlosen Rohren.

Stück Mk. 275.—

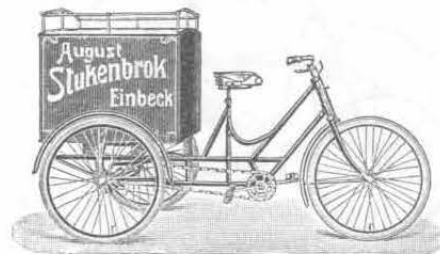

Nr. 41. Transport-Dreirad

mit 60x60x80 cm großem Kasten aus Holz; Kasten  
hinter dem Fahrer angeordnet. Räder 26x1 1/2", 2 1/2"  
Rollenkette. Rahmen aus nahtlosen Rohren.

Stück Mk. 315.—

Prospekte mit ausführlicher Beschreibung auf  
Wunsch unberechnet und portofrei.



# Autos und Dreiräder für die Jugend.



Nr. 13813. Kinderauto.

Dieses Auto ist vorn geschlossen und hat die Form eines Rennwagens. Die Karosserie ist ganz aus Holz gearbeitet und ruht auf einem kräftigen Untergestell aus Eisen, welches ff. bronziert ist. Die Fortbewegung geschieht durch Auf- und Niedertreten und erfolgt der Antrieb durch 2 an der Hinterachse befindlichen Kurbeln. Die Karosserie ist hellgrün lackiert und mit hellen Streifen abgesetzt. Das Lenken geschieht durch ein eisernes 16 cm großes Handrad. Der Sitz ist mit rotem Leder überzogen, gepolstert und verstellbar. Alles ist aus bestem Material hergestellt und mit sehr starken, abnehmbaren Holzrädern mit Eisenreifen versehen. Länge ca. 85 cm, Höhe ca. 60 cm, Gewicht ca. 10 kg, Radhöhe vorn 21 cm, hinten 35 cm. Ohne Huppe.

Stück Mk. 20.50



Nr. 13810. Hochfeines Kinderauto,

einsitzig und mit Kühlergehäuse versehen. Ganz aus Holz gearbeitet, hochfein rot lackiert und schwarz abgesetzt. Der Sitz ist ff. gepolstert und verstellbar. Das kräftige Untergestell ist aus Eisen und bronziert. Die Führung des Autos wird durch ein ca. 18 cm großes Handrad aus mahagonifarbenem Holze betätigt. Die äußerst stabilen Holzräder sind mit starken Eisenreifen versehen und daher sehr haltbar. Ganze Länge 105 cm, Höhe 70 cm, Gewicht 21 kg, Höhe der Vorderräder 31 cm, Höhe der Hinterräder 36 cm. Ohne Huppe und Laterne.

Stück Mk. 26.-

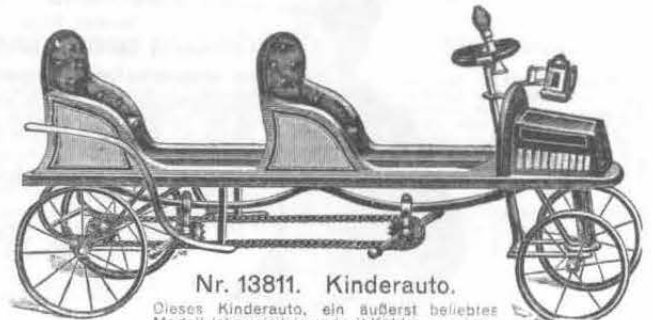

Nr. 13811. Kinderauto.

Dieses Kinderauto, ein äußerst beliebtes Modell, ist zweisitzig und mit Kühler versehen. Die Karosserie ist ganz aus Holz gearbeitet, olivgrün lackiert und mit breitem Goldstreifen abgesetzt. Der Antrieb geschieht durch Pedale und Kettenantrieb, welcher tadelnswürdig angeordnet ist. Die äußerst kräftige Eisenkonstruktion ist hochfein bronziert. Das Lenken geschieht mittels 18 cm großen Handrades aus mahagonifarbenem Holze. Die Sitze sind hochfein gepolstert und verstellbar, die äußerst kräftigen Holzräder sind mit Eisenreifen versehen und daher sehr stabil sowie abnehmbar. Länge 1,75 m, Höhe 71 cm, Gewicht ca. 32 kg, Radhöhe hinten 36 cm, vorn 31 cm. Ohne Kotflügel, Huppe und Laterne.

Stück Mk. 39.50

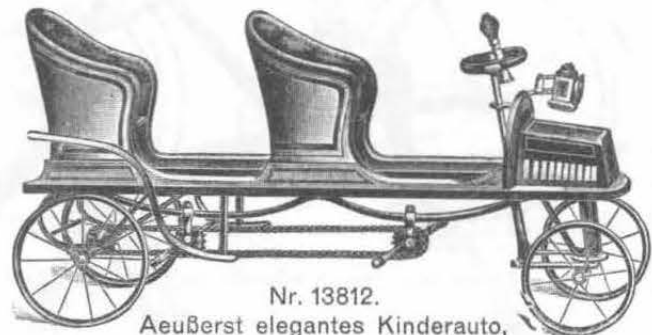

Nr. 13812.

Äußerst elegantes Kinderauto,

zweisitzig und mit Kühlergehäuse versehen, in vornehmster Ausstattung. Die ganz aus Holz gearbeitete Karosserie ist eisenblau lackiert und hellblau abgesetzt und mit Holz-Kotflügeln versehen. Die Sitze sind mit hochfeiner Lederpolsterung versehen und verstellbar. Der Antrieb geschieht wie bei obenstehendem Auto durch Pedale und Kettenantrieb und erfolgt das Lenken durch ein 18 cm großes Handrad aus mahagonifarbenem Holze. Die sehr starken Holzräder sind mit Eisenreifen bezogen und abnehmbar. Ganze Länge 1,75 m, Höhe 82 cm, Gewicht 30 kg. Höhe der Hinterräder 38 cm, Höhe der Vorderräder 31 cm. Ohne Huppe und Laterne.

Stück Mk. 60.50



Nr. 1329.

Nr. 1329. Gymnastisches Kinder-Auto

zum Rudern und Rennen. Dieses in höchstem Grade die Gesundheit fördernde Fahrzeug für Kinder wird mit Leichtigkeit vermittelst eines Antriebshebels durch einfaches Anziehen und Ausstoßen der Arme in Bewegung gesetzt. Die breite Radspur, sowie solide Konstruktion verhindern ein Umkippen, so daß die Kinder mit jeder Geschwindigkeit vorwärts und rückwärts fahren können. In gelber schöner Lackierung und mit starken Rädern mit Vollgummirreifen ausgestattet. Sehr stabil und haltbar.

Stück Mk. 15.-

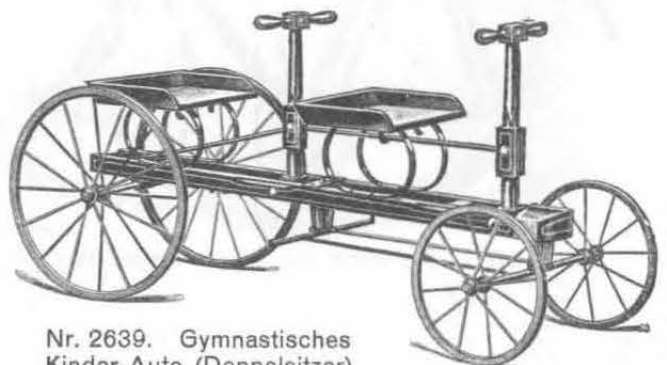

Nr. 2639. Gymnastisches Kinder-Auto (Doppelsitzer)

zum Rudern und Rennen. Der gesundheitliche Vorteil liegt darin, daß es kein ruckweises, ungesundes Fahren gibt, sondern nur ein gleichmäßiges Anziehen und Ausstoßen der Arme, wodurch die Muskeln sowie die Lunge gestärkt werden. Dieser Wagen kann von 2 Kindern zu gleicher Zeit gefahren werden. Aus allerbestem Material hergestellt und mit sehr starken Rädern mit Vollgummirreifen versehen. In sehr sauberer heller Lackierung.

Stück Mk. 18.-



Knaben-Dreirad.

Dieses Knaben-Dreirad ist sehr solide und stabil gebaut, hat schwarz emaillierten Rahmen und federnden Sitzbügel. Die gebogene Lenkstange, Kurbeln und Hinterradachse sind vernickelt. Räder bronziert, mit Gummireifen.

Hinterradachse sind vernickelt. Räder bronziert, mit Gummireifen.

## Auf Wunsch

werden die obenstehenden Kinder-Autos mit Gummibereifung ausgestattet und beträgt der Aufpreis dafür bei Nr. 13813 Mk. 2,75, bei Nr. 13810/12 Mk. 3,50.

Die Autos werden nur auf besonderen Wunsch mit Huppe und Laterne geliefert und sind solche in großer Auswahl auf Seiten 74-94 dieses Kataloges zu finden.

Nr.	Radhöhen	Für Knaben von	Mk.
53	40 und 25 cm	4 bis 6 Jahren	17.-
55	50 und 30 cm	6 bis 8 Jahren	18.-
56	60 und 35 cm	8 bis 11 Jahren	19.-

Nr. 45. Knabendreirad mit Pferd,

mit prima Fellüberzug, Roßhaarmähne und -schweif, farbiger abschaltbarer Schabracke mit Sattel und gutem Zaumzeug. Das Gestell ist ganz aus Schmiedeeisen, mit auswechselbarer Lagerung und besonders starken Rädern. Schwarz lackiert, mit Rot und Silber abgesetzt. Vorderradhöhe 36 cm, Hinterradhöhe 30 cm ganze Höhe 80 cm, gestreckte Beinlänge 56 cm. Passend für Knaben von 5 bis 8 Jahren. Mit Gummirädern.

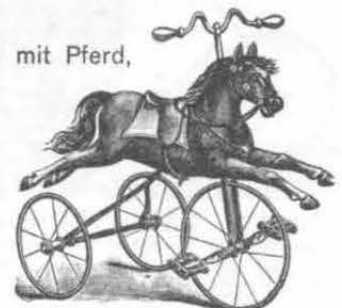

Stück Mk. 23.-



# Spezial- Langschiffchen-Nähmaschine

(System Singer, hocharmig)

in einfacher, aber dennoch guter, gediegener Ausführung.

Jeder Auftrag auf Nähmaschinen über Mk. 150.— wird laut Lieferungs-Bedingungen franko Frachtgut versandt.

Ansichtsendungen stehen gegen Nachnahme gern zur Verfügung. Nichtgefallendes wird umgetauscht oder zurückgenommen.

Um vielfachen Wünschen nach einer einfachen, billigen und dennoch guten Familien-Langschiffchen-Nähmaschine nachzukommen, habe ich mich entschlossen, neben meiner bereits sehr großen Auswahl in Nähmaschinen der verschiedensten Typen das untenstehende Modell noch mit aufzunehmen. Obgleich es beim Ankauf einer Familien-Nähmaschine im allgemeinen nicht ratsam ist, zu sehr auf einen billigen Preis zu sehen, so bringe ich mit diesem Modell doch eine Nähmaschine in den Handel, die in bezug auf Dauerhaftigkeit, einfache Handhabung und Leistungsfähigkeit wohl zu empfehlen ist und von Fabrikaten gleicher Preislage unter Garantie nicht erreicht

wird. Die Maschine ist berufen, da ihren Platz auszufüllen, wo größere Aufwendungen dafür nicht gemacht werden sollen, und wird sich trotz ihres mäßigen Preises gut bewähren, zumal alle Teile aus bestgeeignetem Material sorgfältig hergestellt und gewissenhaft justiert sind. Die Maschine liefert einen schönen gleichmäßigen Perlstich, zeichnet sich durch leisen und sanften Gang aus, ist aber ihrem Preise entsprechend einfacher ausgestattet als meine vorzüglich bewährten „Deutschland“-Nähmaschinen, besonders die der neueren Systeme, welche sich ganz hervorragend bewährt haben und die Sie auf den folgenden Seiten in reicher Auswahl verzeichnet finden.



Als hervorragende Eigenschaften sind noch zu erwähnen:

Einfache Handhabung,  
bedeutende Leistungsfähigkeit,  
einfacher, gut funktionierender Spuler,  
hoher Nadelhub,  
großer Durchgangsraum,  
vorzügliche Transportierung,  
gute Schwungradauslösung.  
Ruhiger, leichter Gang.

Auf Wunsch 4wöchige  
Ansichtssendung.

5 Jahre Garantie.

Garantieschein wird jeder Maschine beigegeben.

Das Möbel ist aus gutem, trockenem Holze gefertigt, mehrfach nußbaum furniert und fein poliert. Das Gestell ist kräftig mit 4 Rollen und tiefschwarz lackiert. Die Tritteinrichtung läuft in Stahlspitzenlagern.

Auf Wunsch 4wöchige  
Ansichtssendung.

5 Jahre Garantie.

Garantieschein wird jeder Maschine beigegeben.

Nr. 173. Spezial-Langschiffchen-Nähmaschine, wie obenstehende Abbildung, ohne Verschlusskasten . . . . . Mk. 35.—

Nr. 174. Spezial-Langschiffchen-Nähmaschine mit geradem Verschlusskasten . . . . . Mk. 40.—

Nr. 175. Spezial-Langschiffchen-Nähmaschine mit gebogenem Verschlusskasten . . . . . Mk. 42.—



Nr. 7. Schiffchen der Langschiffchen-Nähmaschinen.  
Stück 75 Pf.

Für den Hausgebrauch  
gut geeignete Maschine.



Nr. 24. Langschiffchenspule.  
Stück 5 Pf.

Damit die Maschine zu allen erdenklichen Arbeiten benutzt werden kann, gebe ich trotz des billigen Preises außer einem Lernbuch folgende Apparate vollständig kostenlos bei:

- 1 Stahlkapper für überwendliche Naht
- 1 Kräusler
- 1 Schnurauf- oder Stoßschnurannäher
- 1 Schnureinnäher
- 1 Soutacheaufnäher

- 1 Oelkanne
- 1 Fadengeberfeder
- 1 schmaler Säumer
- 1 breiter Säumer
- 1 Bandenfasser

- 1 Wattierer
- 1 verstellbarer Säumer
- 1 Stahlkapper für einfache Naht
- 1 Schraubenschlüssel
- 1 großer Schraubenzieher

- 1 kleiner Schraubenzieher
- 1 Brief Nadeln, sortiert
- 6 Spulen
- 1 Reservestichplatte
- 1 Lineal mit Schraube.



Ansichtssendungen stehen gegen Nachnahme gern zur Verfügung. Nichtgefallendes wird umgetauscht oder zurückgenommen.

# „Deutschland“- Langschiffchen-Nähmaschinen.

Jeder Auftrag auf Nähmaschinen über Mk. 150.— wird laut Lieferungsbedingungen franko Frachtgut ausgeführt.

(System Singer, hocharmig).

Bestgeeignete Maschine für den Hausgebrauch.

Diese Art Maschinen, nach dem bekannten System Singer gebaut, jedoch mit allen Neuerungen, welche die Technik in den letzten Jahren mit sich brachte, versehen, ist erstklassiges deutsches Fabrikat, welches auf vielen Ausstellungen mit den höchsten Preisen prämiert wurde. Die Konstruktion oder Bauart ist die denkbar einfachste und wird dieses System infolge der großen Nähgeschwindigkeit bei schönster Stichbildung und enormer Leistungsfähigkeit mit Vorliebe gekauft.

Eine fabelhaft billige, aber doch gute Maschine.

Die Maschine besteht aus einem tonlosen Tisch, welcher, mit geschmackvoller Einlage und Metermaß verziert, mit Bordüre ausgelegt und einem Nadelkissen ausgestattet ist. Das Gestell ist tiefschwarz lackiert und mit Goldlinien abgesetzt, während alle blanken Teile

dauerhaft vernickelt sind. Das Schwungrad und die Tritteinrichtung läuft in nachstellbaren Stahlsplitzenlagern. Die Möbel sind aus gutem trockenem Holze gearbeitet, oben und unten doppelt furniert und fein poliert.

Das Werk selbst ist aus allerbestem Material durch erprobte Arbeitskräfte hergestellt und zeichnet sich vor allen Dingen durch besonders leichten, geräuschlosen Gang, hohen Nadelhub, großen Durchgangsraum, wodurch sich die größten Arbeitsstücke bequem verarbeiten lassen, und schönen Perlstich aus, so daß dieses System nicht genug empfohlen werden kann. Sämtliche Hilfsapparate, darunter auch ein Brief Nadeln, sowie eine leichtfaßliche Gebrauchsanweisung, wonach jeder Laie das Nähen in kurzer Zeit selbst erlernen kann, füge ich jeder Maschine gratis bei.

Großer Durchgangsraum. Hoher Nadelhub.  
Schöner, gleichmäßiger Perlstich bei größter Nähgeschwindigkeit.

Jede Nähmaschine wird vor der Absendung einer gründlichen Kontrolle unterzogen.  
5 Jahre Garantie. Garantieschein wird jeder Maschine beigegeben.

Sämtliche Hilfsapparate, sowie eine leichtfaßliche Gebrauchsanweisung füge ich jeder Maschine gratis bei.

Durchgangsraum:  
ca. 20 cm lang,  
ca. 12 cm hoch.  
Tischgröße:  
ca. 76 cm lang,  
44 cm breit.

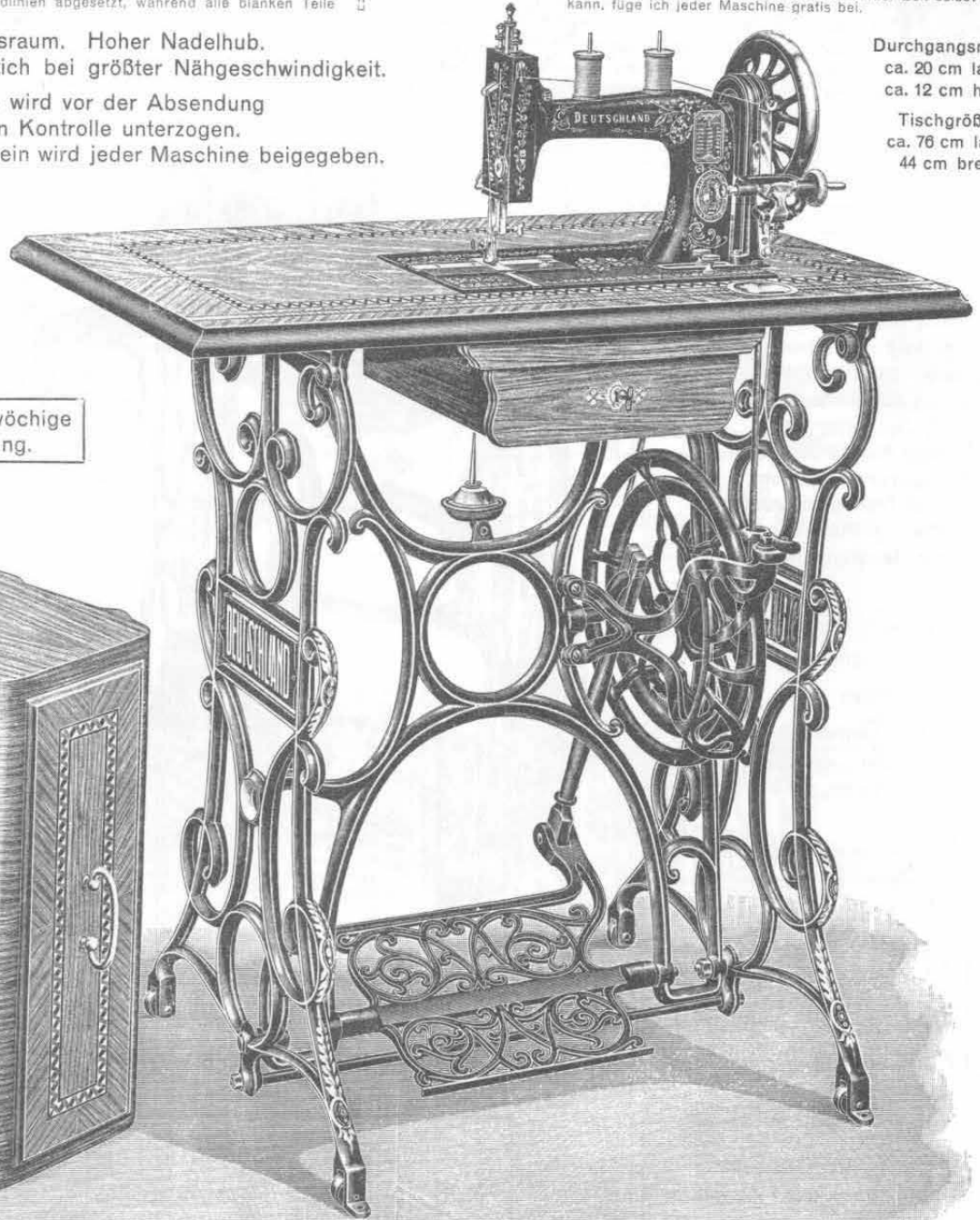

Auf Wunsch vierwöchige  
Ansichtssendung.

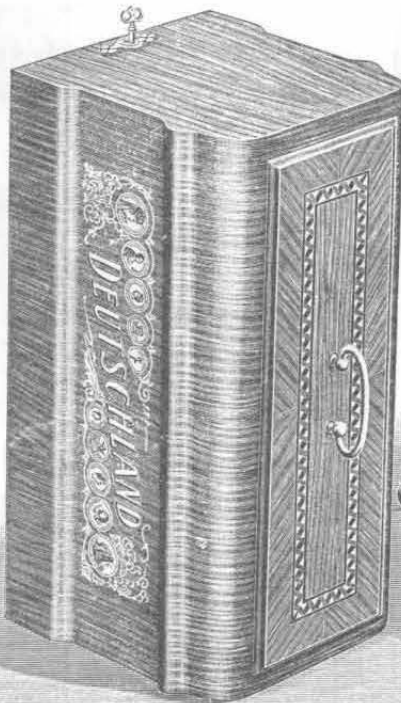

- |          |  |                |
|----------|--|----------------|
| Nr. 72.  | „Deutschland“-Langschiffchen-Nähmaschine mit gebogenem Verschlusskasten, wie vorstehende Abbildung | Stück Mk. 47.— |
| Nr. 70.  | „Deutschland“-Langschiffchen-Nähmaschine ohne Verschlusskasten                                     | Stück Mk. 39.— |
| Nr. 71.  | „Deutschland“-Langschiffchen-Nähmaschine mit geradem Verschlusskasten                              | Stück Mk. 45.— |
| Nr. 102. | „Deutschland“-Langschiffchen-Nähmaschine mit gebogenem Verschlusskasten und Klapptisch             | Stück Mk. 50.— |

Zu obigen Langschiffchen-Nähmaschinen passen die Nadeln Nr. 2463 und 3704.

Ersatzteile für „Deutschland“-Nähmaschinen bitte ich gefl. auf den Seiten 68 bis 71 ersehen zu wollen.



# „Deutschland“- Langschiffchen-Hand-Nähmaschinen

für Hausgebrauch und gewerbliche Zwecke.

Jeder Auftrag auf Nähmaschinen über Mk. 150.— wird laut Lieferungsbedingungen franco per Frachtgut ausgeführt.

Für tadellose Erledigung aller Aufträge zu denkbar vorteilhaftesten Bedingungen bürgt der gute Ruf meiner Firma.

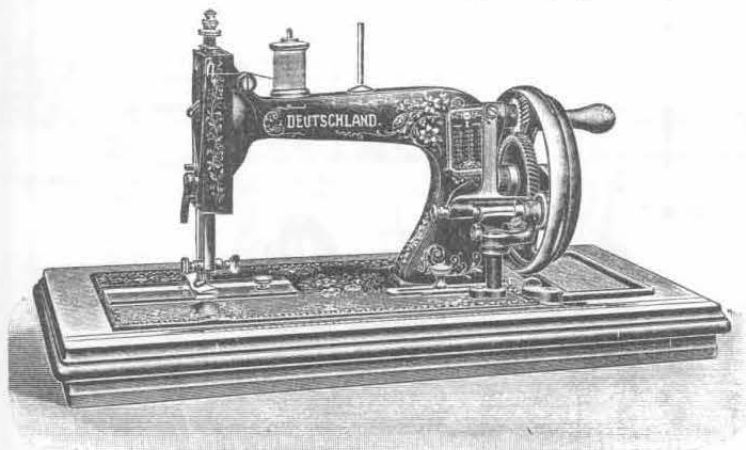

Nr. 89.

## „Deutschland“-Hand-Nähmaschine.

Mit obenstehender Abbildung bringe ich eine Nähmaschine gleicher Konstruktion wie Nr. 70 auf Seite 48 meines Kataloges. Dieselbe ist auf elegantem Holzsockel montiert. Diese Maschine erzeugt einen schönen, gleichmäßigen Perlstich und wird infolge ihrer kräftigen Bauart, hohen Leistungsfähigkeit und ihres leichten Laufes sehr gern für den Hausgebrauch gekauft. Der Apparatkasten, welcher sich rechts unter dem Drehgehäuse und Schwungrad befindet, enthält außer einer leichtfaßlichen Gebrauchsanweisung sämtliche Hilfsapparate, die ich jeder Maschine gratis beigebe.

Durchgangsraum: ca. 20 cm lang und 12 cm hoch.

Nr. 89. „Deutschland“-Hand-Nähmaschine, wie obenstehende Abbildung . . . . . Stück Mk. 28.—

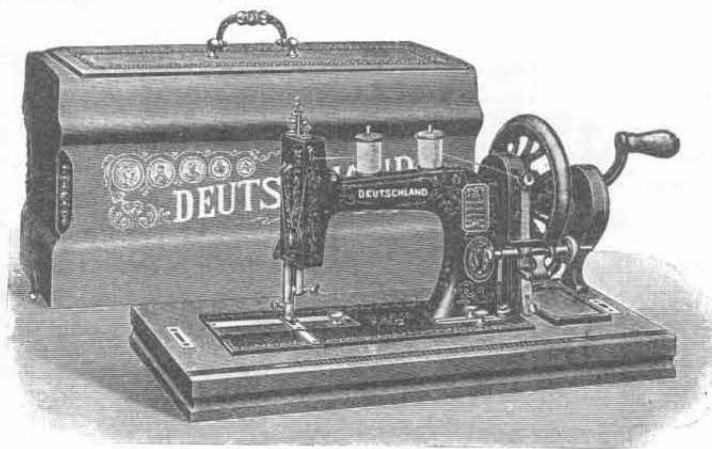

Nr. 109.

## „Deutschland“-Langschiffchen-Maschine.

Diese hochartige Maschine, in Konstruktion der Maschine Nr. 73 auf Seite 49 meines Kataloges vollständig gleich, ist auf fein poliertem Holzsockel montiert und mit verbessertem Handdrehapparat versehen, der höchste Tourenzahl bewirkt. Leichter, geräuschloser Gang, hoher Nadelhub und großer Durchgangsraum sind Vorzüge, welche die Maschine für den Hausgebrauch und für Damenschneiderei recht geeignet machen. Der Apparatkasten, welcher sich rechts unter dem Drehgehäuse und Schwungrad befindet, enthält außer einer leichtfaßlichen Gebrauchsanweisung sämtliche Hilfsapparate, die ich jeder Maschine gratis beigebe. Durchgangsraum: ca. 20 cm lang und 12 cm hoch.

Nr. 109. „Deutschland“-Langschiffchen-Handmaschine mit gebogenem Verschlusskasten, wie obenstehende Abbildung . . . . . Stück Mk. 38.—

Zu obigen Langschiffchen-Nähmaschinen passen die Nadeln Nr. 2463 und 3704.

# „Humboldt“-Langschiffchen-Hand-Nähmaschine

für den Hausgebrauch.

Jeder „Humboldt“-Maschine werden gratis beigegeben:

- 6 Stück Nadeln
- 4 Stück Spulchen
- 1 Lineal mit Schraube
- 1 Oelkanne
- 1 Schraubenzieher
- 1 gewöhnlicher Nähfuß.

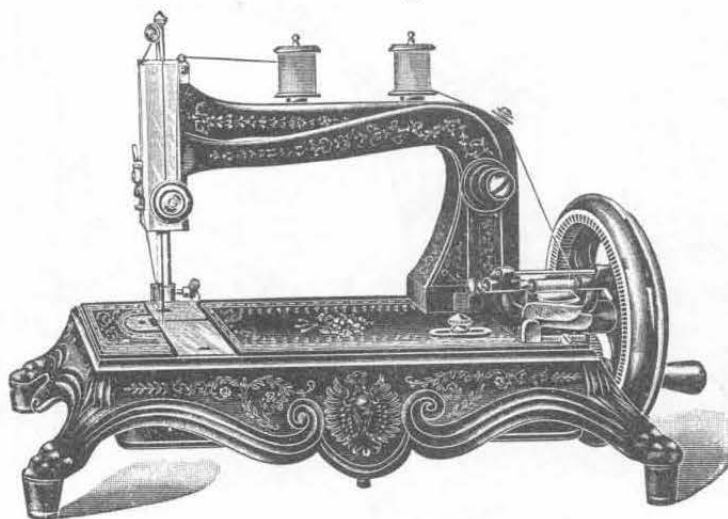

Jeder „Humboldt“-Maschine werden gratis beigegeben:

- 1 Soutachefuß
- 1 Wattierer
- 1 Extra-Stichplatte
- 1 Stift zum Anschrauben der Nähfüße
- 1 Gebrauchsanweisung.

5 Jahre Garantie.  
Garantieschein wird jeder Maschine beigelegt.

5 Jahre Garantie.  
Garantieschein wird jeder Maschine beigelegt.

Nr. 88. „Humboldt“-Hand-Nähmaschine.

Mit dieser Maschine bringe ich die beste Doppelstappstich-Hand-Nähmaschine, welche infolge ihrer einfachen, aber gediegenen Konstruktion, besonders starken Ausführung und großen Nähgeschwindigkeit sehr gern gekauft wird. Reparaturen sind an dieser Maschine fast ausgeschlossen, weshalb solche auch mit großer Vorliebe da gekauft wird, wo ein Mechaniker selten zur Hand ist. Für den Hausgebrauch sehr praktische Nähmaschine. Durchgangsraum: 17 cm lang und 10 cm hoch. Gratis gebe ich jeder Maschine eine leichtfaßliche Gebrauchsanweisung sowie sämtliche Hilfsapparate bei.

Nr. 88. „Humboldt“-Hand-Nähmaschine, wie obenstehende Abbildung . . . . . Stück Mk. 24.—

Hierzu passen die Nähmaschinenadeln Nr. 3085.

Ersatzteile für „Deutschland“-Nähmaschinen bitte gefl. auf den Seiten 68 bis 71 ersehen zu wollen.



Ansichtssendungen stehen gegen Nachnahme gern zur Verfügung. Nichtgefallendes wird umgetauscht oder zurückgenommen.

# „Deutschland“- Schwingschiffchen-Nähmaschinen.

(System Vibrating shuttle.)

Gern gekaufte Maschine für den Hausgebrauch und die Damenschneiderei.

Jeder Auftrag auf Nähmaschinen über Mk. 150.— wird laut Lieferungsbedingungen franko Frachtgut ausgeführt.

Dieses System hat infolge seiner ungemein einfachen, aber sinnreichen Konstruktion — ohne Kammradgetriebe — kurze Bewegungen, wodurch geringste Abnutzung aller sich reibenden Teile, sowie denkbar leichtester Gang, größte Dauerhaftigkeit und höchste Nähgeschwindigkeit garantiert werden. Durch ihre hochelegante Ausstattung, ihre vollendet technischen Vorzüge, vor allen Dingen aber auch infolge ihrer wirklich einfachen Bauart und leichten Handhabung ist diese Maschine der Liebling jeder Familie geworden, und wer einmal einen Versuch mit diesem System gemacht hat, wird schwerlich auf einer anderen Maschine wieder nähen wollen. Die Möbel, aus bestem Nußbaum furnierten Holz gefertigt, sind hochfein poliert, die Tischplatte ist tonlos gearbeitet, mit praktischem Nadelkissen versehen und mit Metermaß ausgelegt.

Das Werk selbst ist aus bestem Material, mit selbsttätigem Schiffchenauswerfer, Fadenabschneider, leicht regulierbarer Spannung, neuer Schraubenauslösung und verstärktem Stichsteller versehen. Das Gestell ist kräftig und von kunstgerechter Form, hochfein lackiert und mit Gold abgesetzt, mit 4 Rollen, Kleiderschutz, Oelkannenträger und nicht hindernder Fußbank versehen. Die Tritteinrichtung ist aus einem Stück und läuft in gehärteten nachsteilbaren Stahlsplintlagern.

Für die Kunststickerie bevorzugte Maschine.

Gratis gebe ich jeder Maschine sämtliche Hilfsapparate, einen Brief Nadeln und eine leichtfaßliche Gebrauchsanweisung bei.

Keine Kammräder, daher besonders leichter, ruhiger Gang. Erhöhte Nähgeschwindigkeit, demzufolge größte Leistungsfähigkeit. Minimale Abnutzung.

Zum Vor- und Rückwärtsnähen eingerichtet.

Durchgangsraum:  
19 cm lang,  
12 cm hoch.

Tischgröße:  
ca. 82 cm lang,  
ca. 44 cm breit.

5 Jahre Garantie. Garantieschein wird jeder Maschine beigegeben.

Jede Nähmaschine wird vor der Absendung auf tadellosen Gang geprüft.

Vielfach  
prämiert!

Auf Wunsch vierwöchige Ansichtssendung.

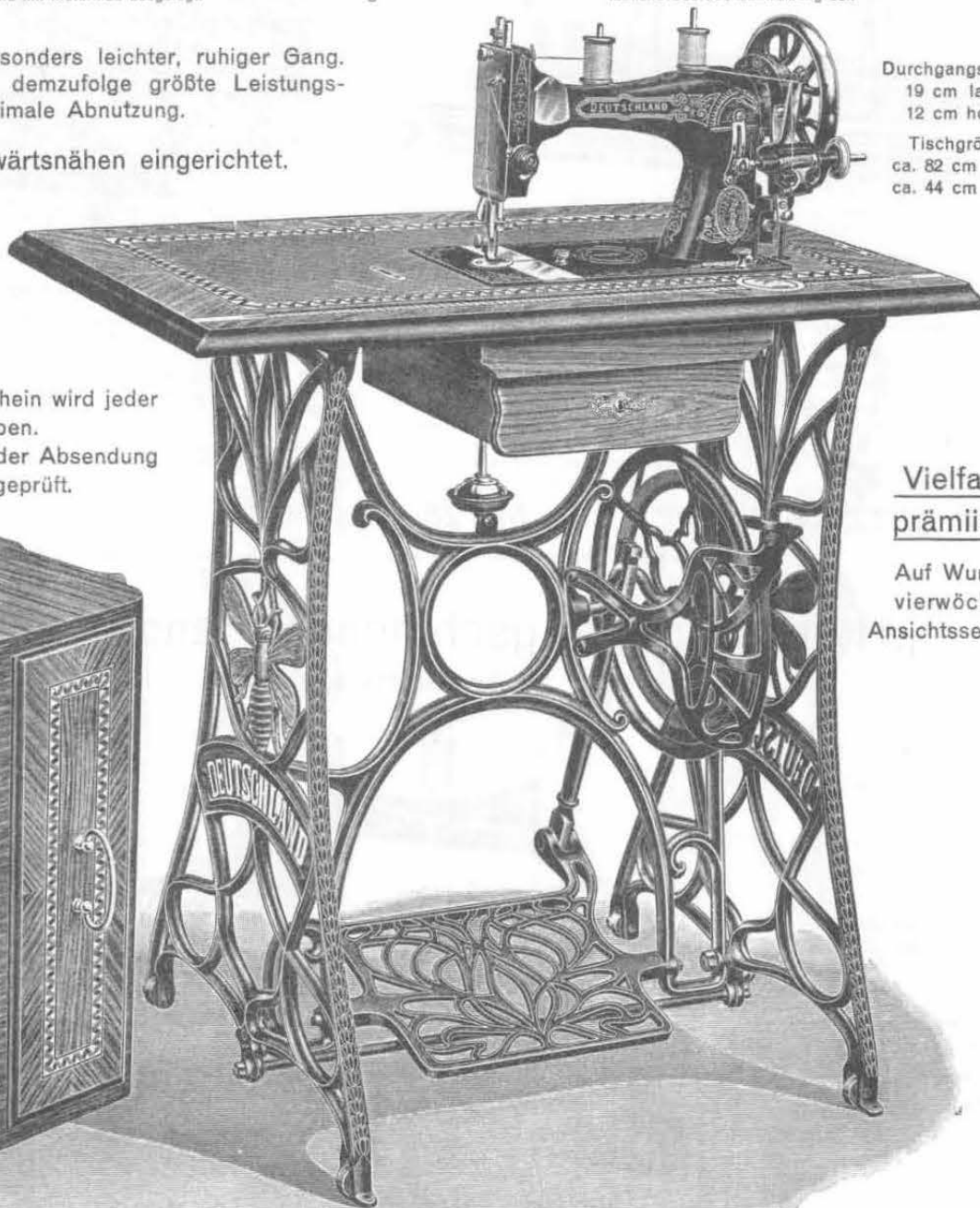
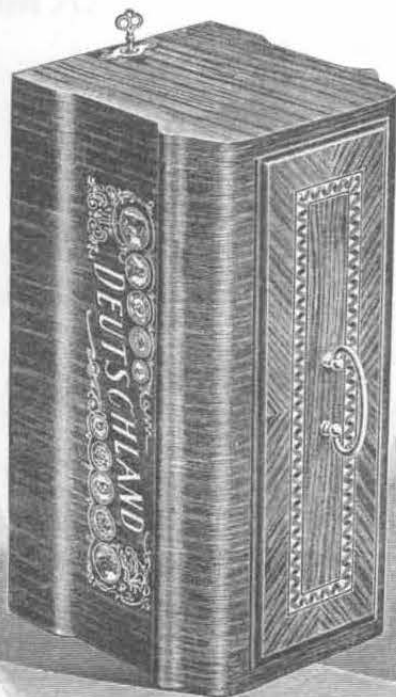

- |          |  |                |
|----------|--|----------------|
| Nr. 75.  | „Deutschland“-Schwingschiffchen-Nähmaschine mit gebogenem Verschlusskasten, wie obenstehende Abbildung . | Stück Mk. 58.— |
| Nr. 74.  | „Deutschland“-Schwingschiffchen-Nähmaschine ohne Verschlusskasten . . . . .                              | Stück Mk. 50.— |
| Nr. 104. | „Deutschland“-Schwingschiffchen-Nähmaschine mit gebogenem Verschlusskasten und Klapp Tisch . . . . .     | Stück Mk. 63.— |

Zu obigen Schwingschiffchen-Nähmaschinen passen die Nadeln Nr. 2464 und 3701.

Ersatzteile für „Deutschland“-Nähmaschinen bitte gefl. auf den Seiten 68 bis 71 ersehen zu wollen.



# Nähmaschinen für Kinder.

Dieselben werden sämtlich in sehr hübscher Ausführung geliefert und sind wirklich brauchbar. Es gibt doch für kleine Mädchen wohl keine größere Freude, als die Kleidungsstücke für ihre Puppen selbst anfertigen zu können. Außerdem wird die Handhabung einer kleinen Nähmaschine für später sicher von Nutzen sein.

Beliebter Geschenkartikel.

Dauerhafter Mechanismus.



**Nr. 9847. Kinder-Nähmaschine**

zum wirklichen Gebrauch. Kettenstich tadellos ausgeführt und äußerst haltbar. Kleinen Mädchen eine liebe Beschäftigung bietend. Höhe 14 cm. Mit Klammer zur Befestigung und Gebrauchsanweisung.

Stück Mk. 1.50



**Nr. 141. Kinder-Handnähmaschine**

(Hand- und Fußbetrieb) mit elegantem Verschlusskasten. Diese obenstehend abgebildete Tret Nähmaschine für Kinder ist eine hervorragende Neuheit und wird daher viele Freunde finden. Dieselbe ist elegant ausgeführt, sauber vernickelt und hochfein bronziert und näht eine gleichmäßige und haltbare Naht von beliebiger Stichweite. Die Handhabung ist dieselbe wie bei den Familien-Nähmaschinen. Das Obertheil entspricht in der Größe genau der Handnähmaschine Nr. 140. Gratis werden jeder Maschine beigegeben: eine Oelkanne, ein Schraubenzieher, zwei Nadeln. Höhe des Tisches 65 cm, Länge 55 cm und Breite 30 cm.

Stück Mk. 20.—

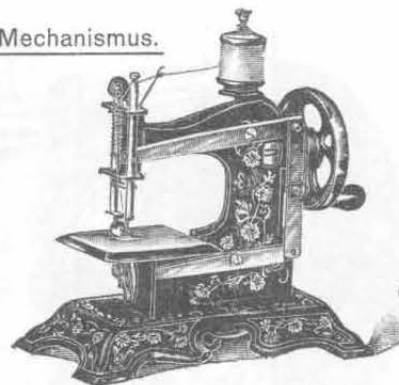

**Nr. 139. Kinder-Handnähmaschine.**

Diese Maschine ist aus bestem Guß hergestellt, fein vernickelt und bronziert und näht einen hochfeinen Kettenstich. Dieselbe wird mit einer beigegebenen Klammer am Tisch befestigt. Jedes Kind ist imstande, mit dieser Maschine zu nähen. Gebrauchsanweisung und Schraubenzieher werden jeder Maschine beigegeben. Höhe 20 cm und Länge 20 cm.

Stück Mk. 3.10



**Nr. 150. Kinder-Handnähmaschine.**

Die Maschine ist aus Guß hergestellt, vernickelt und verziert und näht einen guten Kettenstich. Dieselbe wird mit einer beigegebenen Klammer am Tisch befestigt. Hübsches Geschenk für Kinder. Mit Klammer und Schraubenzieher. Höhe 15 cm.

Stück Mk. 1.75



**Nr. 9848. Kinder-Nähmaschine**

in durchaus solider und haltbarer Ausführung mit verstellbarem Stich. Sauber lackiert und verziert. Höhe 19,5 cm. Mit Klammer zur Befestigung und mit Gebrauchsanweisung.

Stück Mk. 3.30

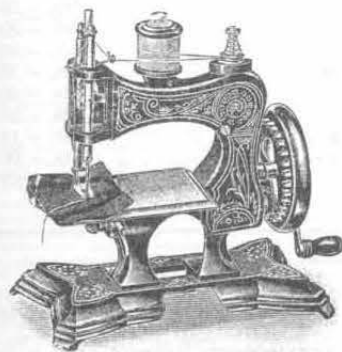

**Nr. 9849. Kinder-Nähmaschine.**

Die Maschine ist aus gestanztem Eisen hergestellt, tadellos lackiert und verziert. Schöne, feste Naht liefernd und äußerst haltbar in der Konstruktion. Höhe 18 cm. Mit Klammer zur Befestigung und mit Gebrauchsanweisung.

Stück Mk. 5.50

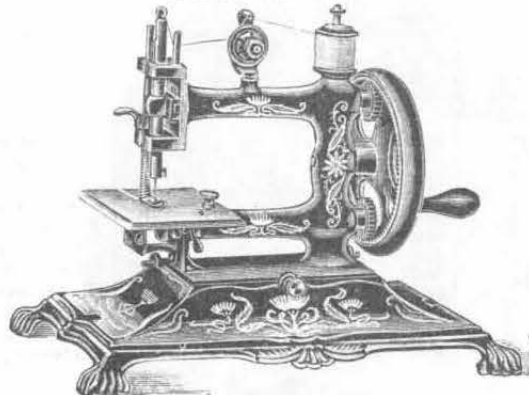

**Nr. 151. Kinder-Handnähmaschine.**

Die vorstehende Maschine ist aus besonders starkem Material hergestellt, hochfein vernickelt und bronziert, und eignet sich die Maschine nicht nur für Kinder, sondern auch für Erwachsene. Die Nähmaschine liefert eine schöne haltbare Naht von beliebiger Stichweite, und wird dieselbe wegen ihrer Vorzüge sehr gern gekauft. Eine Gebrauchsanweisung sowie Nadeln, Oelkännchen und Schraubenzieher werden gratis beigelegt. Länge 30 cm, Breite 17 cm, Höhe 24 cm.

Stück Mk. 10.50

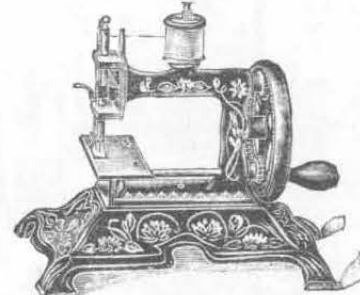

**Nr. 140. Kinder-Handnähmaschine.**

Diese obenstehende Kinder-Handnähmaschine ist aus bestem Material hergestellt, hochfein vernickelt und bronziert. Die Maschine macht bei jeder Umdrehung 4 Stiche und näht eine schön haltbare Naht von beliebiger Stichweite. Beigegeben werden außer einer leichtfaßlichen Gebrauchsanweisung eine Oelkanne, ein Schraubenzieher, zwei Nadeln und eine Klammer zur Befestigung. Länge 20 cm, Breite 14 cm und Höhe 18 cm.

Stück Mk. 7.25



Nr. 2741.

**Nr. 2741. Kombinerter Näh-,  
Schmuck- und Handschuhkasten,**

braune Lederimitation mit Hochprägung, verschließbar, innen mit farbigem Stoff gefüttert, Deckel mit Spiegel, vier Abteilungen für Handschuhe, Nähutensilien und Schmucksachen. Der Kasten enthält Handschuhweiter, Häkelhaken, Bindlochstecher, Schere, Durchzugsnadel und Nadelbüchse aus weißem Knochen. Größe 32 cm lang, 17 cm breit.

Stück Mk. 3.90

**Nr. 10138. Nadeln,**  
passend zu Maschine Nr. 139,  
150, 9847.  
Dutzend 35 Pf.

**Nr. 10139. Nadeln,**  
passend zu Maschine Nr. 140,  
141, 151, 9848, 9849.  
Dutzend 55 Pf.

**Nr. 2742.  
Näh- und Schmuckkasten,**

zum Verschließen eingerichtet, aus feinem roten Plüsch, mit Bronzebeschlägen, enthaltend: eine Abteilung mit Häkelhaken, Bindlochstecher, Schere, Durchzugsnadel und Nadelbüchse. Unterm Deckel geschliffener Spiegel, für Schmuck besondere Einsätze, Deckel ebenfalls mit Bronzebeschlag und -griff. Größe 27 cm lang, 16 cm breit.

Stück Mk. 4.—



Nr. 2742.



# Fahrradlaternen.

In der nachstehenden langen Reihenfolge bringe ich ein **auserwähltes Sortiment** vorzüglich funktionierender Fahrradlaternen in jeder erdenklichen Gestaltung und in allen Preislagen, so daß fraglos jeder meiner werten Abnehmer ein Modell darunter finden wird, welches seinen Wünschen und seinem Geschmack entspricht. Sämtliche Laternen sind auf Grund langjähriger praktischer Erfahrungen konstruiert und aus nur dauerhaftem, bestgeeignetem Material in präziser, die sich ganz vorzüglich bewährt haben und die keine Konkurrenz so saubere Arbeit hergestellt. Es handelt sich somit um **allererstklassigste Qualitäten**, die billig anzubieten vermag. Im übrigen habe ich für fast sämtliche im Katalog enthaltenen Laternen den Alleinverkauf für das Deutsche Reich in Händen. Die Ausführung der Laternen und die Preiswürdigkeit ist ohnegleichen, woraus sich auch die enorme Nachfrage sowie mein außerordentlich großer Umsatz von mehr als 300000 Stück Fahrradlaternen erklärt. Jeder Käufer wird unbedingt zufriedengestellt.

saubere Arbeit hergestellt. Es handelt sich somit um **allererstklassigste Qualitäten**, die billig anzubieten vermag. Im übrigen habe ich für fast sämtliche im Katalog enthaltenen Laternen den Alleinverkauf für das Deutsche Reich in Händen. Die Ausführung der Laternen und die Preiswürdigkeit ist ohnegleichen, woraus sich auch die enorme Nachfrage sowie mein außerordentlich großer Umsatz von mehr als 300000 Stück Fahrradlaternen erklärt. Jeder Käufer wird unbedingt zufriedengestellt.

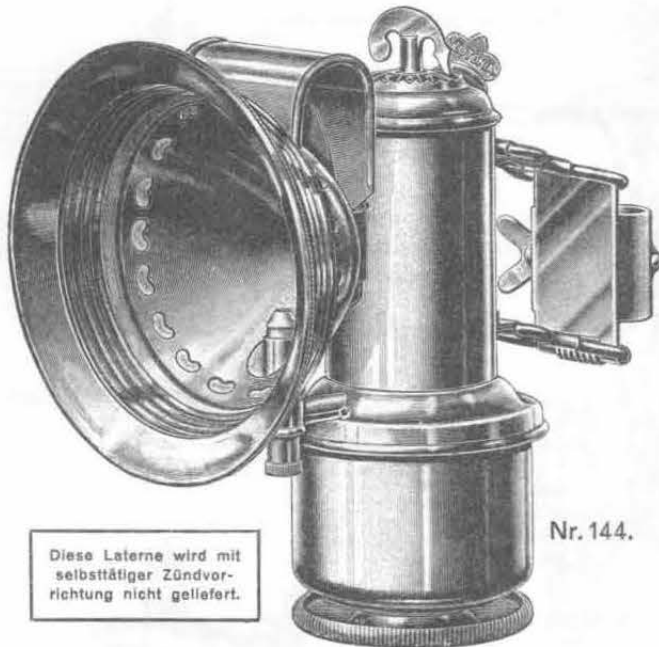

Diese Laterne wird mit selbsttätiger Zündvorrichtung nicht geliefert.

Nr. 144.

## Einfache, gute „Teutonia“-Azetylen-gas-Laterne. Nr. 144. Stück Mk. 1.50

Diese Laterne ist in allen Teilen stark und sauber gearbeitet, fein vernickelt, besitzt ein exakt funktionierendes Wasserregulierventil und eine stark federnde Schwebel mit verschraubbarer Befestigung. Der Glasring ist mittels einfacher Verschraubung an dem Reflektor angebracht, wodurch ein schnelles und bequemes Auswechseln zerbrochener Gläser ermöglicht wird. Der tiefgebaute Reflektor besitzt eine intensive Leuchtkraft. Ganze Höhe der Laterne 15 cm, Glasdurchmesser 30 mm, Gewicht der Laterne ca. 350 g. Brenndauer 2 bis 3 Stunden.

### Ersatzteile zu Laterne Nr. 144 passend:

Nr. 4723. Komplettes Blendengehäuse . . . . .	Mk. —.75
Nr. 4918. Karbidbassin . . . . .	Mk. —.35
Nr. 2006. Karbidröhrchen . . . . .	Mk. —.06
Nr. 3563. Zentralschraube . . . . .	Mk. —.45
Nr. 4741. Schwebel . . . . .	Mk. —.40
Nr. 1521. Wasserfüllschraube . . . . .	Mk. —.10
Nr. 3555. Spitzventil . . . . .	Mk. —.20
Nr. 18. Federdeckel . . . . .	Mk. —.10
Nr. 3257. Großer Gummiring . . . . .	Mk. —.10
Nr. 2076. Kleiner Gummiring . . . . .	Mk. —.06
Nr. 3558. Brennnippelschraube . . . . .	Mk. —.05
Nr. 1277. Laternenglas . . . . .	Mk. —.05

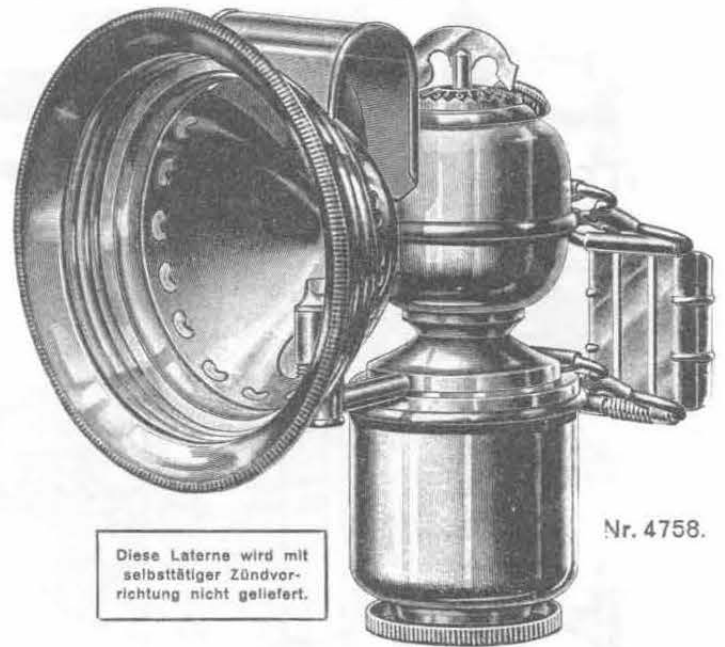

Diese Laterne wird mit selbsttätiger Zündvorrichtung nicht geliefert.

Nr. 4758.

## Billige, dabei gute und solide „Teutonia“-Azetylen-gas-Laterne. Nr. 4758. Stück Mk. 1.85

Trotz des enorm billigen Preises ist diese Laterne aus bestem Material hergestellt und in allen Teilen dauerhaft gearbeitet und fein vernickelt. Dasselbe eignet sich besonders als Zugabartikel. Die Laterne besitzt ein gut funktionierendes Regulierventil und eine gut federnde Schwebel. Der Glasring ist in den Reflektor eingeschraubt, so daß etwa zerbrochene Gläser leicht ausgewechselt werden können. Karbid- und Wasserbehälter sind vermittelst Zentralverschraubung miteinander verbunden. Der Glasdurchmesser ist 30 mm, die ganze Höhe der Laterne beträgt 15 cm, das Gewicht ca. 350 g. Brenndauer 2 bis 3 Stunden.

### Ersatzteile zu Laterne Nr. 4758 passend:

Nr. 4723. Komplettes Blendengehäuse . . . . .	Mk. —.75
Nr. 4921. Karbidbassin . . . . .	Mk. —.35
Nr. 2006. Karbidröhrchen . . . . .	Mk. —.06
Nr. 4925. Zentralschraube . . . . .	Mk. —.30
Nr. 4926. Schwebel . . . . .	Mk. —.40
Nr. 1521. Wasserfüllschraube . . . . .	Mk. —.10
Nr. 4927. Spitzventil . . . . .	Mk. —.20
Nr. 4. Federdeckel . . . . .	Mk. —.10
Nr. 3269. Großer Gummiring . . . . .	Mk. —.10
Nr. 2076. Kleiner Gummiring . . . . .	Mk. —.06
Nr. 1277. Laternenglas . . . . .	Mk. —.05

## Recht zierliche, tadellos brennende „Teutonia“-Azetylen-gas-Laterne. Nr. 10939. Stück Mk. 2.10

Mit diesem Modell bringe ich eine Laterne auf den Markt, die wohl bei der radfahrenden Damenwelt großen Anklang finden wird. Sämtliche Teile sind so klein wie möglich gehalten, aber trotz ihrer Zierlichkeit ist die Laterne in jeder Beziehung dauerhaft gearbeitet und mit allen Vorzügen der Neuzeit ausgestattet. Rumpf und Reflektor sind aus starkem Messingblech hergestellt, sauber vernickelt und poliert. Das Wasser gelangt vermittelst eines Regulierventils zum Karbid, daher kann die Gasentwicklung jederzeit leicht geregelt werden. Die Schwebel ist stabil und gut gefedert. Der

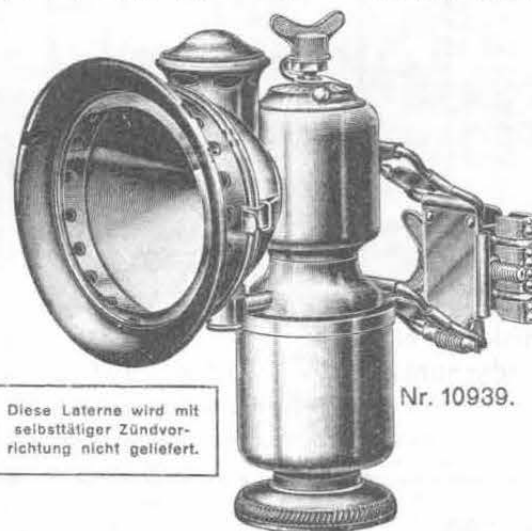

Diese Laterne wird mit selbsttätiger Zündvorrichtung nicht geliefert.

Nr. 10939.

Reflektor wirft das Licht genügend weit, so daß die Fahrstraße hell erleuchtet ist. Das Gas wird durch eine Filzplatte und durch ein vor dem Brennnippel befindliches Schwämmchen gut gereinigt und getrocknet, so daß es mit intensiv heller Flamme brennt. Das Glas im Reflektor hat einen Durchmesser von 6 cm und kann leicht ausgewechselt werden. Die Laterne ist 13 cm hoch, wiegt 220 g und brennt 1 bis 2 Stunden.

### Ersatzteile zu Laterne Nr. 10939 passend:

Nr. 12627. Kompl. Blendengehäuse . . . . .	Mk. —.70
Nr. 12629. Karbidbassin . . . . .	Mk. —.20
Nr. 12630. Karbidröhrchen . . . . .	Mk. —.03
Nr. 12628. Zentralschraube . . . . .	Mk. —.15
Nr. 12631. Schwebel . . . . .	Mk. —.40
Nr. 12632. Spitzventil . . . . .	Mk. —.20
Nr. 12633. Federdeckel . . . . .	Mk. —.06
Nr. 12634. Großer Gummiring . . . . .	Mk. —.06
Nr. 12635. Kleiner Gummiring . . . . .	Mk. —.04
Nr. 1622. Laternenglas . . . . .	Mk. —.10
Nr. 9588. Brenner . . . . .	Mk. —.15



## Hochelegante und sehr weit leuchtende „Teutonia“-Azetylgas-Laterne.

Elegantes Modell in hervorragender Ausführung, große Scheinwerferblende, daher großartiger Lichteffekt.

**Nr. 1350. Stück Mk. 5.90**

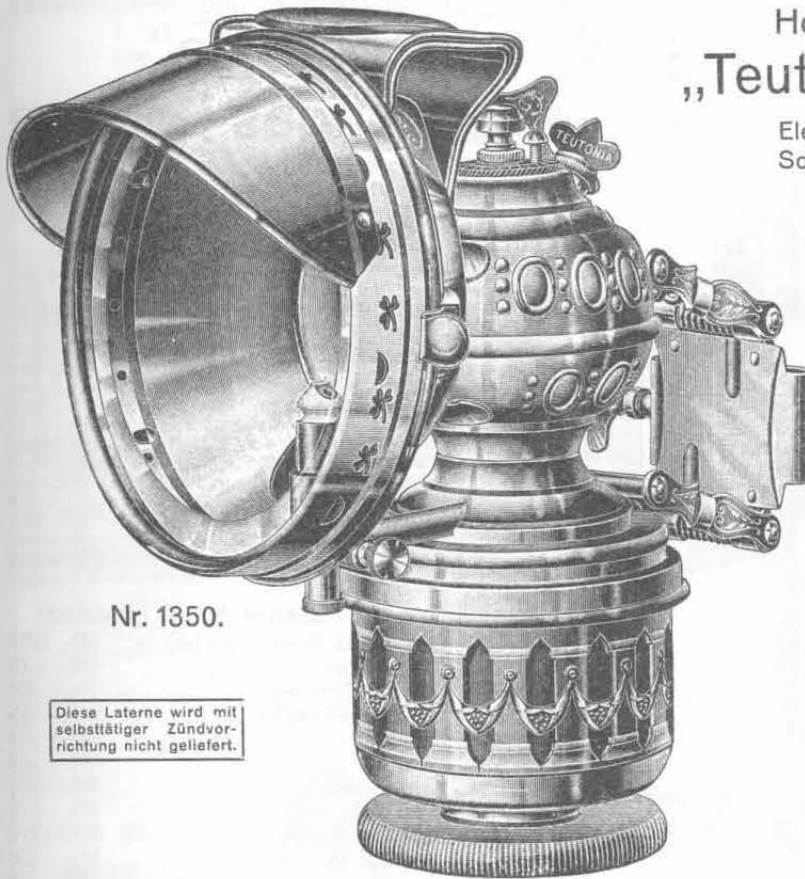

Nr. 1350.

Diese Laterne wird mit selbsttätiger Zündvorrichtung nicht geliefert.

Diese Nummer ist eine Luxus-Azetylgas-Laterne in unübertroffener Ausführung, mit neuestem ovalem Aluminiumreflektor und ausgezeichnetem Lichteffekt. Die Lampe ist wegen ihres vornehmen, eleganten Aussehens sehr beliebt und hat sich durch ihre solide, dauerhafte Konstruktion ein großes Feld erobert. Sie ist aus starkem, bestem Messing hergestellt, fein vernickelt und besitzt einen doppelten Karbidbehälter, wovon der äußere reiche, durchbrochene Verzierungen aufweist. Hierdurch erhält das Modell ein sehr feines, vornehmes Aussehen; auch der Wasserbehälter sowie die Schwebelampe und der Reflektor sind mit sehr geschmackvollen Verzierungen geschmückt. Die Laterne ist in allen Teilen zusammengekröpft und gelötet und wird stets vor dem Versand auf Funktionieren und Brennfähigkeit hin ausprobiert. Der Karbidbehälter ist aus starkem Messing mit durchgehender Zentralverschraubung versehen und besitzt durchgehendes massives Ventil mit einer Zählerplatte. Das Gas wird durch feine Metallgaze gereinigt, wodurch ein starkes helles Licht erzielt wird. Der ovale Reflektor hat einen Durchmesser von 105 mm und ist mit einem separaten Schirm versehen, so daß dem Fahrer nicht gleich der helle Lichtstrahl ins Auge fällt, wodurch er geblendet würde. Durch den ovalen Reflektor hat die Laterne den Vorzug, daß das Licht sehr weit austrahlt. Die Schwebelampe besitzt eine sehr starke Federung mit besten Spiralfedern. Die Größe der Laterne beträgt 170 mm. Glasdurchmesser 75x95 mm. Gewicht ca. 600 g. Brenndauer ca. 5 Stunden.

Ersatzteile zu Laterne Nr. 1350 passend:

Nr. 4718.	Komplettes Blendengehäuse . . . . .	Mk. 2.25
Nr. 4915.	Karbidbassin . . . . .	Mk. —.45
Nr. 2006.	Karbidröhrchen . . . . .	Mk. —.06
Nr. 3561.	Zentralschraube . . . . .	Mk. —.45
Nr. 4738.	Schwebelampe . . . . .	Mk. —.75
Nr. 1521.	Wasserfüllschraube . . . . .	Mk. —.10
Nr. 3552.	Spitzventil . . . . .	Mk. —.40
Nr. 1517.	Federdeckel . . . . .	Mk. —.10
Nr. 3257.	Großer Gummiring . . . . .	Mk. —.10
Nr. 2020.	Kleiner Gummiring . . . . .	Mk. —.06
Nr. 3556.	Brennerröhrschraube . . . . .	Mk. —.05
Nr. 3559.	Absperrventilschraube . . . . .	Mk. —.10
Nr. 4732.	Aluminiumblende . . . . .	Mk. —.35
Nr. 1741.	Laternenglas . . . . .	Mk. —.20

## Hochelegante und sehr weit leuchtende „Teutonia“- Azetylgas-Laterne.

Neuestes Modell in hervorragender Ausführung, mit großer Scheinwerferblende, daher großartiger Lichteffekt.

**Nr. 1216. Stück Mk. 6.20**

Diese Laterne wird ihrer vornehmen, gefälligen Form sowie ihrer vorzüglichen Leuchtkraft wegen sehr viel verlangt. In allen Teilen dauerhaft und sauber gearbeitet und fest vernietet, bietet die Laterne das Beste, was auf dem Markt ist. Rumpf und Karbidbehälter sind durch eine starke Zentralverschraubung gasdicht miteinander verbunden, und der Karbidbehälter ist fein verzinkt. Die Trocknung und Reinigung des Gases erfolgt durch eine starke Filzscheibe, wodurch sehr reines Azetylgas und ein überraschend schöner Lichteffekt erzielt wird. Mit Patentweilochbrenner ausgestattet, hat die Lampe eine seltliche Abstellung, welche es ermöglicht, das Gas nach Ausblasen der Flamme abzusteilen und so den sonst entstehenden üblen Geruch zu vermeiden. Ferner besitzt der Brennerröhr ein zum Abschauben eingerichtetes kleines Hütchen, um den Brenner mittels der Luftpumpe von etwa inn verstopfenden kleinen Rüttelchen reinigen zu können. Das Blendengehäuse hat eine tiefe Aluminiumblende, welche leicht herausnehmbar und zu reinigen ist. Das Glas mißt 78 mm im Durchmesser, der Reflektor 130 mm. Die Laterne wiegt ca. 850 g, ist 175 mm hoch und hat eine Brenndauer von ca. 5 Stunden.

Ersatzteile zu Laterne Nr. 1216 passend:

Nr. 4716.	Komplettes Blendengehäuse . . . . .	Mk. 1.80
Nr. 4914.	Karbidbassin . . . . .	Mk. —.45
Nr. 2006.	Karbidröhrchen . . . . .	Mk. —.06
Nr. 3562.	Zentralschraube . . . . .	Mk. —.45
Nr. 4738.	Schwebelampe . . . . .	Mk. —.75
Nr. 1521.	Wasserfüllschraube . . . . .	Mk. —.10
Nr. 3270.	Spitzventil . . . . .	Mk. —.40
Nr. 4.	Federdeckel . . . . .	Mk. —.10
Nr. 2080.	Großer Gummiring . . . . .	Mk. —.10
Nr. 2020.	Kleiner Gummiring . . . . .	Mk. —.06
Nr. 3556.	Brennerröhrschraube . . . . .	Mk. —.05
Nr. 3559.	Absperrventilschraube . . . . .	Mk. —.10
Nr. 4730.	Aluminiumblende . . . . .	Mk. —.30
Nr. 1623.	Laternenglas . . . . .	Mk. —.10

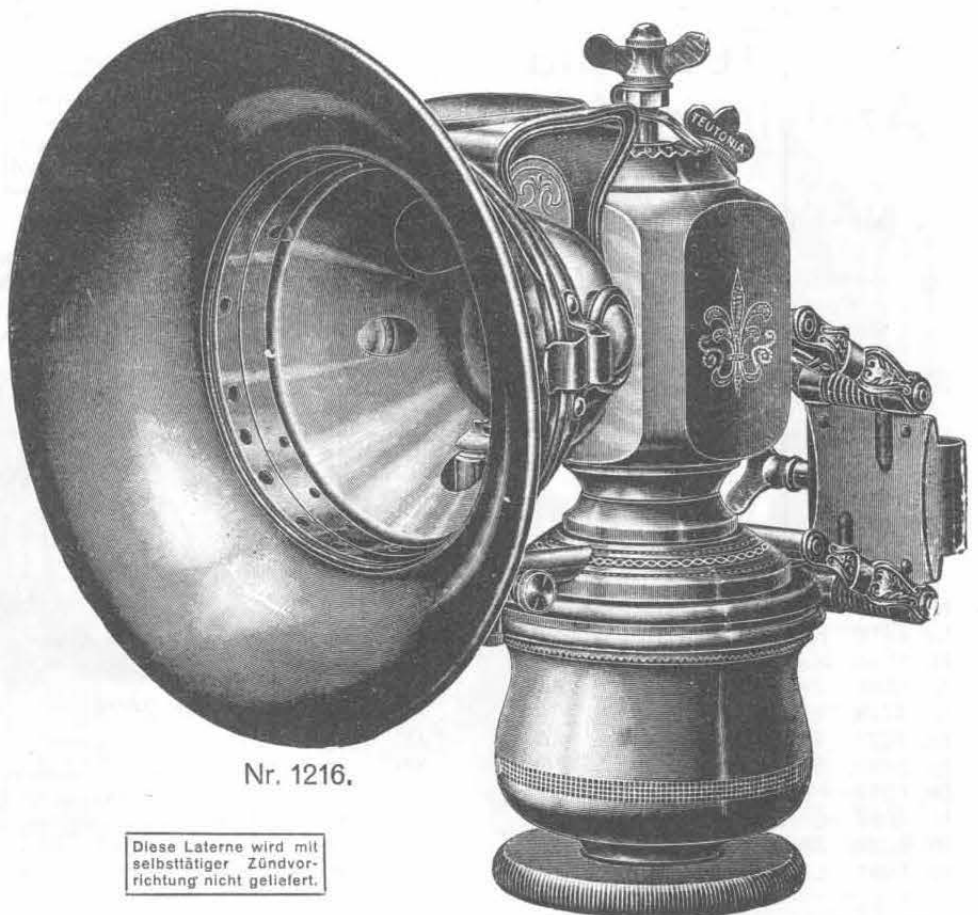

Nr. 1216.

Diese Laterne wird mit selbsttätiger Zündvorrichtung nicht geliefert.

Automobillaternen, Scheinwerfer usw. finden Sie in meiner Automobil-Preisliste, die ich auf Wunsch gern kostenlos versende.



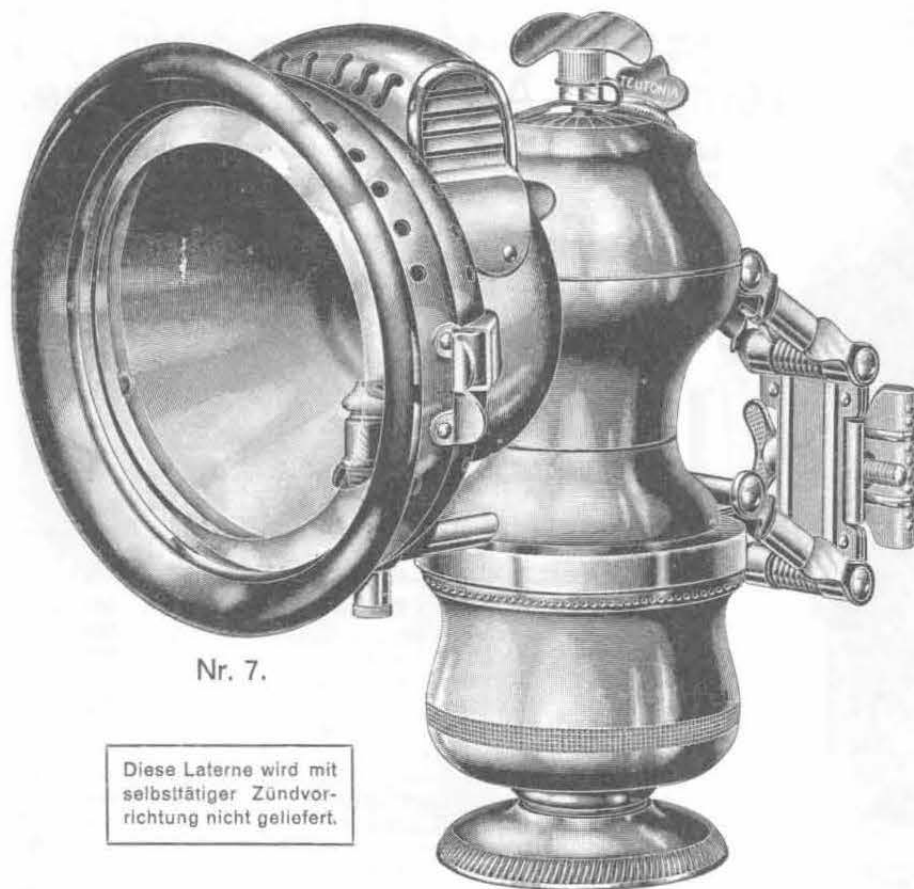

Nr. 7.

Diese Laterne wird mit selbsttätiger Zündvorrichtung nicht geliefert.

Elegante und bestbewährte  
**„Teutonia“-  
Azetylgas-Laterne**  
mit Automobil-Scheinwerfer.

Nr. 2626. Stück Mk. 6.35

Mit dieser Laterne bringe ich ein neues Modell, das gewiß bei allen Radfahrern Anklang finden wird, und zwar nicht nur der gefälligen Form wegen, sondern auch wegen der vorzüglichen Leuchtkraft. Wasser- und Karbidbehälter werden durch eine Zentralschraube gasdicht miteinander verbunden, und die Zufuhr des Wassers zum Karbid erfolgt durch ein Regulierventil. Das Gas wird gut gereinigt und getrocknet, wodurch eine tadellos helle Flamme erzeugt wird. Die starke Schwebel ist doppelt gefedert. Der Reflektor ist mit tiefer Aluminiumblende versehen, wodurch ein, sehr intensiver Lichtschein erzielt wird. Das Glas hat einen Durchmesser von 75 mm. Die Höhe der Laterne ist 18 cm. Das Gewicht beträgt 600 g. Die Brenndauer 4 bis 5 Stunden.

Ersatzteile zu Laterne Nr. 2626 passend:

Nr. 6144.	Komplettes Blendengehäuse	Mk. 1.80
Nr. 4916.	Karbidbassin	Mk.—.45
Nr. 1518.	Karbidröhrchen	Mk.—.06
Nr. 3561.	Zentralschraube	Mk.—.45
Nr. 4738.	Schwebel	Mk.—.75
Nr. 1521.	Wasserfüllschraube	Mk.—.10
Nr. 3429.	Spitzventil	Mk.—.40
Nr. 1517.	Federdeckel	Mk.—.10
Nr. 3257.	Großer Gummiring	Mk.—.10
Nr. 2020.	Kleiner Gummiring	Mk.—.06
Nr. 1091.	Linse	Mk.—.35

Prima Kalziumkarbid,  
bestes Schweizer  
Fabrikat, finden Sie auf  
Seite 96.



Nr. 2626.

Diese Laterne wird mit selbsttätiger Zündvorrichtung nicht geliefert.

Vorzüglich gearbeitete und helleuchtende  
**„Teutonia“-  
Azetylgas-Laterne**  
mit Automobil-Scheinwerfer.

Nr. 7. Stück Mk. 6.25

Diese Laterne steht, was Konstruktion und Leuchtkraft anbelangt, einzig da. Der Reflektor ist in Form eines Automobil-scheinwerfers gehalten. Außer dem hochglänzend polierten Aluminiumschein ist hinter dem Brenner ein silberhinterlegter Spiegel angebracht, wodurch eine ganz hervorragende Leuchtkraft erzielt wird. Die Form dieser Lampe ist sehr apart und wird sich infolge ihrer vielen guten Eigenschaften bald viele Freunde erwerben. Wasser- und Karbidbehälter sind ebenso wie der Reflektor ganz aus starkem Messingblech und hochfein vernickelt. Durch eine Handschraube wird der Karbidbehälter fest gegen einen Gummiring gedrückt, so daß ein Undichtwerden vollständig ausgeschlossen ist. Die Schwebel ist praktisch und sehr dauerhaft. Der Wasserzuluß zum Karbid wird durch ein sicher wirkendes Spitzventil leicht reguliert. Das Gas wird durch Schwamm und Metallsieb gut gereinigt und brennt mit heller Flamme. Der Brenner ist mit seitlicher Luftzuführung versehen. Die Laterne wiegt 600 g und ist 17 cm hoch. Das Laternenglas hat einen Durchmesser von 9 cm. Brenndauer 4 Stunden.

Ersatzteile zu Laterne Nr. 7 passend:

Nr. 12659.	Komplett. Blendengehäuse	Mk. 2.75
Nr. 4914.	Karbidbassin	Mk.—.45
Nr. 1518.	Karbidröhrchen	Mk.—.06
Nr. 12662.	Zentralschraube	Mk.—.45
Nr. 12663.	Schwebel	Mk.—.75
Nr. 1521.	Wasserfüllschraube	Mk.—.10
Nr. 12664.	Spitzventil	Mk.—.40
Nr. 4.	Federdeckel	Mk.—.10
Nr. 2080.	Großer Gummiring	Mk.—.10
Nr. 2020.	Kleiner Gummiring	Mk.—.06
Nr. 3558.	Brennerrippelschraube	Mk.—.05
Nr. 12660.	Aluminiumblende	Mk.—.30
Nr. 418.	Laternenglas	Mk.—.15
Nr. 12661.	Silberhinterlegter Spiegel	Mk.—.30

Automobil-Laternen, Scheinwerfer usw. finden Sie in meiner Automobil-Preisliste, die ich auf Wunsch gern kostenlos versende.

# „Teutonia“-Azetylengas-Laternen

für verschiedene Gebrauchszwecke.



**Nr. 4847.**  
 Azetylen-Handlaterne.

Diese Laterne kann sowohl als Handlaterne wie auch als Haus- und Stallaterne benutzt werden. Sehr stabil gebaut, Rumpf und Wasserbehälter schwarz lackiert, Karbidbehälter vernickelt. Die Laterne ist ohne Bügel 16 cm hoch, brennt ca. 4 Stunden und wiegt ca. 440 g.

Stück Mk. 3.65



**Nr. 12545.**

„Teutonia“-Azetylen-Handlaterne.

Diese Laterne kann sowohl als Handlaterne wie auch als Haus- und Stallaterne Verwendung finden. An der Rückseite der Laterne wie auf dem Dach derselben sind Bügel resp. Handgriffe zum Tragen angebracht. Wasserbehälter, Karbidbehälter und Dach sind vernickelt, der Rumpf grau lackiert. Die Laterne ist mit drei Gläsern versehen, so daß das Licht nach allen Seiten fällt. Die Konstruktion ist genau dieselbe wie bei jeder Fahrradlaterne und dementsprechend die Behandlung äußerst einfach. Der Karbidbehälter wird durch eine starke Gußschraube an den Laternenkörper gepreßt, und ist die Abdichtung absolut gasdicht. Die Höhe der Laterne einschli. Bügel ist 33 cm, das Gewicht 1100 g. Brenndauer 7-8 Stunden.

Stück Mk. 10.—

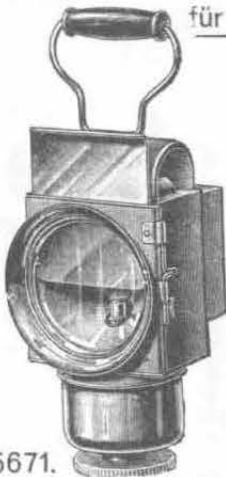

**Nr. 5671.**  
 Azetylen-Handlaterne

mit Vorrichtung zum Abblenden, sowie Haken zum Anhängen am Gürtel. Vielseitige Verwendung, auch zum Signalgeben geeignet. Der Kopf der Laterne ist durch eine Zwischenlage von Asbest und Filz isoliert, also Schutz gegen Hitze vorhanden. Der Rumpf der Lampe ist grau lackiert, Karbidbehälter und Glasring vernickelt. Brenndauer 4-5 Stunden. Ganze Höhe 26 cm. Gewicht 750 g.

Stück Mk. 5.60



**Nr. 2.**  
 Azetylen-Knopfloch-Notlaterne.

Kleinste und billigste Azetylenlaterne. Die Laterne ist so zierlich gehalten, daß sie bequem in jeder Tasche mitgeführt werden kann. Brenndauer ca. 3/4 Stunde, Gebrauchsanweisung liegt bei. Ganze Höhe 10 cm. Gewicht ca. 55 g.

Stück 40 Pf.

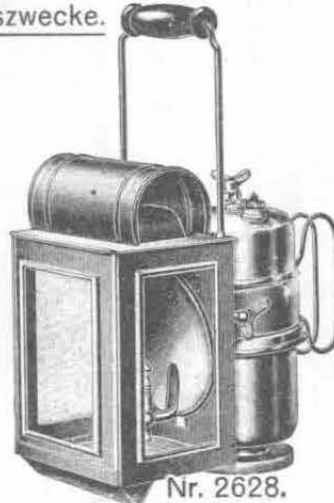

**Nr. 2628.**

Azetylen-Handlaterne,

als Haus- oder Stallaterne verwendbar. Der Gasentwickler ist stark vernickelt, während die anderen Teile der Laterne grau lackiert sind. Der Tragbügel ist einschiebbar und außerdem sind noch zwei Handgriffe angebracht. Die ganze Höhe der Laterne mit Bügel ist 29 cm. Das Gewicht beträgt ca. 900 g und die Brenndauer ca. 5 Std.

Stück Mk. 8.75



**Nr. 2629.**

Azetylen-Handlaterne,

äußerst praktisch auch als Haus- und Stallaterne. Zum Tragen dient ein mit Holzgriff versehener Bügel. Wasserbehälter, Kopf und Karbidbehälter sind vernickelt. Der Rumpf ist grau lackiert. Die Laterne hat drei Gläser, so daß das Licht nach allen Seiten fällt. Die ganze Höhe mit Bügel ist 37 cm. Das Gewicht beträgt 1200 g, Brenndauer 5 Stunden.

Stück Mk. 10.75



**Nr. 9852.**

Karbid gefüllte Papppatrone (Nr. 9853) eingesteckt und die Lampe verschraubt zu werden braucht. Brenndauer ca. 1 Stunde. Fein vernickelt.

Stück Mk. 1.40

**Nr. 9853.**

Ersatzpatrone

zur Laterne Nr. 9852.  
 40 Stück im Karton 50 Pf.



**Nr. 5672.**

„Teutonia“-Azetylen-Fahrradlaterne mit zwei Reflektoren ausgestattet, wodurch ein recht breiter Lichtschein erzielt wird. Nicht allein die Fahrstraße ist gut zu übersehen, sondern das Licht fällt links und rechts weit darüber hinaus, was hinsichtlich Sicherheit von großer Bedeutung ist. Die Schwabe ist extra stark gehalten, also dem Gewicht der Laterne angepaßt. Tadellos vernickelte Ausführung. Glasdurchmesser 30 mm. Brenndauer 2-3 Stunden. Ganze Höhe 165 mm. Gewicht ca. 700 g.

Stück Mk. 6.—

**Nr. 1937**  
 Azetylen-Knopflochlaterne.

Für Radfahrer und Fußgänger zu empfehlen. Die Laterne funktioniert gut, gibt ein helles, weißes Licht und ist dabei unbedingt sturmsicher; ganz aus Messing gearbeitet und hochvernickelt.

Brenndauer ca. 2 Stunden. Ganze Höhe 19 cm, Größe der vorderen Scheibe 50 mm, Gewicht 260 g.

Stück Mk. 3.50

Nr. 9588. Brenner, zu Laterne Nr. 1937 passend. Stück 15 Pf.



**Nr. 1937.**



**Nr. 1744.** Azetylen-Laterne,

mit einem Haken zum Anhängen an den Laternenhalter versehen und auch mit einem Handgriff zum Tragen. Fein vernickelte Ausführung. Höhe der Laterne ohne Bügel 17,5 cm. Durchmesser der Glasscheibe 103 mm. Gewicht 510 g. Hierzu passen Ersatzteile, die bei Laterne Nr. 1921 aufgeführt sind.

Stück Mk. 4.75

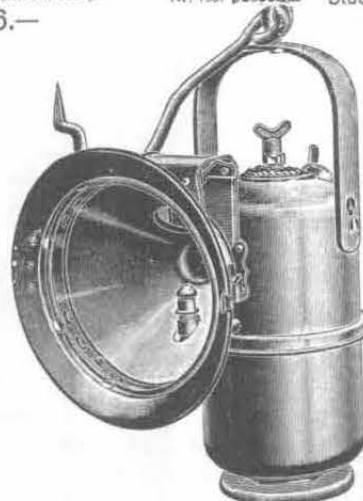

**Nr. 3039.** Grubenlaterne.

Diese Laterne findet Verwendung in Gruben ohne schlagende Wetter, in Salzbergwerken, Steinbrüchen, Erzgruben usw. und kann auch bei zur Nachtzeit ausgeführten Erd- und Bauarbeiten, Eisenbahnbauten usw. zur Beleuchtung benutzt werden. Der Rumpf, also Wasser- und Karbidbehälter, sind aus verzinktem Eisenblech hergestellt und von großer Stabilität. Das Gewicht beträgt 1 kg. Höhe ohne Haken 24 cm. Durchmesser des Glases 103 mm. Brenndauer ca. 10 Stunden.

Stück Mk. 6.30

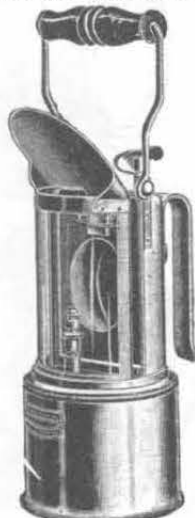

**Nr. 2462.**  
 Azetylen-Grubenlampe,

Ihrem Zweck entsprechend gebaut, für Arbeiten in schlagwetterfreien Gruben. Ebenso für Montagsarbeiten in Gas- und Wasserwerken, bei Kesselreinigungen usw. verwendbar. Die Lampe wird in Stahl verzinkt, mit Glimmerschutzzyylinder geliefert, außerdem mit Handgriff und Haken ausgestattet. Brenndauer ca. 10 bis 12 Stunden. Höhe 22 cm. Gewicht 1040 g.

Stück Mk. 8.20

# Kerzenlaternen, Oellaternen.

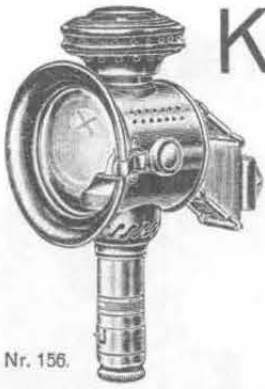

Nr. 156.

**Nr. 156. Kerzenlaterne.**

Gefällig und elegant, in sehr solider Ausführung, ganz aus Messing gearbeitet, hochtöne Vernickelung. Der Reflektor ist tief angeordnet, so daß eine Überhitzung des Gehäuses nicht leicht stattfinden kann, daher brennt die Kerze mit ruhiger, nicht zu hoher Flamme, ohne zu rußen, gleichmäßig ab. Ein- und Abfließen des Stearins kommt bei Benutzung der Laterne im Freien nicht vor, wenn dieselbe wirklich vertikal am Rad befestigt ist. Der Stiel der Laterne ist mit Bajonetverschluss, starke Schwabe. Zu dieser Laterne paßt Laternenglas Nr. 1449, Höhe der Laterne 20 cm. Gewicht ca. 320 g.



Nr. 2015.

**Nr. 2015.**  
Spiralfedern,  
passend für  
Fahrrad-  
Kerzen-  
laternen.  
Stück  
5 Pf.

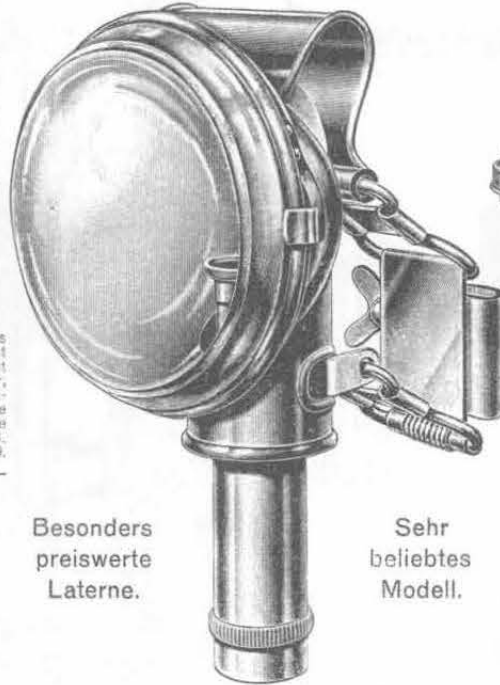

**Nr. 1684.**  
Rundbrenner,  
passend für  
Petroleumlaterne  
Nr. 399.  
Stück 40 Pf.

**Nr. 803. Kerzenlaterne.**

Diese Laterne hat eine gefällige Form und brennt vorzüglich, sie ist ganz aus Messing hergestellt und fein vernickelt, in allen Teilen sehr solide und dauerhaft gearbeitet. Der Stiel ist aus kräftigem Messingrohr mit Bajonetverschluss und kann ganz von der Laterne abgeschraubt werden, so daß sie leicht gereinigt und eine neue Kerze eingesetzt werden kann. Die Seitengläser sind aus bestem geschliffenem Glas; Schwabe gut und kräftig. Höhe der Laterne 21 cm. Gewicht 480 g. Hierzu paßt Laternenglas Nr. 1624.

Stück Mk. 4.70

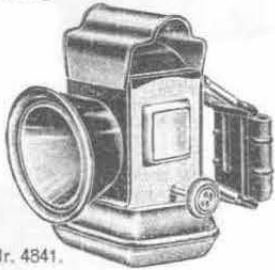

Nr. 4841.

**Nr. 4841.**  
Oellaterne.

Bei dieser Laterne sind Oelbehälter, Glasring, Seitenschieber und Dach vernickelt, die anderen Teile schwarz lackiert. Höhe 11 cm. Gewicht ca. 200 g.

Stück  
Mk. 1.10

Besonders preiswerte Laterne.

Sehr beliebtes Modell.

**Nr. 4846. Kerzenlaterne.** Einfache und zierliche, dabei doch dauerhafte Laterne, welche hell und ladellos brennt, daher auch sehr gern gekauft wird. Die ganze Höhe beträgt 15 cm, das Gewicht 175 g.

Stück Mk. 2.—

**Nr. 161. Laternenglas mit Metallrand zu obiger Laterne.** Stück 50 Pf.



**Nr. 1102. Kerzen.** Vorzüglich hellleuchtend, beste Qualität, extra hergestellt für meine Fahrrad-Kerzenlaternen bei 50 Grad Hitze erst fließend, 21 mm stark zu meinen Kerzenlaternen passend. Karton enthaltend 10 Stück 50 Pf.

**Nr. 6376. Kerzen** in gleicher vorzüglicher Qualität, jedoch nur 15 mm stark, also nicht für meine Laternen passend. Karton enthaltend 10 Stück 50 Pf.

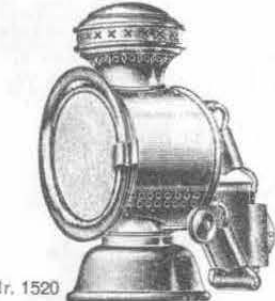

Nr. 1520

**Nr. 1520.**  
Oellaterne.

Bolleibglas, zierliches Modell. Mit 60 mm geschliffenem Kristall-Vorderglas, vernickelt. Gewicht ca. 200 g. Hierzu paßt Laternenglas Nr. 1622.

Stück  
Mk. 1.50

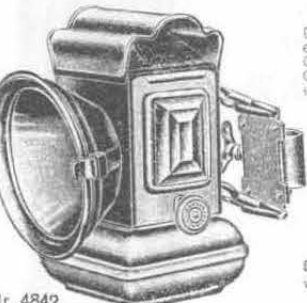

Nr. 4842.

**Nr. 4842.**  
Oellaterne.

Diese Laterne hat eine gefällige Form, Oelbehälter, Dach, Glasring, Schwabe, und Seitenschieber sind vernickelt. Höhe 12,5 cm. Gewicht 350 g.

Stück  
Mk. 1.95

**Nr. 6562.**  
Dieselbe Laterne wie Nr. 4842, jedoch ganz vernickelt.

Stück  
Mk. 2.65

**Nr. 4844.**  
Oellaterne.

Die Laterne ist aus vernickeltem Messingblech hergestellt, dauerhaft gearbeitet u. reichlich mit Verzierungen versehen. Mit vernickeltem, hochglanzpoliertem Reflektor. Die Laterne wiegt bei einer Gesamthöhe von 17 cm ca. 375 g. Hierzu paßt Laternenglas Nr. 1060.

Stück  
Mk. 3.90

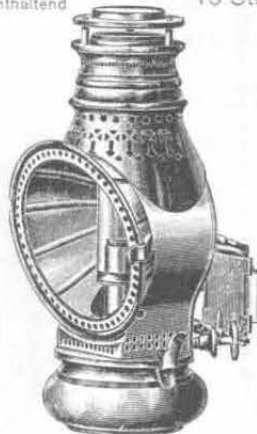

◆◆◆◆  
**Nr. 480. Lampen-  
docht**  
für  
Fahrrad-  
laternen  
(Oel-  
dochte)  
fertig ge-  
schnitten  
10 cm lang.  
Karton mit  
20 Stück  
35 Pf.  
◆◆◆◆

◆◆◆◆  
**Brenn-  
Oel,**  
extra für  
Fahrrad-  
lampen her-  
gestellt,  
liefere-  
ich in vor-  
züglicher  
Qualität.  
◆◆◆◆

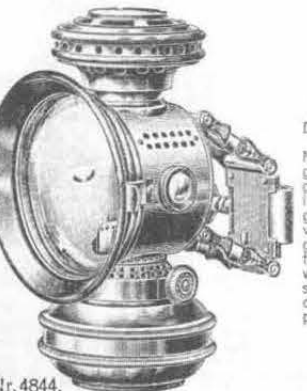

Nr. 4844.

**Nr. 399. Petroleumlaterne.** Vorzügliche, ganz ausarbeitete fein vernickelte Petroleumlaterne mit Rundbrenner und Glimmerzylinder. Die Dochtschraube des Brenners ist mit einer Feststellvorrichtung versehen, so daß sich der Docht während der Fahrt nicht verschieben kann, sondern in geeigneter Stellung festgehalten wird. Die Laterne ist vollständig explosionsicher und gibt ein ruhiges, helles Licht. Der geriefte Reflektor besteht aus nickelplattiertem Stahlblech und hat einen Durchmesser von 90 mm. Das Vorderglas ist fein geschliffen und mißt im Durchmesser 60 mm. Der Kopf ist zum Aufklappen eingerichtet; die starke Schwabe besitzt gute Federung. Die Laterne entspricht allen Anforderungen, die man an eine Petroleumlaterne stellen kann. Die ganze Höhe der Laterne beträgt 20 cm, das Gewicht ca. 450 g.

Stück  
Mk. 6.60

Stück Mk. 4.80



Nr. 803.

**Nr. 4843.**  
Oellaterne.

Zierliches, leichtes Modell, absolut zuverlässig. Alle Teile sind stark vernickelt. Kopf und Oelbassin sind abnehmbar u. können alle Teile leicht gereinigt werden. 12 cm hoch. Gewicht ca. 200 g.

Stück  
Mk. 2.20

**Nr. 8.**  
Oellaterne.

Hübsches rundes Modell mit runden geschliffenen Seitengläsern und abnehmbarem Oelbassin. Mit feiner geschliffener optischer Linse, 60 mm Durchmesser. Ausführung hochfein poliert und ganz vernickelt. Gewicht ca. 250 g.

Stück  
Mk. 2.25

**Nr. 4845.**  
Oellaterne.

Aus prima Messingblech hergestellt u. gut vernickelt, bietet diese Laterne, was Stabilität, Konstruktion, Formschönheit, Lichteffect usw. anbe trifft, das Beste dieser Art. Mit optischer Linse versehen. Gewicht 450 g. Höhe 13 cm.

Stück  
Mk. 5.90

**Nr. 4840.**  
Oellaterne.

Ganz ausgezeichnete und ladellos brennende Oel-Laterne, gut konstruiert, mit großem Lichteffect. Sämtliche Teile sind aus Messingblech hergestellt und gut vernickelt. Höhe der Laterne 22 cm, einschließt. Bügel. Gewicht ca. 500 g.

Stück  
Mk. 6.60

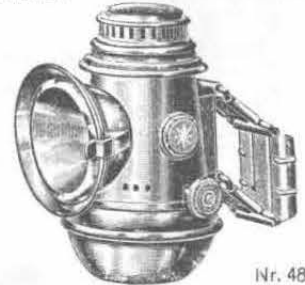

Nr. 4843.

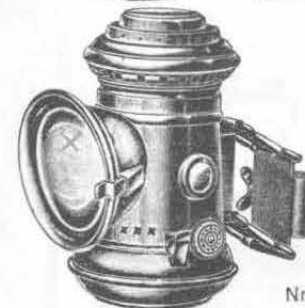

Nr. 8.



Nr. 4845.

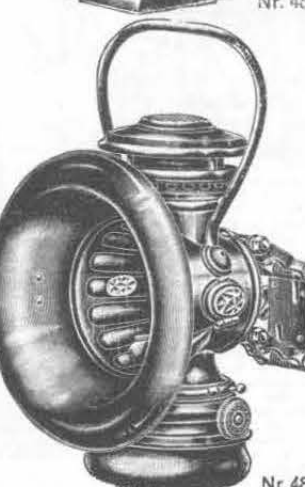

Nr. 4840.



# Motor- und Kutschwagen-Laternen.



Nr. 450.

## Motorwagen-Laterne,

auch als Kutschwagen-Laterne zu verwenden, für Kerzenlicht-einrichtung. Der Innenschein ist aus nickelplattiertem Blech gefertigt, ebenfalls der äußere Lichtkranz. Die Scheiben sind aus bestem Spiegelglas. Scheibenhöhe 14 cm. Ganze Höhe ca. 53 cm. Ausführung fein schwarz lackiert.

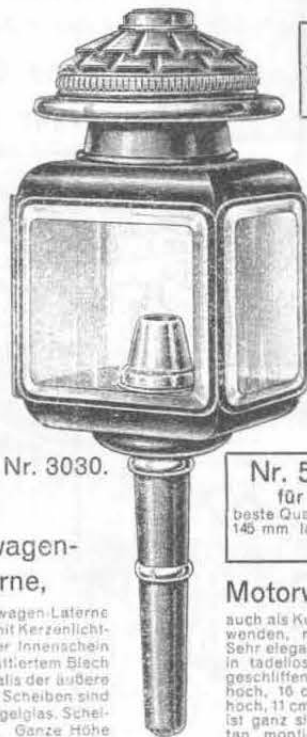

Nr. 3030.

**Nr. 5475. Kerzen für Wagenlaternen,**  
beste Qualität, 29 mm Durchmesser, 145 mm lang. Paket von 6 Stück. Preis 90 Pf.

## Motorwagen - Laterne,

auch als Kutschwagen-Laterne zu verwenden, mit Kerzenlichteinrichtung. Sehr elegantes und gefälliges Modell, in tadelloser Ausführung. Hochfein geschliffene Gläser. Seitenglas 14 cm hoch, 10 cm lang, Vorderglas 14 cm hoch, 11 cm breit, die Inneneinrichtung ist ganz silberplattiert, außen Argantan montiert und hochfein sauber schwarz lackiert, oben mit sehr gefälligem ovalen Schuppdach. Ganze Höhe ca. 49 cm.

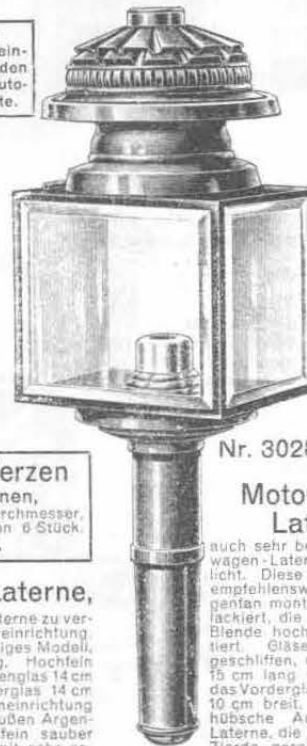

Nr. 3028.

## Motorwagen-Laterne,

auch sehr beliebt als Kutschwagen-Laterne, für Kerzenlicht. Diese Laterne ist sehr empfehlenswert, außen Argantan montiert und schwarz lackiert, die innere Seite und Blende hochfein sauber plattiert. Gläser sämtlich fein geschliffen, das Seitenglas ist 15 cm lang und 13 cm hoch, das Vorderglas 13 cm hoch und 10 cm breit. Tadelloser, sehr hübsche Ausführung, eine Laterne, die jedem Wagen zur Zierde gereicht. Die ganze Höhe ist ca. 49 cm.



Nr. 3025.

## Motorwagen-Laterne,

auch sehr beliebt als Kutschwagen-Laterne, mit Kerzenlichteinrichtung. Diese Laterne hat fein geschliffene Gläser. Blende sowie die Seiten sind hochfein nickelplattiert, außen Argantan montiert und fein schwarz lackiert, ferner ein Doppeldach mit großer blanker Brücke. Durchmesser des Vorderglases 13 cm, die ganze Höhe beträgt ca. 50 cm.

Nr. 2095. Stück Mk. 3.75  
Für die rechte Seite.

Nr. 3029. Stück Mk. 21.—  
Für die rechte Seite.

Nr. 3027. Stück Mk. 11.50  
Für die rechte Seite.

Nr. 3025. Stück Mk. 7.—  
Für die rechte Seite.

Nr. 450. Stück Mk. 3.75  
Für die linke Seite.

Nr. 3030. Stück Mk. 21.—  
Für die linke Seite.

Nr. 3028. Stück Mk. 11.50  
Für die linke Seite.

Nr. 3026. Stück Mk. 7.—  
Für die linke Seite.

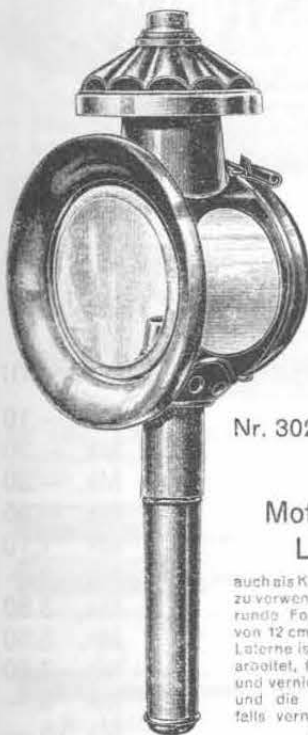

Nr. 3024.

## Motorwagen-Laterne,

auch als Kutschwagen-Laterne zu verwenden, für Kerzenlicht, runde Form, mit Vorderglas von 12 cm Durchmesser. Die Laterne ist aus Weißblech gearbeitet, fein schwarz lackiert und vernickelt, der Lichtkranz und die Blende sind ebenfalls vernickelt. Ganze Höhe ca. 42 cm.

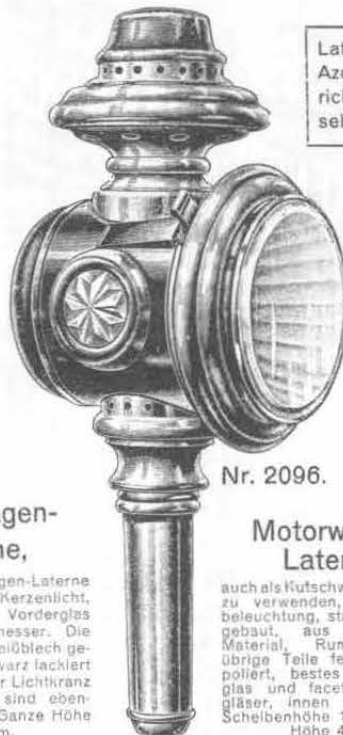

Nr. 2096.

## Motorwagen-Laterne,

auch als Kutschwagen-Laterne zu verwenden, für Kerzenbeleuchtung, stark und solide gebaut, aus dauerhaftem Material. Rumpf lackiert, übrige Teile feinst messingpoliert, bestes Facettetafelglas und facettierte Seitengläser, innen silberplattiert, Scheibenhöhe 12 cm. Ganze Höhe 40 cm.

Laternen mit Azetylen-Einrichtung sind sehr beliebt.



Nr. 2097.

## Nr. 2097. Azetylen-einrichtung

zu Motorwagen-Laternen Nr. 2096 und 2461 passend. Bei Verwendung dieser Einrichtung erhält die Laterne ein brillantes Licht. Das Einsetzen geschieht auf einfache Weise, indem der Kerzenstiel

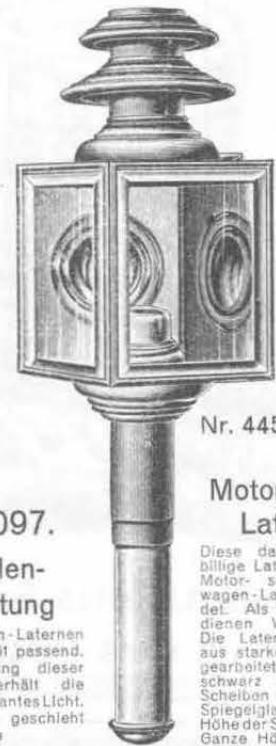

Nr. 445.

## Motorwagen-Laterne,

Diese dauerhafte und billige Laterne wird als Motor- sowie Kutschwagen-Laterne verwendet. Als Brennmaterial dienen Wagenkerzen. Die Laterne ist ganz aus starkem Weißblech gearbeitet und sauber schwarz lackiert. Die Scheiben bestehen aus Spiegelglas mit Facette. Höhe der Scheiben 13 cm. Ganze Höhe ca. 49 cm

Nr. 3023. Stück Mk. 3.75  
Für die rechte Seite.

Nr. 2096. Stück Mk. 10.—  
Für die rechte Seite.

herausgeschraubt und dafür die Azetylen-einrichtung eingeschraubt wird. In fein messingpolierter Ausführung.  
Stück Mk. 11.50

Nr. 2094. Stück Mk. 3.—  
Für die rechte Seite.

Nr. 3024. Stück Mk. 3.75  
Für die linke Seite.

Nr. 2461. Stück Mk. 10.—  
Für die linke Seite.

Nr. 445. Stück Mk. 3.—  
Für die linke Seite.



# Prima Kalziumkarbid

**Marke „Teutonia“.** Das „Teutonia“-Kalziumkarbid ist von höchster Gasausbeute; 1 kg erzeugt durchschnittlich über 300 Liter Azetylengas. ❖❖

Nur allerbeste gereinigte Ware in Stücken, also fast staubfrei, in Qualität und Ergiebigkeit unübertroffen!  
Nr. 95.

## Achtung!

Ich führe nur bestes Schweizer Fabrikat, welches bekanntlich das teuerste, dabei aber auch das empfehlenswerteste ist. Andere Fabrikate, die geringwertiger und deshalb auch weit billiger zu liefern sind, führe ich nicht.

## Vorzüglichste Qualität,

extra für Fahrrad-, Motor- oder Kutschwagenlaternen hergestellt, und zwar in einer Körnung von 5–15 mm, die sich bis heute als bestgeeignet bewährt hat. Sämtliche Packungen bis zu 25 kg gelangen in luftdicht verschlossenen Patentdosen zum Versand; diese lassen sich, nachdem man ihnen das erforderliche Quantum entnommen hat, leicht wieder dicht verschließen, so daß sich das Kalziumkarbid bis zum Verbrauch des letzten Restes frisch und gebrauchsfähig erhält. Die Packungen über 25 kg sind zugelötet.

Nr. 94.

Nr. 90.

Nr. 87.

Nr. 85.

Nr. 178.



**Garantiert bestes Schweizer Fabrikat  
in stets frischer Ware.**

Die Lieferung von Kalziumkarbid kann nur durch die Bahn erfolgen, da Postversand nicht statthaft ist.

## Kalziumkarbid

in luftdicht verschlossenen Patentdosen:

Nr. 76.	100 g mit Dose	Mk. —,10
Nr. 178.	1/4 kg mit Dose	Mk. —,20
Nr. 85.	1/2 kg mit Dose	Mk. —,30
Nr. 87.	1 kg mit Dose	Mk. —,45
Nr. 90.	2 1/2 kg mit Dose	Mk. 1,10
Nr. 94.	5 kg mit Dose	Mk. 2,—
Nr. 95.	10 kg mit Dose	Mk. 3,80
Nr. 2814.	15 kg mit Dose	Mk. 5,50
Nr. 2815.	20 kg mit Dose	Mk. 7,20
Nr. 2101.	25 kg mit Dose	Mk. 9,—
Nr. 714.	50 kg mit Blechtrommel	Mk. 15,—
Nr. 6384.	100 kg mit Blechtrommel	Mk. 27,50

Bei Ingebrauchnahme der Azetylengas-Laternen empfiehlt es sich aus praktischen Gründen, das Karbidbassin nur bis etwas über die Hälfte zu füllen, da sich das Karbid bei der Auflösung ausdehnt. Auch ist es ratsam, den Karbidbehälter des öfteren zu reinigen und die Ueberreste bzw. die Asche zu entfernen.



# Karbid in Beuteln, Karbidbehälter, Azetylenbrenner, Laternengläser, Linsen usw.



**Nr. 71. Kalziumkarbid,**  
In Beuteln verpackt. Die Beutel sind aus einem besonders präparierten Stoff hergestellt, bewirken infolge ihrer großen Saugfähigkeit eine gleichmäßige Verteilung des Wassers und deshalb auch eine ruhige, gleichmäßige Flamme von intensiv weißer Farbe. Groß ist die Reinlichkeit und Ersparnis an Karbid. Je nachdem man große oder kleine Touren zu machen hat, legt man einen größeren oder kleineren Beutel ein und wirft denselben nach Beendigung der Fahrt heraus. In Patentdosen von je 1 kg, enthaltend ca. 20 Beutel von kürzerer oder längerer Brenndauer (1, 2 oder 3 Stunden).

Mit Dose 80 Pf.

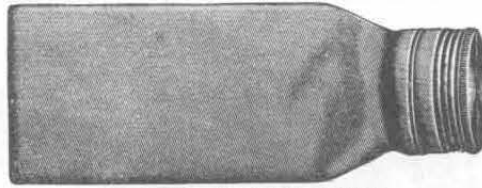

**Nr. 870. Karbidbehälter.**

Dieser aus gummiertem Stoff hergestellte Karbidbeutel kann vollständig dicht verschlossen werden, wodurch ein Eindringen der Luft und Feuchtigkeit ausgeschlossen ist.

Stück 35 Pf.



**Nr. 507.**

**Kalziumkarbid, Marke „Teutonia“,**  
in zylindrischer Dose mit luftdichtem Schraubverschluss. Durch die handliche Form ist diese Packung besonders zum Mitführen in der Tasche geeignet.

100 g mit Dose 10 Pf.

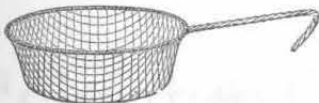

**Nr. 6231. Karbidsieb,**

aus verzinktem Draht geflochten, dient dazu, um das Karbid von Staub zu reinigen.

Stück 15 Pf.

**Nr. 958. Laternenschlauch,**

roter, beste Qualität, für Azetylen-Laternen.

Meter 40 Pf.



**Nr. 958.**

Dieser Laternenschlauch ist auf Wunsch auch in längeren Stücken lieferbar.

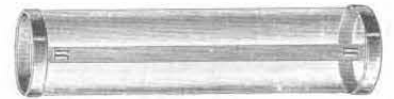

**Nr. 1108. Glimmerzylinder**

mit Metallfassung, auch zur Laterne Nr. 399 passend.

Stück 15 Pf.

## Laternengläser und Linsen, fertig zum Einsetzen, da mit geschliffenem Rand versehen.

**Laternengläser.** Ohne Metallrand zum Einsetzen, fertig mit geschliffener Facette.

Nr.	24	1622	40	1449	1450	1623	1666	1624	1667	418	1626	1627	1627	1688	1741 (oval)	3046
Durchm.	55	60	65	70	75	78	80	83	85	90	95	100	103	110	75x95	80x100 mm
Stück	10	10	10	10	10	10	15	15	15	15	15	15	15	15	20	20 Pf.

**Laternenlinsen.** Hochsteine optische Linsen mit geschliffenem Rande für Azetylen- und Oellaternen.

Nr.	1086	1630	1037	1038	1089	1090	1091	1631	1032	1632	1939	1093	1634	1094	1635	1637
Durchm.	50	52	55	60	65	70	75	78	80	83	85	90	95	100	103	110 mm
Stück	15	15	15	20	25	30	35	35	40	45	50	55	60	70	75	85 Pf.



**Nr. 581. Zweilochbrenner.**

Gasverbrauch 14 Liter, Leuchtkraft ca. 23 Kerzen.  
Stück 5 Pf.



**Nr. 24.**



**Nr. 873. Zweistrahlbrenner.**

Gasverbrauch 7,5 Liter, Leuchtkraft ca. 10 Kerzen.  
Stück 15 Pf.



**Nr. 1123. Zweilochbrenner.**

Gasverbrauch 6 Liter, Leuchtkraft ca. 7 Kerzen.  
Stück 10 Pf.



**Nr. 877. Zweilochbrenner,**

kurze Form, mit seitlicher Luftzuführung. Gasverbrauch 15 Liter, Leuchtkraft ca. 25 Kerzen.  
Stück 18 Pf.

## Für Fahrradlaternen passende Azetylen-Gas-Brenner.

**Große Brenner für Auto-laternen finden Sie in meiner Automobil-Preisliste.**



**Nr. 12268.**

**Laternenhalter in verschiedenen Ausführungen stehen auf Seite 181 verzeichnet.**

## Azetylenbrenner mit Specksteinkopf,

welcher, um ihn vor Beschädigungen zu schützen, ganz in die Metallfassung eingebaut ist. Dieser Brenner ist mit einem Schutz versehen, verbrüht und verstopft sich nicht, gibt auch keine Stichtamme, sondern brennt gleichmäßig weiter, wodurch kein Zerspringen von Laternengläsern oder Verschmutzen des Reflektors vorkommt.

<b>Nr. 12268.</b>	<b>Nr. 12269.</b>	<b>Nr. 5482.</b>
Gasverbrauch ca. 7,5 Liter, Leuchtkraft ca. 10 Kerzen. Stück 25 Pf.	Gasverbrauch ca. 15 Liter, Leuchtkraft ca. 22 Kerzen. Stück 25 Pf.	Gasverbrauch ca. 25 Liter, Leuchtkraft ca. 40 Kerzen. Stück 30 Pf.



**Nr. 827. Zweilochbrenner,**

lange Form, mit seitlicher Luftzuführung. Gasverbrauch 15 Liter, Leuchtkraft ca. 25 Kerzen.  
Stück 18 Pf.



**Nr. 848. Doppelbrenner**

mit seitlicher Luftzuführung, rußfrei brennend, besonders zu empfehlen. Gasverbrauch 7 Liter, Leuchtkraft ca. 6 Kerzen.  
Stück 30 Pf.



**Nr. 80. Doppelbrenner**

mit seitlicher Luftzuführung, rußfrei brennend, sehr empfehlenswert. Gasverbrauch 9 Liter, Leuchtkraft ca. 8 Kerzen.  
Stück 40 Pf.



**Nr. 480. Lampendocht.** Einzelne rote Oeldochte für Fahrradlaternen, fertig geschliffen, 10 cm lang, in Kartons zu 20 Stück. **Karton 35 Pf.**



**Nr. 410. Azetylen-Brenner-nadel.** Sehr praktisches und bequemes Werkzeug, um verbrühte Brenner zu reinigen. Bequem in der Westentasche zu tragen, da durch die über gesteckte Hülse eine Verletzung ausgeschlossen ist.  
Stück 15 Pf.

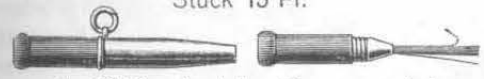

**Nr. 1648. Azetylen-Brenner-nadel** zum Reinigen von Brennern aller Systeme. Sie besteht aus einem Bündel Stahlnadeln, von denen eine beim Gebrauch abgelenkt werden kann, wie aus der Zeichnung ersichtlich ist. Mit derselben ist es dann leicht möglich, in die Öffnung des Brenners zu gelangen resp. ihn reinigen zu können. Jede Nadel kann sehr oft gebraucht werden, daher reicht das Bündel für lange Zeit aus, zumal die Nadel so lange benutzt werden kann, bis sämtliche Drähte verbraucht sind.  
Stück 25 Pf.



**Nr. 1256.**

**Nr. 1256. Gewinde-dichtungskitt.**

Dieser Kitt verhärtet nicht, sondern bleibt immer geschmeidig, so daß sich damit gedichtete Gewinde noch nach Jahren leicht lösen lassen. Empfehlenswerter als Mennige, da der Kitt nicht giftig ist. Tube mit ca. 50 g Inhalt.  
Stück 25 Pf.



**Nr. 902.**

**Nr. 902. Feinste Mennige,**

vorzügliche Qualität u. extra hergestellt zum Abdichten der Brenner für Azetylen-Laternen. In Tuben von 20 g Inhalt.



**Nr. 3018. Sicherheits-Sturmzündhölzer.**

Diese Sturmhölzer verlöschen selbst bei stärkstem Sturm und Regen nicht. Sie sind deshalb zum Anzünden von Fahrradlampen bei windigem Wetter unentbehrlich. Ebenso empfehlenswert für Raucher und Touristen, Schachteln in Westentaschenformat. Paket, enthaltend zusammen 10 Schachteln à 20 Stück. **30 Pf.**



**Nr. 3543. Azetylen-Brenner-nadel.**

Um verbrühte und verstopfte Brenner zu reinigen, verwendbar für alle Größen und Systeme von Brennern, ob aus Speckstein oder Metall. Mit der herauschiebbaren Bürste werden die Brenner zunächst gereinigt und darauf mit einer von Nadelbündel abgelenkten Nadel das verstopfte oder verbrühte Brennerloch freigemacht.  
Stück 45 Pf.

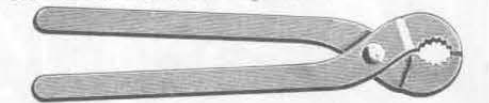

**Nr. 961. Brennerzange,** sehr praktisch zum festen Einsetzen in Azetylenlaternen, gut vernickelt. **Stück 25 Pf.**

**Nr. 886. Brennerzange** in billiger Ausführung. **Stück 12 Pf.**



## „Teutonia“ Prima-Pneumatik (Laufmängel und Luftschläuche)

ist die allein von mir auf den Weltmarkt  
gebrachte und in Radlerkreisen bevorzugte

### Spezial-Marke,

deren Ruf mit dem Renommee der Firma  
August Stukenbrok unzertrennlich verknüpft ist.

### Radfahrer! Vorsicht!

Der Kauf eines Pneumatiks ist Ver-  
trauenssache! Wohl bei keinem  
anderen Artikel trifft dieses mehr zu als bei Decken und Schläuchen.  
Meinen „Teutonia Prima“-Decken und Schläuchen können Sie  
Vertrauen im umfassendsten Sinne des Wortes entgegenbringen, denn  
Sie werden keinen zuverlässigeren Schlauch, keine haltbarere Decke zu  
gleichem Preise auf dem Markte finden. Für die unverwüsthliche Qualität,  
die ich mit gutem Gewissen auf Grund langjähriger Erfahrung empfehlen  
kann, bürgt mein Renommee als erstes, bedeutendstes und leistungsfähigstes  
Fahrradhaus Deutschlands. „Gummi“ ist ein in der Verarbeitung schwieriger  
Artikel, der in geringwertiger Qualität unendlichen Aerger und kostspielige  
Reparaturen verursachen kann. Es ist mein Stolz, hier etwas Besonderes  
bieten zu können, nämlich

### Güte in Verbindung mit billigem Preise.

Jeder Radfahrer, der meine „Teutonia Prima“-Decken und -Schläuche probiert,  
wird sagen müssen, daß lange Lebensdauer und Preiswürdigkeit nicht  
unvereinbar sind, er wird sich immer wieder für „Teutonia Prima“  
entschließen, da ich volljährige Garantie für jedes Stück ebenso leiste,  
wie dieses bei den teureren Marken üblich ist.

### „Teutonia Prima“-Decken und -Luftschläuche

verkörpern in idealster Weise:

Lange Lebensdauer! Mäßigen Anschaffungspreis!  
Unverwüsthlichkeit und Elastizität! Volle Garantie!

Das Beste, was die Reifen-  
technik in dieser Preislage  
und in Anbetracht meiner  
**Riesenumsätze**  
hervorzubringen vermag.



# „TEUTONIA-PRIMA“ Luxus-Pneumatik

Grau mit rotem Laufstreifen

Beliebtester Luxusreifen!  
 Volljährige Garantie!



Das Profil dieses Reifens hat sich als eine außerordentlich glücklich gewählte Form erwiesen. Der Reifen vereinigt eine hohe, widerstandsfähige Gummiauflage mit einer den leichten Gang begünstigenden schmalen Lauffläche, die gleichzeitig auch einen wirksamen Gleitschutz bildet. Der durchaus dezent wirkende rote Laufstreifen hebt die Plastik und verleiht dem Rade ein gefälliges Aussehen.

Lieferbar in folgenden Größen:

Nr.	Größe in Zoll	Preis Mk.
2746	26 x 1 1/2	6.50
5398	26 x 1 5/8	6.50
2744	26 x 1 3/4	6.50
5397	28 x 1 1/4	6.50
2745	28 x 1 3/8	6.50
5399	28 x 1 1/2	6.50
5400	28 x 1 5/8	6.50
5401	28 x 1 3/4	6.50

# „TEUTONIA-PRIMA“ Luxus-Pneumatik

Rot mit weißem Laufstreifen

Volljährige Garantie!  
 Schmales hohes Profil!



Dieser Luxusreifen mit schmalem, hohem Profil hat besonders großen Beifall gefunden; er entspricht in Qualität dem einfach grauen Reifen, wie solcher auf Seite 105 dieser Preisliste bereits dargestellt ist. Der einzige Unterschied besteht darin, daß dieser Reifen als ein Luxusmodell

zweifarbiger gearbeitet

ist, und zwar wurde der Laufstreifen in weiß ausgeführt, während alles übrige in schöner roter Farbe gehalten ist. Ich bin fest davon überzeugt, daß dieses Modell in Radlerkreisen noch weitere Verbreitung finden wird, zumal auch das Material ein wirklich erstklassiges ist.

Lieferbar in folgenden Größen:

Nr.	Größe in Zoll	Preis Mk.
568	28 x 1 1/4	7.—
3070	28 x 1 3/8	7.—
1720	28 x 1 1/2	7.—
560	28 x 1 5/8	7.—
658	28 x 1 3/4	7.—





# „TEUTONIA-PRIMA“ Luxus-Pneumatik

Paradereifen von unübertroffener Güte und Eleganz  
Grau mit rotem Laufstreifen

Schmuckes Aussehen!  
Zuverlässig und sicher!  
Volljährige Garantie!



Um auch den Wünschen solcher Radfahrer gerecht zu werden, die neben einer guten, erprobten Qualität Wert auf das dekorative Äußere der Bereifung legen, führe ich einen grauen Laufmantel mit rotem Laufstreifen in bester, durchaus haltbarer Qualität und bringe ihn unter meiner Marke

„TEUTONIA-PRIMA“ Luxus-Pneumatik in den Handel. Wie meine sämtlichen „TEUTONIA“-Pneumatiks, so ist auch dieser Laufmantel aus einem vorzüglichen Roh-

material hergestellt und äußerst gewissenhaft gearbeitet, so daß für größte Haltbarkeit volle Garantie übernommen wird. Der durchweg in einer grauen Gummiqualität gearbeitete Mantel hat, wie aus der Zeichnung ersichtlich, einen Laufstreifen aus gutem, rotem Gummi erhalten, der dem Laufmantel ein äußerst schmackes Aussehen

verleiht, ohne irgendwie aufdringlich zu wirken. Der Laufmantel ist korbgeflechtartig profiliert, wodurch in wirksamer Weise ein Rutschen des Rades verhindert wird.

Nr.	Größe in Zoll	Preis Mk.
5516	28×1 <sup>1</sup> / <sub>4</sub>	6.—
5519	28×1 <sup>3</sup> / <sub>8</sub>	6.—
3053	28×1 <sup>1</sup> / <sub>2</sub>	6.—
3054	28×1 <sup>5</sup> / <sub>8</sub>	6.—
3055	28×1 <sup>3</sup> / <sub>4</sub>	6.—

# „TEUTONIA-PRIMA“-Luxus-Gebirgsreifen

Unübertroffener Parade- und Gleitschutzreifen  
Grau mit rotem Laufstreifen

Extra starke Qualität!  
Außergewöhnliche  
Haltbarkeit!  
Volljährige Garantie!



Die Nachfrage nach Gebirgsreifen ist eine sehr große, ein Zeichen, daß der erfahrene Radler weniger auf einen niederen Preis, als auf eine starke, zuverlässige Ware sieht. Diesem Umstande Rechnung tragend, führe ich diese Reifen auch in einer Luxusausführung, und zwar in einem Profil von hervorragender Schönheit. Infolge Verwendung des vorzüglichsten Materials ist naturgemäß die Haltbarkeit eine besonders große, und so-

mit ein Strapazier-Luxusreifen von denkbar größter Lebensdauer geschaffen.

Die besonders hohe Gummischicht der Lauffläche ist mit einem geschmackvoll angebrachten roten Streifen versehen, der dem Reifen und somit dem ganzen Rade ein elegantes, vornehmes Gepräge gibt. Dieses Profil hat sich für Gebirgsreifen sehr gut bewährt; es ermöglicht einen schnellen Lauf und dabei ein unbedingt sicheres Fahren.

Nr.	Größe in Zoll	Preis Mk.
558	28×1 <sup>1</sup> / <sub>4</sub>	9.50
567	28×1 <sup>3</sup> / <sub>8</sub>	9.50
6407	28×1 <sup>1</sup> / <sub>2</sub>	9.50
6408	28×1 <sup>5</sup> / <sub>8</sub>	9.50
6409	28×1 <sup>3</sup> / <sub>4</sub>	9.50



Der Alleinverkauf der bewährten „Teutonia Prima“-  
Laufmängel liegt ausschließlich in meiner Hand.

# „Teutonia Prima“- Modell 1912. Laufmangel. Modell 1912.

Geradezu unverwüßlich  
durch besondere Verstärkung der Lauffläche.

Dieser Mangel, Profil Korbgeflecht, mit feinen  
Seitenriefen hat sich vorzüglich bewährt, da aus  
garantiert erstklassigem Material. Er ist infolge  
seiner schönen Form eine Zierde für jedes Rad.

In der richtigen Erkenntnis des großen Bedürfnisses nach einem  
billigeren, dabei aber doch durchaus erstklassigen und vertrauens-  
würdigen Reifen bin ich seinerzeit mit besonderem Interesse an  
die Vervollkommnung meines „Teutonia Prima“-Pneumatiks heran-  
getreten und habe in diesem einen Reifen geschaffen, der in  
Qualität und Haltbarkeit allen anderen weit teureren Marken voll-  
ständig gleich ist. Zahllose Zustimmungen und die immer lebhafter  
werdende Nachfrage beweisen, daß ich hiermit den berechtigten  
Wünschen meiner werten Kundschaft Rechnung getragen habe.  
Heute werden meine „Teutonia Prima“-Reifen auf dem ganzen Erdball  
zur größten Zufriedenheit benutzt, sie sind Gemeingut der Rad-  
welt geworden, ich aber habe nicht versäumt, immer noch mehr  
auf die höchste Vervollkommnung derselben hinzuwirken, so daß  
ich mit dem Modell 1912, welches mit einer wesentlichen Verstärkung  
der Lauffläche versehen, einen Laufmangel biete, dessen Unver-  
wüßlichkeit und lange Lebensdauer von einem Fabrikate gleicher  
Preislage auch nicht annähernd erreicht wird.

Dieser „Teutonia Prima“-Reifen,  
unübertroffen in Qualität, Form und Haltbarkeit, ersetzt  
alle übrigen oft weit teureren Pneumatiks vollständig.

≡ Volljährige Garantie! ≡

Je zuverlässiger die Bereifung ist, desto weniger  
Aerger u. Unannehmlichkeiten werden vorkommen.

≡ Zuverlässig und haltbar. ≡  
Ausgezeichnetes elastisches Gewebe!

Ich biete meinen werten Abnehmern also hiermit einen  
Laufmangel, der in  
Qualität, Formschönheit von keiner Seite übertroffen wird.  
:: wie auch im Preis ::

Jede Maschine, die mit diesem Pneumatik  
montiert ist, läuft leicht, ruhig und schnell.

„Teutonia Prima“-Pneumatik  
wird mit besonders verstärkter Lauffläche geliefert.

ist in  
folgenden  
Größen

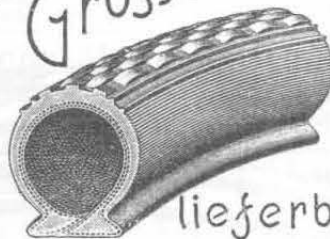

lieferbar

Nr.	Größe in Zoll	Nr.	Größe in Zoll
4969	24 × 1 1/2	4976	28 × 1 1/2
4970	24 × 1 3/8	4977	28 × 1 1/2
4971	24 × 1 3/4	4978	28 × 1 3/4
4972	26 × 1 1/2	4979	28 × 1 3/4
4973	26 × 1 3/8	4981	30 × 1 1/2
4974	26 × 1 3/4	4982	30 × 1 3/8
4975	28 × 1 1/4	4983	30 × 1 3/4

Jeder  
Laufmangel  
kostet

Mk. 6,00.

Für diesen Preis in Qualität ohnegleichen.

Bei größeren Posten  
„Teutonia Prima“-Laufmängeln in einer Sendung  
bezogen, ermäßigt sich der Preis wie folgt:

{ bei 5 Stück um 30 Pf. für 1 Laufmangel  
bei 10 Stück um 45 Pf. für 1 Laufmangel  
bei 25 Stück um 60 Pf. für 1 Laufmangel  
bei 50 Stück um 80 Pf. für 1 Laufmangel

Diese Preise  
verstehen sich dann ab Einbeck  
ohne weitere Vergünstigung.

Zu obigen „Teutonia Prima“-Reifen passende „Teutonia“-Luftschläuche finden Sie auf den Seiten 112 und 113 dieses Kataloges.

# „Teutonia Prima“-Pneumatik.

Volljährige Garantie!

Modell 1912.

Zuverlässig und sicher!

Geradezu unverwüstlich durch wesentlich verstärkte Lauffläche.

Mit meinem „Teutonia Prima“-Laufmantel biete ich einen Reifen, der aus bestgeeignetsten Rohstoffen hergestellt und in vieljährigem Gebrauche den Beweis hoher qualitativer Vorzüge erbracht hat. Direkt aus dem Bedürfnisse des Publikums heraus nach einem billigen, dabei aber doch durchaus guten und vertrauenswürdigen Pneumatik ist meine Teutonia-Bereifung seinerzeit entstanden. Mit besonderem Interesse habe ich von Jahr zu Jahr, angespornt durch die großartigen Erfolge, die mir der Teutonia-Reifen brachte, an der Verbesserung desselben gearbeitet, so daß ich mit dem „Teutonia Prima“-

Pneumatik in seiner heutigen Vollendung einen Reifen biete, der in Qualität und Haltbarkeit alle anderen Reifen dieser Preislage übertrifft. Jeder Radfahrer, der mit dem Teutoniamentel einen Versuch gemacht und sich von der enormen Haltbarkeit und dem doch mäßigen Preise überzeugt hat, wird stets diesen Pneumatik wieder wählen. Die prägnantesten Eigenschaften meines Teutonia-Pneumatiks sind seine unverwüsthche Beschaffenheit und Haltbarkeit neben niedrigem Preise für soich erstklassige Qualität. Bemerkenswert ist die praktische korbgeflechtartige Lauffläche, die einen leichten Gang und sicheres Fahren selbst bei Regen und Winterglätte ermöglicht!

Preiswert, dabei vorzüglich.  
Garantierte Haltbarkeit.



## „Teutonia Prima“-Laufmantel.

Profil Korbgeflecht, mit glatten Seiten.

Die besonders verstärkte Lauffläche verbürgt größte Haltbarkeit.

Dieser Mantel ist in folgenden Größen lieferbar:

Profil Korbgeflecht mit glatten Seiten								Profil glatte Lauffläche						
Nr.	Größe in Zoll	Mk.	Nr.	Größe in Zoll	Mk.	Nr.	Größe in Zoll	Mk.	Nr.	Größe in Zoll	Mk.	Nr.	Größe in Zoll	Mk.
2721	28 x 1 <sup>1</sup> / <sub>4</sub>	6.—	2722	28 x 1 <sup>1</sup> / <sub>2</sub>	6.—	6421	28 x 1 <sup>3</sup> / <sub>8</sub>	6.—	61	28 x 1 <sup>1</sup> / <sub>2</sub>	6.—	622	28 x 1 <sup>3</sup> / <sub>8</sub>	6.—

Je zuverlässiger die Bereifung, desto weniger Aerger und Unannehmlichkeiten werden vorkommen.

≡ Die Verarbeitung ist eine durchaus erstklassige und sorgfältige. ≡

„Teutonia Prima“-Reifen, unübertroffen in Form, Qualität und Haltbarkeit, ersetzen alle übrigen teuren Pneumatiks vollständig.

### Zur Größenfeststellung eines Laufmantels.

In solchen Fällen, wo die an dem Laufmantel seitlich eingepreßte Größenangabe nicht mehr zu erkennen ist, können nachstehende Messungen dazu dienen, das erforderliche Maß trotzdem festzustellen:

Felgendurchmesser 53,5 cm = 24 x 1 <sup>1</sup> / <sub>4</sub>	Felgendurchmesser 59,5 cm = 26 x 1 <sup>1</sup> / <sub>2</sub>	Felgendurchmesser 63,5 cm = 28 x 1 <sup>1</sup> / <sub>2</sub>	Felgendurchmesser 66 cm = 28 x 1 <sup>1</sup> / <sub>4</sub>
Felgendurchmesser 54,5 cm = 24 x 1 <sup>1</sup> / <sub>2</sub>	Felgendurchmesser 62 cm = 28 x 2	Felgendurchmesser 64,5 cm = 28 x 1 <sup>1</sup> / <sub>8</sub>	Felgendurchmesser 69 cm = 30 x 1 <sup>1</sup> / <sub>8</sub>
Felgendurchmesser 59 cm = 26 x 1 <sup>3</sup> / <sub>8</sub>	Felgendurchmesser 63 cm = 28 x 1 <sup>3</sup> / <sub>4</sub>	Felgendurchmesser 65,5 cm = 28 x 1 <sup>1</sup> / <sub>8</sub>	Felgendurchmesser 70 cm = 30 x 1 <sup>1</sup> / <sub>4</sub>

Zu obigen „Teutonia Prima“-Reifen passende „Teutonia“-Luftschläuche finden Sie auf den Seiten 112 und 113 dieses Kataloges.



# „Arminius“-Luftschläuche.

Vorzügliche Qualität unter volljähriger Garantie.

Der „Arminius“-Luftschlauch ist bestimmt, die Wünsche derjenigen Interessenten zu befriedigen, die einen volljährig garantierten Luftschlauch in billigerer Preislage suchen. Ich würde an die Aufnahme dieser Luftschläuche nicht herangetreten sein, wenn ich nicht selbst die feste Ueberzeugung hätte, mit dieser Qualität einen Luftschlauch anzubieten, der trotz seines außer-

ordentlich billigen Preises als wirklich brauchbar bezeichnet werden kann. Die Herstellung geschieht aus einer einwandfreien und guten Qualität Gummi in sehr sorgfältiger Weise und wird vor dem Versand jeder Schlauch auf Dichtigkeit probiert, so daß ich für Brauchbarkeit und Zuverlässigkeit dieses Schlauches nach jeder Richtung hin bürgen kann.

**Erstklassiges Material. Unbedingte Zuverlässigkeit. Tatsächliche Preiswürdigkeit.**

Ausprobiert und zuverlässig. Garantiert luftdicht.

Von den mit volljähriger Garantie angebotenen Luftschläuchen in gleicher Preislage anerkannt der beste.

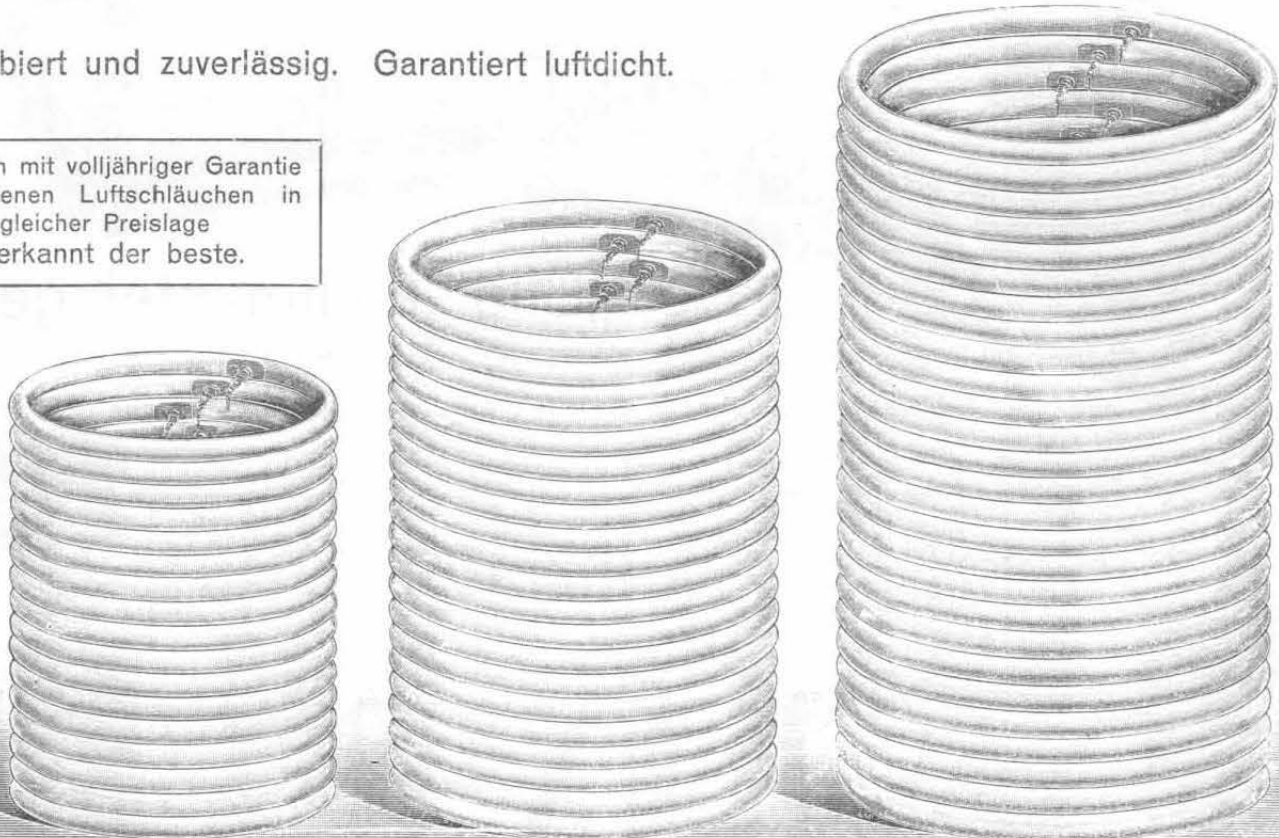

Die „Arminius“-Luftschläuche sind zweifellos von allen denjenigen Marken, die zum gleichen Preise angeboten werden, die besten.

„Arminius“-Luftschläuche sind in folgenden Größen lieferbar:

Nr.	Größe in Zoll	Mk.	Nr.	Größe in Zoll	Mk.	Nr.	Größe in Zoll	Mk.
2361	26×1 1/2	3.—	2367	28×1 3/8	3.—	2400	28×1 3/4	3.—
2362	26×1 5/8	3.—	2368	28×1 1/2	3.—	2402	30×1 3/4	3.—
2365	26×1 3/4	3.—	2387	28×1 5/8	3.—			



# „Cito“-Pneumatik.

Sehr preiswerter, durchaus guter Pneumatik. Garantie 1/2 Jahr.

Der schon in den Vorjahren gebrachte und gut eingeführte „Cito“-Pneumatik dürfte einem großen Teile meiner werten Kunden schon bekannt sein. Infolge der vorgenommenen Verbesserungen, die es mir ermöglichten, eine halbjährige Garantie für den Reifen zu übernehmen, hat sich die Marke „Cito“ sehr gut bewährt und dadurch eine große Zahl Anhänger erworben. Die zur Herstellung dienenden Rohmaterialien sind bestgeeignete und gut ausprobierte Qualitäten. Die Fabrikation der „Cito“-Mäntel geschieht eben-

falls mit der nötigen Sorgfalt, so daß ich die Tatsache verbürgen kann, daß ich mit diesen „Cito“-Laufmänteln ein **zuverlässigeres Fabrikat** unter halbjähriger Garantie auf den Markt bringe, als dieses von anderen Seiten geschieht. Da auch die Form der „Cito“-Laufmäntel eine vorzügliche zu nennen ist, so daß der Mantel in reifentechnischer Hinsicht als vollendet gelten kann, so ist die „Cito“-Marke zweifellos die **empfehlenswerteste Bereifung in ihrer Preislage.**

Von Pneumatiks mit halbjähriger  
Garantie der  
empfehlenswerteste.



Der „Cito“-Laufmantel, gerieft.  
Modell 1912.

Derselbe Mantel kann auch mit vollständig glatter Lauffläche geliefert werden.

Profil gerieft.						Profil glatt.					
Nr.	Größe in Zoll	Mk.	Nr.	Größe in Zoll	Mk.	Nr.	Größe in Zoll	Mk.	Nr.	Größe in Zoll	Mk.
2414	26x1 1/2	4.—	2417	28x1 3/8	4.—	2420	28x1 1/4	4.—	2409	28x1 1/2	4.—
2415	26x1 3/8	4.—	2418	28x1 1/2	4.—	2422	30x1 1/4	4.—	2410	28x1 3/8	4.—
2416	26x1 1/4	4.—	2419	28x1 3/4	4.—						

### Zur Größenfeststellung eines Laufmantels.

In solchen Fällen, wo die an dem Laufmantel seitlich eingepreßte Größenangabe nicht mehr zu erkennen ist, können nachstehende Messungen dazu dienen, das erforderliche Maß trotzdem festzustellen:

Felgendurchmesser 53,5 cm = 24x1 1/8	Felgendurchmesser 59,5 cm = 26x1 1/8	Felgendurchmesser 63,5 cm = 28x1 1/8	Felgendurchmesser 66 cm = 28x1 1/4
Felgendurchmesser 54,5 cm = 24x1 1/2	Felgendurchmesser 62 cm = 28x2	Felgendurchmesser 64,5 cm = 28x1 1/2	Felgendurchmesser 69 cm = 30x1 3/8
Felgendurchmesser 59 cm = 26x1 3/8	Felgendurchmesser 63 cm = 28x1 1/4	Felgendurchmesser 65,5 cm = 28x1 3/8	Felgendurchmesser 70 cm = 30x1 1/2

„Cito“-  
Luftschläuche  
mit halbjähriger Garantie.



Mit diesen „Cito“-Luftschläuchen bringe ich ein einwandfreies Fabrikat auf den Markt, welches infolge seiner Preiswürdigkeit mit Vorliebe gekauft wird. Wenn auch die Preislage dieser Schläuche eine sehr niedrige ist, so übernehme ich doch unbedingt die Bürgschaft, daß es sich bei diesen „Cito“-Schläuchen um eine durchaus frische und besonders hergestellte fehlerlose Ware handelt, und nicht etwa um ein minderwertiges Erzeugnis oder eine Ausschußware mit Schönheitsfehlern, welche gelegentlich in Partien aufgekauft wurde, wie es leider bei diesem Artikel sehr oft von anderen Seiten gehandhabt wird.

„Cito“-Luftschläuche sind in folgenden Größen lieferbar:

Nr.	Größe in Zoll	Mk.	Nr.	Größe in Zoll	Mk.	Nr.	Größe in Zoll	Mk.	Nr.	Größe in Zoll	Mk.
5003	26x1 1/2	2.70	5005	26x1 1/4	2.70	5007	28x1 1/2	2.70	5009	28x1 3/8	2.70
5004	26x1 3/8	2.70	5006	28x1 3/8	2.70	5008	28x1 3/4	2.70	5011	30x1 3/8	2.70



# Fahrradbürsten, Putztücher usw. zur Radpflege.

Nachstehende Bürsten, ausgenommen Nr. 542, sind aus garantiert reinen Borsten gefertigt, da gerade die einer starken Abnutzung ausgesetzten Fahrradbürsten von allerbesten Qualität sein müssen. Es empfiehlt sich deshalb keineswegs, Bürsten zu verwenden, die aus Fibre oder dergleichen minderwertigem Material hergestellt sind.

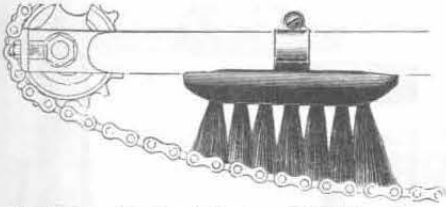

**Nr. 300. Kettenbürste „Blitzblank“.**

Diese selbsttätig wirkende Kettenbürste ist leicht nachstellbar und hält die Kette und den Zahnkranz stets sauber, wodurch das Rad einen ruhigen und leichten Gang behält.

Stück 25 Pf.

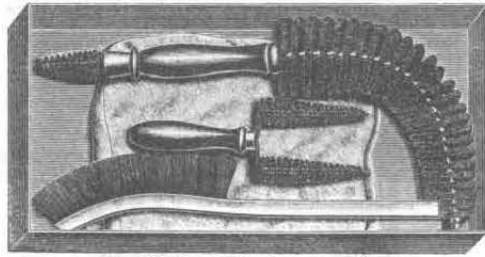

**Nr. 968. Bürstengarnitur**

in solidem Pappkasten. Derselbe enthält: eine Speichenbürste, Kettenbürste, Rahmenbürste, sowie ein weiches Putztuch. Diese Zusammenstellung ist praktisch gewählt und bei Benutzung dieser Bürsten geht die Reinigung des Rades flott vonstatten.

Stück 85 Pf.

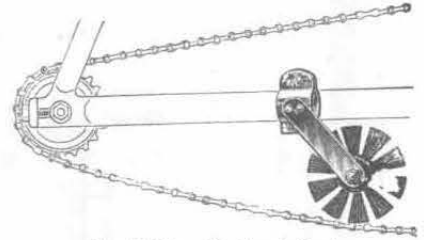

**Nr. 718. Kettenbürste.**

Diese Bürste wird an der hinteren Strebe befestigt und so eingestellt, daß sie leicht über die Kette gleitet. Ein allzutiefes Eingreifen der Bürste in die Rolle ist zu vermeiden. Die Rolle dreht sich während der Fahrt mit der Kette, wodurch letztere gut gereinigt wird.

Stück 50 Pf.



**Nr. 640. Fahrradbürste.**

Mit dieser Doppelbürste ist es möglich, auch die verstecktesten Teile bequem und vor allem sehr schnell reinigen zu können. Die kleine Bürste am Holzgriff dient dazu, die Kette zu säubern. Aus haltbarem Material gefertigt und von praktischer Form. Beliebte und gern gekaufte Bürste.

Stück 25 Pf.



**Nr. 629. Bürste für die Kette,**

aus prima schwarzen Borsten, sehr bequem und praktisch, reinigt die Kette in wenigen Minuten.

Stück 20 Pf.

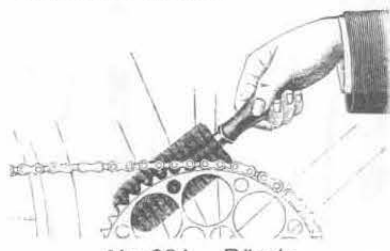

**Nr. 631. Bürste**

zum Reinigen der Speichen, Kette oder anderer Teile des Fahrrades, in einem grünlichen Filzfutteral, paßt bequem in die Satteltasche.

Stück 35 Pf.



**Nr. 1755. Bürstenrolle,** die zu der Kettenbürste Nr. 718 paßt. Dieselbe ist leicht einzusetzen.

Stück 30 Pf.

**Nr. 1904. Bürstenrolle,** zu Nr. 2486 passend.

Stück 30 Pf.

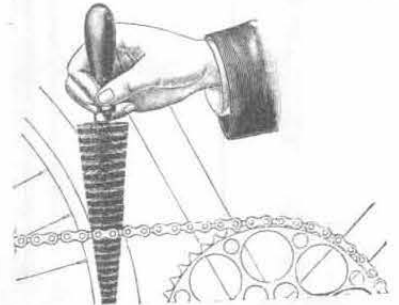

**Nr. 626. Bürste**

aus besten Borsten, für Kette und Speichen zu benutzen, mit Handgriff. Nach vorn spitz auslaufend, wodurch man in die kleinsten Ecken gelangen kann.

Stück 10 Pf.

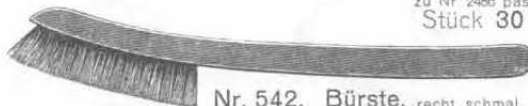

**Nr. 542. Bürste,** recht schmal, zum

bequemem Reinigen auch der verstecktesten Stellen, besonders des Kurbellagers und der Kettenräder.

Stück 10 Pf.



**Nr. 1842. Fahrrad-Rahmen und Speichenbürste.**

Praktischste und empfehlenswerte große Bürste mit poliertem Holzgriff, zum Reinigen des Rahmens, der Räder, Speichen Pneumatiks usw. Sie ist solide, aus reinen Borsten gefertigt und im Gebrauch handlich und bequem.

Stück 75 Pf.

**Nr. 978. Putztuch,** beste weiche Ware, zum Polieren feiner, vernickelter, versilberter u. emaillierter Gegenstände sehr geeignet. Die damit behandelten Teile erhalten schönen Hochglanz. Sehr zu empfehlen. Größe 35x45 cm. Stück 30 Pf.

**Nr. 3347. Putzwolle,** feine weiße Qualität, sehr geeignet zum Putzen von Motorwagen. In Paketen à 1 kg. Paket Mk. 1.—

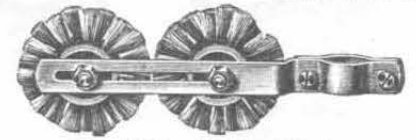

**Nr. 2486. Kettenbürste,**

doppelt rollende Wirkung, wodurch die Kette auf beiden Seiten frei von Schmutz gehalten wird.

Stück 80 Pf.

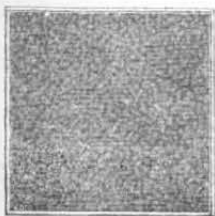

**Nr. 695. Poliertuch.**

Hochfeines Putztuch, zum Polieren feiner vernickelter, versilberter und emaillierter Gegenstände sehr geeignet. Wer auf die Pflege seines Rades besonderen Wert legt, sollte zum Nachpolieren dieses Tuch benutzen, da die damit behandelten Teile einen schönen Hochglanz erhalten. Größe 35x35 cm.

Stück 50 Pf.

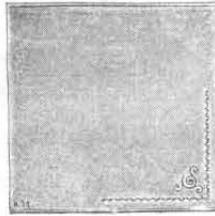

**Nr. 446. Putztuch,**

weich wie Sammet, vorzüglich zum Putzen vernickelter und fein lackierter Gegenstände geeignet. Größe 40x19 cm.

Stück 15 Pf.



**Nr. 3034. Bürste.** Diese Bürste ist in schmaler, langer Form hergestellt, weshalb sie sich besonders zum Reinigen der verstecktesten Stellen an Motorwagen eignet. Auch als Speichenbürste tadellos geeignet. Bestes, widerstandsfähiges Borstenmaterial, polierter Holzrücken. Länge ca. 40 cm. Breite 2,5 cm.

Stück Mk. 1.50



**Nr. 929. Gummischwamm.**

Zum Abwaschen von Fahrrädern, Automobilen, sowie sonstiger fein polierter und emaillierter Sachen. Den Naturschwämmen unbedingt vorzuziehen, da im Gummischwamm keinerlei harte Teile sind, welche die Polituren verletzen können. Der Schwamm ist hergestellt aus allerfeinstem roten Paragummi. Größe 130x85x53 mm. Gewicht ca. 50 g.

Stück Mk. 2.20

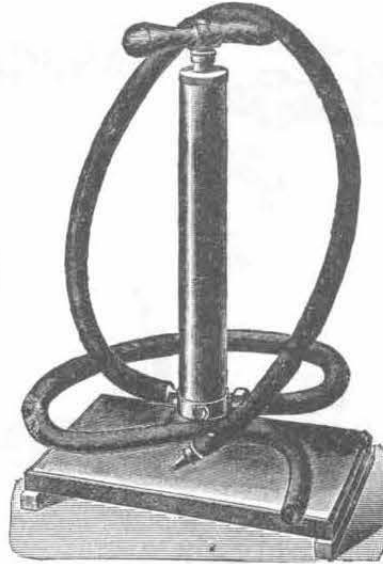

**Nr. 4457. Wasserpumpe**

zum Waschen und Abspülen der Motorwagen. Speziell dort zu verwenden, wo Wasserleitung nicht vorhanden ist. Auf starkem Brett montiert, mit Ansaugschlauch und Spritzschlauch, letzterer mit Mundstück. Durchmesser des Rohres 60 mm. Höhe 50 cm. Die Pumpe spritzt ca. 10 m weit.

Stück Mk. 30.—

**Nr. 1208. Gummischwamm.**

Größe 175x110x70 mm, Gewicht ca. 125 g.

Stück Mk. 5.30



**Nr. 228. Putzleder,**

feinste und weiche Qualität. Zum Abreiben der Nickelteile am Rade, auch zum Nachpolieren der Emaille verwendbar. Hinterläßt keine Schrammen.

Stück 40 Pf.

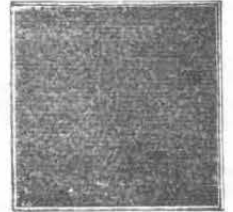

**Nr. 5112.**

**Imprägnierter Putzlappen.**

Durch Putzen mit diesem Lappen erhalten alle blanken Metalle, wie Nickel, Silber, Gold usw. ohne jedes weitere Präparat ein vollständig neues Aussehen. Der Lappen schmiert nicht und putzt selbst dann noch vorzüglich, wenn er ganz schwarz geworden ist. Gewaschen darf der Lappen nicht werden. Größe 30x30 cm.

Stück 40 Pf.



**Nr. 956. Bürste,**

großes Modell, zum Reinigen von Motorwagen, Motorrädern usw. Dasselbe dient hauptsächlich dazu, die Gegenstände vom größten Schmutz zu reinigen, resp. abzuwaschen. Aus kräftigen, starken Naturfasern hergestellt.

Stück Mk. 1.40

**Nr. 347. Die gleiche Bürste** wie vorstehend, jedoch aus reinen Borsten, prima Qualität.

Stück Mk. 2.80

**Echt griechische Naturschwämme**

von größter Haltbarkeit, daher im Gebrauch enorm billig. Zur Toilette ebenso geeignet wie zur Pflege u. Behandlung der Pferde, sowie zu industriellen Zwecken

**Nr. 9596.** 10 cm Durchmesser. 60 Pf.

**Nr. 9597.** 15 cm Durchmesser. Mk. 2.80

**Nr. 9598.** 20 cm Durchmesser. Mk. 5.60



# Fußluftpumpen „Teutonia“.

Meine Fußluftpumpen „Teutonia“ sind jedem Radbesitzer als Hauspumpen bestens zu empfehlen, denn bekanntlich lassen sich die Pneumatik durch eine Fußpumpe viel leichter und bequemer füllen, als mit einer kleinen Taschenluftpumpe. Ich habe besonderen Wert auf eine allerbeste, besonders starke Qualität gelegt, und wird die vorzügliche Wirkung meiner Luftpumpen allerseits anerkannt. Die verwendeten Pumpenschläuche sind aus haltbarstem Material hergestellt und mit drehbaren Anschlüssen versehen, so daß ein schnelles Aufschrauben stattfinden kann. Jeder Radfahrer wird in dem nachstehenden Sortiment bestens bewährter Modelle unbedingt etwas Passendes für sich finden.

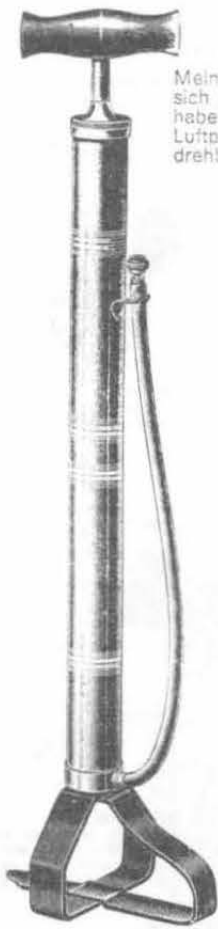

**Nr. 1442.**  
Haus- und Werkstatt-  
Luftpumpe

aus recht starkem Messingrohr mit praktischem Fuß. Schafft vorzüglich Luft und ist daher besonders zu empfehlen. Gut vernickelt und fein verziert. Rohrdurchmesser 31 mm, Rohrlänge 400 mm, ganze Höhe 140 mm, Länge des Schlauches 140 mm. Hierzu paßt Pumpenschlauch Nr. 1001.

Stück Mk. 1.60

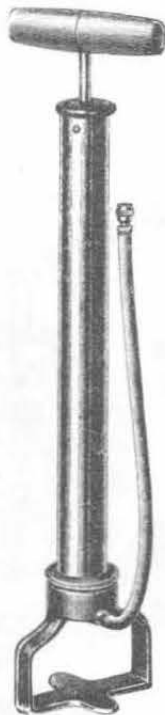

**Nr. 4862.**  
Fußluftpumpe.

Billige, aber gute Pumpe, stabil gebaut, mit gußeisernem Fuß, fein vernickelt. Rohrdurchmesser 30 mm, Rohrlänge 300 mm, ganze Höhe 430 mm, Länge des Schlauches 300 mm. Hierzu paßt Pumpenschlauch mit drehbarem Ventilansatz Nr. 1000.

Stück 95 Pf.



**Nr. 751.** Fußluftpumpe.

Ungemein kräftig wirkend, daher bequemes und leichtes Aufpumpen. Aus Messing, sauber vernickelt und fein verziert. Rohrdurchmesser 31 mm, Rohrlänge 310 mm, ganze Höhe 440 mm, Länge des Schlauches 300 mm. Hierzu paßt Pumpenschlauch mit drehbarem Ventilansatz Nr. 1000.

Stück Mk. 1.—



**Nr. 2485.** Fußluftpumpe,

beliebt, kräftig und vorzüglich wirkend, mit kräftigem Eisenfuß, Holzgriff und Pumpenschlauch, aus vorzüglichem Stahlrohr in sauber vernickelter Ausführung. Rohrdurchmesser 30 mm, Rohrlänge 300 mm, ganze Höhe 440 mm. Hierzu paßt Pumpenschlauch mit drehbarem Ventilansatz Nr. 1000.

Stück Mk. 1.10



**Nr. 297.** Fußluftpumpe

in solider Ausführung, mit besonders kräftigem gußeisernen Fuß und starkem Gummischlauch mit drehbarem Ventilansatz. Aus Messing, gut vernickelt und fein verziert. Rohrdurchmesser 31 mm, Rohrlänge 310 mm, ganze Höhe 440 mm, Länge des Schlauches 300 mm. Hierzu paßt Pumpenschlauch Nr. 1000.

Stück Mk. 1.10

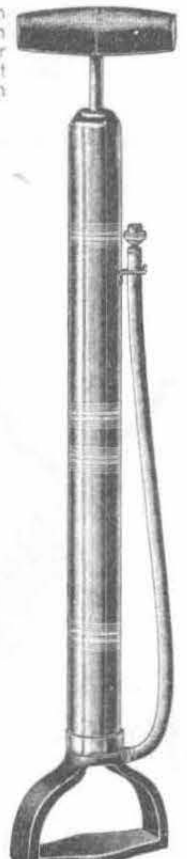

**Nr. 298.** Fußluftpumpe.

Diese aus Messingrohr hergestellte Pumpe ist von vorzüglichster Konstruktion und ganz besonders für den Privatgebrauch geeignet. Mit stabilem gußeisernen Fuß, in fein vernickelter und verzierter Ausführung. Rohrdurchmesser 31 mm, Rohrlänge 375 mm, ganze Höhe 510 mm, Länge des Schlauches 300 mm. Hierzu paßt Pumpenschlauch mit drehbarem Ventilansatz Nr. 1000.

Stück Mk. 1.40



**Nr. 13169.**  
Fußluftpumpe,

sehr solide, dabei äußerst billige Luftpumpe aus Stahlrohr, fein vernickelt und poliert. Ganze Höhe ca. 400 mm, Rohrlänge 290 mm, Durchmesser 28 mm. Hierzu paßt Pumpenschlauch Nr. 1000.

Stück 65 Pf.

**Nr. 286.**  
Fußluftpumpe,

sehr leistungsfähig, besonders stärkeren Herren zu empfehlen. Aus Messing, gut vernickelt und fein verziert. Rohrdurchmesser 22 mm, Rohrlänge 400 mm, ganze Höhe 255 mm, Länge des Schlauches 300 mm. Hierzu paßt Pumpenschlauch mit drehbarem Ventilansatz Nr. 1000.

Stück Mk. 1.50



**Nr. 226.**

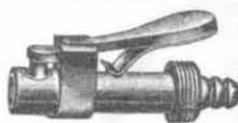

**Nr. 992.** Pumpenkopf.

Ein einziger Griff genügt, um die Verbindung von Luftpumpe und Ventil zuverlässig und sicher herzustellen. Der Hebel drückt Pumpenschlauch und Ventil fest zusammen. An jedem Pumpenschlauch anzubringen.

Stück 30 Pf.



**Nr. 1115.**  
Pumpenanschluß  
(Holländermundstück).

Dasselbe dreht sich beim Aufschrauben in gleicher Richtung, es ist also ein Ringeln des Pumpenschlauches ausgeschlossen.

Stück 10 Pf.

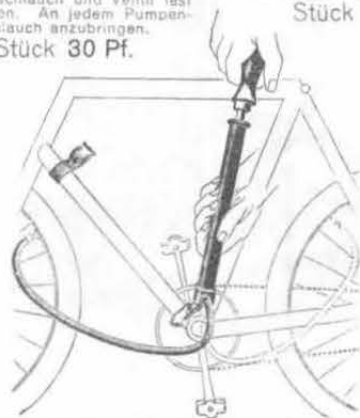

**Nr. 13170.** Rahmenluftpumpe.

Wie obige Abbildung zeigt, läßt sich diese Pumpe leicht am Rahmen des Fahrrades befestigen und ist im Bedarfsfalle stets zur Hand. Der ca. 500 mm lange Pumpenschlauch ist im Innern des Kolbens untergebracht. Rohrlänge ca. 400 mm, Durchmesser 28 mm. Mit Befestigungsklammer und Klammer.

Stück Mk. 1.65



**Nr. 5563.**

**Nr. 5563.**  
Fußluftpumpe.

Außerordentlich billige, aber trotzdem stabile Fußpumpen mit Gußfuß. Das Rohr ist auf den Fuß aufgepreßt und ist sehr haltbar. Die Pumpe ist 300 mm lang, bei einem äußeren Durchmesser von 28 mm, fein vernickelt, Gußfuß bronziert. Schlauchlänge 300 mm, mit drehbarem Ventilanschluß Nr. 1000.

Stück 75 Pf.

**Nr. 4861.**  
Fußluftpumpe

mit Fußbügel und Holzgriff, sauber vernickelt. Rohrdurchmesser 33 mm, Rohrlänge 130 mm, ganze Höhe 335 mm, Länge des Schlauches 300 mm. Kräftiger Pumpenschlauch mit drehbarem Ventilansatz Nr. 1000.

Stück 85 Pf.



**Nr. 4861.**



# Teleskopluftpumpen „Teutonia“

in ausgezeichneter Qualität mit besonders soliden und exakt geschnittenen Verschraubungen.



Die Teleskopumpen Nr. 66 und 67 geschlossen.



**Nr. 66. Teleskopluftpumpe**, 3teilig, vorzüglich wirkend und schnell Luft füllend. Leicht und bequem zu handhaben. Mit Schlauchkammer, worin der Pumpenschlauch untergebracht ist. Gut vernickelt und fein verziert. 18 mm Rohrdurchmesser oben, geschlossen 170 mm, ausgezogen 400 mm lang. Hierzu paßt Pumpenschlauch Nr. 1617. **Stück 60 Pf.**

## Bei allen Teleskopluftpumpen

ist der Pumpenschlauch im Griff der Pumpe eingeschraubt, wo er nicht beschädigt werden kann.



**Nr. 67. Teleskopluftpumpe**, 4teilig, kräftige u. solide Konstruktion, von vorzüglicher Wirkung. Der Pumpenschlauch ist in der Schlauchkammer, die sich im dickeren Ende der Pumpe befindet, untergebracht, fein vernickelt und verziert. 22 mm Rohrdurchmesser oben, geschlossen 160 mm, ausgezogen 510 mm lang. Hierzu paßt Pumpenschlauch Nr. 1617. **Stück 80 Pf.**



**Nr. 390. Teleskopluftpumpe „Teutonia“** (besonders empfehlenswerte Nummer), 4teilig. Anerkannt vorzüglichste und leicht arbeitende, den Luftschlauch ungemein schnell füllende Taschenluftpumpe. Die beliebteste, am meisten gekaufte Pumpe der Gegenwart. Der Schlauch wird am stärkeren Ende der Pumpe eingeschraubt, so daß solcher beim Nichtgebrauch derselben vollständig verdeckt liegt. Sauber poliert und vernickelt, sowie fein verziert. 19 mm Rohrdurchmesser oben, geschlossen 185 mm, ausgezogen 530 mm lang. Hierzu paßt Pumpenschlauch Nr. 502 und 2014. **Stück Mk. 1.—**



**Nr. 1128. Teleskopluftpumpe „Teutonia“**, 5teilig. Ebenfalls von bester Konstruktion, kräftig und vorzüglich wirkend, mit Schlauchkammer, sauber poliert und vernickelt, sowie fein verziert. 21 mm Rohrdurchmesser oben, geschlossen 185 mm, ausgezogen 600 mm lang. Hierzu paßt Pumpenschlauch Nr. 502 und 2014. **Stück Mk. 1.25**



**Nr. 1127. Teleskopluftpumpe „Teutonia“**, 3teilig, mit Schlauchkammer, kräftig u. vorzüglich wirkend, fein poliert u. vernickelt, sowie verziert, 19 mm Rohrdurchmesser oben, geschlossen 160 mm, ausgezogen 420 mm lang. Hierzu paßt Pumpenschlauch Nr. 502 u. 2014. **Stück 90 Pf.**



**Nr. 3458. Teleskopluftpumpe aus Zelluloid**, 3teilig. Diese Pumpe ist aus schwarzem Zelluloid in Verbindung mit Messingrohren gearbeitet und eignet sich vorzüglich für die Satteltasche. Der Pumpenschlauch ist am Handgriff einschraubbar. 23 mm Rohrdurchmesser oben, geschlossen 190 mm, ausgezogen 440 mm lang. Hierzu paßt Pumpenschlauch Nr. 1617. **Stück Mk. 1.10**



**Nr. 9126. Luftpumpe** aus schwarzem Zelluloid in Verbindung mit Messingrohren hergestellt, kräftig wirkend. Röhrlänge 360 mm, Rohrdurchmesser 15 mm. Pumpenschlauch wird im Griffende der Pumpe eingeschraubt, ist somit vor Beschädigung geschützt. **Stück 95 Pf.**



**Nr. 13171. Handluftpumpe** aus Messingrohr, fein vernickelt und poliert. Diese Pumpe eignet sich nicht nur für den Hausgebrauch, sondern auch zum Mitnehmen am Rade, da sich dieselbe mittels der Pumpenriemen Nr. 299 oder Pumpenhalter Nr. 12274 bequem am Rahmen befestigen läßt. Der Pumpenschlauch ist im Griff untergebracht. Ganze Länge der Pumpe 40 cm, Rohrdurchmesser 24 mm. Hierzu paßt Pumpenschlauch Nr. 1617. **Stück 90 Pf.**

**Nr. 13172. Pumpenhalter** aus Metall, zum Befestigen der Pumpen am Rahmenrohr, passend zu sämtlichen Teleskop- und Handpumpen. **Paar 30 Pf.**

## Damit die Teleskopluftpumpen

jederzeit schnell u. gut funktionieren, wolle man darauf achten, daß die Kolbenleder stets gut geölt sind.

## Kolbenleder für Luftpumpen.

aus bestgeeignetem Leder hergestellt.



**Nr. 1617. Luftpumpenschlauch** zu Teleskopumpen, auch zu meinen Luftpumpen Nr. 66 und 67 passend. **Stück 15 Pf.**



**Nr. 1461. Luftpumpenschlauch** für Luftpumpen mit Ansatz. **Stück 15 Pf.**



**Nr. 502. Luftpumpenschlauch** zu Teleskopumpen, auch zu den Pumpen „Teutonia“, welche meinen Rädern beigegeben werden, passend. **Stück 20 Pf.**



**Nr. 288. Luftpumpenschlauch**, auch zu meinen Luftpumpen Nr. 120 passend. **Stück 15 Pf.**



**Nr. 2217. Luftpumpenschlauch** mit Umwicklung, Patent-Ventilanschluß und Schlauchbefestigung. Praktische Neuheit. **Stück 25 Pf.**

Nr.	Durchmesser	Preis Stück
5030	14 mm	3 Pf.
5031	16 mm	3 Pf.
5032	18 mm	3 Pf.
5033	20 mm	3 Pf.
1276	22 mm	3 Pf.
577	24 mm	3 Pf.
578	26 mm	3 Pf.
579	28 mm	3 Pf.
9124	30 mm	3 Pf.
580	31 mm	3 Pf.
5800	34 mm	3 Pf.
5034	36 mm	3 Pf.
9125	40 mm	3 Pf.
5801	50 mm	3 Pf.



**Nr. 1458. Luftpumpenschlauch**, auch zu meinen Luftpumpen Nr. 287 und 122 passend. **Stück 15 Pf.**



**Nr. 2014. Metallpumpenschlauch**, biegsam, in messingpolierter Ausführung. Für Teleskopumpen passend. Mit 2 Pumpenanschlüssen. Länge 12 cm. **Stück 30 Pf.**



**Nr. 1598. Luftpumpenschlauch**, mit Pumpenkopf Nr. 902 versehen. **Stück 50 Pf.**



# Fahrradglocken „Teutonia“.



**Nr. 662.**  
**Schlagglocke „Teutonia“**

mit hübsch verzierter Stahlschale, gut vernickelt, Schalendurchmesser 45 mm, Gewicht 50 g. **Stück 15 Pf.**



**Nr. 664.**  
**Schlagglocke „Teutonia“**

mit hübsch verzierter Stahlschale, gut vernickelt, Schalendurchmesser 60 mm, Gewicht 50 g. **Stück 20 Pf.**



**Nr. 520.**  
**Trillerglocke „Teutonia“**

(Alpekglocke) mit extra starker Stahlschale, bestes Werk, in sauberer Ausführung, hochfein vernickelt u. verziert, mit Knopf, von guter Tonfülle. Schalendurchmesser 55 mm, Gewicht 110 g. **Stück 50 Pf.**



**Nr. 838.**  
**Trillerglocke „Teutonia“**

aus Glockenmetall, fein kupfergalvanisierte Schale mit Löwenkopferverzierungen, Augen aus farbigen, funkelnden Steinen, hochelegante Ausführung. Schalendurchmesser 55 mm, Gewicht 130 g. **Stück 85 Pf.**



**Nr. 5566.**  
**Trillerglocke „Teutonia“**

aus feinstem Glockenmetall, in bester Ausführung, Angenehmer, lauter Ton, Hochfein vernickelt, mit schwarz-weiß-roter Prägung auf blauem Feld. Letzteres durch geprägten, goldigen Rand eingefaßt. Sehr geschmackvolles Muster. Schalendurchmesser 55 mm, **Stück 80 Pf.** Gewicht ca. 120 g.

Meinen werten Kunden biete ich auf den nachstehenden Seiten eine reichhaltige und verschiedenartige Kollektion praktischer und bestbewährter Fahrradglocken. Sie zeichnen sich vor allem durch eine solide, vorzügliche Konstruktion aus, sind durchweg gut gearbeitet, von bester Vernickelung und hochfeiner Politur. Die billigen Glocken haben Stahlschalen, die des hübschen Aussehens wegen mit Verzierungen versehen sind, die besseren Glocken werden mit Schalen aus feinstem Glockenmetall ausgestattet, wodurch die Klangfülle erhöht wird. Der Ton dieser Glocken ist sehr voll und melodisch, auch ist bei den Schalen aus Glockenmetall ein Rosten ausgeschlossen. Die Werke sind bei bester Qualität von größter Einfachheit und bleiben bei ordnungsmäßiger Behandlung viele Jahre gebrauchsfähig. Es empfiehlt sich sehr, das Räderwerk von Zeit zu Zeit zu ölen, zu diesem Zweck muß bei den meisten Sorten die Glockenschale nach links abgeschraubt werden, während bei den mit Knopf versehenen nur die obere Mutter losgenommen zu werden braucht.



**Nr. 791.**  
**Trillerglocke „Teutonia“**

in bester Qualität, mit guter, halbklingender Stahlschale, sehr sauber vernickelt und verziert, mit Knopf, bestes Klöppelwerk, Schalendurchmesser 60 mm, Gewicht 110 g. **Stück 40 Pf.**



**Nr. 667.**  
**Schlagglocke „Teutonia“**

mit hübsch verzierter Stahlschale mit Knopf, gut vernickelt, Schalendurchmesser 60 mm, Gewicht 75 g. **Stück 20 Pf.**



**Nr. 1371.**  
**Doppelschlagglocke „Teutonia“**

aus Glockenmetall, Schale mit Rand, Werk mit Spiralhammer, vorzüglicher Ton und empfehlenswerte Konstruktion. Schalendurchmesser 50 mm, Gewicht 100 g. **Stück 65 Pf.**



**Glocken mit Staatswappen**

## Fahrradglocken mit Staatenwappen

In geschmackvoller, fein vernickelter Ausführung mit wohlklingenden Metallgüßschalen, deren Oberseite mit verschiedenen Wappen emailleartig bunt bemalt sind. Schalendurchmesser 50 mm, Gewicht ca. 130 g.

Nr.	Mit Wappen von	Nr.	Mit Wappen von	Nr.	Mit Wappen von
12289	Italien	12297	Ungarn	13637	Anhalt
12290	Oesterreich	12298	Holland	13638	Oldenburg
12291	Dänemark	12299	Belgien	13639	Lippe-Detmold
12292	Rußland	842	Deutschland	13640	Mecklenburg
12293	Böhmen	13633	Baden	5508	Bayern
12294	Finnland	13634	Hessen	5509	Preußen
12295	Norwegen	13635	Elsaß-Lothr.	5510	Sachsen
12296	Schweden	13636	Braunschweig	5511	Württemberg

**Stück 80 Pf.**



**Nr. 2125.**  
**Trillerglocke „Teutonia“**

amerikanisches System, mit Stahlschale, 55 mm Durchmesser. Sehr solide, geschmackvolle Ausführung, mit 2 geprägten, fassonierten Goldrändern. **Stück 45 Pf.** Gewicht 130 g.



**Nr. 5488.**  
**Trillerglocke „Teutonia“**

mit fein vernickelter, fassonierter Schale. Angenehmer, heller Ton. Schale mit eingelagter Kupferplatte, Frauenkopf darstellend. Durchmesser 60 mm, **Stück 80 Pf.** Gewicht ca. 120 g.



**Nr. 2490.**  
**Trillerglocke „Teutonia“**

mit fein verzierter Glockenmetallschale, in bunten Farben modern ausgeführt. Sonst hochfein vernickelt, mit sehr solider und haltbarer Klau. Schalendurchmesser 55 mm, **Stück Mk. 1.40** Gewicht 140 g.



**Nr. 1257.**  
**Trillerglocke „Teutonia“**

mit fein verzierter Glockenmetallschale, welche die dreifarbige deutsche Kriegsflagge trägt, hochfein geprägt, vernickelt und poliert. Schalendurchmesser 55 mm, **Stück 95 Pf.** Gewicht 120 g.



# Fahrradglocken „Teutonia“

in den verschiedensten Ausführungen.

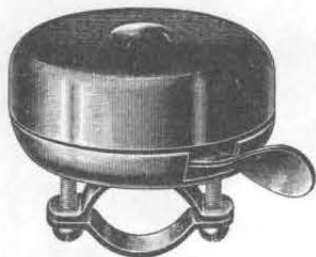

Nr. 3537.

Trillerglocke „Teutonia“

mit neuer moderner flacher Stahlschale. Sehr solides Werk von lautem Klang in hochfein vernickelter Ausführung. Sehr dauerhafte Klauenbefestigung. Schalendurchmesser 60 mm. Gewicht ca. 115 g.

Stück 55 Pf.



Nr. 1486.

Trillerglocke „Teutonia“

in guter Qualität, mit bester hellklingender Stahlschale, fein vernickelt und verziert, mit Kopf. Schalendurchmesser 45 mm. Gewicht 75 g.

Stück 30 Pf.



Nr. 586.

Trillerglocke „Teutonia“

aus Glockenmetall, in bester Qualität, sehr heller und klingvoller Ton, hochfein poliert und vernickelt. Schalendurchmesser 48 mm. Gewicht 90 g.

Stück 70 Pf.

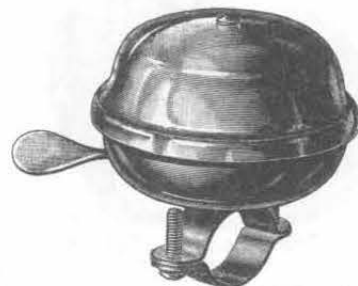

Nr. 6365. Doppelton-Trillerglocke „Teutonia“.

Besonders solide gearbeitet und sehr laut tönend. Fein vernickelte und polierte Schalen. Solide Klauenbefestigung. Schalendurchmesser 65 mm. Gewicht ca. 160 g.

Stück 80 Pf.



Nr. 588.

Trillerglocke „Teutonia“

aus Glockenmetall, in bester Qualität, sehr klingvoller heller Ton, hochfein poliert und vernickelt. Schalendurchmesser 65 mm. Gewicht 135 g.

Stück Mk. 1.—



Glocken für Handwerker

## Fahrradglocken mit Handwerkerwappen

In hochfein vernickelter Ausführung mit zylindrischer Messingoberschale, welche mit den verschiedenen Gewerkschaftsemlen verziert ist. Die Glocken werden mit einem Befestigungsbügel für alle Lenkstangengrößen passend geliefert und sind in ihrer ganzen Konstruktion besonders kräftig und widerstandsfähig gehalten. Äußerst geschmackvolle emailleartige Ausmalung der Gildenzeichen. Schalendurchmesser 55 mm, Gewicht ca. 120 g.

- |                            |                               |
|----------------------------|-------------------------------|
| Nr. 1460. Für Schmiede.    | Nr. 3520. Für Maschinenbauer. |
| Nr. 3521. Für Bäcker.      | Nr. 3519. Für Buchbinder.     |
| Nr. 3522. Für Tischler.    | Nr. 3867. Für Schneider.      |
| Nr. 3865. Für Schlosser.   | Nr. 3866. Für Bergleute.      |
| Nr. 3868. Für Schuhmacher. | Nr. 3518. Für Maurer.         |
| Nr. 12272. Für Maler.      | Nr. 3869. Für Schlachter.     |

Stück Mk. 1.50



Nr. 3538.

Trillerglocke „Teutonia“,

moderne flache Form, hochfeine starke Messingschale mit eleganten Prägung; mit verschiedenfarbiger Malerei und Inschrift: „All Heil“. Außerordentlich solides Werk, sehr haltbare Befestigungsklauen; hochfein vernickelte, polierte Ausführung. Schalendurchmesser 55 mm. Gewicht ca. 130 g.

Stück Mk. 1.25



Nr. 2124.

Trillerglocke „Teutonia“

mit zylindrischer Schale, Deckel mit grünem Eichenkranz und goldener Schleiße verziert, im Kranz ein Rad mit Inschrift „All Heil“. Größe 55 mm. Gewicht ca. 120 g.

Stück Mk. 1.05

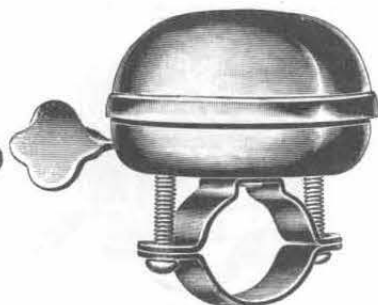

Nr. 5745. Trillerglocke „Teutonia“,

heller, durchdringender Ton, welcher unbedingt beachtet werden muß. Schale kräftig, aus Glockenmetall. Hochfein vernickelt und poliert. Äußerst solides Werk. Durchmesser der Schale 50 mm. Gewicht ca. 115 g.

Stück 95 Pf.

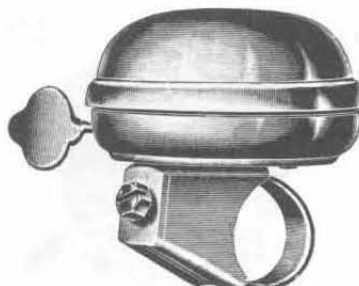

Nr. 2077. Trillerglocke „Teutonia“

mit lautem durchdringenden Ton, mit starker Schale aus Glockenmetall. Das Werk ist äußerst solide gehalten; auch ist die Klauen besonders kräftig gehalten. Die Glocke ist fein vernickelt und hochglanz poliert. Durchmesser der Schale 60 mm. Gewicht ca. 160 g.

Stück Mk. 1.25



Nr. 5514.

Trillerglocke „Teutonia“

für Turner, mit vernickelter Bronzeschale, buntem Turnerabzeichen und Aufschrift. Gut und sicher funktionierend. Schalendurchmesser 55 mm. Gewicht ca. 125 g.

Stück 90 Pf.



Nr. 6366.

Trillerglocke „Teutonia“.

Flache Form mit „All Heil“-Aufschrift in blauer Emaille auf goldigem Grund. Der übrige Teil der Schale ist ff. vernickelt. Wunderbar heller, lauter Ton. Stabile Klauenbefestigung. Schalendurchmesser 55 mm. Gewicht ca. 125 g.

Stück Mk. 1.—

# Fahrradglocken „Teutonia“ in eleganter, geschmackvoller Ausstattung.



**Trillerglocken „Teutonia“**

mit dem Wappen der verschiedenen deutschen Staaten.

**Nr. 5508.** Vernickelte und verzierte Bronzeschale in bunter Ausführung mit dem Wappen von Bayern. Gibt lauten, durchdringenden Ton. Schalendurchmesser 50 mm. Gewicht ca. 135 g. **Stück 80 Pf.**



**Nr. 2055.**

**Trillerglocke „Teutonia“**, besonders schön ausgemalt, mit Abzeichen des Arbeiter-Radfahrerbundes. Die Stahlschale hat 55 mm Durchmesser und ist mit Prägung versehen. **Stück 75 Pf.**

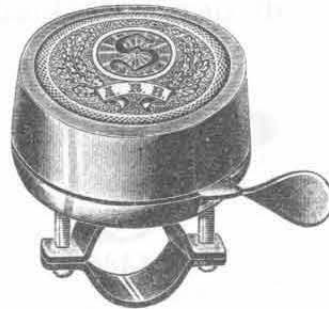

**Nr. 5512.**

**Trillerglocke „Teutonia“**

mit Abzeichen des Arbeiter-Radfahrerbundes. Flache, gut vernickelte Stahlschale mit buntem Solidaritätsabzeichen und schönem Klang. Schalendurchmesser 55 mm. **Stück 75 Pf.**

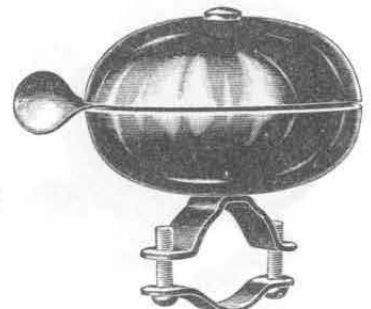

**Nr. 143. Doppelschlagglocke „Teutonia“.**

Sehr solide gearbeitet und laut tönend, von einfacher, aber bester Konstruktion; fein polierte und vernickelte Stahlschalen; sehr solide Klauenbefestigung. Schalendurchmesser 65 mm. Gewicht 145 g. **Stück 65 Pf.**

**Nr. 5509.** Dieselbe Glocke wie Nr. 5508, jedoch mit dem Wappen von Preußen. **Stück 80 Pf.**  
**Nr. 5510.** Dieselbe Glocke wie Nr. 5508, jedoch mit dem Wappen von Sachsen. **Stück 80 Pf.**  
**Nr. 5511.** Dieselbe Glocke wie Nr. 5508, jedoch mit dem Wappen von Württemberg. **Stück 80 Pf.**

**Nr. 5513.** Dieselbe Glocke wie vorstehend, jedoch mit dem Bildnis des Grafen Zeppelin. **Stück 75 Pf.**  
**Nr. 3071.** Die gleiche Glocke wie Nr. 5512, jedoch etwas kräftiger und feiner in der Malerei ausgeführt. Schalendurchmesser 50 mm. Gewicht ca. 150 g. **Stück Mk. 1.40**

Gewicht ca. 110 g. Schalendurchmesser 55 mm. **Stück 75 Pf.**



**Nr. 6367.**

**Trillerglocke „Teutonia“**,

flache Form mit ff. vernickelter Ausführung, mit Sportemblem, matt gebeizt auf goldigem Grund. Schöner, heller Ton. Starke Klauenbefestigung. Schalendurchmesser 55 mm. Gewicht ca. 110 g. **Stück 90 Pf.**



**Nr. 2492.**

**Trillerglocke „Teutonia“**,

moderne flache Form mit fein geprägtem Oberteil, Hirsch im Walde darstellend. Die Ausführung dieser Glocke ist noch fein vernickelt und poliert. Mit starker Scharnierklauenbefestigung. Schalendurchmesser 55 mm. Gewicht 140 g. **Stück Mk. 1.—**



**Nr. 5515.**

**Trillerglocke „Teutonia“**

für Handwerker. Hochfeine Glocke, mit gut vernickelter Metallschale und geprägter Aufschrift über Abzeichen. Außerordentlich kräftiges Werk. Schalendurchmesser 55 mm. Gewicht ca. 130 g. **Stück Mk. 1.10**



**Nr. 5565.**

**Trillerglocke „Teutonia“**,

flache Form in hochfein vernickelter Ausführung. Schale oben goldig bronziert und geprägt mit buntem Bild, Merkur darstellend. Letzteres von goldigem Rande eingefasst; weicher die Inschrift: „Vom Guten das Beste“ trägt. Schalendurchmesser 65 mm. Gewicht ca. 150 g. **Stück 90 Pf.**



**Nr. 569.**

**Trillerglocke „Teutonia“**,

schöne flache Form mit angenehm klingendem Ton; hochfein vernickelt und kräftig in Konstruktion, mit koloriertem Bild, Kinderkopf darstellend. Starke Messingschale, kräftige Klauen. Durchmesser 55 mm. **Stück Mk. 1.40**  
Gewicht ca. 150 g.



**Nr. 2493.**

**Trillerglocke „Teutonia“**

mit flachen Schalen aus Glockenmetall. Der obere Teil der Schale ist hochfein buntfarbig bemalt in geschmackvoller Ausführung. Die übrigen Teile sind sauber vernickelt und poliert. Mit kräftiger und starker Scharnierklauenbefestigung. Schalendurchmesser 55 mm. Gewicht 140 g. **Stück Mk. 1.40**



**Nr. 2491.**

**Trillerglocke „Teutonia“**,

neueste flache Form, Schale aus Glockenmetall. Mit bunt ausgemaltem oberen Teil, Vogel auf Zweigen sitzend. Sonst hochfein vernickelt, mit starker Klauenbefestigung. Schalendurchmesser 55 mm. Gewicht 140 g. **Stück Mk. 1.40**

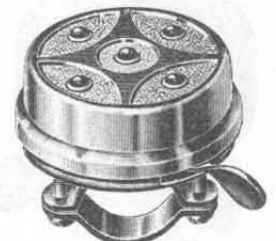

**Nr. 2061.**

**Trillerglocke „Teutonia“**

mit Metallgußschale, welche mit fünf bunten Steinen besonders geschmackvoll verziert ist. Mit Gold- und Silberuntergrund. Schalendurchmesser 50 mm. **Stück 90 Pf.**  
Gewicht ca. 130 g.

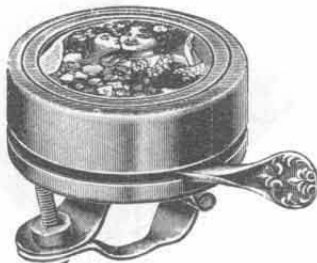

**Nr. 3065.**

**Trillerglocke „Teutonia“**,

moderne flache Form, heller reiner Ton. Schale aus starkem Messing. Hochfein vernickelt, mit koloriertem Bild, Frauen- und Kinderkopf darstellend. Starke Scharnierklauen. Durchmesser 55 mm. Gewicht ca. 150 g. **Stück Mk. 1.40**



**Nr. 2060.**

**Trillerglocke „Teutonia“**

mit geprägter Stahlschale, fein schwarz-gold verziert, sehr geschmackvolle Ausführung, mit kräftigem Werk. Schalendurchmesser 55 mm. Gewicht ca. 120 g. **Stück 90 Pf.**



**Nr. 2123.**

**Trillerglocke „Teutonia“**

mit besonders geschmackvoll ausgemalter u. geprägter Stahlschale. Goldenes Kleeblatt auf grünem Untergrund. Schalendurchmesser 55 mm. Gewicht ca. 115 g. **Stück 90 Pf.**

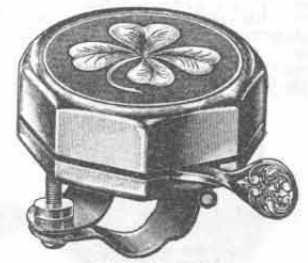

**Nr. 4859.**

**Trillerglocke „Teutonia“**,

modernste achteckige und flache Form. Schale aus starkem Messing. Mit neuer Malerei, Kleeblatt mit grünem Rande, hochfein verziert und vernickelte Ausführung. Mit starker Scharnierklauenbefestigung. Schalendurchmesser 55 mm. Gewicht 155 g. **Stück Mk. 1.40**

**Nr. 1917.** Die gleiche Glocke wie Nr. 4859, jedoch mit koloriertem Bild, Kinderkopf darstellend. Durchmesser 55 mm. **Stück Mk. 1.45**  
Gewicht ca. 150 g.



# Fahrradglocken „Teutonia“

in beliebten, größeren Modellen.



Nr. 351.

**Nr. 3541.**  
**Trillerglocke „Teutonia“**,  
größeres Modell, für den Großstadtverkehr besonders geeignet. Mit heilighörender Stahlschale. Diese Glocke hat den Vorteil, daß sie nach beiden Seiten gedrückt werden kann, sie gibt also bei Vorwärts- oder Rückwärtsdrücken des Hebels Signal. Sehr empfehlenswerte und widerstandsfähige Glocke. Schalendurchmesser 75 mm, Gewicht ca. 165 g.

Stück 85 Pf.

**Nr. 2495.**  
**Trillerglocke „Teutonia“**,  
großes Modell, für Motor- oder Dreiräder geeignet, von sehr lautem, weithin hörbarem Ton, mit großer kräftiger Stahlschale. Das Werk ist sehr solide gearbeitet, so daß die Glocke besonders haltbar und widerstandsfähig ist. Ebenfalls ist die Klause solide und kräftig konstruiert. Schalendurchmesser 85 mm, Gewicht 245 g.

Stück Mk. 1.25



Nr. 2495.

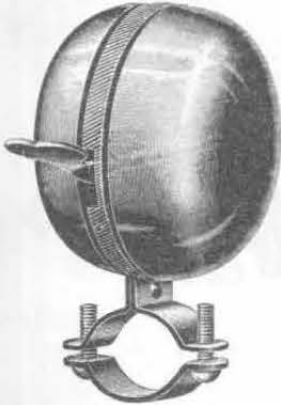

**Nr. 2494.**  
**Doppeltrillerglocke „Teutonia“**

mit zwei gut und melodisch abgestimmten Stahlschalen und sehr solider Klauenbefestigung. Der Ton dieser Glocke ist scharf und durchdringend, ähnlich dem der Radläufglocken. In sauber vernickelter Ausführung. Schalendurchmesser 60 mm, Gewicht 185 g.

Stück 70 Pf.

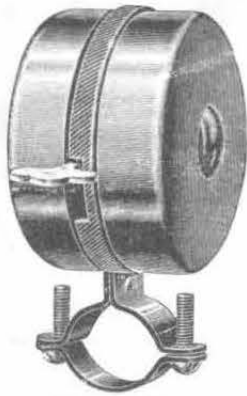

**Nr. 3540.**  
**Doppeltrillerglocke „Teutonia“**

Diese Glocke gibt ein weithin hörbares Signal. Beide Schalen der Glocke ertönen und sind melodisch abgestimmt. Das Werk ist haltbar und unverwundlich. Schalen in moderner neuer Form, hochfein poliert und vernickelt. Schalendurchmesser 60 mm, Gewicht ca. 180 g.

Stück 95 Pf.



**Nr. 2171.**  
**Belle.**

Diese Belle wird mittels Riemen an die Lenkstange oder das Rshmenrohr geschnallt und läutet durch die Bewegungen des Rades permanent. Soll die Glocke nicht ertönen, so wird sie etwas nach rechts gedreht, wodurch der Klöppel in Ruhelage kommt und demzufolge nicht anschlagen kann. Aus Glockenmetall, 45 mm Durchm.

Stück 55 Pf.



**Nr. 2057.**  
**Trillerglocke „Teutonia“**

mit sehr haltbarem, amerikanischem Trillerwerk und zwei vernickelten, harmonisch abgestimmten Stahlschalen von 60 mm Durchmesser. Gewicht ca. 200 g.

Stück 80 Pf.



**Nr. 3539.**  
**Doppeltrillerglocke „Teutonia“**

Neueste Form mit sehr solider Klauenbefestigung, bequem anzubringen. Mit hochfein polierten und vernickelten Stahlschalen von flacher Form. Solides, dauerhaftes Werk mit abgestimmtem Signal. Beliebte Glocke für starken Verkehr. Schalendurchmesser 55 mm, Gewicht ca. 155 g.

Stück 95 Pf.

Bei Bestellung von Glockenersatzteilen bitte stets angeben zu wollen, zu welcher Glocke dieselben passend gewünscht werden.

## Ersatzteile zu Trillerglocken.

Bei Bestellung von Glockenersatzteilen bitte stets angeben zu wollen, zu welcher Glocke dieselben passend gewünscht werden.



**Nr. 6363.**  
**Schraube**  
zur Glockenbefestigung.  
Stück 5 Pf.



**Nr. 6361.**  
**Feder**  
zu Trillerglocken.  
Stück 5 Pf.



**Nr. 6360.**  
**Zahnrad**  
mit Getriebe.  
Stück 10 Pf.



**Nr. 6362.**  
**Befestigungsband**  
zu Glocken.  
Stück 5 Pf.



**Nr. 6359.**  
**Klöppel mit Getrieberädchen.**  
Stück 15 Pf.



**Nr. 6358.**  
**Hebel mit Zahnung**  
für das Getrieberädchen.  
Stück 10 Pf.



**Nr. 6364.**  
**Schraube**  
zur Glockenbefestigung.  
Stück 5 Pf.

Sehr bequeme Handhabung!

## Uhrwerksglocken „Teutonia“.

Vorzüglich funktionierend!

Neben den Radläufglocken erfreuen sich auch die nachstehenden Uhrwerksglocken einer großen Beliebtheit; sie sind in den letzten Jahren recht stark und mit großer Vorliebe gekauft worden, zumal sie sich im Gebrauch als höchst praktisch erwiesen haben. Diese Glocken werden in unmittelbarer

Nähe des Griffes angeschraubt; der Fahrer hat dann nur nötig, wenn er läuten will, auf den Knopf zu drücken, worauf die Glocke wie eine elektrische ertönt. Das Aufziehen geschieht durch Rechtsdrehen der Schale. Diese Uhrwerksglocken sind durchweg aus erstklassigem Material hergestellt.



Nr. 844.

**Nr. 844.**  
**Hochfeine Uhrwerksglocke „Teutonia“**  
aus bestem Glockenmetall, ein ganz vorzügliches System. Die Glocke wird durch Rechtsdrehen der Schale aufgezogen und durch leichtes Drücken des Knopfes in Funktion gesetzt. Angenehmes, leichtes, längeres oder kürzeres Läuten. Hochfein vernickelt. Schalendurchmesser ca. 60 mm. Gewicht 200 g.

Stück Mk. 1.25

**Nr. 1940.**  
**Fein verzierte Uhrwerksglocke „Teutonia“.**  
Diese Glocke wird durch Druck auf den Knopf in Tätigkeit gesetzt und gibt je nach Dauer des Druckes ein längeres oder kürzeres, angenehmes, weit hörbares Signal. Durch Rechtsdrehen der Schale wird die Glocke wieder aufgezogen. In fein vernickelter Ausführung und mit bunter Reichsadler-Verzierung. Schalendurchmesser ca. 60 mm. Gewicht 235 g.

Stück Mk. 1.60



Nr. 1940.

**Nr. 5150.** Druckknopf  
zum Einschrauben, passend zu  
Uhrwerksglocken Nr. 844 und 1940.  
Stück 5 Pf.

**Nr. 12673.** Feder,  
für Uhrwerksglocken Nr. 844 und  
1940 passend.  
Stück 20 Pf.



# Radläuferglocken.

Die Radläuferglocken haben sich seit Jahren bestens bewährt, da sie stets ein weithin hörbares, lautes Signal abgeben. Ich biete nun meinen werten Kunden nachstehend eine Auswahl solcher Systeme und Glocken, die sich im Gebrauch als praktisch und solide erwiesen haben. Sämtliche Glockenschalen sind von bester Qualität und gut abgestimmt, so daß sie einen harmonischen, klangvollen Ton abgeben. Das Anbringen jeder Radläuferglocke läßt sich leicht und von jedem Laien bewerkstelligen.

Radläuferglocken werden mit Lederzugriemen geliefert, also nicht mit Kordelschnur, wie dieses meistens üblich ist. Die Glockenschalen sind von bester Qualität und gut abgestimmt, so daß sie einen harmonischen, klangvollen Ton abgeben. Das Anbringen jeder Radläuferglocke läßt sich leicht und von jedem Laien bewerkstelligen.

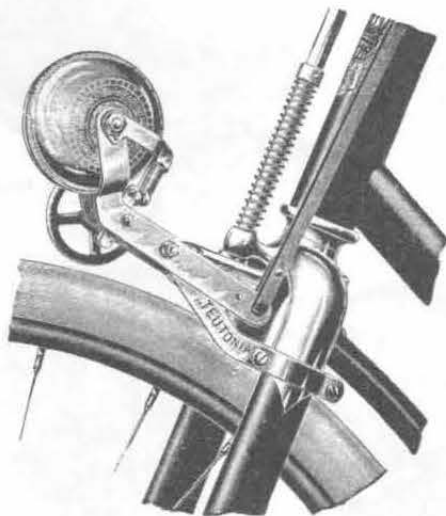

**Nr. 1497. Radläuferglocke „Teutonia“.**  
 Zuverlässig und sicher funktionierend!  
 Stabil und sauber gearbeitet!

Einen besonderen Vorteil hat diese Radläuferglocke dadurch aufzuweisen, daß ein Klappern oder Anschlagen der Klöppel während des Nichtgebrauchs vollständig ausgeschlossen ist. Die Glocke wird an der Vordergabel angeschraubt, und will man während der Fahrt läuten, so ist nur ein leichtes Anziehen des Lederriemens nötig, wodurch die beiden Klöppel abwechselnd an die beiden schön abgestimmten Glockenschalen anschlagen. Der Klang ist sehr melodisch und von herrlicher Fülle. Der Radläufer ist sehr sauber gearbeitet, fein poliert u. vernickelt, die Schalen sind hübsch verziert. Schalendurchmesser ca. 70 mm, Gewicht 300 g mit 65 cm langem Lederzugriemen.

Stück Mk. 1.—

**Nr. 1198. Dieselbe Radläuferglocke** wie vorstehend, jedoch in kleinerer Ausführung, mit 60 mm Schalendurchmesser, Gewicht ca. 230 g.  
 Stück 90 Pf.

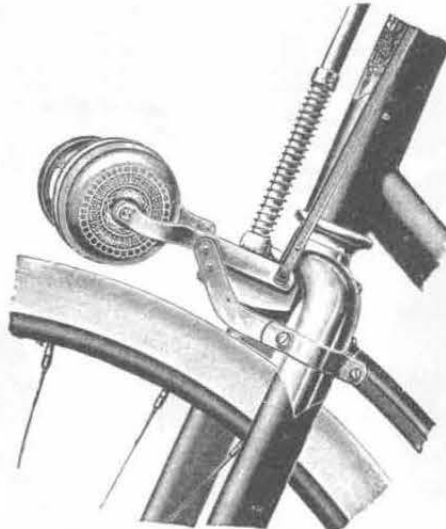

**Nr. 1333. Radläuferglocke.**

Vorzüglich gearbeitetes Modell mit lautem, klangvollem Doppelton. Das im Innern der Glockenschalen liegende Klöppelwerk wird durch ein neben den Glockenschalen liegendes Schloßrad in Bewegung gesetzt. Das Signal ist weithin hörbar. Das Werk funktioniert vollkommen geräuschlos und unbedingt zuverlässig. Das Gestell und die Glockenschalen sind fein vernickelt und poliert, letztere sind noch mit hübschen Randverzierungen versehen. Schalendurchmesser 63 mm. Gewicht ca. 260 g, mit 65 cm langem Lederzugriemen.

Stück Mk. 1.35

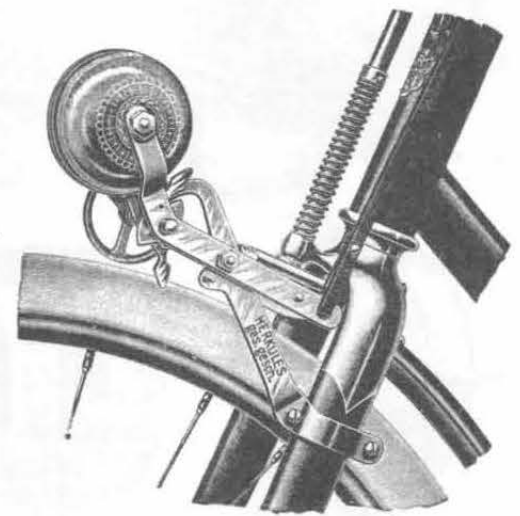

**Nr. 33. Radläuferglocke „Herkules“.**  
 Allen überlegen! Vorzügliches Modell!  
 Tadellose Qualität! Beliebt und bewährt!

Diese stets gleichmäßig und sicher funktionierende Radläuferglocke ist sehr stabil gearbeitet, man kann sagen, sie ist fast unverwundlich und wird daher mit Recht als beste Radläuferglocke der Welt bezeichnet. Der Klang ist wunderschön, doppeltönig und derartig stark, daß das Signal auch im Getriebe der Großstadt sowie auf verkehrsreichen Straßen nicht überhört wird. In fein polierter und vernickelter Ausführung, mit elegant verzierten Glockenschalen. Schalendurchmesser ca. 70 mm, Gewicht 325 g, mit 65 cm langem Lederzugriemen.

Stück Mk. 1.10

**Nr. 884. Dieselbe Radläuferglocke**, jedoch in kleiner Ausführung, für Damenräder. Schalendurchmesser ca. 55 mm. Gewicht 220 g.  
 Stück Mk. 1.05

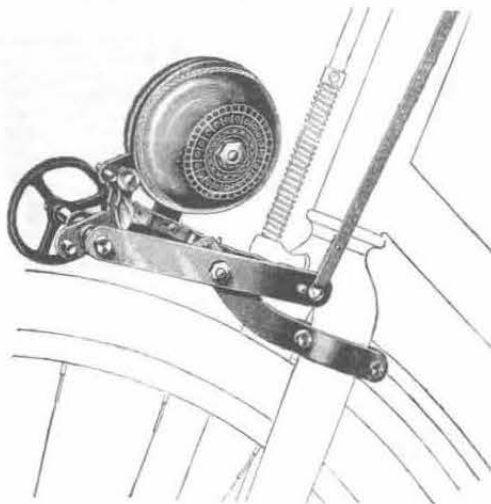

**Nr. 1247. Radläuterglocke.**

Dieselbe wird durch Zug des Lederriemens in Tätigkeit gesetzt; in der Ruhe können die Klöppel nicht anschlagen. Lauter, klangvoller Ton, mit sehr solidem Lütewerk, das fast nie versagt. Auch fällt das sehr unangenehme Klappern, das man oft bei billigen Radläuferglocken wahrnimmt, bei diesem System gänzlich fort. In solider, vernickelter Ausführung, mit fein verzierten Glockenschalen. Schalendurchmesser 65 mm, Gewicht 310 g, mit 65 cm langem Lederzugriemen.

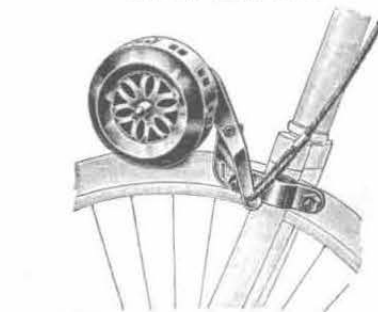

**Nr. 5588. Radlauf-Torpedopfeife** mit Antrieb durch das Vorderrad. Aus Stahl, vernickelt, mit emailliertem Halter zum Anbringen an der Vordergabel und mit Gummi überzogener Welle. Letztere ist auf Kugeln gelagert, daher leichter Lauf. Durchdringender pfeifender Ton, ähnlich einer Schiffssirene. Durchmesser des Körpers 60 mm. Gewicht ca. 260 g, mit ca. 60 cm langer Schnur.

Stück Mk. 3.50

**Nr. 5561. Radlauf-Torpedopfeife**, ähnlich wie Nr. 5588, jedoch ohne Kugellager. Gewicht ca. 230 g.

Stück Mk. 2.15

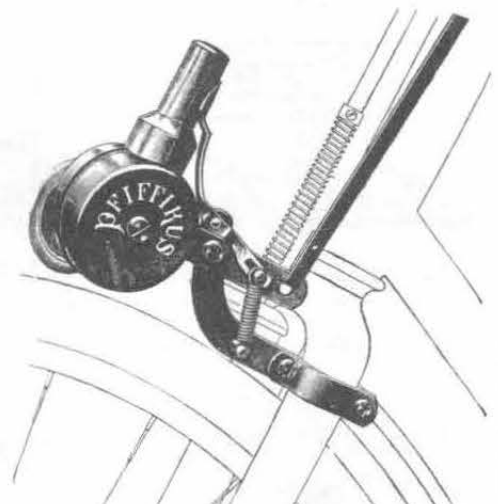

**Nr. 1248. Radlaufpfeife „Pffikus“.**

Wird wie jede Radläuferglocke in Tätigkeit gesetzt, nur daß diese anstatt zu läuten, ein lautes, weit hörbares, pfeifendes Geräusch abgibt. Dieselbe ist sehr originell und erregt überall großes Aufsehen, sobald sie benutzt wird. Ein Pfeifen mit derselben wird von selten des Publikums stets Beachtung finden, und wird diese Radlaufpfeife daher von allen Radfahrern gern gekauft. In fein vernickelter Ausführung. Gewicht 215 g, mit 65 cm langem Lederzugriemen.

Stück Mk. 1.85



**Nr. 1681. Ersatzrädchen**  
 zu Radläuferglocken, kleines Modell, leicht an den Glocken anzubringen.  
 Stück 10 Pf.



**Nr. 1682. Ersatzrädchen**  
 zu Radläuferglocken, großes Modell, leicht an den Glocken anzubringen.  
 Stück 15 Pf.



**Nr. 1498. Riemen**, aus gutem Leder gefertigt, zu Radläuferglocken passend, mit Oese und einem Messingknopf.  
 Stück 10 Pf.



**Nr. 1680. Klöppelträger**  
 in vernickelter Ausführung, auch zu der Radläuferglocke Nr. 1497 passend.  
 Stück 20 Pf.



# Cornets und Signalinstrumente.

Alle Metallpfeifen und Cornets werden in hochfein vernickelter und polierter Ausführung geliefert; die Cornets sind mit besten schwarz emaillierten Gummibällen versehen und besitzen auswechselbare Stimmen, sowie starke Schraubenklauen zum Befestigen an der Lenkstange. Sämtliche Stimmen haben aufschlagende Zungen, die einen sehr kräftigen, durchdringenden Ton abgeben und bei sachgemäßer Behandlung auf lange Zeit gebrauchsfähig bleiben.



**Gummibälle für kleinere Cornets.**

Beste und starke Qualität, schwarz emailliert. Dieselben passen zu Cornets und sind mit Mundstückschrauben sowie vernickelten Ballringen versehen, damit sie ohne weiteres zu verwenden sind. Vorzüglichste Fabrikat.

**Nr. 1697.**

Gummiball Größe 0  
Stück 70 Pf.

**Nr. 17.**

Gummiball Größe 1  
Stück 80 Pf.

**Nr. 26.**

Gummiball Größe 2  
Stück 95 Pf.



**Nr. 42. Cornet**

mit Zweischraubenklause und starkem Gummiball, in fein vernickelter Ausführung. Länge 19 cm. Hierzu paßt Gummiball Größe 0 und Stimme Nr. 6385.

Stück Mk. 1.15

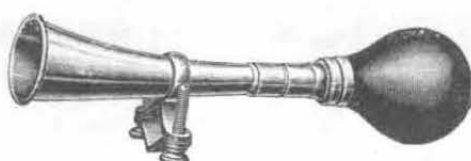

**Nr. 1183. Cornet**

in hochfein vernickelter Ausführung und mit starkem Gummiball. Klause mit Zweischraubenbefestigung. Länge 23 cm. Hierzu paßt Gummiball Größe 1 und Stimme Nr. 6385.

Stück Mk. 1.55



**Cornetstimmen**

aus Messing mit Bronzezungen, leicht anzubringen, da sie nur in das Cornet eingeschraubt werden.

**Nr. 6385.**

Passend zu Cornet Nr. 42, 1123, 1185.

Stück 15 Pf.

**Nr. 6386.**

Passend zu Cornet Nr. 4701.

Stück 20 Pf.

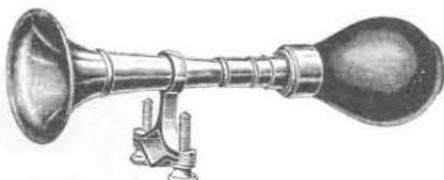

**Nr. 1185. Cornet, kräftig tönend,**

in hochfein vernickelter Ausführung, Klause mit zwei Schrauben, vorzüglicher Gummiball. Länge 20 cm. Hierzu paßt Gummiball Größe 1 und Stimme Nr. 6385.

Stück Mk. 1.85



**Nr. 4761. Cornet**

für Fahrräder, sehr zu empfehlen. In hochfein vernickelter Ausführung, mit Zweischraubenklause. Länge 24 cm. Hierzu paßt Gummiball Größe 2 und Stimme Nr. 6386.

Stück Mk. 2.40

Größere Cornets, Hupen, sowie Ersatzbälle und Stimmen dazu finden Sie in meinem Motor-Katalog, Ausgabe C, den ich auf Wunsch gern kostenlos versende.



**Nr. 663.**

**Schrillpfeife mit Huppe**

in fein vernickelter Ausführung, mit Neusilber- und Hornmundstück. Vorzüglich geeignet um Signale zu geben. Mit Ring zum Anhängen. Länge 12 cm.

Stück 80 Pf.



**Nr. 1203. Pfeife.**

Fein vernickelt, zierliche, flache Form, in der Westentasche zu tragen, gibt einen sehr scharfen, hellen Ton. Länge 5 cm.

Stück 20 Pf.



**Nr. 35. Trillerpfeife**

aus Messing, mit Schrilier und lautem, weihun hörbarem Ton, in vernickelter Ausführung. Länge 5 cm.

Stück 35 Pf.



**Nr. 8630. Diana-Pfeife**

aus schwarzem Horn, speziell für Jäger sehr zu empfehlen, 10 cm lang.

Stück 75 Pf.



**Nr. 8625.**

**Ring- oder Fingerpfeife**

aus Metall, bequem am Finger zu tragen und daher beim Schießen nicht hinderlich.

Stück 45 Pf.



**Nr. 8620.**

**Hundepfeife**

aus Britanniametall, mit Ring und Triller, 4,5 cm lang.

Stück 30 Pf.



**Nr. 47. Torpedopfeife**

zum Abgeben von Signalen bis zum durchdringendsten Ton, in hochfein vernickelter Ausführung. Länge 9,5 cm.

Stück 80 Pf.

**Nr. 8629. Torpedopfeife**

wie Nr. 47, jedoch größer, gibt daher bedeutend stärkere Signaltöne, welche auf größere Entfernungen hörbar sind.

Stück Mk. 2.40



**Nr. 8622.**

**Hundepfeife**

aus Horn, mit Ring, ca. 6 cm lang.

Stück 40 Pf.



**Nr. 566. Trillerpfeife**

mit Kompaß. Die beste aller Schrilierpfeifen, mit buntem Kompaß, in fein vernickelter Ausführung. Länge 5 cm.

Stück 65 Pf.

**Nr. 8627.**

Dieselbe Pfeife, jedoch ohne Kompaß.

Stück 50 Pf.



**Nr. 8623. Hundepfeife**

wie Nr. 8620, aber noch fein vernickelt, mit Kette und Karabiner, 4,5 cm lang.

Stück 40 Pf.

Wildocker finden Sie in meinem Waffen-Katalog, Ausgabe D, den ich auf Wunsch gern kostenlos versende.

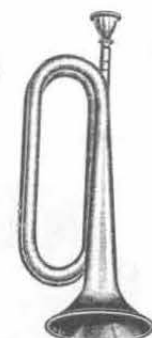

**Nr. 8615.**

**Signaljagdhorn,**

zweiwändig, ohne Ventile, aus Messing, ca. 27 cm lang. Prima Qualität.

Stück Mk. 2.85

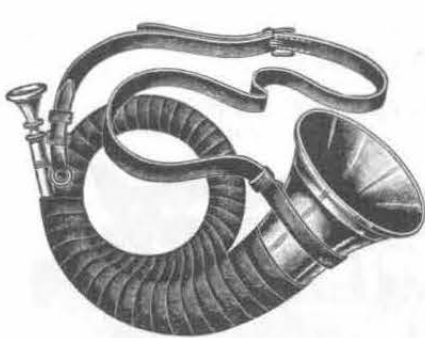

**Nr. 8618. Jagdhorn „Fürst Pless“,**

rund, zweiwändig, aus Messing mit Neusilbergarnitur, Mundstück an Kette, mit Signalalbum. Prima Qualität.

Stück Mk. 9.25

**Nr. 8619. Jagdhorn „Fürst Pless“,**

genau wie Nr. 8618, aber ganz mit Leder umwickelt, mit Riemen zum Umhängen. Prima Qualität.

Stück Mk. 12.25



**Nr. 8634.**

**Signaljagdhorn,**

zweiwändig, mit starker Stimme, Messing vernickelt, stark. Rohr, ca. 22 cm lang. Prima Qualität.

Stück Mk. 7.10



**Nr. 45. Anhängerkette.**

An derselben können unten- und nebenstehende Signalinstrumente befestigt werden, damit sie im Gebrauchsfall zur Hand sind und auch nicht so leicht verloren gehen. Gut versilbert. 32 cm lang.

Stück 15 Pf.

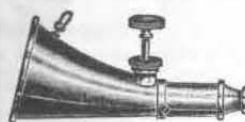

**Nr. 8616. Jagdhuppe,**

zweiwändig, ca. 17 cm lang, aus Messing. Prima Qualität.

Stück Mk. 2.80

**Nr. 5111. Feuerwehr-Signalhuppe**

aus Messing, hochfein poliert mit vier Tönen, wodurch die verschiedenartigsten Signale gegeben werden können. Länge 18 cm.

Stück Mk. 3.25



**Nr. 5111.**

**Nr. 5110.**

Dieselbe Huppe wie Nr. 5111, jedoch nur mit zwei Tönen. Länge 14 cm.

Stück Mk. 1.50

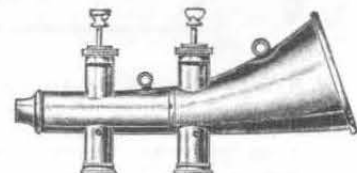

**Nr. 8617. Jagdhuppe,**

viertönig, ca. 22 cm lang, aus Messing. Prima Qualität.

Stück Mk. 5.50

# Pedale.

Da die Pedale einen wichtigen Bestandteil des Rades bilden und einer besonders starken Beanspruchung unterworfen sind, so ist es unbedingt nötig, bei der Beschaffung von Pedalen besonders darauf Rücksicht zu nehmen, eine völlig einwandfreie und tadellose Qualität zu erhalten. Aus diesem Grunde führe ich nur das Beste, was in diesem Artikel hergestellt wird, und garantiere ich auch bei meinen billigsten Pedalen für ein in jeder Beziehung tadelloses und bestverwahrtes Material. Die Konusse bei sämtlichen Pedalen sind sorgfältig gehärtet, ebenfalls sind die Achsen an ihren Laufflächen glashart. Die Herstellung geschieht auf besonderen Spezialmaschinen, die Bearbeitung der einzelnen Teile ist sorgfältig und präzise, so daß auch unter jeder Garantie nur leichtlaufende und tadellos funktionierende Pedale zum Versand kommen. Auf das Äußere habe ich ebenfalls Wert gelegt, die Vernickelung und die Politur ist auch bei den billigen Pedalen eine vorzügliche, bei den besseren sind auch die Innenseiten Hochglanz poliert. Außerdem werden Modelle, die oft ganz besonders billig angeboten werden, führe ich nicht.



**Nr. 1112.** Sehr starkes Gummiflügelpedal für Tourenmaschinen, bequeme, nicht zu schmale Form, Konusse gehärtet, aus gutem Material, staubdichter und ölhaltend, sauber poliert und vernickelt. Zum Einschrauben, mit Rechts- und Linksgewinde. **Paar Mk. 1.85**

**Nr. 466.** Pedalachse mit Rechtsgewinde zu obigem Pedal. **Stück 40 Pf.**

**Nr. 1906.** Pedalachse mit Linksgewinde zu obigem Pedal. **Stück 40 Pf.**



**Nr. 1109.**

**Recht starkes Gummiflügelpedal**

für Tourenmaschinen, vollständig staubdicht und ölhaltend, gut poliert und vernickelt, Halbbare gehärtete Konusse mit Fläche, also Scheibe und Mutter. **Paar Mk. 1.85**

**Nr. 2770.** Pedalachse mit Fläche, Scheibe und Mutter zu obigem Pedal. **Stück 40 Pf.**

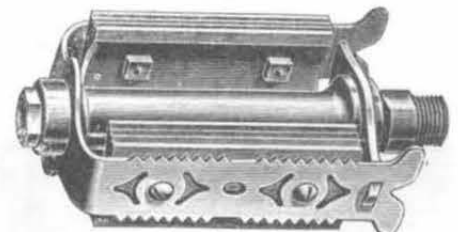

**Nr. 1439.** Feines Gummiflügelpedal

von stabiler Bauart und bester Qualität, elegantes Modell, bestgehärtete Konusse und Achsen, garantiert staubdicht und ölhaltend, Gummi leicht abnehm- und auswechselbar. Zum Einschrauben mit Rechts- und Linksgewinde. **Paar Mk. 2.—**

**Nr. 466.** Pedalachse mit Rechtsgewinde zu obigem Pedal. **Stück 40 Pf.**

**Nr. 1906.** Pedalachse mit Linksgewinde zu obigem Pedal. **Stück 40 Pf.**

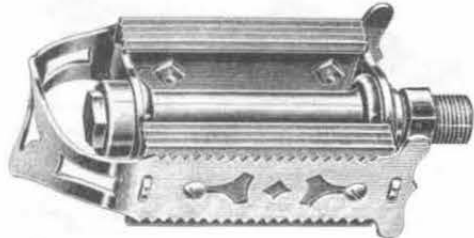

**Nr. 1349.** Feines Gummiflügelpedal

in allerbesten Qualität, aus prima Material sehr sauber gearbeitet, garantiert staubdicht und ölhaltend, von leichtem geräuschlosem Lauf, bestgehärtete Konusse und Achsen, innen und außen hochglänzend poliert und vernickelt. Gummi leicht abnehm- und auswechselbar. Zum Einschrauben, mit Rechts- und Linksgewinde. **Paar Mk. 1.90**

**Nr. 952.** Pedalachse mit Rechtsgewinde zu obigem Pedal. **Stück 40 Pf.**

**Nr. 1905.** Pedalachse mit Linksgewinde zu obigem Pedal. **Stück 40 Pf.**

Meine Pedale zum Einschrauben haben Achsen mit 14 mm Gewindestärke. Es können aber auf Wunsch auch solche mit 12 oder 13 mm Gewinde geliefert werden, wenn eine alte Achse als Muster eingesandt wird. Da in solchem Falle eine Extraanfertigung eintreten muß, so erhöht sich dann der Preis für 1 Paar Pedale um 75 Pf.

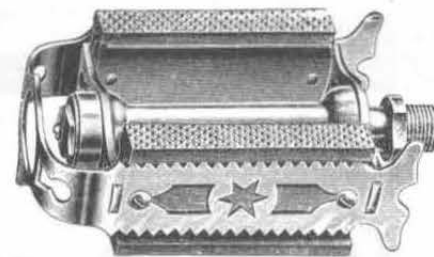

**Nr. 5.** Hochfeines Gummiflügelpedal

in allerbesten Qualität und Ausführung, aus dem vorzüglichsten Material hergestellt. Die Achse ist an den Laufflächen sehr fein gehärtet, ebenfalls auch der Konus, wodurch neben dem geräuschlosesten Laufe eine unbegrenzte Widerstandsfähigkeit gewährleistet wird. Auch sind Kugellaufringe zur Verwendung gekommen, die eine sehr bequeme Montage ermöglichen. Das Pedal ist hochfein vernickelt und poliert, mit besonders haltbarem Gummi sowie Zelluloidlage versehen. Gummi wird mittels Schrauben leicht auswechselbar. Wegen seiner vorzüglichen Konstruktion und sehr hübschen Form hat dieses Pedal auch bei meinen besseren Maschinen für 1906 bis 1912 Verwendung gefunden. Zum Einschrauben, mit Rechts- und Linksgewinde. **Paar Mk. 4.75**

**Nr. 36.** Pedalachse mit Rechtsgewinde zu obigem Pedal. **Stück 40 Pf.**

**Nr. 382.** Pedalachse mit Linksgewinde zu obigem Pedal. **Stück 40 Pf.**

**Nr. 12752.** Zelluloidlagen, rosafarben, zu obigem Pedal passend, zu 4 Stück verpackt. **Satz 10 Pf.**

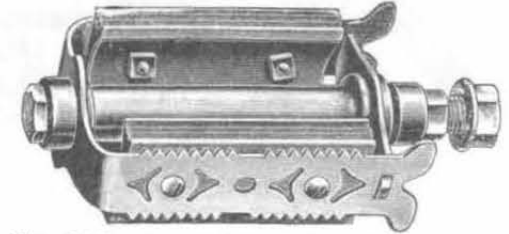

**Nr. 615.** Vorzügliches Gummiflügelpedal

in äußerst stabiler und schöner Bauart, mit durchgehender Hülse, mit Konussen aus gutem gehärteten Material, staubdicht und ölhaltend, hochfein poliert und vernickelt. Gummi leicht abnehm- und auswechselbar, mit Fläche, also Scheibe und Mutter. **Paar Mk. 2.—**

**Nr. 2770.** Pedalachse mit Fläche, Scheibe und Mutter zu obigem Pedal. **Stück 40 Pf.**



**Nr. 1611.** Hochfeines vorzügliches Gummiflügelpedal.

Mit bestem, haltbarem Gummi ausgestattet, äußerst stabil und elegant, Konusse und Achsen am Kugellauf vorzüglich gehärtet, von spielend leichtem und geräuschlosem Lauf. Hochfein poliert und vernickelt. Die Gummi sind leicht herauszuschrauben und auszuwechseln. Zum Einschrauben, mit Rechts- und Linksgewinde. **Paar Mk. 3.50**

**Nr. 1613.** Pedalachse mit Rechtsgewinde zu obigem Pedal. **Stück 40 Pf.**

**Nr. 5220.** Pedalachse mit Linksgewinde zu obigem Pedal. **Stück 40 Pf.**

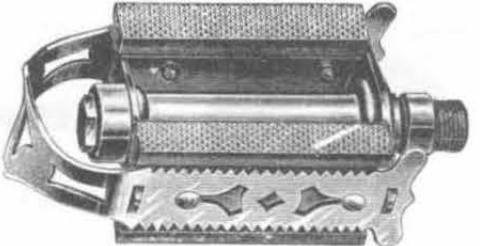

**Nr. 685.** Extra feines Gummiflügelpedal

mit besonders breitem, starkem Gummi, allerbeste Qualität, aus vorzüglichstem Material, besonders für Luxusräder geeignet. Dasselbe ist von leichtem, geräuschlosem Lauf; die Konusse und Achsen sind bestgehärtet, innen und außen hochglänzend poliert und vernickelt, mit fein geschliffenen Kanten und mit Zelluloidplatten ausgelegt. Gummi leicht auswechselbar. Zum Einschrauben, mit Rechts- und Linksgewinde. **Paar Mk. 2.10**

**Nr. 952.** Pedalachse mit Rechtsgewinde zu obigem Pedal. **Stück 40 Pf.**

**Nr. 1905.** Pedalachse mit Linksgewinde zu obigem Pedal. **Stück 40 Pf.**

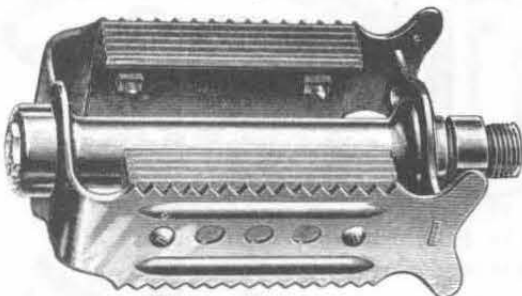

**Nr. 4757.** Extra starkes Gummiflügelpedal.

Für Räder, die viel benutzt werden, besonders geeignet infolge der soliden Ausführung und des verwendeten guten Materials. Dieses Pedal ist breiter konstruiert als die gewöhnlichen, so daß es sich insbesondere für Fahrer eignet, die breites und schweres Schuhwerk tragen. Vernickelt, Gummi leicht auswechselbar. Zum Einschrauben, mit Rechts- und Linksgewinde. **Paar Mk. 2.10**

**Nr. 2276.** Pedalachse mit Rechtsgewinde zu obigem Pedal. **Stück 40 Pf.**

**Nr. 1027.** Pedalachse mit Linksgewinde zu obigem Pedal. **Stück 40 Pf.**

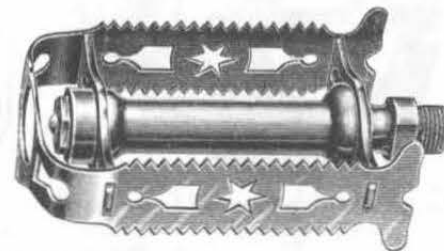

**Nr. 1105.** Sehr feines Zackenflügelpedal

aus dem vorzüglichsten Material hergestellt, in allerbesten Ausführung. Bei diesem Pedal sind Kugellaufringe verwendet, die Konusse sind sehr stark und exakt gearbeitet, auch ist die Achse an ihrer Lauffläche gehärtet. Das Pedal ist hochfein poliert und vernickelt, von eleganter Form, so daß es jeder Halbbrenn- oder Rennmaschine zur Zierde geeignet. Zum Einschrauben, mit Rechts- und Linksgewinde. **Paar Mk. 3.70**

**Nr. 36.** Pedalachse mit Rechtsgewinde zu obigem Pedal. **Stück 40 Pf.**

**Nr. 382.** Pedalachse mit Linksgewinde zu obigem Pedal. **Stück 40 Pf.**



**Nr. 3472.** Extra breites, doppelstausicheres Gummiflügelpedal, welches infolge der stabilen Ausführung als Tourenpedal besonders zu empfehlen ist. Dasselbe hat auf der Achse eine besondere Staubkapsel, wodurch größtmögliche Staubsicherheit erreicht wird. Die Konusse und Achsen sind best gehärtet, sauber und exakt gearbeitet, in fein vernickelter Ausführung. Zum Einschrauben, mit Rechts- und Linksgewinde. **Paar Mk. 2.30**

**Nr. 3473.** Pedalachse mit Rechtsgewinde zu obigem Pedal. **Stück 40 Pf.**

**Nr. 4742.** Pedalachse mit Linksgewinde zu obigem Pedal. **Stück 40 Pf.**



# Fußhalter.

Nachstehend biete ich meinen werten Kunden ein reichhaltiges Sortiment Fußhalter, für alle Sorten Pedale passend, und möchte deren Beschaffung ganz besonders empfehlen, da man in den letzten Jahren immer mehr zu der Ueberzeugung gekommen ist, daß sich Fußhalter nicht nur bei Rennern bewähren, sondern auch für Tourenmaschinen ebenso praktisch sind und große Annehmlichkeiten bieten. Bei Rädern, die mit Freilaufzahnkranz ausgestattet sind, sollten Fußhalter überhaupt nicht fehlen.

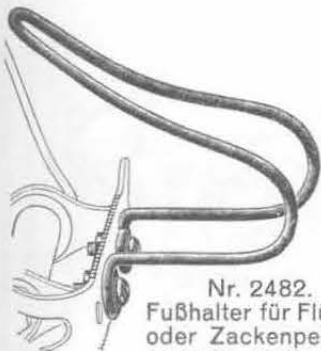

**Nr. 2482.**  
Fußhalter für Flügel- oder Zackenpedale,

aus rundem, starkem Stahldraht gefertigt, in fein vernickelter Ausführung. Dieselben passen für sämtliche Zackenpedale, da sie in jeder Breite verstellbar sind. Außerst dauerhaft und zuverlässig. **Paar 15 Pf.**  
Gewicht ca. 90 g.



**Nr. 320.**  
Fußhalter für Flügel- oder Zackenpedale,

bevorzugtes Modell, mit einer Schraube, vernickelt. **Gewicht ca. Paar 25 Pf.**  
100 g.

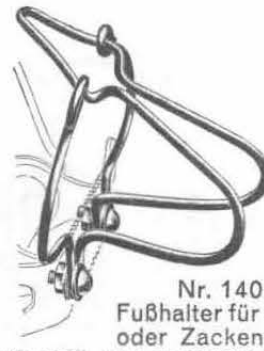

**Nr. 1401.**  
Fußhalter für Flügel- oder Zackenpedale,

sehr stabil, neue geschlossene Form, aus hartem Draht hergestellt. Besonders geeignet für Rennfahrer, mit Rundkopfschrauben, 6kantigen Muttern und Unterlegscheiben, in guter, vernickelter Ausführung. **Gewicht ca. 100 g.**  
**Paar 25 Pf.**

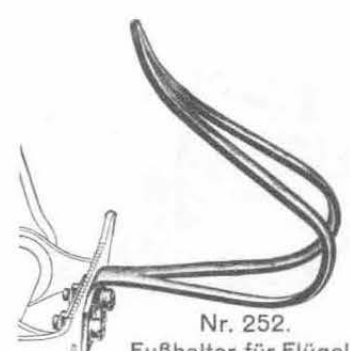

**Nr. 252.**  
Fußhalter für Flügel- oder Zackenpedale,

kräftige, empfehlenswerte Qualität, mit zwei Schrauben, vernickelt. **Gewicht ca. 80 g.**  
**Paar 30 Pf.**

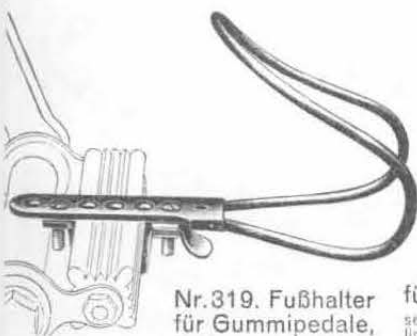

**Nr. 319.** Fußhalter für Gummipedale,

fast unverwundlich, verstellbar, in vernickelter Ausführung, mit langen Stahldrahtklappen. **Gewicht Paar 40 Pf.**  
ca. 100 g.

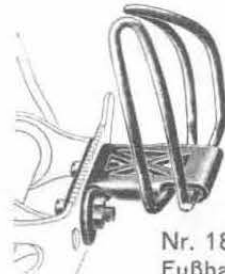

**Nr. 1873.**  
Fußhalter

für Flügel- oder Zackenpedale,

sehr praktisch im Gebrauch, von unverwundlicher Qualität und gut vernickelt. Passend für Rennpedale, mit zwei Schrauben zu befestigen. Die Seitenteile schmiegen sich sanft federnd an den Fuß an. **Gewicht ca. 130 g.**  
**Paar 35 Pf.**



**Nr. 1250.**  
Fußhalter für Flügel- oder Zackenpedale,

sehr solide. Derselbe ist mit Leder bewickelt, um das Schuhzeug nicht mit dem Metall in Berührung zu bringen. Bei weichen Schuhen sehr zu empfehlen, vernickelt. **Gewicht 80 g.**  
**Paar 45 Pf.**



**Nr. 3542.** Fußhalter für Zackenpedale

mit zwei Schrauben zum Befestigen an dem Seitenteile. Dieser Fußhalter ist mit einer Feder versehen und hat den Vorteil, daß, wenn der Fahrer den Fußhalter nicht gleich richtig mit dem Fuß fassen kann, also vielleicht oben darauf drückt, sich der Fußhaken nach unten biegt, wodurch ein Zusammendrücken vermieden wird. In starker, gut vernickelter Ausführung. **Paar 45 Pf.**  
Gewicht ca. 110 g.

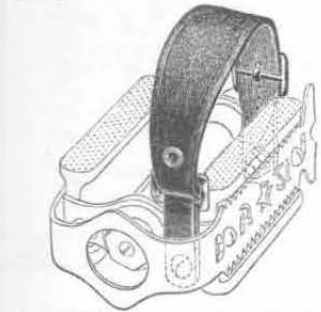

**Nr. 2528.** Fußhalter für Renn- oder Gummipedale

aus Leder, verstellbar. Diese Fußhalter passen sich der Form des Fußes genau an. Die Befestigung geschieht einfach, und zwar durch Mutter und Schraube. **Gewicht Paar 45 Pf.**  
ca. 80 g.

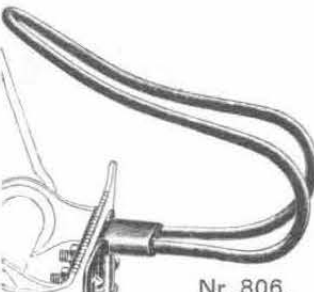

**Nr. 806.**

Fußhalter für Flügel- oder Zackenpedale,

leicht und bequem, dabei sehr stark, aus rundem Stahldraht gefertigt, mit zwei Schrauben. **Gewicht ca. Paar 45 Pf.**  
135 g.



**Nr. 6246.**  
Gegen- gewicht für Fußhalter.

Mittels dieses Gewichts wird das Pedal stets in einer wagerechten Lage gehalten, so daß das lästige Suchen der Haken beim Aufsteig wegfällt. Das Gewicht ist für alle, ob schwere oder leichte Fußhalter, zu gebrauchen, da das Pedal durch Verschieben des Gewichts stets ausbalanciert werden kann. **Paar 60 Pf.**

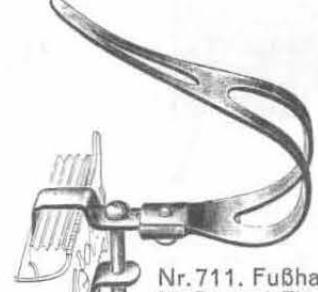

**Nr. 711.** Fußhalter für Gummi-Flügel- pedale,

sehr beliebtes Modell, in starker und wirklich solider, gut vernickelter Ausführung. Für jedes Pedal und jede Fußlänge verstellbar. **Gewicht ca. 135 g.**  
**Paar 90 Pf.**

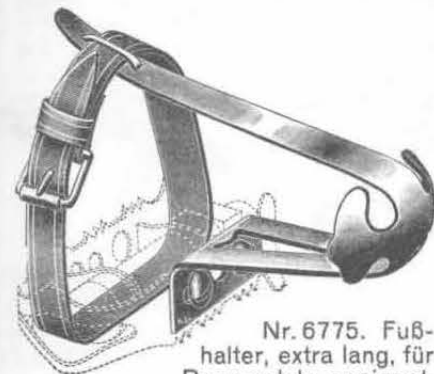

**Nr. 6775.** Fuß- halter, extra lang, für Rennpedale geeignet.

Fein vernickelte Ausführung mit Lederriemen. **Gewicht ca. 175 g.**  
**Paar 70 Pf.**

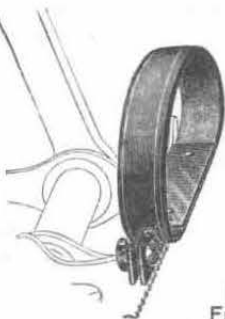

**Nr. 2360.**  
Fußhalter für Zackenpedale,

mit zwei Schrauben zum Befestigen an dem Seitenteile. Der Lederriemen ist verstellbar, so daß der Fußhalter der Form des Fußes angepaßt werden kann, in guter solider Ausführung. **Gewicht ca. 90 g.**  
**Paar 45 Pf.**



**Nr. 1400.** Schraube, vernickelt, mit Scheibe und Mutter, zu Fußhalter passend **Stück 6 Pf.**



**Nr. 1874.** Fuß- halter für Renn- oder Flügelpedale,

mit Leder bezogen, in vernickelter Ausführung, passend für Rennpedale. Sehr stabil und elegant. Durch das Leder, welches nur überzogen ist und daher leicht erneuert werden kann, wird ein vorzüglicher Schutz des Schuhzeugs gebildet. **Paar 60 Pf.**  
Gewicht ca. 145 g.



**Nr. 713.** Fußhalter für Flügel- oder Zackenpedale,

vorn mit Lederschuh zum Festschnüren, daher für jede Weite verstellbar. Für solche Fahrer, die gern fest in den Pedalen stehen wollen, unentbehrlich und sehr beliebt. Die Schuhe werden bei diesen Fußhaltern besonders geschont. **Gewicht ca. 135 g.**  
**Paar 75 Pf.**





# Lenkstangen.

Die Lenkstange ist gewöhnlich derjenige Teil, welcher bei Beurteilung des Rades eine Rolle spielt, es wirkt ja auch eine formenschoene Lenkstange stets empfehlend für die Maschine. Für einen verhältnismäßig niedrigen Preis liefert ich nicht nur eine anerkannt vorzügliche Qualität, sondern auch die modernsten und elegantesten Biegungen. Die Politur ist von hohem Glanz, die Vernickelung garantiert dauerhaft. **Sämtliche Lenkstangen sind mit guten Ballenknöpfen aus bestem Naturkork, mit schwarzen Zwingen und weißen Ringen versehen, sowie in den verschiedensten Schaftstärken in jedem gewünschten Quantum stets vorrätig.** Die Befestigung geschieht mittels Kugelkopfflemme oder Anzugsschraube.

## Lenkstangen für Kugelkopfbefestigung, ohne Bremse.



Gerade Form.

Nr.	mm	Mk.
756	25	2.55
1731	24	2.55
1732	22	2.55



Geschweifte Form.

Nr.	mm	Mk.
759	25	2.55
5039	22	2.55
1736	20	2.55



Nach oben geschweifte Form.

Nr.	mm	Mk.
775	25	2.55
1726	22	2.55
5040	20	2.55



Nach unten gebogene Form.

Nr.	mm	Mk.
762	25	2.55
1738	24	2.55
1739	22	2.55
1740	20	2.55



Halbrennerform.

Nr.	mm	Mk.
765	25	2.55
1743	22	2.55
5041	20	2.55



Rennerform.

Nr.	mm	Mk.
768	25	2.55
1746	22	2.55
5042	20	2.55

## Lenkstangen für Kugelkopfbefestigung mit Bremshebel und -stange.



Gerade Form.

Nr.	mm	Mk.
757	25	3.70
1757	24	3.70
1758	22	3.70



Geschweifte Form.

Nr.	mm	Mk.
760	25	3.70
5043	22	3.70
1762	20	3.70



Nach oben geschweifte Form.

Nr.	mm	Mk.
776	25	3.70
1755	22	3.70
5044	20	3.70



Nach unten gebogene Form.

Nr.	mm	Mk.
763	25	3.70
1764	24	3.70
1765	22	3.70
1766	20	3.70



Halbrennerform.

Nr.	mm	Mk.
766	25	3.70
1769	22	3.70
5045	20	3.70



Rennerform.

Nr.	mm	Mk.
769	25	3.70
1772	22	3.70
5046	20	3.70

## Lenkstangen mit Anzugsschraube, sowie Bremshebel und -stange.



Gerade Form.

Nr.	mm	Mk.
69	25	4.-
165	23	4.-
1814	22	4.-

Dieselbe Lenkstange wie oben, jedoch ohne Bremshebel, Bremshebelhalter und Bremsstange.

Nr.	mm	Mk.
741	25	2.90
742	23	2.90
1815	22	2.90



Geschweifte Form.

Nr.	mm	Mk.
174	25	4.-
175	23	4.-
3583	22	4.-

Dieselbe Lenkstange wie oben, jedoch ohne Bremshebel, Bremshebelhalter und Bremsstange.

Nr.	mm	Mk.
1512	25	2.90
1513	23	2.90
3584	22	2.90



Nach oben gebogene Form.

Nr.	mm	Mk.
185	25	4.-
188	23	4.-
3585	22	4.-

Dieselbe Lenkstange wie oben, jedoch ohne Bremshebel, Bremshebelhalter und Bremsstange.

Nr.	mm	Mk.
1514	25	2.90
1526	23	2.90
3586	22	2.90



Nach unten gebogene Form.

Nr.	mm	Mk.
169	25	4.-
172	23	4.-
5035	22	4.-

Dieselbe Lenkstange wie oben, jedoch ohne Bremshebel, Bremshebelhalter und Bremsstange.

Nr.	mm	Mk.
1531	25	2.90
1532	23	2.90
5036	22	2.90



Halbrennerform.

Nr.	mm	Mk.
182	25	4.-
3819	24	4.-
183	23	4.-
1817	22	4.-

Dieselbe Lenkstange wie oben, jedoch ohne Bremshebel, Bremshebelhalter und Bremsstange.

Nr.	mm	Mk.
1534	25	2.90
3820	24	2.90
1536	23	2.90
1818	22	2.90



Rennerform.

Nr.	mm	Mk.
192	25	4.-
194	23	4.-
5037	22	4.-

Dieselbe Lenkstange wie oben, jedoch ohne Bremshebel, Bremshebelhalter und Bremsstange.

Nr.	mm	Mk.
1554	25	2.90
1555	23	2.90
5038	22	2.90

Weitere Lenkstangen, zu meinen „Deutschland“-Rädern passend, finden Sie vorn in dieser Preisliste bei den Beschreibungen der Radmodelle.

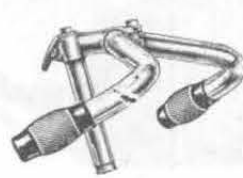

**Nr. 13605.** Verstellbare Lenkstange. Schaftstärke 22 mm, mit Anzugsschraube, Vorbau und besten Ballenknöpfen. Stück Mk. 4.-

**Nr. 13614.** Schaftstärke 22 mm, sonst wie oben. Stück Mk. 4.-

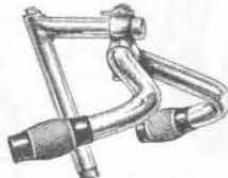

**Nr. 13606.** Verstellbare Lenkstange. Schaftstärke 22 mm, mit Anzugsschraube, langem Vorbau und besten Ballenknöpfen. Stück Mk. 4.25

**Nr. 13615.** Schaftstärke 23 mm, sonst wie oben. Stück Mk. 4.25



## Verstellbare Lenkstangen

in geschmackvollen Formen.  
Leicht und bequem verstellbar.

**Nr. 3493.** Schaftstärke 22 mm, mit Anzugsschraube und besten Ballenknöpfen. Stück Mk. 4.25

**Nr. 3582.** Schaftstärke 23 mm, mit Anzugsschraube und besten Ballenknöpfen. Stück Mk. 4.25

**Nr. 3494.** Schaftstärke 25 mm, mit Anzugsschraube und besten Ballenknöpfen. Stück Mk. 4.25

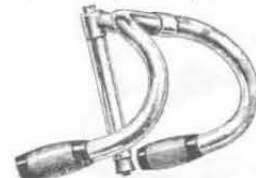

**Nr. 2768.** Lenkstange. Rennform „Sechstage-Modell“, mit langem Vorbau, Anzugsschraube und besten Ballenknöpfen. Schaftstärke 22 mm. Stück Mk. 4.-

**Nr. 13642.** Dieselbe Lenkstange wie oben, in 23 mm Schaftstärke. Stück Mk. 4.-

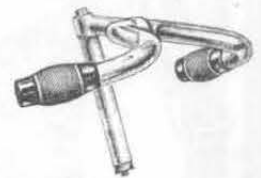

**Nr. 2769.** Lenkstange. Renn-Modell „Rund um Berlin“, mit langem Vorbau, Anzugsschraube und besten Ballenknöpfen. Schaftstärke 22 mm. Stück Mk. 3.75

**Nr. 13643.** Dieselbe Lenkstange wie oben, in 23 mm Schaftstärke. Stück Mk. 3.75



# Satteldecken „Teutonia“ (Uebersättel).

Allen Radfahrern, die einen möglichst weichen Sitz vorziehen, möchte ich die Benutzung der nachstehenden Uebersättel empfehlen, die ich in den verschiedensten Ausführungen liefere. Die Befestigung auf den Fahrradsätteln ist eine außerordentlich einfache, da sie je nach Art festgeschnallt oder festgeschnürt werden. Besonders beliebt sind die stärkeren Filzübersättel, der Firmus-Uebersattel und der Uebersattel mit Schwammfüllung, welcher, da er mit Wasser angefeuchtet werden kann, außerdem noch einen kühlen Sitz bietet.

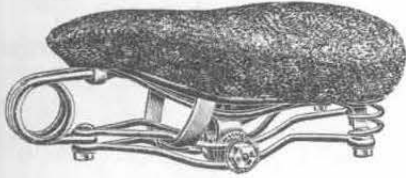

Nr. 1831.  
Satteldecke,

aus prima Plüsch gefertigt, gut gepolstert und gefüttert. Die Ausführung ist ganz neu und derartig praktisch, daß die Decke durch einfaches Anziehen einer Schnur fest und glatt auf dem Sattel sitzt. In den Farben dunkelblau, bordeauxrot und grün vorrätig.

Stück Mk. 1.—



Nr. 1831. Satteldecke.

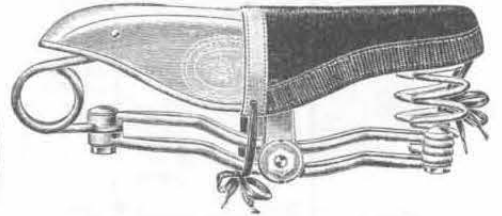

Nr. 1871. Widerhaariger Sattelüberzug.

Dieser hervorragend praktische Sattelüberzug bietet nach allen Richtungen hin eine so große Menge von Annehmlichkeiten, daß jeder Radfahrer ohne diesen widerhaarigen Sattelüberzug keine Tour mehr unternehmen sollte. Der Hauptvorteil besteht darin, daß durch die tausende von Härchen das lästige Rutschen nach vorn und dadurch jeder schmerzliche Druck vermieden und das Fahren sehr erleichtert wird. Der Fahrer sitzt bei Benutzung dieses widerhaarigen Sattelüberzuges, auch bei horizontaler Stellung des Sattels, die schon aus hygienischen Rücksichten geboten ist, unbedingt fest, selbst beim Bergauf- und Bergabfahren. Der Überzug ist auf jedem Sattel leicht anzubringen, und die Befestigung erfolgt, wie aus der Zeichnung ersichtlich, durch Schnürränder.

Stück 70 Pf.

Nr. 1872. Der gleiche Sattelüberzug wie oben, jedoch für Damensattel passend. Stück 70 Pf.

Nr. 3730.  
Plüschsatteldecke

In grüner Farbe. Der Plüsch ist gewirbelt, so daß die Satteldecke marmoriert erscheint. In gesundheitlicher Beziehung ist die Decke besonders zu empfehlen, da beim Gebrauch jeder Druck auf den Wirbelknochen vermieden wird. Sie paßt infolge ihrer sinnreichen Konstruktion auf jeden Sattel.

Stück Mk. 1.95

Nr. 5125.  
Plüschsatteldecke,

Ähnlich wie Nr. 3730, jedoch nicht gemustert.

Stück Mk. 1.—

Nr. 1328.  
Satteldecke

wie oben, jedoch für Damensattel passend.

Stück Mk. 1.—

Nr. 6430.  
Satteldecke

In gleicher Ausführung wie Nr. 1831, jedoch aus braunem Manchester gefertigt.

Stück 90 Pf.



Nr. 511.  
Filzübersattel

zum Festschnüren, mit starker Schnurbefestigung, für Sättel jeder Art, äußerst fest anzubringen. In Farben marineblau und goldoliv vorrätig.

Stück 50 Pf.

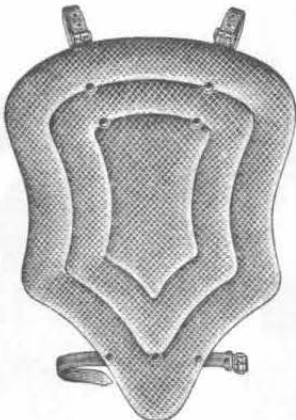

Nr. 528. Uebersattel mit Schwammfüllung.

Dieser schon seit Jahren beliebte Uebersattel wird noch stets gern gekauft. Er bietet vornehmlich einen sehr bequemen und kühlen Sitz, da derselbe mit einer Schwammfüllung versehen ist, welche vor jeder Fahrt mit Wasser angefeuchtet werden kann.

Stück Mk. 1.80



Nr. 393.  
Filzübersattel

mit sehr dauerhaftem und feinem Stoffbezug, für alle Sättel verwendbar. Mit kräftigem Lederriemen zum Festschnallen am Sattel. Filz ca. 15 mm stark. Beliebter und gern gekaufter Uebersattel.

Stück Mk. 1.30

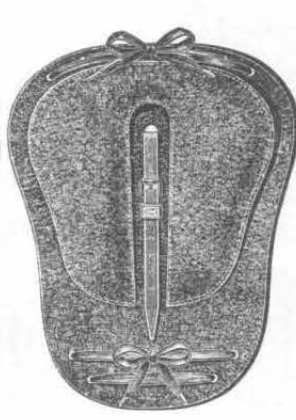

Nr. 1067.  
Filzübersattel

zum Schnüren und Festschnallen, aus bestem Filz, in sortierten Farben vorrätig, mit extra hohen Sitzpolstern. Außerst bequem und praktisch.

Stück Mk. 1.50

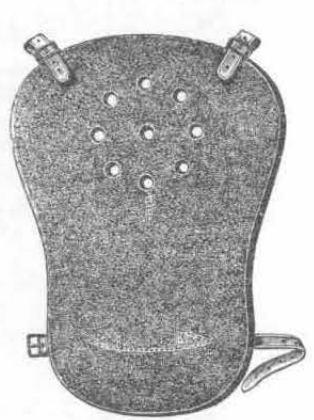

Nr. 304.  
Filzübersattel

zum Festschnallen, in prima Qualität, 12 mm stark, hübschen Farben, wie marineblau, goldoliv und braun vorrätig.

Stück 75 Pf.

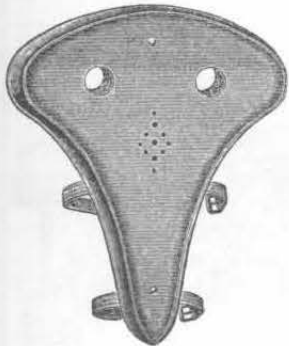

Nr. 2526.  
Filzübersattel

mit dauerhaftem, braunem Stoffbezug, mit zwei Lederriemen zum Festschnallen.

Stück Mk. 1.20



Nr. 1076. Firmus-Fahrradübersattel

mit dauerhaftem Bezug aus Satflanleder, vorn und hinten zum Schnallen. Derselbe bietet infolge der zu diesem Zwecke besonders hergestellten Firmusmasse, die als Einlage verwendet ist, einen weichen und angenehmen kühlen Sitz.

Stück Mk. 2.50

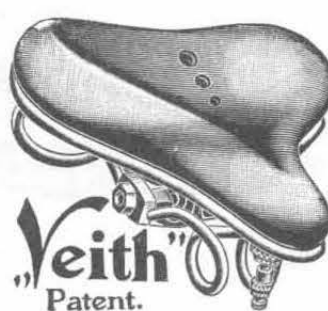

Nr. 3934. „Veith“-Luftsattel

aus feinem, braunem genarbtm Leder, mit Innenschlauch zum Aufpumpen und Patent-Absperrventil. Der Sattel bietet einen wunderbar weichen und elastischen Sitz, welcher das Radfahren zum Vergnügen macht. Mit vernickelten Spiralfedern. Größe 22x22 cm. Gewicht 1000 g.

Stück Mk. 6.90

Nr. 3935. Ersatz-Luftschauch zu obigem Sattel passend. Stück Mk. 2.20

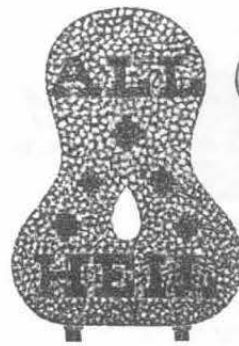

Nr. 191. Smyrnasatteldecke,

aus Wolle geknüpft, in den schönsten Farben und mit „All Heil“ versehen. Für längere Touren sehr zu empfehlen.

Stück Mk. 1.20

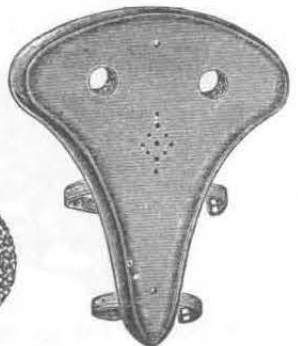

Nr. 620. Feinstor Filzübersattel

mit dauerhaftem, elegantem, braunem Lederbezug mit zwei Riemen zum Befestigen am Sattel. Weicher Sitz. Filz 20 mm stark

Stück Mk. 2.10