

BRÜGELMANN



RADSPORTHHAUS BRÜGELMANN

6 FRANKFURT AM MAIN 90

Philipp-Reis-Straße 83 · Telefon 77 76 55

Postscheckkonto: Frankfurt/Main 204 63

● **EIGENER IMPORT** ●

Renn-, Sport- und Tourenräder sowie Teile aus dem In- und Ausland
Renn- und Sportbekleidung · Massage- und Hautpflege-Artikel

Änderungen unserer LIEFERUNGS- und ZAHLUNGSBEDINGUNGEN -

- zu 2. + 3. ; auf Grund der erhöhten Frachtkosten bei Post und Bahn müssen wir die Grenze für frei-Lieferungen auf 50,- DM erhöhen . Bei verschied =
zu enen Artikeln -wo extra angegeben !- müssen wir einen Frachtanteil in Rechnung stellen .
zu 5. ; Auf Grund unserer geänderten Arbeitszeit - werden Aufträge welche bis 13,00 Uhr eingehen , noch am gleichen Tage zum Versand gebracht .

Lieferungs- und Zahlungsbedingungen

Der Versand erfolgt per Nachnahme oder Vorkasse.

Ab 40.- DM Bestellwert liefern wir porto- und verpackungsfrei an jeden Ort der Bundesrepublik.

Unter 40.- DM Bestellwert werden nur die Portokosten in Rechnung gestellt. Die Verpackungskosten gehen zu unseren Lasten.

Der Versand erfolgt auf dem normalen Post- bzw. Bahnversandwege. Express-Lieferungen werden nur auf ausdrücklichen Wunsch vorgenommen, die Mehrkosten gehen auf Rechnung des Empfängers.

Der Versand geschieht auf Gefahr des Empfängers.

Volles Umtauschrecht innerhalb 8 Tagen bei portofreier Rücksendung.

Sonderanfertigungen, sehr ausgefallene Sonderwünsche sowie Stickerarbeiten bei Bekleidungen u.ä. werden nur bei einer Vorauszahlung von ca. 50% des voraussichtlichen Rechnungspreises weiterbearbeitet.

Preisänderungen können durch Zolländerungen sowie andere Notierungen eintreten, es wird der am Liefertag gültige Preis in Rechnung gestellt.

Als Gerichtsstand und Erfüllungsort gilt Frankfurt/Main.

Beschädigungen, welche auf dem Versandwege eingetreten sind, müssen umgehend der ausliefernden Behörde gemeldet werden.

**Interessieren Sie sich
für komplette**

TANDEMS für Bahn und Straße
RENNRÄDER für Bahn und Straße
SUPER-SPORTRÄDER für Damen und Herren

Dann fordern Sie unsere FAHRRAD-LISTE an

UNSERE GESCHÄFTSZEITEN - Büro Mo-Fr 8,30 - 18,00 Uhr
Ladenverkauf Mo-Fr 9,00 - 13,00 Uhr
15,00 - 18,00 Uhr
jeden Samstag 9,00 - 14,00 Uhr

A bziehbilder	44	Kniestrümpfe-Kniebundhosen	60
Adapter für Kettenräder	18	Konterringe	42
Alunippel	39	Kugeln und Kugelringe	20
Anorak	63	Kurbeln	41
Anschläge für Hinterrad	6	Kurbelschrauben	5
Armlinge	63	Kotschützer	39
Atümesser	38	KERNMARK	66
Aussenspirale	34	L enker und Zubehör	22/23a
B ahnmuttern	6	Lenkerschaltgriffe	33
Batterie Lichtanlage	7	Luftdruckmesser	38
Beinlinge	63	LAUFRÄDER	68
Beleuchtungen und Zubehör	6	M assagemittel	64
Bremsen	8	Mützen	56+61
Bremszubehör	8/11	N aben und Teile	24
Bremshandschuhe	61	Nagelreisser	38
BÜCHER	21	O el	39
D achträger	74	P edalen - haken - riemen	25
Distanzringe	42	Pedalklammern	59
Drahtreifen	37	Proviandbeutel	63
Dynamonabe und Zubehör	7	P O - H O	67
E llenbogenschützer	63	Pumpen - Pumpenhalter - Zubehör	26/27
Emaillieren	45	R äder	68
Entroster	44	Rahmen	72/73
F ahrradtasche	16	Rahmen-Klemmbolzen	29
Fahrrad - Träger	74	Regenumhänge	63
Farben	44	Rennhandschuhe	61
Felgen	12/13	Rennhaken	25
Felgenklebeband	38	Rennhosen	55,56,57
Fett	39	Rennmützen	56+61
Flaschen	14	Rennschuhe	58/59
Flaschenhalter	14	Rennsocken	60
Flügelmuttern	13	Reservereifentasche	38
Fusshaken - Fussriemen	25	Rostentferner	44
FRANZBRANNTWEIN	65	Rückennummern	63
G abeln	15	S attel	28
Gepäcktaschen	16	Satteldecken	28
Gepäckträger	15	Sattelfett	28
Glocken	15	Sattelstützen und Zubehör	29
H andschuhe	61	Sicherheitsnippel	34
Heilmittel	65	Sitzcreme	63
Home-trainer	70	Socken	60
Hosenleder	63	Sonnenbrille	61
Hosenträger	63	Speichen	39
I nnenlager für Tretlager	5	Speichenschutzscheiben	39
K niestrümpfe	60	Starre Zahnkränze	42
Keile	41	STÄRKUNGSMITTEL	66
Ketten und Teile	17	Steuersatz	39
Kettenfett	39	Sturzringe	61
Kettenräder und schrauben	19	Sturzhelme	61
Kettenschützer	17		
Kitt für Schlauchreifen	38		
Kilometerzähler	20		
Klebeband f. Schlauchreifen	38		

..... nächste Seite

SCH altungen - Umwerfer und Zubehör	31-33
Schellack	38
Schlauchreifen	35-37
... halter	
... schöner	
... taschen	
... zubehör	
Schmiermittel	39
Schmutzfänger	39
Schnürsenkel	63
Schutzbleche	39
Schuhe -klammern -überzieher	58-59
T rainingsanzüge	56,57,60
Tretlager	40
... achsen	5
... kurbeln	41
... schalen	5
T R I K O T S	52-55
Trinkflaschen und Halter	14
T R O T T - H E L M	61

U mwerfer und Zubehör	31/33
Umhängebeutel	63
Übungsgeräte	70
W erkstattarbeiten	41
Werkzeuge	46-49
Windbluse	63
W I N D L A T Z	63
Winterschuhe	58
Z ahnkränze	42/43
Züge für Bremsen	9
Züge für Schaltung	34
ZUGENDKAPEN	34
Zugaussenspirale	34

ABBILDUNGEN für Ersatzteile :

Bremsen	10
Bremskabelträger	11
Kettenräder	19
Kurbeln	19
Kabelführungen	34
Naben	32
Pedalen	25
Pumpenhalter	34
Sattelstützen	29
Schaltungen	32
Trikots	51
Umwerfer	32
Werkzeuge	47/48
Zahnkränze	42/43

HINWEISE auf :

Arten der Ausfallenden	62
Geschäftszeiten	2
Kettenrad / Kurbel Systeme	19
Körperaufbau / Stärkung	66
Kurbellängen	41
Lenkermasse	22/23
Lieferungs- und Zahlungsbeding.	2
So finden Sie uns ...	27
Trainings - Ratschläge	20
Übersetzungstabelle	17
Zentrieren	69
Zur Erfrischung	67
Zur Rahmenhöhe	62

NEU

LUSTIGE KARIKATUR EINES RENNFÄHRERS

als mehrfarbiger Plastic-Aufkleber
für Auto - Werkstatt - Clublokal etc
ovale Form - hochkant - selbstklebend

ca. 30cm hoch

Bestell Nr. PLA/30

zum Werbepreis von nur 3,- DM

ca. 10cm hoch

Bestell Nr. PLA/10

zum Werbepreis von nur 1,- DM

1972

ACHSEN für Tretlager

2101	Stronglight Keilachsen	125-127-130-132-135 mm lang	4,60 DM
2102	Einfache Keilachse		3,- DM
2103	Stronglight 4-kant Achse für 1-fach Kettenrad		14,- DM
2104	Stronglight 4-kant Achse für 2-fach Kettenrad		14,- DM
2105	Stronglight 4-kant Achse für 3-fach Kettenrad		14,- DM
2106	Campagnolo 4-kant Achse	in allen Längen	26,- DM
2107	Campagnolo 4-kant Achse	-für schmutzgeschütztes Lager- ZEUS und T.A. 4-kant Achsen sind ebenfalls auf Lager	32,- DM

KURBELSCHRAUBEN für 4-kant Achsen

2108	Original Stronglight	mit Scheibe	1,- DM
2109	Original Campagnolo	mit Scheibe	2,10 DM
2110	VERCHROMTE Kurbelschraube mit Chromscheibe	passend für alle Tretlagermodelle	1,70 DM

INNENLAGER komplett (Achse - Schalen - Konterring)



2111	Stronglight Keillager	Achslängen wie 2101	9,- DM
2112	Einfaches Keillager		5,- DM
2113	Stronglight 4-kant Lager	Achslängen wie 2103-2104-2105	18,- DM
2114	Campagnolo 4-kant Lager	in allen Achslängen	33,50 DM
2115	Campagnolo 4-kant Lager	-wasser und schmutzgeschützt-	46,- DM

TRETLAGERSCHALEN

2116	1 Satz Schalen mit Konterring	STRONGLIGHT	5,- DM
2117	1 Satz Schalen mit Konterring	EINFACH	3,- DM
2118	1 Satz Schalen mit Konterring	ital. Gewinde 36 mm ϕ	6,- DM
2119	1 Satz Schalen mit Konterring	CAMPAGNOLO	23,50 DM
2120	1 Satz Schalen mit Konterring	CAMPAGNOLO schmutzgeschützt	29,50 DM
2121	SCHMUTZ-SCHUTZHÜLSE Campagnolo	, verhindert von innen das Eindringen von Schmutz - passt in alle üblichen Lager	3,90 DM

Bei Bestellung das Gewindemass angeben oder Muster einschicken - im allgemeinen liefern wir immer das Gewindemass 1"370, Für ausgeschlagene Gewinde haben wir auch Schalen mit Obermass ! Wenn nicht ablehnend angegeben, liefern wir bei allen Lagerteilen gleich die Kugeln mit (Standart Qualität). Alle Teile auch einzeln lieferbar.

ANSCHLÄGE

für Hinterrad

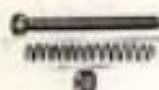

unerlässlich zum schnellen, sicheren und genauen montieren des Hinterrades



- 2122 Schraube mit Feder und Chrommutter,
für Campagnolo oder Zeus Ausfallende
Stück - ,80 DM

2123 für SYMPLEX
oder ähnliche
Ausfallende
Stück - ,60 DM

BAHNMUTTERN

- 2124 normale Ausführung für einfache Bahnablen
-passen nicht für Campagnolo Record oder Zeus Nablen- Stück - ,75 DM
- 2125 ... passend für Campagnolo Record und Zeus Nablen Stück 2,- DM
Satz = 4 Stück DM

BELEUCHTUNGEN

- 2126 JOS - französische Kombianlage aus Aluminium
sehr leicht
komplett mit stabilem Halter und Birne 10,- DM

- 2127 SPANISCHE Kombianlage
bestens verchromt
sehr leichter Lauf
komplett mit Birne und Halter 11,- DM

- 2128 UNION-MELAS Kombianlage
mit deutschem Prüfzeichen
komplett mit Birne und Halter 12,- DM



- 2129 RÜCKLICHT -Plastic- zur seitlichen Befestigung
komplett mit Lichtleitung und Birne 2,10 DM
- 2130 RÜCKLICHT -Metall verchromt- zur seitlichen Befestigung
komplett mit Lichtleitung und Birne 2,10 DM
- 2131 RÜCKLICHT -grosse Ausführung mit 50mm ϕ , mit Rückstrahler
NACH DEUTSCHER POLIZEIL, VORSCHRIFT!
Beste Leuchteigenschaft = Ihre Sicherheit
komplett mit Lichtkabel und Birne 3,50 DM

BELEUCHTUNGSZUBEHÖR

- 2132 Ersatzbirne für Vorderlampe - ,40 DM
- 2133 Ersatzbirne für Rücklicht - ,40 DM
- 2134 Lichtkabel mit 2 Ösen kurz - ,30 DM
- 2135 Lichtkabel mit 2 Ösen lang - ,50 DM
- DYNAMOKAPPE - schützt die Reifen, gibt Sicherheit, ermöglicht
besseren Antrieb bei Regen Schnee und Eis
- 2136 ... Ausführung in Plastic mit besonders starken Rillen - ,30 DM
- 2137 ... Ausführung in Gummi -extra starke Ausführung- - ,50 DM
- 2138 RÜCKSTRAHLER -rechteckig- mit Schelle zur seitl. Befestigung - ,70 DM
- 2139 Rückstrahler in gelb mit Schelle für Pedalen Stück - ,55 DM
- 2140 Spezial Pedal-Rückstrahler passend für fast alle Pedalmodell (ausser
Plattenpedal) nach polizeilicher Vorschrift Stück - ,90 DM

DYNAMONABE und Zubehör



Die BESTE und SICHERSTE Lichtquelle für den Radfahrer! Nicht nur für den Rennfahrer, auch für den Touren- und Sportfahrer. Dieser Dynamo, eingebaut in der Vorderradnabe, gibt auch bei REGEN - SCHNEE und EIS garantiert Strom ab, KEINE WARTUNG.

Diese Stromquelle erspart die unliebsamen Strafen = zeigen und gibt unbezahlbare SICHERHEIT! Die Anschaffungskosten sind schnell durch weniger Reifen = verschleiss wieder eingespart. Die Gefahr, eines in die Speichen rutschenden Dynamo ist nicht vorhanden.

VORTEIL auf VORTEIL

Diese Dynamonabe hat sich bei den Radsportlern zum Teil so durchgesetzt, dass in verschiedenen Gebieten bereits 80-90 % aller Rennfahrer im Winter nur noch mit dieser Dynamonabe fahren.

2141 Nabe einzeln	32,-	DM
2142 mit Hohlachse für Schnellspanner	43,-	DM
2143 Hohlachse einzeln zum Selbsteinbau	9,-	DM

NEW

JETZT
AUCH
FÜR
SCHNELL-
SPANNER

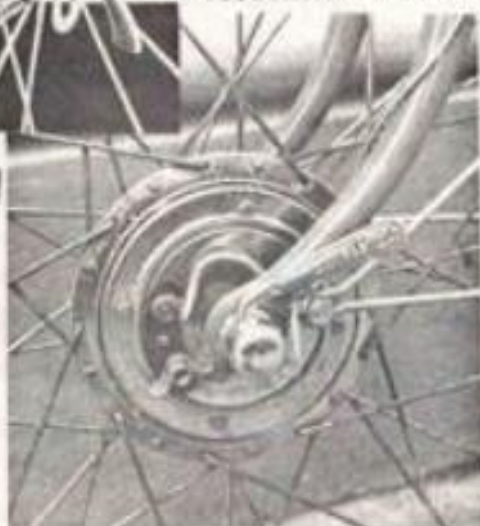

Die äusseren Abmessungen der Hohlachse entsprechen genau einer Renn-Vorderrad Nabe - sodass der Radwechsel in gewohnter Präzision verläuft.

2144 komplettes Vorderrad mit stabiler Schlauchreifenfelge	50,-	DM
2145 komplettes Vorderrad mit 28" Drahtreifenfelge (Sportrad)	49,-	DM
2146 komplettes Vorderrad mit 26" Drahtreifenfelge	48,-	DM
..... komplettes Vorderrad mit Hohlachse f. Schnellspanner ++	11,-	DM

VORDERLAMPEN in sportlicher Form:

2147 ganz spezielle Sonderanfertigung für die Dynamonabe - mit Schalter und 2 montierten Kabel - bestückt mit der Spezialbirne - diese Lampe ist erst wieder zum Herbst '72 lieferbar! -	10,55	DM
2148 kleine verchromte Lampe mit plzl. Prüfzeichen - ohne Birne - mit Halter zur seitlichen Befestigung an der Bremse (nicht Mafac)	6,60	DM
2149 gleiche Lampe mit Halter zur Montage an der Bremse über Vorrad.	6,60	DM
2150 flache moderne RECHTECKLAMPE - mit Halter wie Art. 2149	6,60	DM

ZUBEHÖR zur Dynamonabe - nicht unbedingt nötig. Sie erleichtern sich jedoch den Radwechsel und haben bessere Sicht

2151 Flügelmutter zur Befestigung in der Gabel	2 Stück	1,20	DM
2152 kleine Flügelmutter zur Befestigung des Lichtkabel		-,50	DM
2153 Lichtschalter zur Montage am Lenker an/aus		2,95	DM
2154 1 Satz Spezialbirnen - sehr hell- für Geschwindigkeit von mehr als 30'		2,30	DM
2155 für langsamer als 30' (im echten Winter, Schnee etc.)		2,20	DM

BATTERIE-LICHTANLAGE; Lampe-Rücklicht-Birnen komplett
Schnelle, einfache und leichte Montage - keine Kabel verlegen !!

2156 ohne Batterien	7,50	DM
2157 mit jap. Stahlmantel Batterien (ohne Garantie)	9,10	DM
2158 mit Pertrix Hochleistungsbatterien mit Auslauf-Garantie	9,50	DM
2159 Ersatz-Batterien wie 2157 2 St = 1,60 / 2160 Pertrix Batterien 2 St.	2,-	DM
2161 Spezial Ersatzbirne	-,55	DM
2162 Ersatzglas weiss oder rot	1,10	DM

BREMSEN

Alle Preise sind für den KOMPLETTEN SATZ - mit Griffe, Züge + Zubehör
Die Lieferung von Bremsen ohne Griffe bzw mit Griffe eines anderen Fabrikates sind möglich - für die in unserem Programm geführten Bremsen führen wir auch Einzelteile

2163	Weinmann Felgenbremsen	Standart-Modell in allen Grössen	12.-	DM
2164	Weinmann Felgenbremsen	mit RENNBREMSEGRIF	14.-	DM
2165	Weinmann RENN-BREMSEN	CRITERIUM mit seitlichem Zug Spezialgriffe mit Endspanner und Griffgummi	16.-	DM
2166	 MITTELZUG RENN-BREMSE	mit Renngriffen	22.-	DM
2167		zusätzlich mit Griffgummi	24.-	DM
2168		mit Spezialgriffen, Endspanner und Griffgummi	25.-	DM
2169	UNIVERSAL	Seitenzugbremse mit Renngriffen und Griffgummi	20.-	DM
2170	UNIVERSAL	Seitenzugbremse Modell SUPER -68- mit Renngriffen Typ PROFESSIONEL und Griffgummi	23.-	DM
2171	UNIVERSAL	Mittelzugbremse mit Professional Renngriffen	27.-	DM
2172	MAFAC	Modell 'Racer' mit leichten Plastic-Bremsgriffen	22.-	DM
2173		Modell 'Racer' mit Alu-Griffen und Gummiauflage	23.-	DM
2174		Modell 'Italia' wie Modell Racer - jedoch in kurzer Ausführung - besonders für ital. Rahmen	25.-	DM
2175		Modell 'Competition' Das Beste Mafac-Modell	35.-	DM
2176		Modell 'Criterium' zum anlöten Diese Bremsen sind besonders leicht. Im Winter bei Querfeldeinfahrten haben sie den Vorteil, dass sich Schnee und Matsch nicht an den Bremsen festsetzen kann!!! Die Sockel für diese Bremsen löten wir an - wir führen auch Rahmen mit bereits ange- löteten Sockeln für diese Bremsen.	19.-	DM
2177	CAMPAGNOLO -WELTMEISTERBREMSE-		11.-	DM

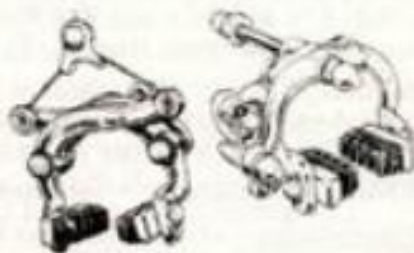
BREMSEGRIFFGUMMI

Preise = je Stück

2178	Original UNIVERSAL in weiss	1,15	DM
2179	Original UNIVERSAL in Paragummi	1,35	DM
2180	für WEINMANN Griff	1,15	DM
2181	Original WEINMANN -wie Abbildung-	1,40	DM
2182	MAFAC mit Stellschraube -wie Abbildung-	1,30	DM
2183	Original CAMPAGNOLO	1,50	DM



BREMSGRIFFE

2184	einfacher Renn-Bremsgriff	3,- DM
2185 mit Griffgummi	4,15 DM
2186	Weinmann Griff mit Endspanner	4,50 DM
2187 mit Griffgummi	5,90 DM
2188	Mafac Plastic-Renngriff in weiss	3,80 DM
2189 in schwarz	3,80 DM
2190	Mafac Alu mit Gummiauflage	4,- DM
2191	Mafac Alu mit Endspanner Abb.5 DM
voraussichtlich ab März lieferbar		
2192	Mafac -Tourist- Satz	10,- DM
2193	Universal Griff abb. -4-	4,50 DM
2194 Modell Professional	5,25 DM
2195	Campagnolo Bremsgriff	4,50 DM

REGULIERKAPPE für Universal-Griff:

2196	mit weissem Gummiring	- ,60 DM
2197	mit Paragummikappe	- ,95 DM

BREMSGRIFF-BANDAGE

komplett mit Schraube + Mutter		
2198	für WEINMANN Griff	1,05 DM
2199	für MAFAC Griff	1,50 DM
2200	für UNIVERSAL Griff	1,50 DM
2201	für CAMPAGNOLO Griff	1,50 DM



BREMSZÜGE und AUSSENSPIRALE

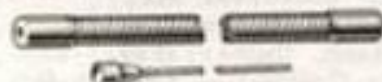

2202	... für alle Renngriffe -vorn-	- ,30 DM
2203	... für alle Renngriffe -hinten-	- ,40 DM

Campagnolo Züge - passend für alle Griffe
 = Extra langer Nippel , grosse Sicherheit
 = Besonders geschmeidig -
 = Leichte Funktion

2204	... für Hinterradbremse	1,15 DM
2205	... für Vorderradbremse	1,20 DM



2206	kurzer Querszug mit 2 Nippel für Weinmann oder Universal	- ,90 DM
------	--	----------

2207	für Mafac-Competition	1,- DM
------	-----------------------	--------

2208	mit nur 1 Nippel für Mafac-Racer	- ,50 DM
------	----------------------------------	----------

2209	AUSSENSPIRALE in den Farben rot, weiss, blau, gelb, schwarz, grün, silber/grau je meter	- ,50 DM
------	---	----------

2210 ZWEIFARBIG -längsgestreift- rot/weiss - blau/weiss - grün/weiss mtr.	- ,90 DM
------	--	----------

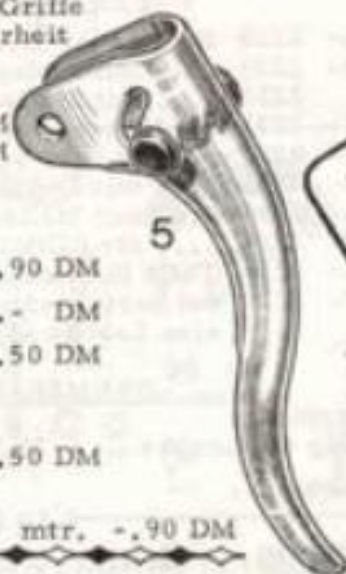

ZUG-ENDKAPPEN
 in Plastic verhindern die un-
 liebsamen kleinen Verletzungen durch
 die Kabelenden!

2211	10 Stück =	- ,50 DM
------	------------	----------

NEUE BREMSFEDERN
 WIRKEN WUNDER !!



BREMSGUMMI

Stückpreis -.15 / -.25 DM

- 2212 Original Weinmann mit HOHEN STOLLEN / 2213 Orig. Weinmann Standart
- 2214 Original Universal mit Gewebeeinlage in kurz (35mm) - in lang (40mm)
- 2215 Original Mafac mit 4 runden Stollen / 2216 Vip-Mafac etwas härter !
- 2217 Vipere Creation Mafac (wie Mafac, jedoch breiter = für Weinmann, Universal)
- 2218 Vipere Noppen 2-reihig / 2219 Vipere Zebra 2-Gummimischungen
- 2220 Vipere Boa 2-reihig mit flachen Noppen

SONDERBREMSE

- 2221 Typ 2000 - ein neuartiger Bremsgummi mit besten Kritiken -.50 DM
passend für Weinmann und Universal Bremschuhe
- 2222 Original CAMPAGNOLO - ein Suppergummi mit besten Eigenschaften und gleichmässiger Bremswirkung auch bei Regen 2.20 DM
passend für Campagnolo und Mafac Bremschuhe



KOMPLETTE BREMSSCHUHE Preis je Stück

- 2223 Standart Brems Schuh passend für Weinmann, Universal etc. -.65 DM
- 2224 Original Universal -lang 40mm- für Weinmann, Universal etc. -.80 DM
- 2225 Original Universal -kurz 35mm- für Weinmann, Universal etc. -.65 DM
- 2226 Original Mafac für die Modelle Racer, Italia, Cometicion, Criterium 1.- DM
- 2227 Original Campagnolo auch passend für Weinmann, Universal etc. DM

BREMSKABELTRÄGER



- Abb -A- 2228 für Vorder-Bremse 1.- DM
- Abb -B- 2229 mit Endspanner 1.50 DM
- 2230 mit Stellschraube 1.50 DM
- Abb -C- 2231 für Hinter-Bremse 1.- DM
- Abb -C- 2232 in kurz für kleine Rahmen 1.- DM
- Abb -D- 2233 mit Endspanner 1.50 DM
- 2234 mit Stellschraube 1.50 DM
- Abb -D- 2235 für CINELLI Rahmen 2.- DM
- Abb -E- 2236 Tülle für Kabelträger 2228 -.25 DM
- Abb -F- 2237 bei verschiedenen Rahmen ist eine Lasche angelötet 1.- DM

BREMSKABELVERBINDER

- 2238 T. A. Kabelverbinder zur Befestigung am Lenker 1.30 DM
- 2239 T. A. Kabelverbinder mit Feder 1.50 DM
- 2240 ital. Kabelverbinder in einfacher Ausführung -.20 DM
- 2241 ital. Kabelverbinder zum schrauben -.30 DM

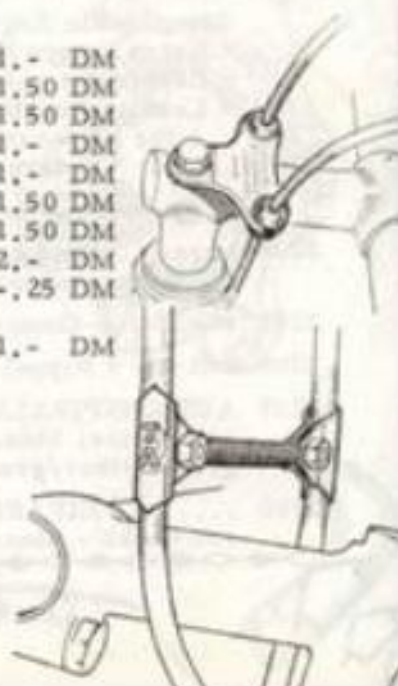

BREMSKABELBANDAGEN

-zur Montage des Bremskabels auf dem Rahmenrohr-

2242 ital. Fabrikat REG
-verchromt- Stück -.40 DM
Satz = 3 Stück 1.10 DM



2243 Original CAMPAGNOLO
-verchromt- Stück 7/8 DM
Satz = 3 Stück DM

BREMSJUSTIERUNG

2244 Original CAMPAGNOLO - passend für alle Felgen-
bremsfabrikate -

Wird zwischen den Rahmensteg bzw.
den Gabelkopf und die Bremse mont-
iert - nun die Bremse genau einge-
richtet und dann fest angezogen .

So ist die Bremse gegen seitliches ver-
drehen gesichert

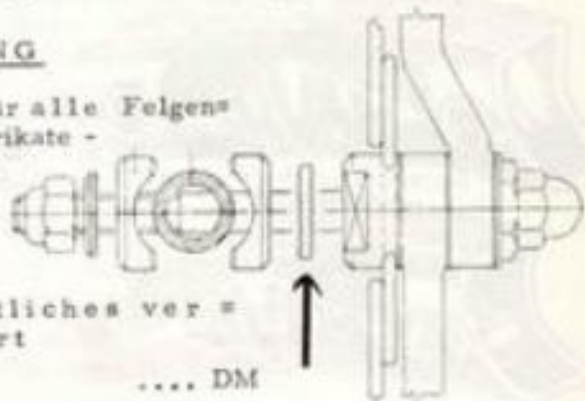

2244 für 2 Bremsen = 1 Paar

.... DM

BREMSHOHLSCHLEIBEN

-unentbehrlich zum guten Sitz einer Bremse-

2244/1 mit starker Wölbung für Hinterradbremse

Stück -.25 DM

2244/2 mit flacher Wölbung für Vorderradbremse

Stück -.25 DM



ACHTUNG

Bei Bestellung von Ersatzteilen bedienen Sie sich bitte folgender Abbildungen -

Geben Sie bitte die Nummer an und für welches Fabrikat

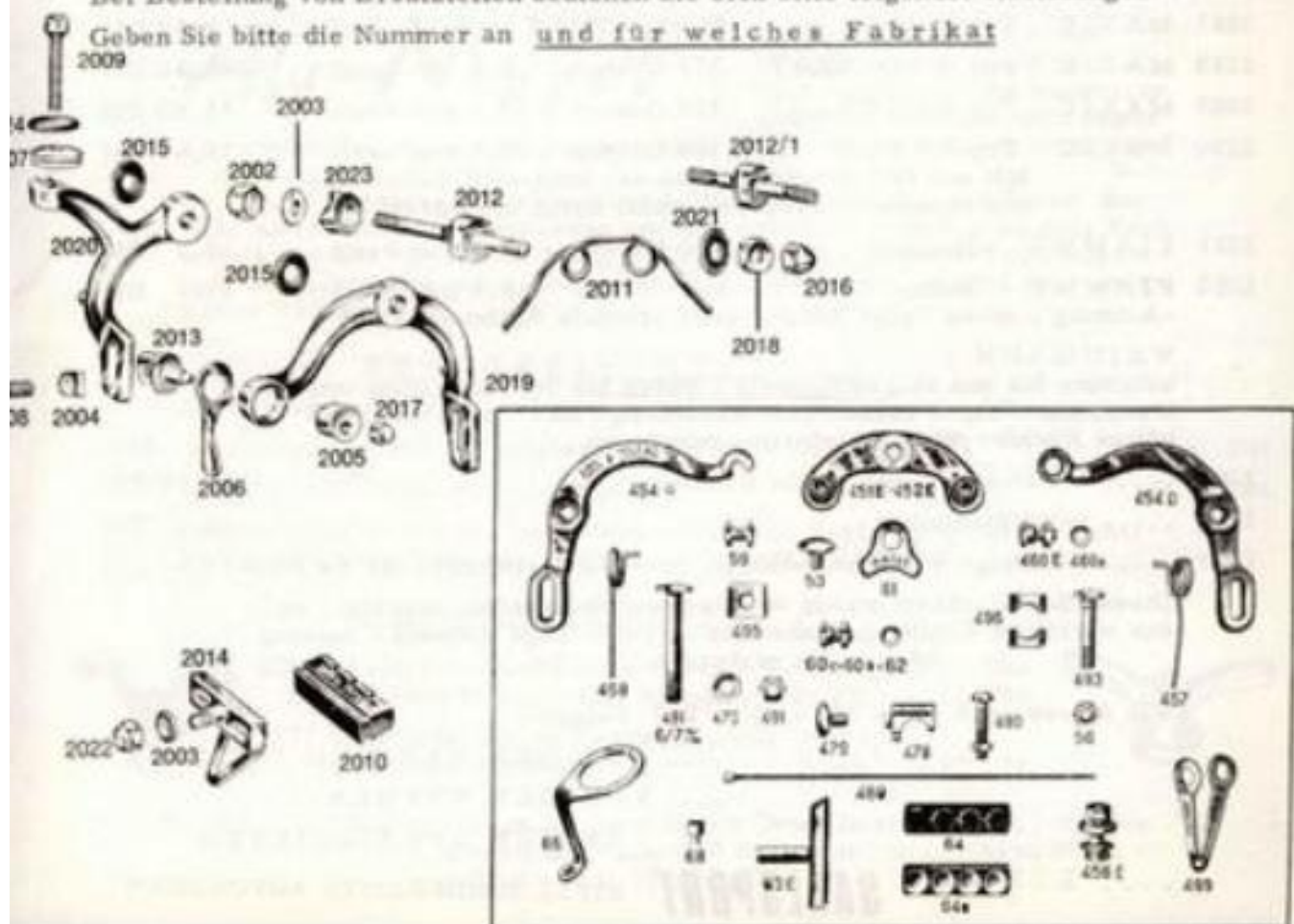

F E L G E N

HINWEIS - Die Firma SCHEEREN hat die Felgenproduktion eingestellt. Bei der Fa. WEINMANN ruht zum heutigen Zeitpunkt (bei Zusammenstellung unseres Kataloges) die Felgenproduktion - ob im Jahre 1972 die Produktion wieder aufgenommen wird, ist noch nicht bekannt.



MAVIC DIE WELTMEISTER-FELGE
DER LETZTEN JAHRE

.... bei den Amateuren und Profis !!

EDDY MERCKX hat für sich und die
CHAMPION DU MONDE Mannschaft die Felgen
von MAVIC gewählt.

1971 = 3 neue Modelle

MONTLHERY 370 Gr.
LEGERE 310 Gr.
EXTRA 260 Gr.

1972 = das gleiche Programm! Denn, die
Erfahrungen haben gezeigt - es gibt
nichts besseres

GERINGES GEWICHT bei GRÖSSTER STABILITÄT und besten ZENTRIEREigenschaften
Die Felge vom Typ EXTRA ist aus einem besonderen Material hergestellt - hiermit hat
die Firma Mavic erhebliche Beschaffungsschwierigkeiten! Aus diesem Grunde ist diese
Felge - trotz bester Dispositionen von uns - nicht ständig lieferbar!

2245	NISI Trainingsfelge			7,80 DM
2246	NISI Renn- und Trainingsfelge	NEU!	Franz. Typ LEGERE	9,50 DM
2247	MAVIC Typ SPORT	SEHR ROBUST!	NUR	9,50 DM
2248	MAVIC Typ MONTLHERY	370 Gramm - 19,5 mm breit		12,50 DM
2249	MAVIC Typ LEGERE	310 Gramm - 19,5 mm breit		13,50 DM
2250	MAVIC Typ EXTRA	260 Gramm - 19,5 mm breit		15,- DM
		Mit nur 260 Gramm fast an der unteren Schallgrenze - und trotzdem besonders stabil durch verstärkte Löcher.		
2251	FIAMME -Strasse-	360 Gramm - 20,5 mm breit		10,- DM
2252	FIAMME -Bahn-	18,5 mm breit		10,- DM
	-Achtung, diese Felge hat nur sehr schmale Reifenaufgabe! -			

WEINMANN -

beachten Sie den obigen Hinweis, geben Sie bei Bestellung von
Weinmann-Felgen immer eine Ersatzfelge an - damit nicht un-
nötige Rückfragen die Lieferung verzögern.

2253 Hohlfelge	-die ideale Bahnfelge-		11,50 DM
2254 mit Holzeinlage			10,- DM
2255 Hohlfelge mit Schellackbett,	speziell vorbereitet für die Bahn		13,- DM

Dieses Schellackbett wurde von Radsportfachkräften angelegt, wel-
che wirkliche Erfahrung haben (in vielen 6-Tage Rennen) - hierauf
können Sie vertrauen!

Wir führen auch 20" - 24" - 26" - 28" Felgen,

.... FÜR DEN KLEINEN 'RENNER'

.... FÜR DEN STEHER

.... FÜR DEN SPEZIALISTEN

.... FÜR DEN **SAALSPORT** BITTE SONDERLISTE ANFORDERN

SONDERFELGEN

mit 24 - 28 - 32 oder 40 Loch

In den letzten Jahren war festzustellen, dass ein sehr grosser Teil der Spitzenfahrer, bei den Amateuren und Profis, auf der Strasse Laufräder mit 28 oder 32 Speichen führen. Selbst Räder mit nur 24 Speichen haben durch ein ganz spezielles Speichen-Einlegsystem grösste Stabilität und waren bei Spitzenfahrern in der Tour de France zu sehen, nicht nur bei Zeitfahren - selbst auf normalen Tages-Etappen !

Eine verbreitete Meinung; 'wegen dem geringeren Gewicht' - dies ist nur zum Teil richtig. Der Hauptgegner der Geschwindigkeit ist der Luftwiderstand - so haben Messungen im Windkanal ergeben, dass mit einem Rad mit weniger Speichen ein erheblich geringer Luftwiderstand zu durchdringen ist !! Dies ist der grosse Vorteil von weniger Speichen.

Selbstverständlich ist von Fall zu Fall - das heisst von Rennfahrer zu Rennfahrer - abzuwägen ! Ein robuster Rennfahrer mit 90 kg und unruhiger Fahrweise kann selbstverständlich nicht mit 24-Speichen Räder ein Bergrennen bestreiten.

2258	40-Loch Nisi Hohlfelge	40 Loch	11,- DM
2259	Fiamme Hohlfelge	40 Loch	12,50 DM
2260	Nisi Hohlfelge	32 Loch	12,- DM
2261	Fiamme LEGGERISSIMO	24 - 28 Loch	21,- DM
2262	Mavic Monthery	28 - 32 Loch	13,50 DM
2263	Mavic Legere	24 - 28 - 32 Loch	14,50 DM
2264	Mavic Extra	24 - 28 Loch	16,- DM

Alu-Nippel

finden Sie in der Position
SPEICHEN - ZUBEHÖR.
Hier führen wir ein schweizer
Fabrikat, welches sich schon

seit vielen Jahren bestens bewährt hat. Diese Nippel reissen nicht aus !

Bei Versand einzelner Felgen (bis 4 Stück) müssen wir auf Grund der sehr umständlichen Verpackung und den erhöhten Portokosten eine Pauschale von DM 2,- in Rechnung stellen, falls der Gesamt-Rechnungsbeitrag der Lieferung unter 100,- DM liegt. Wir hoffen auf Ihr diesbezügliches Verständnis.

DRAHTREIFENFELGEN

für das Super-Sport oder Renn-Sportrad, in schmaler Ausführung

2269	Ausführung in Stahl, Hochglanz verchromt	24mm breit	7,- DM
2270	Ausführung in Alu, Hochglanz poliert	23mm breit	9,- DM

Beachten Sie hierzu die besonders schmalen, Schlauchreifen ähnliche, Drahtdecken am Ende der Position SCHLAUCHREIFEN.

FLÜGELMÜTTERN

2271 in stabiler Ausführung Satz = 4 Stück 2,- DM
einzeln vorn oder hinten 1 Stück - ,65 DM

2272 lange Ausführung ; ist notwendig bei vor-
stehender Schaltung Stück 1,60 DM



RENNFAHRERBILDER ; fragen Sie jeweils mit Ihrer Bestellung an, Leider stehen uns derartige Bilder nur in geringen Stückzahlen zur Verfügung.

FLASCHEN

- 2273 Ital. Plasticflasche - mit 2 Deckel-
in verschiedenen Farben 1,20 DM
- 2274 T.A. Plasticflasche mit Patent -
Deckel Aufschrift PEUGEOT
zum Werbepreis NUR 1,80 DM
- 2275 Plasticflasche mit Aufschrift
TOUR de FRANCE
zum Sonderpreis NUR 2,- DM
- 2276 ... Aufschrift CAMPAGNOLO 2,50 DM
- 2277 ... Aufschrift GITANE 2,50 DM
- 2278 ... Aufschrift B I C 2,50 DM
- 2279 ... Aufschrift SALVARANI 2,50 DM
- 2280 ... Aufschrift und Bild Eddy MERCKX 2,50 DM
- 2281 Belgische Plasticflasche mit patentiertem Deckel Typ Eddy Merckx
- aus hygienischen Gründen ist dieser Flaschendeckel bei den Radsportlern
- sehr beliebt!

Spécialités **T.A.**



mit Aufschrift BRÜGELMANN zum Werbepreis von NUR 1,- DM

'SCHNELLE PULLE'

Plasticflasche in flacher Form für Trikottasche

- 2282 für 1/8 Liter Inhalt 1,20 DM
- 2283 für 1/4 Liter Inhalt 2,- DM
- 2284 Wurfflasche für Bahn (mit Deckel auch für Trikottasche 1,10 DM
- 2285 Ersatzdeckel - passend für alle normale Flaschen - ,50 DM
- 2286 Ersatzstopfen für Taschenflasche '1/8 Liter' ,50 DM
- 2287 Ersatzstopfen für Taschenflasche '1/4 Liter' ,50 DM



- 2288 Saugröhrchen mit Schlauch und Kork 1,05 DM
- 2289 THERMOSFLASCHE 1/4 Liter Inhalt - passend für jeden
üblichen Flaschenkorb - unzerbrechlich 3,95 DM
- 2290 ISOLIERHÜLLE Orig. T.A. - dient als wärm- oder kühlhülle -
passt über jede normale Plasticflasche 3,- DM

FLASCHENHALTER

2291 für Rahmen 2,50 DM

2292 für Lenker 2,50 DM

2293 für Rahmen 3,- DM

2294 für Lenker 3,- DM

2295 leicht abnehmbares
Modell
für Rahmen 3,80 DM

2296 Original T.A.
für Rahmen 4,60 DM

2297 Original T.A.
für Lenker 4,60 DM

2298 *New* ital. Flaschenhalter
- besonders leicht- 3,50 DM

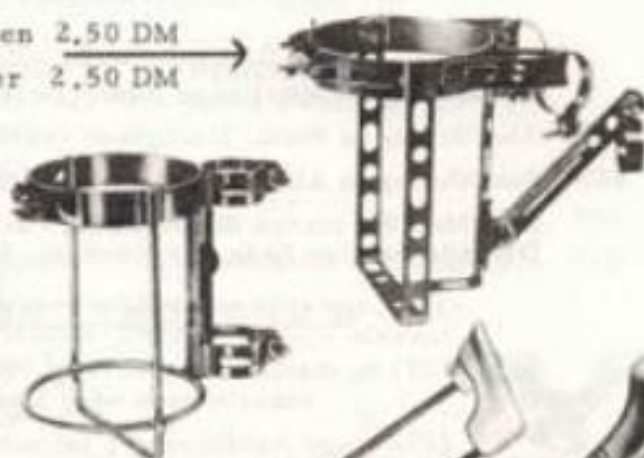

GABELN

-alle aufgeführten Gabeln sind ganz chrom-
NICHT VERGESSEN !

Bei der Bestellung die Gabelschaftlänge angeben .
Gemessen von Oberkante bis Conusauflage - evtl. Muster einsenden

Alle aufgeführten Gabeln haben normales Gewinde -25,4 x 24-

- | | | |
|------|--|----------|
| 2299 | einfache, ganz verchromte Renngabel Typ SUPERSPORT | 14,50 DM |
| 2300 | dito mit Molybdän-Stahl Gabelrohren | 19,- DM |
| 2301 | mit franz. DURIFORT Spezial-Gabelscheiden - Campagnolo Enden | 45,- DM |
| 2302 | mit engl. REYNOLDS Spezial-Gabelscheiden - Campagnolo Enden | 57,- DM |
| 2303 | SPEZIELLE CRITERIUMSGABEL besonders kurz und steil
passend für jeden Rahmen
hiermit bekommt das Rad einen kürzeren Radstand und lässt sich
besser und sicherer steuern
ganz chrom - Reynolds Rohre - Campagnolo Ausfallenden | 61,- DM |
| 2304 | SPEZIELLE CROSS/QUERFELDEINGABEL
mit Sockel für Mafac Cross-Bremsen
hiermit bekommt jeder normale Strassenrahmen bessere Fahr-
eigenschaften im Gelände
chromsilber emailliert - Reynolds Rohre - Campagnolo Ausfallenden | 58,- DM |

ORIGINAL - GABELN

sind von verschiedenen Firmen auf Lager !

GEPÄCKTRÄGER

- | | | |
|------|--|--------|
| 2305 | leichte und stabile Ausführung
-ähnlich Abbildung- verchromt
geeignet zur Montage an das Rennrad ,
auch bei Mittelzug-Bremsen ! | 7,- DM |
| 2306 | in besonders leichter Ausführung
-ALUMINIUM- | 9,- DM |

GLOCKEN

- | | | |
|------|---|---------|
| 2307 | leichte Aluminium Rennglocke
in verschiedenen Farben | -,95 DM |
|------|---|---------|



SPORT - FAHRRÄDER
RENNSPORT - FAHRRÄDER
für Herren und Damen
sowie
STRASSEN - TANDEMS
finden Sie in unserer
FAHRRAD - LISTE
Bitte bei Bedarf anfordern

GEPÄCKTASCHEN

2308 Original BROOKS Gepäcktasche mit 2 Seitentaschen - Ausführung in lederähnlichem Material 'Poly Vinyl Chloride' - leichte, einfache und schnelle De- und Montage mit nur zwei Lederriemen am Sattel. Auch auch grössere Stücke lassen sich sehr gut verstauen, denn die grosse Klappe lässt sich ganz öffnen.



Grösse :
33 x 18 x 16 cm
Best. Nr. 2308

15,50 DM



Diese Tasche lässt sich auch mit den 2 Riemen am Lenker befestigen - zwischen den Bremsgriffen-, so ist es möglich zu einer grossen Tour zwei Taschen mitzunehmen.

AUFLAGE für Brooks Satteltasche - schnelle De- und Montage mittels Flügelmutter. Mit einer solchen Auflage stört die Tasche nicht beim treten und schwankt nicht beim bergfahren!

Bestell Nr. 2309 5,- DM

GROSSE TRAGETASCHE 50 x 20 x 33 cm

Mit Reissverschluss - abschliessbar. Ausführung in SKAI-dur !!! Abwaschbar - mit grosser Reissverschlussvortasche und 4 grossen Bodennägeln zur Schonung. BLAU

Bestell Nr. 2310



WERBEPREIS

NUR 28,-

FAHRRADTASCHE

zum Verpacken eines kompletten Fahrrades sowie einem zusätzlichen Satz Räder und dann ist immer noch genug Platz für Werkzeug, Bekleidung etc. Bestens bewährt bei der deutschen National-

Mannschaft auf Bahn und Strasse und vielen anderen Besitzern - bis zu unseren Kunden nach Amerika!

AUSSTATTUNG - Baumwollzwirngewebe in kräftiger Qualität - grau- imprägniert, Grösse ca. 120 x 80 x 20. Mit Metallrahmen, 2 meter langem Reissverschluss, Koffertagegriff und 6 grossen Bodennägeln.



Viel Lob haben wir schon für diese Tasche bekommen: bei privaten Reisen wo das Rad dabei sein soll - im Auto, in der Eisenbahn, im Flugzeug - sei es im Urlaub oder auf längerer Geschäftsreise oder in das TRAININGSLAGER.

Bestell Nr. 2311

168,- DM

Auf Grund der äussersten

Kalkulation dieser Tasche müssen wir bei Versand 10,-DM Portoanteil berechnen.

KETTEN

Wie allgemein bekannt ist, verträgt sich eine neue Kette nicht mit einem eingefahrenen Zahnkranz bzw umgekehrt. Dies macht sich durch krachen und springen bemerkbar. Deshalb wird immer empfohlen, den Zahnkranz und die Kette zusammen zu erneuern. Um diesem vorzubeugen, ist es empfehlenswert -nach nach Fahrstrecke- die Kette jährlich 2 - 3 mal zu erneuern. So haben Sie bestimmt niemals Schwierigkeiten auch wenn Sie mehrere Laufräder mit verschiedenen Kranzen haben! Und noch ein Vorteil SIE SPAREN GELD!!!

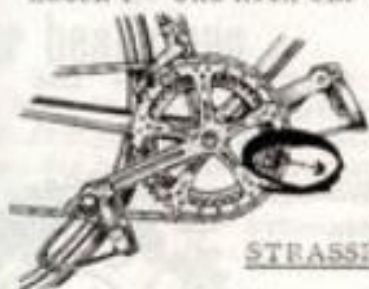

SO KÖNNEN SIE FESTSTELLEN, OB DIE KETTE AUSGEZOGEN IST ;

lässt sich die Kette auf dem Kettenrad nach vorn abziehen, dann 'ist es soweit' .

STRASSENRENNKETTEN mit Teilung 1/2" x 3/32" (normal)

- | | | |
|--|---|---------|
| 2312 Sedis / Peugeot |  | 5,- DM |
| 2313 REGINA GRAN-SPORT | | 5,75 DM |
| 2314 DELTA Sedis -eine Kette der Spitzenklasse, auch bestens bewährt bei Regen - bekommt keine steifen Glieder - | | 7,50 DM |
| 2315 RENOLD -englisches Spitzenfabrikat- |  | 8,30 DM |
| 2316 REGINA 'Serie GOLD' | | 8,80 DM |

KETTEN mit Teilung 1/2" x 1/8" (breite Teilung)

- | | | |
|--|--|---------|
| 2317 SEDIS / PEUGEOT |  | 3,75 DM |
| 2318 REGINA GRAN-SPORT | | 4,- DM |
| 2319 RENOLD -Beste Kette für die Bahn und Saalsport-
-läuft 'butterweich' ab- | | 8,80 DM |
| 2320 BAHNKETTE in alter Art -Blockkette- 1" Teilung | | 9,50 DM |

KETTENSCHLOSS

- | | | |
|--|------|---------|
| 1/2" x 3/32" - Teilung | 2321 | -,50 DM |
| 1/2" x 1/8" - Teilung (passt nicht für Renold-Kette) | 2322 | -,50 DM |
| 1/2" x 1/8" - Teilung (passt n u r für Renold-Kette) | 2323 | -,75 DM |

NETVERSCHLUSS mit 1 Glied

- | | | |
|------------------------|------|---------|
| 1/2" x 3/32" - Teilung | 2324 | -,60 DM |
|------------------------|------|---------|

KRÖPFGLIED mit Schloss 2323 - passt nur für Renold

- | | | |
|--|------|---------|
| Kette Artikel 2319 - hiermit wird erreicht, dass bei einem Bahnrad oder Kunstrad der kürzeste Radstand eingestellt werden kann | 2325 | 1,80 DM |
|--|------|---------|

KETTENSCHUTZ

Für doppeltes Kettenrad mit Umwerfer an dem Rennsportrad. Komplet mit spezieller Halterung - passend für alle üblichen Umwerfer bei Rennsporträdern (nicht für Campagnolo Record Umwerfer)

Bestell Nr. 2326 5,- DM



ÜBERSETZUNGSTABELLEN in Zoll (und Angabe für meter-Weg)

in neuer Auflage von 12-25 Zähne Zahnkranz und 40-56 Z. Kettenrad. KOSTENLOS! Bei Bedarf bitte mit Bestellung anfordern.

KETTENRÄDER

		SYSTEM	
2327	einfaches Stahl-Kettenrad von 44-52 Zähne	für 3-ATT	5,- DM
2328	einfaches Alu Kettenrad von 44-54 Zähne	für 3-ATT	ab 11,- DM
2329	einfaches Alu Kettenrad von 44-54 Zähne	für 5-BA	ab 11,- DM
2330	doppeltes Stahl-Kettenrad Zähnezahl nach Wahl - grosses 50, 51, 52, 53 kleines 45, 46, 47, 48	für 3-ATT	8,50 DM
2331	doppeltes Alu Kettenrad Zähnezahl nach Wahl - Kombinationen von 45 bis 52	3-ATT	18,- DM
2332	dreifaches Stahl-Kettenrad versch. Kombinationen		15,- DM

Orig. T.A. Kettenräder in Aluminium

Sehr preiswert - viele Möglichkeiten
grosse Stabilität - geringes Gewicht.

Von 43 - 60 Zähne auf Lager -
Von 26 - 68 lieferbar .

2333 Criterium 3-Att 2-fach ab 24,- DM

2334 Adapteur 3-Att 2-fach ab 31,- DM

2335 Criterium 5-BA 2-fach ab 24,- DM

2336 Adapteur 5-BA 2-fach ab 31,- DM

3-FACH KETTENRÄDER

Aufschlag ca. 10,- DM

Die genauen Preise der 2- und 3-fach
Kettenräder ergeben sich aus den
Zähnezahlen .

Doppelkettenräder Orig. T.A.
für SCHÜLERÜBERSETZUNG 69 Zoll

in Sonderanfertigung mit spezieller
Abstufung 42 / 46 Zähne

2337 für 3-arm Kurbel 3-ATT 23,- DM

2338 für 5-loch Kurbel 5-BA 23,- DM

Speziell für CROSS oder TOUREN

2339 mit 36/44 oder 40/44 3-ATT 23,- DM

2340 mit 36/44 oder 40/44 5-BA 23,- DM

CROSSKETTENRAD mit Sicherheitschienen

31,- DM

WECHSEL/AUSTAUSCH KETTENRÄDER

		SYSTEM	
2341	T.A. für Adapteur oder Criterium-Ausführung	-TAT-	ab 10,- DM
2342	STRONGLIGHT 38, 40, 42, 44 - 56 Zähne	-SUP-	ab 11,- DM
2343	CAMPAGNOLO 42 - 52 Zähne	-C/N- DM
	ab 53 - 57 Zähne je Zahn Aufschl		1,- DM
2344	CAMPAGNOLO in der alten Ausführung mit 44, 47, 48, 52, 53, 54 Zähne	-C/A-	
2345	BAHNKETTENRAD t.A. 46 - 68 Zähne	-TAT-	ab 10,- DM
2346	BAHNKETTENRAD Campag. 46 - 70 Zähne	-C/A-	ab DM

2347 ADAPTEUR ZWISCHENSTÜCK zur Verwendung
von 3-arm Kettenrädern (3-ATT) auf 5-loch Kurbel (5-BA) 4,50 DM

2-fach oder 3-fach Kettenrad ??? Sind Sie sich im unklaren -
fordern Sie bitte mit Ihrer nächsten Bestellung unsere diesbe-
zügliche SONDER-INFORMATION an .



für Kurbel mit Gewinde		Best.Nr. 2348	Stück	-,25 DM
für Kurbel ohne Gewinde		2349	Stück	-,40 DM
für Campagnolo BAHN		2350	Stück DM
für Campagnolo STRASSE		2351	Stück DM
für Stronglight STRASSE		2352	Stück	1,40 DM
für T. A. 3-arm Lager		2353	Stück	1,40 DM
für T. A. Kettenräder			Stück	-,50 DM
für T. A. Kettenräder -mit Rolle-			Stück	-,60 DM
T. A. Kettenfangschrauben -siehe Abbildung vorige Seite-		2354	Satz	1,50 DM
Stronglight Kettenfangschraube -zwischen Kurbel und Krad		2355	Stück	-,60 DM

zur beachtung

Bei Bestellungen von Kurbeln, Kettenrädern etc kommt es sehr oft zu unterschiedlichen Auffassungen über die Bezeichnungen. Wir haben hier alle üblichen Arten abgebildet und bitten Sie bei Bestellungen auf diese Angaben zurückzugreifen. Wir haben dies nach einem 'SYSTEM' bezeichnet - die 'SYSTEM-Bezeichnung' ist jeweils eingeklammert (). Die Zahl über bzw neben der 'SYSTEM-Bezeichnung' gibt den Abstand der Befestigungsschrauben in Millimeter an, gemessen jeweils mitte/mitte.



89 (C/A)
85 (C/N)

101 (3-ATT)

12,80 DM

Altig
iger zu grossen
er , ganz spannend geschildert

iten 12,80 DM

30
(S-BA)

101
(TA/3)

72 (SUP)

75
(TAT)

Benötigen Sie eine Kurbel oder ein Kettenrad, für ein System welches nicht aufgeführt ist? Dann schicken Sie uns möglichst ein Muster - durch unsere Verbindungen mit dem gesamten führenden Radsport-Ausland dürfte es uns auch hier möglich sein, Ihnen zu helfen!

T. A.
Adaptateur
Zwischenstück
für
'System'
3-ATT
oder
S-BA

KILOMETERZÄHLER

-Abbildung bei der Dynamonabe-

In kleiner und leichter Ausführung für 27" Schlauchreifenräder (auch für 28" schmale Sport-Drahtreifenräder). Einfache Befestigung auf der Vorderradachse. Ein solch kleiner Kilometerzähler ist sehr praktisch, er ist fast unentbehrlich zum genauen kontrollieren der Trainings-Kilometer im Frühjahr ohne Kontrolle ist ein gutes Aufbau-Training nur sehr schwer möglich

Bestell Nummer 2356

6.- DM

KUGELN und KUGELRINGE

..... endlich ist es uns gelungen, Kugeln der Güteklasse I zu bekommen ! Diese Kugel-Qualität findet allgemein nur im hochwertigen Maschinenbau ist die Qualitäts-Kugeln der Verwendung - im Fahrrad-Klasse IV üblich ! Die Klasse I sind in den Campagnolo Kugelringen eingesetzt .



- 2333 Criterium 3
- 2334 Adapteur 3
- 2335 Criterium 5
- 2336 Adapteur 5



	Strassen-Steuersatz	1,90 DM
	3-FACH KE1 Strassen-Steuersatz	1,- DM
	Aufschlus Campagnolo Bahn-Steuersatz	1,- DM
	Satz lose Kugeln für alle andere Steuersätze	1,- DM
2361	100 Kugeln KLASSE I - für Steuersätze (ausser Campagnolo)	3,- DM
2362	1 Satz Kugelringe für alle Tretlager Orig. CAMPAGNOLO	1,50 DM
2363	1 Satz lose Kugeln für alle Tretlager und Hinterradnaben	1,- DM
2364	50 Kugeln KLASSE I für alle Tretlager und Hinterradnaben	3,50 DM
2365	1 Satz lose Kugeln für Campagnolo RECORD Vorder-Nabe	1,- DM
2366	50 Kugeln KLASSE I für Campagnolo RECORD Vorder-Nabe	3,- DM
2367	1 Satz lose Kugeln für alle üblichen Vorder-Naben	1,- DM
2368	1 Satz lose Kugeln für CAMPAGNOLO oder ZEUS Pedalen	1,50 DM
2369	1 Satz lose Kugeln für allen anderen Pedalen	1,50 DM
2370	1 Satz lose Kugeln für 1 Paar Schaltungsrädchen	1,50 DM
2371	1 Satz lose Kugeln für 1 Leerlauf-Zahnkranz	1,50 DM

Einige Ratschläge ZUM TRAINING

DIE TÄGLICHE GYMNASTIK sollte bei jedem Rennfahrer üblich sein - auch während der Rennsaison ! 5-8 Minuten 'Körperbewegung' wobei ein FIT-Trainer, Expander oder Balli-Gerät (siehe Position Übungsgeräte in diesem Katalog) wertvolle Hilfe bringen - anschliessend 20 'schöne' Liegestützen - Körper abbürsten (frottieren) das ist schon alles ! FRÜHJAHRSAUFBAU TRAINING ? ! ? ! Das wichtigste im Frühjahr ist tägliches Training nach Plan - falsch ist es nur an den Wochenenden und möglichst viel zu trainieren - beginnen Sie Ihr Training im Januar mit täglich 10-20 km und steigern die Kilometer langsam - fragen Sie Ihren Trainer !

SPORTBÜCHER

- L-12 TOUR de FRANCE - von Kurt Stöpel
Kurt Stöpel, Deutschlands erfolgreichster Tour de France Fahrer, schildert hier das sehr spannende Geschehen in dem grossen Abenteuer Tour de France
244 Seiten -
40 Kunstdruckbilder
6,80 DM
- L-14 TRAINING ...
KÄMPFE ...
... grosse SIEGE - von Ferdi Kübler
In sehr spannender Weise wird hier der Weg eines der ganz grossen Rennfahrer geschildert
224 Seiten -
32 Bildseiten
12,80 DM
- L-15 DIE GOLDENEN SPEICHEN - von Rudi Altig
Vom Anfänger zu grossen Weltmeister . ganz spannend geschildert
224 Seiten -
32 Bildseiten
12,80 DM
- L-16 DER ERFOLGREICHE RENNFahrER - von Max Bulla und Franz Dasika
Ein Lehrbuch, geschrieben von ehemaligen Weltklassefahrern . Das zur Zeit einzige deutschsprachige Lehrbuch auf diesem Gebiet !
116 Seiten -
zahlreiche Abbildungen
4,10 DM
- L-19 NERVEN ...
NERVEN ... - von Franz Wittmann
Ein Buch für ALLE die in Theorie und Praxis mit dem Sport verbunden sind. Für den Sportler, Betreuer, Trainer, Funktionär und Kampfrichter . Sie alle sollten sich mit diesem in seiner Art einmaligen Buch über tief in den Leistungssport eingreifende Fragen, das auf die praktische Nustanwendung bezogen ist, intensiv befassen .
128 Seiten
9,- DM
- L-20 KRAFTÜBUNGEN
zur
KONDITIONS =
ARBEIT - von Toni Nett
Dieses Buch gibt Hinweise über fast alle Kraftübungen zur Entwicklung der allgemeinen Körperkraft, die hohe besonders bei den Radsportlern Voraussetzung von hoher Leistung ist . Für den Sportler und Trainer eine vorzügliche Trainingsgrundlage
360 Seiten
722 Abbildungen - 5 Tabellen
18,- DM
- L-21 CIRCUIT -
TRAINING - von Ulrich Jonath
Die BDR-Trainer empfehlen diese Trainingsart zur Konditionsarbeit. Mit diesem Buch kann jeder das Konditions-Training zur Freude gestalten
188 Seiten
7,80 DM



LENKERBÜGEL

ANQUETIL / AIMAR



COPPI / MERCKX



POULIDOR

BEACHTEN SIE - die Lenkerbreite ist die äussere Breite an den Lenkerenden !

2372	Jugend-Rennbügel in Stahl	35cm breit	23mm Manschette	5,80 DM
2373	Rennbügel in Stahl (Pivo o.ä.)		25mm Manschette	6,- DM
2374	Rennbügel in Alu (Pivo o.ä.)		25mm Manschette	7,- DM
2375	CINELLI eloxiert !	41cm breit	26mm Manschette	11,- DM
2376	gleiches Modell	43cm breit	26mm Manschette	11,- DM
2377	CINELLI Modell MERCKX	42cm breit	26mm Manschette	12,- DM
2378	CINELLI Modell POULIDOR	42cm breit	26mm Manschette	12,- DM

Wir führen ALLE Cinelli Lenkerbügel-Modelle !

2379	T.T.T. Modell ANQUETIL	40cm breit	26mm Manschette	9,50 DM
2380	T.T.T. RECORD SUPERLEICHT -der leichteste Bügel der Welt-Typ Anquetil 40 oder 42 cm breit		26mm Manschette	20,- DM



TTT

2381	komplettes TTT-RECORD Rennlenker mit neuem superleichtem Record Vorbau	40cm		22,- DM	
2382	kompletter TTT-RECORD SUPERLEICHT -der leichteste Rennlenker der Welt-mit Record Vorbau und Bügel 2380			33,- DM	
2383	TTT-Anquetil in Sonderbreite	41cm		11,- DM	
2384	42cm		11,- DM	
2385	43cm		11,- DM	
2386	TTT 'Schüler-Bügel' nur kurz nach vorn gebogen !	39cm		11,- DM	
2387	COPPI - Rennbügel	40 oder 42 cm breit	26mm Manschette	11,- DM	
2388	MOTTA - Rennbügel	40 cm breit	26mm Manschette	11,- DM	
2389	Sylvere-Meas Rennbügel	Ausverkaufsposten - solange Vorrat		10,- DM	
2390	<u>BAHN - RENNBUGEL</u> CINELLI BAHN		26mm Manschette	11,- DM	
2391			CINELLI SPRINT	26mm Manschette	11,- DM
2392			TTT ALU-Bahnbügel	26mm Manschette	11,- DM
2393	flacher franz. TRAININGSBÜGEL	Stahl	25mm Manschette	3,30 DM	
2394	Alu	25mm Manschette	5,50 DM	
2395	<u>KINDER-RENNLENKER</u> komplett - Vorbau und Bügel verstellbar			11,50 DM	

Bitte beachten Sie bei Bestellungen, dass der Durchmesser von dem Vorbau und der Lenker-Manschette das gleiche Mass haben .

LENKERVORBAUTEN

		Mass X		
2396	Jugend-Vorbau Alu	35 mm	23 Ø	5,85 DM
2397	franz. Alu-Rennvorbau	65 mm	25 Ø	5,- DM
2398	85 mm	25 Ø	5,50 DM
2399	110 mm	25 Ø	6,- DM
2400	Titan-Sylvere Mess		25 Ø	9,- DM
2401 Restposten		27 Ø	9,- DM
2402	CINELLI Stahl Länge je 5mm 60-140mm		26 Ø	14,50 DM
2403	CINELLI Alu Länge je 5mm		26 Ø	14,50 DM
2404	TTT RECORD SUPERLEICHT -der leichteste Vorbau- -5 Jahre Garantie! - Längen 65-75-85-95-105-115-125-135		26 Ø	16,- DM

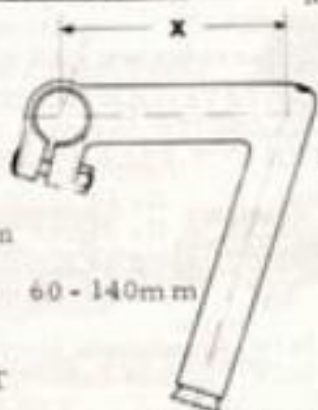

KOMPLETTE TTT LENKER zu SONDERPREISEN!
Beachten Sie Artikel 2381 und 2382

SPEZIELLE BAHN VORBAUTEN

2405	CINELLI BAHN - leicht nach unten geneigt - 65°	26 Ø	15,50 DM
2406	CINELLI SPRINT steil nach unten geneigt - 58°	26 Ø	15,50 DM

VERSTELLBARE VORBAUTEN

2407	TITAN Stahl	25 Ø	12,50 DM
2408	TITAN Stahl	27 Ø	12,50 DM
2409	TTT Alu-Vorbau mit Rastverstellung -kein verrutschen-	26 Ø	20,- DM
2410	CINELLI Typ Steher GEZAHNT -kein verrutschen-	26 Ø	29,50 DM



LENKERBAND und LENKERTEILE

2411	Vorbau-Innenklemme mit Conus		1,- DM
2412	Cinelli Innenklemme mit Conus für Stahl-Vorbauten		2,- DM
2413	Cinelli Innenklemme mit Conus für Alu (Inbus)-Vorbauten		2,50 DM
2414	TTT Innenklemme mit Conus für TTT-RECORD Vorbauten		2,50 DM
2415	<u>VORBAU-KLEMMBOLZEN</u> - Standard Ausführung		-,50 DM
2416	- in Aluminium		2,- DM
2417	- in hochfestem Stahl		1,50 DM
2418	- für Cinelli Vorbauten		1,- DM
2419	- für TTT Vorbauten		1,- DM
2420	<u>LENKERABSCHLUSSTOPFEN</u> mit Spannschraube	Paar	1,- DM
2421 CINELLI zum stecken	Paar	-,80 DM

LENKERBAND F A R B E NICHT VERGESSEN

2422	Plastic-Band 20mm breit	Rolle	1,- DM
2423	Leinenband Vorwerk	Rolle	-,80 DM
2424	Leinenband Vorwerk -wetterfest-	Rolle	-,80 DM
2425	französisches Cord-Leinenband	Rolle	1,- DM
2426	Leinenband ohne Klieb in weiss	Rolle	1,50 DM
2427	NEU TRESSOREX franz. Cord-Leinenband -besonders anschiesssam- -das Lenkerband der Asse-	Rolle	1,20 DM

Vergessen Sie bitte nicht die Farbe anzugeben - wird keine Farbe angegeben - liefern wir rot oder blau .

TRESSOREX - Lenkerband haben wir in
rot - hellblau - dunkelblau - grün - gelb - weiss
schwarz - lil/violet - orange auf Lager .

Die anderen Fabrikate in rot-blau-schwarz-gelb-weiss .

N A B E N

Alle Preise sind 'SATZ-PREISE' -

Vorder- und Hinterradnaben sind auch einzeln lieferbar .

BEI BESTELLUNG VON ERSATZTEILEN BEDIENEN SIE SICH BITTE DER
ABBILDUNGEN AUF DER BILDSEITE 'Naben- und Schaltungsersatzteile',
DIE BILDNUMMERN GELTEN FÜR ALLE FABRIKATE ;

zum Beispiel 1 Achse Nr 64 für Campagnolo NT-Nabe vorn
 2 Conen Nr 32 für Zeus Nabe hinten
 1 Achse Nr 64 für Campagnolo Record-Nabe vorn



RECORD



NUOVO TIPO



ZEUS

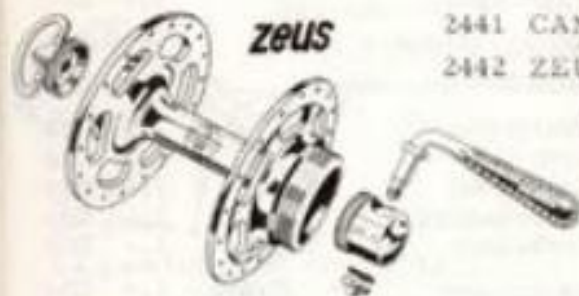

2428	Aluminium Normalflansch-Nabe	6,40 DM
2429	... mit Schnellspanner	20,- DM
2430	Aluminium Hochflansch-Nabe	11,- DM
2431	... mit Schnellspanner	24,- DM
2432	Normandy LUXE-COMPETITION Hochflansch mit Schnellspanner	35,- DM
2433	CAMPAGNOLO Normalflansch Nuovo DM
2434	CAMPAGNOLO Normalflansch Rekord DM
2435	CAMPAGNOLO Hochflansch Nuovo DM
2436	CAMPAGNOLO Hochflansch Rekord DM
2437	Z E U S Weltmeister-Normalflansch	52,- DM
2438	ZEUS Weltmeister-Hochflansch	57,- DM
2439	CAMPAGNOLO Zeitfahr-Hinterradnabe 28 - Loch mit Schnellspanner rechts = Hochflansch / links = Normal DM

B A H N N A B E N

2440	CAMPAGNOLO Nuovo (ohne Mutttern) DM
2441	CAMPAGNOLO Rekord (mit Mutttern) DM
2442	ZEUS-Weltmeister (mit Mutttern)	48,- DM

CAMPAGNOLO SPEZIAL-NABEN
Typ WELTREKORD

2443	Normalflansch 24-Loch DM
2444	Hochflansch 24-Loch Hinterradnabe links = !!! NORMALFLANSCH DM

DIE CAMPAGNOLO REKORD NABEN FÜHREN

WIR IN DEN LOCHZAHLEN - 24 - 28 - 32 - 36 - 40 ohne Aufpreis.

HINTERRAD KONTERMUTTERN mit Rutschsicherung

Wenn das Hinterrad beim antreten aus der Mitte rutscht, sind meisst die äusseren Kontermutttern abgestumpft .

2445	Original Campagnolo Rekord - passend für Campagnolo und Zeus Naben		Stück	-,85 DM
2446 für Atom oder Normandy Naben		Stück	-,80 DM

WIR sind immer bedacht, unsere Kundschaft zufrieden zu stellen und dass Sie recht viel Freude an dem Radsport haben .-, und das Sie den Kauf bei RADSPORT BRÜGELMANN immer weiter em = pfehlen. Sollte einmal etwas nicht nach Ihrem Wunsche gelaufen sein, so teilen Sie uns dies bitte mit, Wir sind bestrebt j e d e n Kunden zufrieden zu stellen und auch bestimmt werden wir Ihre Angelegenheit zur Zufriedenheit regeln .

PEDALEN

- | | | |
|---|---|----------|
| 2447 LYOTARD -36- für das Rennsportrad |  | 3,50 DM |
| LYOTARD -460- Das bewährte Cross-Pedal | | |
| 2448 Ausführung in Stahl | | 4,50 DM |
| 2449 Ausführung in Aluminium | Mod. No. 400 | 5,- DM |
| 2450 LYOTARD -Fauchoux- leichtes Rennmodell |  | 7,80 DM |
| LYOTARD -Typ 45- | | |
| 2451 Ausführung in Stahl |  | 8,80 DM |
| 2452 Ausführung in Aluminium | Mod. FAUCHEUX | 8,80 DM |
| 2453 LYOTARD -23- Plattenpedal | Mod. No. 23 | 9,80 DM |
| 2454 LYOTARD -Profi- ganz Aluminium 350-Gramm | | 39,80 DM |
| ITAL. RENNPEDAL Typ de LUXE | de LUXE | |
| 2455 Ausführung in Stahl - verchromt |  | 13,- DM |
| 2456 Mit hochwertigen Lagern und starker Achse | | 23,- DM |
| 2457 in Aluminium-Ausführung - besonders leicht | | 25,- DM |
| 2458 Ital. SPRINTER-PEDAL nur 80mm breit in Stahl | | 15,- DM |
| 2459 Z E U S -Typ Strasse- | | 33,- DM |
| 2460 Z E U S -Typ Bahn- | | 33,- DM |
| 2461 CAMPAGNOLO -Strasse- | | DM |
| 2462 ULTRALEICHT | | DM |
| 2463 CAMPAGNOLO -Bahn- | | DM |
| 2464 ULTRALEICHT | | DM |

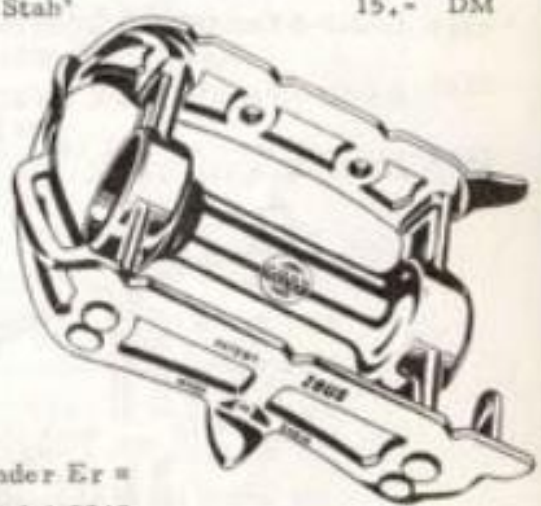

RENNPEDALE mit Rückstrahler

- | | |
|-------------------|--------|
| 2465 schmale Form | 9,- DM |
| 2466 breite Form | 7,- DM |

ERSATZTEILE für a l l e

Pedalfabrikate bestellen Sie bitte mit Angabe folgender Ersatzteilnummern; z.B. 1 Achse 404-rechts für Pedal 2249
2 Pedalkappen 411 für Pedal 2262

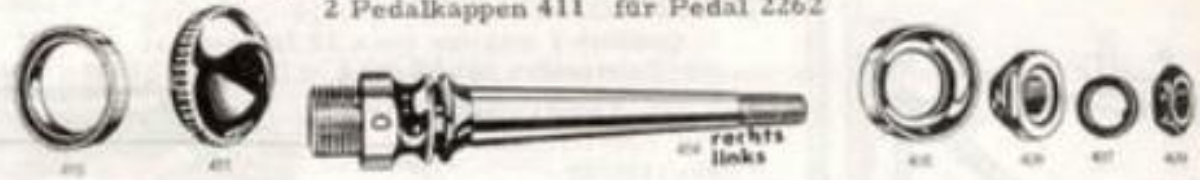

- | | |
|--|---------|
| 2467 NEU - extra leichte Pedalkappe für CAMPAGNOLO Pedal -3 Gramm- | DM |
|--|---------|

PEDALHAKEN und RIEMEN

-Preise = je Paar-

- | | | |
|--|---------|--------------------------------------|
| 2468 einfache Haken -chrom- normale Länge | 2,- DM | |
| 2469 CHRISTOPH -kurz- bis Schuhgröße 40 | 2,75 DM | |
| 2470 CHRISTOPH -mittel- Schuhgröße 41/43 | 2,75 DM | |
| 2471 CHRISTOPH -lang- ab Schuhgröße 44 | 2,75 DM | |
| 2472 Haken mit LEDERÜBERZUG -schont die Schuhe- | 4,- DM | |
| 2473 ... in der Länge Verstellbar -mit LEDERÜBERZUG- | 5,40 DM | |
| 2474 -ohne Lederüberzug- | 3,40 DM | |
| | | 2475 RECORD mit Rollschnalle 1,90 DM |
| | | 2476 LAPIZE mit Rollschnalle 2,50 DM |
| | | 2477 PATURAUD 2,50 DM |
| | | 2478 BINDA 3,- DM |
| | | -DER RIEMEN DER ASSE- |



PUMPEN

- | | | | | |
|--|-------------------------------|--|-------|----|
| 2479 | einfache PLASTIC-Rennpumpe | mit Schlauch | 3,- | DM |
| 2480 | einfache ALU-Rennpumpe | mit Schlauch | 3,- | DM |
| 2481 | ZEFAL-SOLIBLOC | Alu-Rennpumpe mit Schlauch | 4,80 | DM |
| 2482 | MINERVA | Plastic-Rennpumpe | 5,- | DM |
| 2483 | MINERVA | Aluminium-Rennpumpe | 5,- | DM |
| 2484 | SILCA-IMPERO |  in verschiedenen Farben | 6,50 | DM |
| 2485 | SILCA-CAMPAGNOLO Ultraleggero | mit dem NEUEN superleichten Campagnolo Kopf in verschiedenen Farben | 10,50 | DM |
| SONDERANFERTIGUNG EXTRA KURZ für kleine Rahmen | | | | |
| 2486 | -wie Artikel 2284- | | 7,50 | DM |
| 2487 | -wie Artikel 2285- | | 11,50 | DM |
| 2488 | HAND-STANDPUMPE | in einfacher Ausführung mit Ansatz für Schlauchreifen-Ventil | 6,50 | DM |
| 2489 | HAND-STANDPUMPE | in kräftigerer Ausführung mit Klappnippel für Schlauchreifen-Ventil | 8,50 | DM |
| 2490 | HAND-STANDPUMPE | MICHELIN mit Schraubaufsatz für Schlauchreifen | 22,50 | DM |
| | | mit grossem Steck-Aufsatz f. Schlauchr. | 27,50 | DM |

2490/1 KOMPRESSOR

HAND-STANDPUMPE mit Luftdruckmesser bis 16 atü, leichtes pumpen bis zu sehr hohem Druck bei gleichzeitiger Druckkontrolle. Farbe in rot

bis 16 atü

- | | | | |
|------|--------------------------------------|------|----|
| 2491 | mit Ansatz -B- (auch für Autoventil) | 44,- | DM |
| 2492 | mit Ansatz -A- grosser Steck-Aufsatz | 49,- | DM |

2493 DUNLOP Hand-Standpumpe - Messing-Doppelhub; mit nur etwa 20 Stössen ist ein Bahnreifen auf 10 atü!

115,- DM

2494 FUSS-TRETPUMPE mit Atü-Druckmesser -verstärkt-

38,- DM

PUMPENÖL von Zeit

zu Zeit muss eine Pumpe geölt werden um die Lebensdauer der Leder zu verlängern und um die beste Pumpwirkung zu erzielen -unentbehrlich bei Dunlop-Pumpen-!



2495	SPECIAL-PUMPENÖL	2,-	DM
------	------------------	-----	----

WIR REPARIEREN ALLE PUMPEN FACHMÄNNISCH -
FÜR DUNLOP PUMPEN SIND WIR SPEZIALISIERT!

PUMPENTEILE

- | | | | | | | | |
|------|--|------------|------|------|-----------------------|-----|----|
| 2496 | Original SILCA Pumpenkopf | 1,- | DM | 2497 | Orig. ZEFAL | 1,- | DM |
| 2498 | NEU - CAMPAGNOLO Pumpenkopf Ultraleggero (für Silca) | | DM | | | | |
| 2499 | Pumpenschlauch | 1,- | DM | | | | |
| 2500 | für Pumpe 2290 | 4,- | DM | | | | |
| 2501 | Hochdruck Spezial-Pumpenschlauch für alle Tret- und Hand Standpumpen -transparent, durchsichtig- | 70 cm lang | 2,25 | DM | | | |
| 2502 | Spezielle Hochdruck Bandage zur Befestigung des Schlauches | St. | 7,60 | DM | | | |
| 2503 | Klappnippel Aufsatz | 2,40 | DM | 2504 | grosser Steck Aufsatz | 6,- | DM |

PUMPENHALTER

2505	einfache Pumpenspitzen mit breiter Führung für 28mm Rohr = Sitarohr und Unterrohr		1,- DM
2506	dito in dünner Ausführung für 26 oder 28mm Rohr		1,- DM
2507	 A Ital. Pumpenteller-Garnitur A + B für 26mm		2,- DM
2508 für 28mm		2,- DM
2509	Pumpenteller -A- einzeln für 26mm		1,50 DM
2510	B für 28mm		1,50 DM
2511	Original CAMPAGNOLO Pumpenteller für 28mm	 DM
2512	Unterlage zur Verwendung des P'teller 2311 an 26mm Rohr	 DM
2513	Original CAMPAGNOLO Pumpenspitzen zum anschrauben	Stück DM
2514	Ital. Pumpenklammern - schnelle De- und Montage - nur einfach aufstecken - verchromte Ausführung	Paar	3,50 DM

DER KAUF BEI RADSPORTHAUS BRÜGELMANN
 immer OHNE RISIKO !!!

Bei Nichtgefallen steht Ihnen immer Umtauschrecht- oder Rückgaberecht innerhalb 8 Tagen zu . (aussgenommen Sonderanfertigungen) .

ALSO KEIN RISIKO FÜR SIE - bei uns werden Sie von wirklichen Fachkräften bedient . Sollte einmal ein Artikel nicht sofort lieferbar sein, so bekommen Sie nicht einfach einen anderen Artikel geliefert . Sollte jedoch der ursprünglich gewünschte Artikel in kürzester Zeit nicht lieferbar sein, so liefern wir Ihnen einen Ersatz - sollte Ihnen dies nicht recht sein, so nehmen wir den Artikel selbstverständlich zu vollem Preis zurück . Wir sind der Meinung, was nutzt Ihnen ein Artikel - für den Sie überhaupt keine Verwendung haben .

SONDERWÜNSCHEN kommen wir nach Möglichkeit immer entgegen . Wir haben Verständnis auch für die ausgefallensten Wünsche - fragen Sie an, wir stehen Ihnen mit bester Beratung zur Verfügung .

OB SIE ES GLAUBEN ODER NICHT -

wir führen auch in unserem Programm Artikel, welche wir nicht mit bester Empfehlung für verschiedene Zwecke anbieten können . Es gibt jedoch auch Radsportler, welche die unlogischsten Teile verwenden - und selbstverständlich möchten wir auch diesen Radsportlern helfen .

ERMÖGLICHEN SIE SICH EINEN BESUCH
 BEI UNS - SIE FINDEN UNS GANZ
 EINFACH UND SCHNELL.

... aus Richtung Süden bis Frankfurter Kreuz - dann weiter Richtung Kassel bis zur Abfahrt Frankfurt West

... aus Richtung Köln - Abfahrt Mainz/Wiesbaden - Richtung Frankfurt bis zur Abfahrt Frankfurt West

... aus Richtung Kassel bis zur Abfahrt Frankfurt West

SO FINDEN SIE UNS



SÄTTEL

- | | | | |
|--------|--|-------|----|
| 2515 | Standart-Rennsattel in schwarz | 8,- | DM |
| 2516 | Original IDEALE - Rennsattel | 16,- | DM |
| 2517 | Original IDEALE - Rennsattel Modell Professionel mit Aluminium Gestell = besonders leicht = la Leder | 29,- | DM |
| 2518 |  "SPECIALE COMPÉTITION" Ein Rennsattel von besonderer Note - besonders schmiegsam, leicht gegerbtes Leder unter der Beratung des franz. Chef-Mechanikers von Tour de France, Olympischen Spielen ets. Normales Gestell - passend für alle Sattelstützen | 48,- | DM |
| 2519 | der gleiche Sattel auf Aluminium Gestell = der leichteste Ledersattel der Welt NUR 500-Gramm = | 58,- | DM |
| 2520 | 1 Satz Umbauteile für Zeus oder Campagnolo Sattelstütze zur Montage der IDEALE-Aluminium Sättel | 12,- | DM |
| 2521 | BROOKS-Modell B 15 | 20,- | DM |
| 2522 | BROOKS-Modell B 17 Standart | 25,- | DM |
| 2322-S | BROOKS-B 17 Flyer -besonders schmal für Sprinter+Schüler ! | 27,- | DM |
| 2523 | BROOKS-Modell B 17 Competition -fahrfertig gebogen-mit KUPFERNIETEN | 29,- | DM |
| 2524 | BROOKS-Modell Professionel mit grossen KupfERNIETEN mit CHROM-GESTELL | 27,50 | DM |
| 2525 | BROOKS-Modell Professionel - von Hand nachgebogen - Gestell verlötet - gefettet - imprägniert - mit extra grossen NietEN - in ausgesuchten Lederqualitäten - mit Chromgestell | 44,- | DM |
| 2526 | PLASTIC - SATTEL Super Coureur | 9,- | DM |
| | NYLON - SATTEL CINELLI UNICA/NITOR | | |
| 2527 | in glatter Ausführung -gelocht- | 18,- | DM |
| 2528 | mit glattem LEDER - ÜBERZUG | 28,- | DM |
| 2529 | NEU - NEU - NEU mit BÜFFELLEDER-ÜBERZUG | 28,- | DM |
| 2530 | mit WILDLEDER - ÜBERZUG | 28,- | DM |
| 2531 | -Das BESTE vom BESTEN 'DER MEISSTGEFAHRENE'- Typ Tour de France mit Wildleder-Überzug und Polster in neuer runder Form ! | 44,- | DM |
| 2532 | franz. Jugend/Kinder-Rennsattel in schwarz | 9,35 | DM |

SATTELFETT

- | | | | | |
|------|-----------------|------|------|----|
| 2533 | Original BROOKS | Dose | 1,75 | DM |
|------|-----------------|------|------|----|

SATTELDECKEN

-unentbehrlich zu einem Ledersattel, da sonst die Trainingshose -unansehnlich verschmutzt wird .

- | | | | |
|------|--|------|----|
| 2534 | Ausführung in Plastic -durchsichtig- | 1,20 | DM |
| 2535 | Ausführung in Stoff -schaumstoffgepolstert-in den Farben rot oder blau | 3,- | DM |
| 2536 | Ausführung in Plastic -genarbt- schwarz mit dicker Polstereinlage , bestens geeignet bei Sitzbeschwerden | 2,- | DM |

SATTELTEILE

- | | | | | |
|------|-----------------------------------|-------|------|----|
| 2537 | Kupfer-Sattelnieten mit 12mm Kopf | Stück | -,30 | DM |
| 2538 | mit extra grossem 16mm Kopf | Stück | -,40 | DM |

Alle Ersatzteile für Sättel sind auf Lager .

SATTELSTÜTZEN und KLEMMBOLZEN

-immer den Durchmesser angeben, sonst verzögert
-sich die Lieferung durch unsere Rückfrage !

- | | | |
|------|---|---------------------|
| 2539 | Orig. Titan Sattelstütze aus Aluminium | 2,50 DM |
| 2540 | extra lange Ausführung | 3,- DM |
| 2541 | Cinelli Unica/Nitor Patent-Sattelstütze | 17,- DM |
| 2542 | Zeus Patent-Sattelstützen 180mm lang | 22,50 DM |
| 2543 | Symplex Patent-Sattelstütze -Stahl- | 24,50 DM |
| 2544 | Campagnolo 180mm lang | 21,50 DM |
| 2545 | Campagnolo SUPERLEGGERO Extra leicht | 25,50 DM |
| 2546 | SATTELKLOBEN Standart-Ausführung | 2,80 DM |
| 2547 | Original BROOKS | 3,80 DM |
| 2548 | IDEALE-PATENT ; passt für alle normale Sattelstützen - garantiert kein verrutschen | 6,80 DM |
| 2549 | SATTELABSTÜTZER - zwischen Sattelstütze und Rahmen | 4,50 DM |
| 2415 | <u>SATTEL-KLEMMBOLZEN</u> - Standart | -,50 DM |
| 2416 | - Aluminium | 2,- DM |
| 2417 | - Stahl hochfest | 1,50 DM |
| 2550 | -franz. Fabrikat | 1,- DM |
| 2551 | - für Cinelli | 1,- DM |
| 2552 | ZEUS mit Inbusschraube | 3,30 DM |
| 2553 | CAMPAGNOLO mit Inbusschraube | DM |
| 2554 | für CINELLI-Rahmen mit Inbusschraube | DM |



2555 CAMPAGNOLO SATTELSTÜTZ-SCHNELLEVERSCHLUSS

-bestens bewährt- Schnellste Verstellung der Sattelhöhe möglich, Montage und Demontage des Sattels schnell und zuverlässig -ohne Werkzeug- sehr von Vorteil für die Ersatzmaschine, ideal zur Demontage des Sattels bei dem einpacken in das Auto . Passt für alle Rahmen, ausser Cinelli u.ä.

- 2556 NEU - NEU - NEU
T.A. Sattelklemmbolzen mit Inbusschraube und Träger für Bremskabelzug bei Mittelzugbremsen
4,50 DM



- 2556/1
T.A. Inbus-Sattelstützklammern - ohne Träger für Bremszug-
2,50 DM

BEI BESTELLUNG VON ERSATZTEILEN FÜR PATENT - Sattelstützen

bedienen Sie sich bitte dieser Abbildungen und geben an für welches Fabrikat .



ZEUS

SCHALTUNGEN und UMWERFER

Huret

2557	Modell SVELTO	-ohne Griff und Zug-	8,-	DM
2558		-mit Griff und Zug-	10,-	DM
2559		-komplett mit Umwerfer und Doppelgriff-	19,-	DM
2560	Modell ALLVIT	-ohne Griff und Zug-	10,-	DM
2561	-neues Modell-	-mit Griff und Zug-	12,-	DM
2562		-komplett mit Umwerfer Typ SVELTO	22,-	DM
2563	UMWERFER SVELTO		9,-	DM
2564	UMWERFER ALLVIT Super 67		14,-	DM

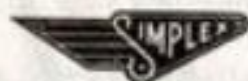

2565	Modell PRESTIGE	-ohne Griff und Zug-	8,-	DM
2566		-mit Griff und Zug-	12,50	DM
2567		-komplett mit Umwerfer und Doppelgriff-	23,50	DM
2568	PRESTIGE Standart	-ohne Griff und Zug-	10,-	DM
2569		-mit Griff und Zug-	14,50	DM
2570		-komplett mit Umwerfer und Doppelgriff-	25,50	DM
2571	Prestige Special Course	-ohne Griff und Zug-	13,50	DM
2572		-mit Griff und Zug-	18,-	DM
2573		-komplett mit Umwerfer und Doppelgriff-	27,50	DM
2574	CRITERIUM	-ohne Griff und Zug-	19,-	DM
2575	criterium Special Course	mit kugelgelagerten Rädern	21,-	DM
2576		-komplett mit Umwerfer und Doppelgriff-	37,50	DM
2577		-komplett mit Umwerfer + Lenkergriffen-	54,-	DM
	 mit neuem Werfer Aufpreis	4,-	DM
2578	UMWERFER PRESTIGE		7,50	DM
2579	UMWERFER CRITERIUM <u>mit langer Gabel</u>		10,-	DM
2580	UMWERFER SUPER COMPETITION <u>neuestes Modell</u>		14,-	DM

ZEUS

2581	Profi - Rennschaltung (Teil Aluminium NUR 240 Gramm)	37,-	DM
2582	Profi - Rennumwerfer mit besten Einstellmöglichkeiten	22,-	DM
2583	Komplette Garnitur Umwerfer, Schaltung, Doppelgriff, Züge und Kabelführungen für freilaufende Züge	<u>NUR 69,50</u>	DM

ZEUS-ANMERKUNG -

Die neue Profi-Rennschaltung ist erst ab April etwa lieferbar !
 Vorbestellte Schaltungen werden zuerst ausgeliefert !

2584	ZEUS - Rennsport Schaltungsgarnitur komplett mit Umwerfer, Doppelgriff, Züge + Kabelführungen freilaufend	<u>NUR 26,-</u>	DM
------	---	-----------------	----

BEI ERSATZTEILBESTELLUNGEN BEDIENEN SIE
 SICH BITTE DER ABBILDUNGEN AUF DER ÜBER-
 NÄCHSTEN SEITE

Alle HURET-SCHALTUNGEN sind auch mittels speziellem Zwischenstück (Aufpreis 2,- DM) an Symplex, Campagnolo oder Zeus Ausfallende montierbar.

GROSSES ERSATZTEIL-SORTIMENT FÜR ALLE ÜBER-
 LICHE SCHALTUNGEN und UMWERFER



NEU von SYMPLEX

Schaltung
Umwerfer
Doppelgriff

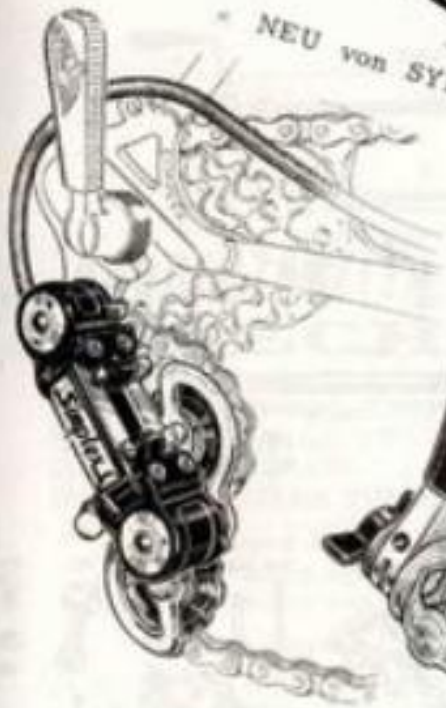

Radsporthaus



6 Frankfurt/Main 90

ZEUS

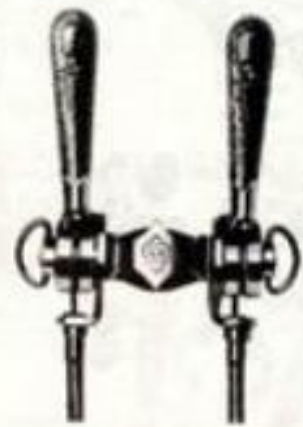

BRÜGELMANN

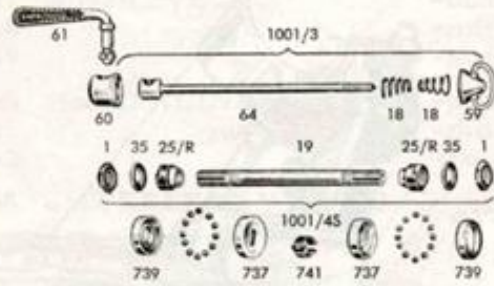

BLOCCAGGI
RECORD STRADA

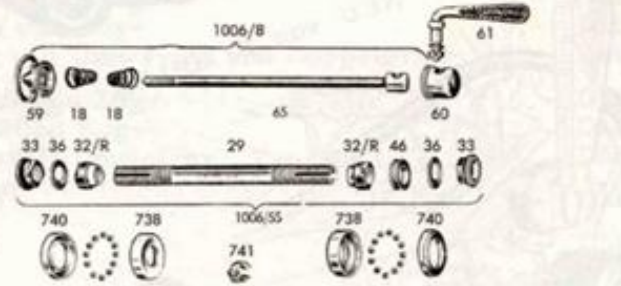

RECORD PISTA

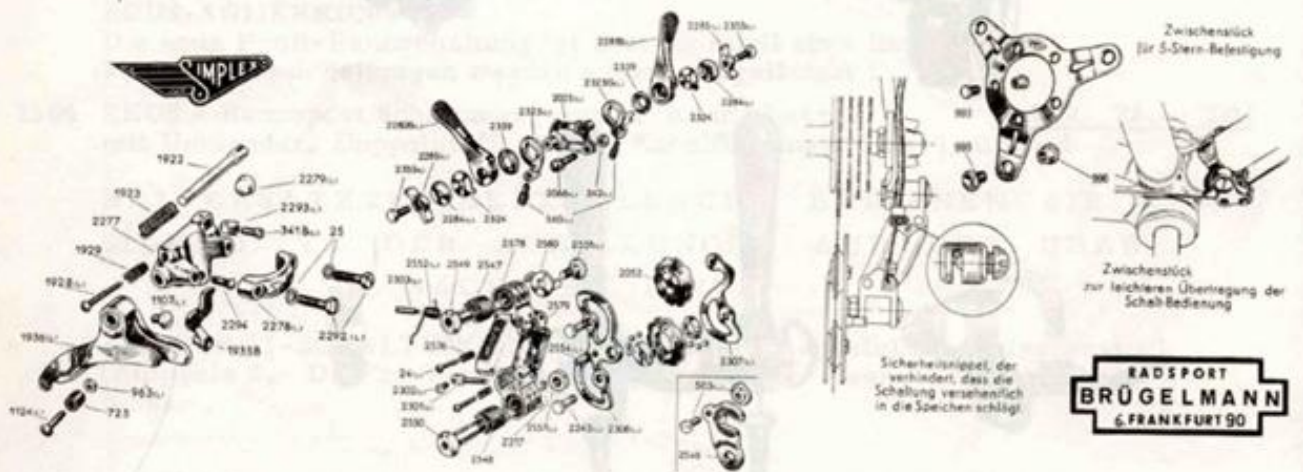
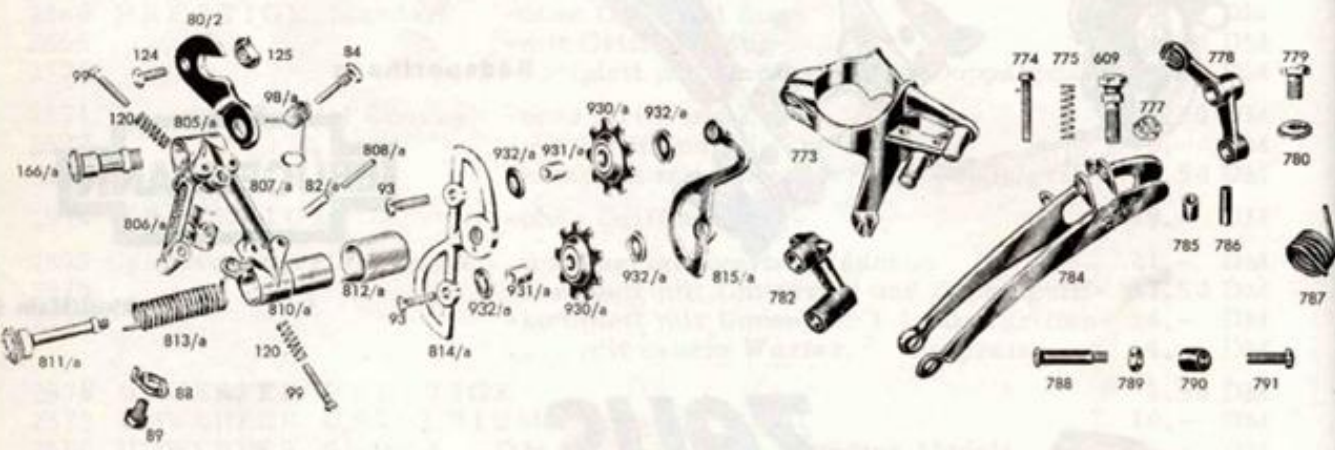

RADSPORT
BRÜGELMANN
6. FRANKFURT 90



...UNÜBERTROFFEN IN TECHNIK UND QUALITÄT

2585	Modell SPORT-EXTRA	mit einem Spannrädchen DM
2586	Modell VALENTINO	mit zwei Spannrädchen DM
2587	Modell VELOX	ähnlich Valentino = verstärkt DM
2588	Modell GRAN TURISMO	für extremste Zahnabstufungen DM

Alle obigen Preise sind mit Griff und Zug -

als Garnitur mit Valentino-Umwerfer, Doppelgriff und Zügen Aufpr. ... DM

als Garnitur mit Record-Umwerfer, Doppelgriff und Zügen Aufpr. ... DM

..... und nun die Weltmeister-Schaltungen von CAMPAGNOLO ;

2589	Modell RECORD	-ohne Griff + Zug- DM
2590	Modell NUOVO RECORD Superleicht	-ohne Griff + Zug- DM

SCHALKOMBINATIONEN -

Bei Bestellung bitte angeben 2589 oder 2590 und den Buchstaben :

-a-	mit Rahmenschaltgriff und Zug	Aufpreis DM
-b-	mit Umwerfer, Doppelgriff und Zügen	Aufpreis DM
-c-	mit Umwerfer, Lenkergriffen und Zügen	Aufpreis DM

2591	Umwerfer VALENTINO DM
2592	Umwerfer RECORD mit sicherster Einstellmöglichkeit DM



ADAPTEUR
zur Montage von
SYMPLEX oder

CAMPAGNOLO Schaltungen an ein normales Ausfallende Best.Nummer 2593 1,35 DM

2594	SICHERHEITSNIPPEL -Abbildung neben-	-.60 DM
------	--	---------

SCHALTGRIFFE -doppelt-

2595	HURET Doppelgriff	7,- DM
2596	SYMPLEX PRESTIGE	7,- DM
2597	SYMPLEX CRITERIUM	10,- DM
2598	CAMPAGNOLO DM
2599	... mit Flügelmuttern DM



LENKERSCHALTGRIFFE

2600	HURET	8,- DM
2601	SYMPLEX	10,- DM
2602	CAMPAGNOLO DM

EINFACHE Schaltgriffe sowie
Schaltgriffe mit PUMPENTELLER
sind ebenfalls auf Lager



Gegen
einen Aufpreis
von 3,50 DM
können die
Campagnolo
Schaltungen
auch mit
KUGELGE-
LAGERTEN
Rädchen ge-
liefert
werden!

SCHALTGRIFFPOLSTERBEZÜGE
-auch für Schnellspanner-

2603	in Plastic	St. -.25 DM
2604	Campagnolo	St. -.40 DM

AUFFPREIS für Kabelführungen
bei freilaufenden Zügen -

bei Rahmen-Doppelgriff	4,50
bei Lenkergriffen	8,-

SCHLAUCHREIFEN

		Gramm	
2618	CANETTI -100-	330/350	12,50 DM
2619	CANETTI -Sport-	330/350	14,- DM
2620	CANETTI -Paris/Tours-	240/260	22,50 DM
2621	CANETTI -Tour de France- Seide mit Para-Doppelprotector	220/200	31,- DM



2622	D'Alessandro - Vittoria	RECORD	200/220	32,- DM
		längsrippen-Profil		
2623	D'Alessandro - Vittoria	RECORD - SEIDE	190/210	34,- DM
		längsrippen-Profil		
2624	D'Alessandro - Vittoria	IMPERFORABILE	240/260	36,- DM
		längsrippen-Profil		
2625	D'Alessandro - Vittoria	IMPERFORABILE	240/260	36,- DM
		waffelmuster-Profil		

Die IMPERFORABILE Typen haben einen Para-Doppelprotector welcher höchste Sicherheit gewährleistet !

Die IMPERFORABILE Typen von D'Alessandro-Vittoria fuhr EDDY MERCKX 1971 bei seinem Sieg in der WELTMEISTERSCHAFT !

**Continental**

2626	CONTINENTAL Sonderklasse-175	210	32,- DM
2627	CONTINENTAL Sonderklasse-220	265	29,- DM
2628	CONTINENTAL Sonderklasse-240 Rillen	275	29,- DM
2629	CONTINENTAL Sonderklasse-240 Waffel	275	29,- DM

Die Gewichtsangaben bei den Continental Reifen sind Durchschnittswerte von Gewichtsprüfung.

2630	CONTINENTAL Typ IV-540		16,50 DM
2631	CONTINENTAL Typ IV-415		16,50 DM
2632	CONTINENTAL Typ IV-320		17,50 DM



2633	KOWALIT 27 x 1 -350-	350	10,80 DM
2634	KOWALIT 27 x 1 -275-	275	11,80 DM
2635	KOWALIT 27 x 1 -240-	240	12,80 DM

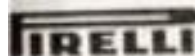

2636	PIRELLI Gran-Premio		17,55 DM
2637	PIRELLI Specialissimo Leggero/Leggero (grün)	250/270	29,80 DM
2638	PIRELLI Specialissimo-SONDERANGEBOT NUR WENN VORRAT - diese Reifen waren bereits montiert, auf neuen Fahr- rädern (noch nicht gefahren !) 2 Stück N U R		55,- DM

SCHLAUCHREIFEN-REPARATUREN werden gut und preiswert, schnellstens bei uns ausgeführt. Im Normalfall etwa 2,80 DM. Dies ist für uns ein Kundendienst und kein Geschäft ! Bedenken Sie dies bei Ihren Aufträgen. Beachten Sie auch, dass sich Bestellungen welche Sie mit Reifen-Reparaturen einsenden um etwa 8-10 Tage verzögern.

.....weitere Typen • • • • •

SCHLAUCHREIFEN**WOLBER**

		Gewicht	
2639	Typ JUNIOR	380/400	11,- DM
2640	Typ JUNIOR mit blauem Protektor	380/400	12,60 DM
2641	Typ JUNIOR-BUTYL 'hält lange die Luft'	380/400	13,30 DM
2642	Typ RENFORCE vollprotektiert	400/420	12,50 DM
2643	Typ INTERNATIONAL	300/320	12,- DM
2644	Typ SPECIAL COURSE	300/320	14,- DM
2645	Typ PRO mit schwarzem Protektor	275/295	21,80 DM
2646	Typ PRO mit rotem Protektor	275/295	21,80 DM
2647	Typ COMPETITION	230/250	24,50 DM
2648	Typ TRANSALPINO-INVULNERABILE	250/270	25,50 DM

**C
L
E
M
E
N
T**

2649	Typ TORO	-Dieser Typ ist nicht in dem regulären Clément-Programm und daher auch nicht immer lieferbar - wir behalten uns gleichwertige Ersatzlieferung vor		370/390	13,95 DM
2650	Typ -50-	längsgerilltes Profil		290/310	18,65 DM
2651	Typ -70-	Fischgrät Profil		260/280	19,85 DM
2652	Typ -Strada 66-			230/250	30,- DM
2653	Typ -Criterium-	roter oder schwarzer Protektor		280/300	30,- DM
2654	Criterium Leggero	rot oder schwarz		260/280	32,- DM
2655	Criterium Seide	rot oder schwarz		250/270	36,50 DM
2656	Criterium Seide Leggero	rot oder schwarz		220/240	38,50 DM
2657	Criter. Seide Extra	rot oder schwarz		230/250	42,- DM
2658	Criter. Seide Extra Leggero	rot oder schwarz		200	44,- DM
2659	CAMPIONISSIMO	nur in schwarz		185	51,60 DM
2660	S U P E R	nur in schwarz		165	51,60 DM
	PARIS - ROUBAIX ; grosses Volumen - geringes Gewicht -speziell für Kopfsteinpflaster und schlechte Strassen-				
2661	Ausführung in Macco			290	30,50 DM
2662	Ausführung in Seide			275	38,50 DM

DOURDOIGNE DOURDOIGNE DER EXKLUSIVE SCHLAUCHREIFEN !!

HANDARBEIT - BESTENS ABGELAGERT - und doch sehr preiswert

2663	Typ 245	mit Waffelmuster Profil		245	25,85 DM
2664	Typ 245	mit längsgerilltem Profil		245	25,85 DM
2665	Typ 210	mit Waffelmuster Profil	rot oder schwarz	210	26,85 DM
2666	Typ 210	mit längsgerilltem Profil	rot oder schwarz	210	26,85 DM
2667	Typ	GRAND PRIX DES NATION		180/200	35,85 DM

ANMERKUNG zu den Dourdoigne-Reifen -

Da diese Reifen nur in geringen, begrenzten Stückzahlen gefertigt werden und mindestens 6 Monate abgelagert werden - ist es leider unvermeidbar, dass von Zeit zu Zeit verschiedene Typen vergriffen sind.

REIFEN FÜR KINDERRENNRÄDER;

2668	für 20" Schlauchreifenfelgen	14,50 DM
2669	für 24" Schlauchreifenfelgen	14,50 DM



SCHLAUCHREIFEN für B A H N

2670	CONTINENTAL Sonderklasse-175		32,- DM
2671	CONTINENTAL Sonderklasse-165		31,- DM
2672	DOURDOIGNE Zementbahn	160/170	26,85 DM
2673	DOURDOIGNE	140/150	26,85 DM
2674	DOURDOIGNE	120 SEIDE	35,85 DM
2675	DOURDOIGNE mit weißem Protektor	120	27,85 DM
2676	CLEMENT Macco mit schwarzem Protektor	190/210	30,- DM
2677	CLEMENT Macco mit weißem Protektor	150	30,- DM
2678	CLEMENT Seide Special mit verst. Protekt.	175	36,55 DM
2679	CLEMENT Seide Special mit rauhem Prot.	145	42,40 DM
2680	CLEMENT Record mit weißem Protektor	105	51,60 DM

SCHLAUCHREIFEN für C R O S S

2681	WOLBER	Cross mit diamantiertem Profil	12,50 DM
2682	WOLBER	Super-Cross mit Stollen Profil	14,50 DM
2683	CANETTI	mit diamantiertem Profil	17,- DM
2684	CANETTI	mit genopptem Profil	17,- DM
2685	CLEMENT	mit diamantiertem Profil	19,- DM
2686	CLEMENT	mit Stollen Profil	21,- DM
2687	CLEMENT	GRIFO - mit diamantiertem Profil	30,- DM
2688	CLEMENT	GRIFO - mit Stollen Profil	30,- DM
2689	ALESSANDRO LONGO	mit stark genopptem Profil	29,- DM
2690	CONTINENTAL	mit diamantiertem Profil	30,95 DM
2691	CONTINENTAL	mit Stollen Profil	30,95 DM

..... fordern Sie zu Beginn der Winter-Saison unsere Winter-Liste an - hier finden Sie die Abbildungen aller Cross-Profile und auch noch weitere Fabrikate welche wir neu in unser Programm aufnehmen .

Besonders schmale DRAHTREIFEN

- diese Reifen passen auf alle normalen 28" Felgen, besonders
 - schmale Felgen finden Sie unter Artikel 2269 und 2270 . Diese
 - Reifen in Verbindung mit den schmalen Felgen passen auch in
 - die Rennrahmen !

2692	französisches Fabrikat	besonders leicht und schmal	9,50 DM
2693	schmaler Schlauch hierzu	mit Schlauchreifen-Ventil	3,50 DM

SAALSPORT-SCHLAUCHREIFEN

sind in unserer Sonder-Liste für den SAALSPORT aufgeführt .

SCHLAUCHREIFEN - SCHONER

2694	Ausführung in Gewebe mit Gummiprotektor	CLEMENT	Stück	7,50 DM
2695	Ausführung in Leinen in breiter Abdeckung !	Rundum		
	Gummizug für alle Räder von 20 - 28"		Stück	12,90 DM

Solche Schoner sind unbedingt nötig wenn das Rad mit der Bahn oder im Auto transportiert wird. Fast jede Woche bekommen wir Reifen zur Reparatur geschickt - welche auf dem Transport ange-schouert wurden - meist ist dann hier keine Reparatur mehr möglich !

SCHLAUCHREIFEN - ZUBEHÖR

- | | | | |
|---|---|-------------------------------------|----------|
| 2696 | PATENT-RESERVEIREIFENHALTER
Befestigung am Sattel | | 4,50 DM |
| <u>RESERVEIREIFEN - T A S C H E</u> | | | |
| 2697 | Ausführung in Leinen | | 3,50 DM |
| 2698 | Ausführung in Kunstleder | | 4,80 DM |
| 2699 | Ausführung in echtem Leder | | 6,90 DM |
| 2700 | Schlauchreifen REPARATUR-NECESSAIRES ;
ein praktisches Blech-Kästchen mit dem Inhalt was man alles zur
Schlauchreifen-Reparatur benötigt : Nadel - Garn - Fingerhut -
Rauhpapier - extra präparierte Flicker mit Speciallösung zur Rep.
der dünnen Schläuche | komplett N U R | 2,- DM |
| 2701 | Conti-Flickzeug mit Speciallösung für dünne Schläuche | | 1,25 DM |
| 2702 | Schlauchreifen - Nähgarn mit Nadel | | -,60 DM |
| 2703 | Schlauchreifen - Ventil | | -,70 DM |
| 2704 | Schlauchreifen - Nahtschutzband | BAHN je meter | -,70 DM |
| 2705 | | STRASSE je meter | -,95 DM |
| 2706 | | SAAL - 28mm je meter | 1,30 DM |
| 2707 | Gu-Lösung zum aufkleben des Nahtschutzbandes | Tube | -,50 DM |
| 2708 | Steher-Bandagen 1Satz (1x 40mm und 1x60mm) | | 4,- DM |
| <u>FELGENKLEBEBAND</u> ist der sauberste und sicherste Weg
zum aufkleben von Strassen-Reifen. | | | |
| 2709 | Original Vorwerk in Blechdose -Rolle reicht für 2 Räder- | | 1,20 DM |
| 2710 | Vorratspackung mit 10 Dosen (trocknet nicht aus) | N U R | 11,- DM |
| 2711 | Original Jantex franz. Fabrikat -Rolle reicht für 2 Räder- | | -,90 DM |
| 2712 | Vorratspackung mit 10 Rollen | N U R | 8,50 DM |
| <u>SCHLAUCHREIFENKITT</u> bei Kitt ist zu beachten, dass die
Reifen von Zeit zu Zeit neu auf =
gekittet werden ! Aufgekittete
Reifen haften nur begrenzt ! | | | |
| 2713 | GARDIOL - ital. Spitzenfabrikat | Tube | -,75 DM |
| 2714 | TUBASTI - der weisse franz. Kitt 'Weltmeister-Kitt' | Tube | 1,05 DM |
| 2715 | für Grossverbraucher in Dose | N U R | 4,- DM |
| 2716 | CANETTI - braun franz. Fabrikat | Tube | 1,10 DM |
| 2717 | CLEMENT - Kitt | Tube | 1,35 DM |
| <u>SCHELLACK für Bahnreifen</u> | | | |
| 2718 | Dose mit 50 Gramm | N U R | 1,30 DM |
| 2719 | Clement in 200-Gramm Dose | | 6,10 DM |
| 2720 | Clement in Tube | | 1,10 DM |
| 2721 | <u>NAGELREISSER</u> verhindern das Eindringen von Nagel oder
Strassensplitt in den Reifen ! Erfahrungs-
gemäss dringt ein Fremdkörper, welcher
sich in dem Reifen gefangen hat, erst nach
einigen Radumdrehungen in den Schlauch
ein ! Ein Nagelreisser reisst diesen Fremd-
körper jedoch schon in der ersten Umdrehung
wieder aus dem Reifen | Stück | 1,25 DM |
| <u>ATÜ-LUFTDRUCKMESSER</u> - | | | |
| Reifendruck Bahn 10/11 atü - Strasse 5/7 atü . Der genaue Druck
erhöht die Lebensdauer des Reifen und gibt Sicherheit und leichten Lauf | | | |
| 2722 | mit Messinggehäuse | 12,- DM / 2723 mit Gummischutzhülle | 13,50 DM |

SCHMIERMITTEL (Öl und Fett)

2724	feinstes harz- und säurefreies Öl in Spritzflasche		-.95 DM
2725	Original Esso-Öl in Spritzflasche		1,05 DM
2726	Kugellagerfett - rot-	Dose	-.50 DM
2727	Original Campagnolo Fett -Gewähr für leichtesten Kugellauf-	Dose DM
2728	<u>KETTENFETT</u> - leichter Lauf - kein über- springen der Kette bei Regen	grosse Tube	3,- DM
2495	Pumpenöl - siehe in der Position PUMPEN-		2,- DM

SCHUTZBLECHE - Kotschützer-

2729	Ausführung in Plastic mit Metallstreben - schmale sportliche Form - vorn mit Schmutzfänger - in den Farben: weiss - schwarz - rot - blau	Paar	9,- DM
2730	Schutzblechbefestigungsschrauben - Campagnolo - mit 6-kant Kopf, verchromt - mit Unterlegscheibe 5 mm Gewinde -	Stück	-.35 DM
2731	SCHMUTZFÄNGER für vorn in breiter Ausführung		1,- DM

SPEICHERN

2732	PRYM-BERG/UNION; verchromte Rennspeichen mit verstärkten Enden. Diese Fabrikate werden von den meisten Fahrern und Mechanikern in aller Welt bevorzugt.		
	Stück -.15 DM / 1 Satz = 36 Stück 5,- DM / 100 Stück Pckg 13,- DM diese Preise sind mit 12mm Nippel. Bei 16/18mm Nippel Aufpreis:		
	Stück -.05 DM / 1 Satz = 36 Stück 1,- DM / 100 Stück		2,50 DM

VERGESSEN SIE NICHT DIE SPEICHERN LÄNGE
IN MM ANZUGEBEN !!!

RÄDER EINLEGEN UND ZENTRIEREN FINDEN SIE IN DER POSITION
WERKSTATTARBEITEN.

SPEICHERNZUBEHÖR

2733	Nippelunterlegplättchen für Hohlfelgen ohne Verstärkung	1 Satz	-.50 DM
2734	<u>LUMINIUM NIPPEL</u> - hier führen wir ein schweizer Fabrikat, welches in Handarbeit hergestellt wird! Diese Nippel reißen nicht aus - sie haben sich schon bei vielen Rennen sowie bei WELTMEISTERSCHAFTEN und REKORDFAHRTEN bewährt. NUR mit 1,8mm Gewinde 12mm St. -25 DM / 16mm lang St.		-.25 DM

SPEICHERN-SCHUTZSCHEIBEN

	verhindern das Beschädigen der Speichen bei überspringender Kette		
2735	kleine Ausführung in Metall - chrom- 1,20 / ... in Plastic		-.70 DM
2737	... in Aluminium mit grossem Plasticrand		2,50 DM

STEUERSÄTZE

2738	einfacher Renn-Steuersatz	4,50 DM
2739	Rennsteuersatz Typ -R- mit Kugelringen	6,- DM
2740	STRONGLIGHT Serie Typ SILBER	6,75 DM
2741	STRONGLIGHT Serie Typ R O T	11,75 DM
2742	ZEUS Rennsteuersatz	21,- DM
2743	CAMPAGNOLO Typ Strasse DM
2744	CAMPAGNOLO Typ Bahn DM

Mit FRANZÖSISCHEM GEWINDE (z.B. Peugeot) sind die
Steuersatz 2740-2741-2742-2743-2744 lieferbar!

Von Campagnolo haben wir auch Teile mit UBERMASS vorrätig



TRETLAGER

- 2745 einfache Stahl-Tretlager mit 3-arm Kurbeln 170mm lang, mit Achse, Schalen, Keile, Kugeln und DOPPEL-Kettenrad 29,- DM
- ALUMINIUM TRETLAGER in sehr preiswerter Ausführung - Stronglight Kurbeln und Lager in Verbindung mit T. A. - Kettenrad - Lieferbar in den Kurbellängen von 165-170-175 mm-
- 2746 komplett mit 1-fach Kettenrad Typ CRITERIUM 70,- DM
- 2747 Typ ADAPTEUR 75,- DM
- 2748 komplett mit 2-fach Kettenrad Typ CRITERIUM 80,- DM
- 2749 Typ ADAPTEUR 85,- DM
- 2750 komplett mit 3-fach Kettenrad Typ CRITERIUM 90,- DM
- 2751 Typ ADAPTEUR 95,- DM
- 2752 T. A. Alu-Tretlager komplett mit Kurbeln und Lager - -hierzu passen alle Kettenräder mit System 5-BA (2329, 2335/36)- -auf Lager haben wir die Kurbellängen 160-165-170-175-180 mm- 60,- DM

Specialites **T.A.**

2753 T. A. Professional 3-arm Lager Neues Modell

PÉDALIER "93"

komplett mit Doppelkettenrad - auf Lager sind 42-44-46-51-52-53-54 Zähne Kurbellänge nur in 170mm auf Lager 90,- DM

STRONGLIGHT TRETLAGER MODELL '93' komplett mit Doppelkettenrad nach Wahl 38-40-42-44 bis 56 Z. stehen zur Auswahl - Die Kurbellängen 170-mm ist Standardlänge Bestell Nummer 2754 95,- DM

.... dieser Modell in Sonder-Kurbellänge : 172,5-175-177,5-180 mm Bestell Nummer 2755 105,- DM

.... dieses Modell in Bahn-Ausführung mit 165mm Kurbellänge und 1-fachem Kettenrad mit 52 Zähnen Best.Nr. 2756 90,- DM

2757 NEU - CAMPAGNOLO Sport-Stahl Tretlager DM

2758 CAMPAGNOLO RECORD Tretlager Kettenräder von 42 - 57 Zähne Kurbellängen von 165 - 180 mm (alle 2,5mm) DM

2759 mit 3-fachem Kettenrad DM

2760 mit Querfeldein-Schienen DM

2761 Campagnolo BAHN-TRETLAGER DM

ALLE CAMPAGNOLO TRETLAGER SIND AUCH MIT WASSER- und SCHMUTZGE = SCHÜTZTEM INNENLAGER LIEFERBAR AUFPREIS NUR DM

ACHTUNG -

TRETLAGER MIT NACHGEARBEITETEN KETTENRÄDER KÖNNEN WIR NICHT LIEFERN, AUS KOSTENGRÜNDEN KÖNNEN DIESE ARBEITEN NUR SELBST AUSGEFÜHRT WERDEN .

So wurde das CAMPAGNOLO-Tretlager für das Rad von Louis OCANIA ausgearbeitet



STRONGLIGHT



TRETLAGER KURBELN

2762	3-arm Stahl Kurbeln Typ Standart	Satz	9,90 DM
....	rechte Kurbel einzeln	8,- DM / linke Kurbel einzeln	4,- DM
2763	3-arm Stahl Rennkurbeln für Doppelkettenrad Typ UNIVERSEL		15,- DM
....	rechte Kurbel einzeln	10,85 DM / linke Kurbel einzeln	5,20 DM
2764	STRONGLIGHT Stahl 3-arm Kurbeln 165 oder 170 mm		19,- DM
....	rechte Kurbel einzeln	14,80 DM / linke Kurbel einzeln	7,20 DM
3-arm STAHL KURBELN sind auch in 175 und 180 mm auf Lager.			
2765	STRONGLIGHT Alu-Kurbeln System 5-BA 165-170-175 mm		32,- DM
....	rechte Kurbel einzeln	21,50 DM / linke Kurbel einzeln	16,50 DM
2766	STRONGLIGHT Alu-Kurbeln Typ '93' in 170 mm oder 165 mm		65,- DM
....	rechte Kurbel einzeln	46,- DM / linke Kurbel einzeln	18,50 DM
In anderen Längen = Aufpreis wie Tretlager 2755			
2767	CAMPAGNOLO Alu-Kurbeln in allen Längen	 DM
....	rechte Kurbel einzeln DM / linke Kurbel einzeln DM
2768 rechte Kurbel (nur 170mm) in der alten Ausführung C/A	 DM

EINE ANMERKUNG ZU DEN KURBELLÄNGEN !

IM FRÜHJAHR KONNTEN WIR FESTSTELLEN, DASS FAST ALLE PROFI-ASSE KURBELN IN DER LÄNGE VON ;170mm; MONTIERT HATTEN .

Nach Anlauf der Rennsaison (etwa Mai) waren Kurbeln mit 172,5 und 175mm oft anzutreffen. In der Hauptsaison (Juni/Juli) hatte der grösste Teil der Spitzen - klasse 'lange Kurbeln' montiert . Das zeigt also, dass mit ansteigender Form die Kurbeln gegen längere Kurbeln ausgetauscht werden.

TRETLAGER KURBELKEILE

2769	einfache Kurbelkeile		9 + 9,5 mm ϕ	Stück	-,25 DM
2770	Rennkurbelkeil		9 + 9,5 mm ϕ	Stück	-,40 DM
2771	besonders hochfester Kurbelkeil		9 + 9,5 mm ϕ	Stück	-,50 DM

WERKSTATTARBEITEN

Wir bitten zu beachten, dass die Arbeiten bei uns von wirklichen Fachkräften mit jahrelanger Berufserfahrung und eigener Rennerfahrung mit über 250 Siegen und National-Mannschaftsberufungen - ausgeführt werden . Unsere Fachkenntnisse kamen schon Weltmeistern und Olympia-Siegern -auch aus dem Ausland- zu Gute.

1	Laufrad mit neuen Speichen einlegen, spannen und zentrieren		4,- DM
....	mit 24 oder 28 Speichen		6,- DM
....	bei Verwendung angelieferter Speichen	Aufpreis	2,- DM
1	Laufrad nachzentrieren	je nach Arbeit	etwa 1,- / 2,50 DM
BAHNREIFEN aufschellacken			1,- DM
BAHNFELGE mit Schellackbett anlegen			3,- DM
BAHN-LAUFRAD Speichen binden und verlöten -mit Spezialdraht-			4,- DM

ACHTUNG -

wenn Sie uns eine Hinterradnabe zum neuen einspeichen schicken, kneifen Sie nicht die Speichen durch -bevor Sie den Zahnkranz abgenommen haben ! Von einer einzelnen Nabe besteht meisst nicht mehr die Möglichkeit den Zahnkranz abzunehmen .

SCHLAUCHREIFEN-REPARATUREN führen wir aus -

Dies ist für uns ein Kundendienst und kein Geschäft , für unsere Dauer - Kunden stellen wir nur etwa 2,80 DM | im Normalfall | in Rechnung .

RAHMEN und GABELN können wir richten - hier stehen uns moderne Richt-Vorrichtungen zur Verfügung - Rohre und Ausfallenden können erneuert werden.

ZAHNKRÄNZE

2772 Leerlauf Zahnkranz 1-fach $1/2'' \times 1/8''$ - Teilung
16-18 Z. 3,40 DM / 19+20 Z. 3,80 DM / 21+22 Z. 4,70 / 23+24 5,15 DM

Original REGINA - vielfach erprobt und bestens bewährt

2773 3-fach	7,- DM	/	2774 4-fach	8,- DM
2775 5-fach	9,- DM	/	2776 6-fach	11,80 DM
2777 5-fach CRITERIUM mit 13-14-15			Aufpreis	1,- DM



REGINA - GOLD; die Kränze der Serie Gold sind aus einem besonderen Material welches einen weichen und leichten Kettenablauf gewährleistet (diese GOLD-Kränze können mit jedem Kettenfabrikat gefahren werden) - das Platzen und AUSREISSEN der Kränze ist hier nicht mehr der Fall. Der Grundstock ist sauber und genau gearbeitet, er läuft gerade und auch leicht - durch die genauere Verarbeitung dringt auch nicht mehr soviel Schmutz in das Innere des Kranzes ein.

2778 5-fach	18,- DM	/	2779 6-fach	19,- DM
2780 5-fach CRITERIUM mit 13-14-15				19,50 DM

DIE PREISE DER REGINA - ZAHNKRÄNZE SIND FÜR ALLE STUFUNGEN GLEICH - AUCH KEIN AUFPREIS FÜR GANZ AUSGEFALLENE ZUSAMMENSTELLUNGEN - 4-fach ab 14 Zähne / 5 + 6-fach von 13 bis 31 Zähne lieferbar.

2781 Regina Wechselkränze bis 24 Zähne	1,50 DM / ... in Gold	2,60 DM
2782 ... mit abgesetztem Gewinde	2,50 DM / ... in Gold	3,60 DM
2783 ... von 25 - 31 Zähne	1,80 DM / ... in Gold	2,90 DM

Bei Bestellung von Wechselkränzen bitte wie folgt:

Kompletten Kranz aufführen - und den gewünschten Kranz einkreisen = 14 - **15** - 17 - 19 - **23**

2784 Regina Ersatzfeder	-.20 DM	/	2785 Regina Ersatznocken	-.20 DM
2786 Cyclo Ersatzfeder	-.40 DM	/	2787 Cyclo Ersatznocken	-.40 DM

CYCLO - ZAHNKRÄNZE - hier passt nur der spezielle Cyclo Abnehmer-

2788 5-fach	beginnend mit 13/14... , oder 13/15...	9,80 DM
2789 5-fach	beginnend mit 14/... , 15... , 16/... , oder 17/...	9,30 DM
2790 5-fach	COMPETITION nur mit 14 Z. beginnend	19,- DM
2791 6-fach	beginnend mit 13/14... oder 13/15...	13,- DM

Beachten Sie, dass wir Cyclo-Kränze nur mit den aufgeführten Zähnen beginnend, auf Lager haben. Die folgenden Abstufungen können dann nach Ihrem Wunsch ganz frei gewählt werden bis zu 30 Zähne - ausgenommen 29- . KEIN AUFPREIS !

2792 STARRER ZAHNKRANZ $1/2'' \times 3/32''$ für schmale Rennkette	2,50 DM
2793 STARRER ZAHNKRANZ $1/2'' \times 1/8''$ für breite Kette	1,- DM
2794 BAHN-ZAHNKRANZ Ia-Qualität - kein Pressgewinde !	3,- DM
2795 BAHN-ZAHNKRANZ Campagnolo - beste Laufgenauigkeit - DM
2796 BAHN-ZAHNKRANZ SUPERLEICHT nur 12 Gramm !	10,- DM
2797 BAHN-ZAHNKRANZ CAMPAGNOLO - SUPERLEGGERO DM

KONTERRINGE für starre Zahnkränze - unentbehrlich zur Sicherheit !

2798 ... mit Linksgewinde für Naben mit abgesetztem Gewinde	1,- DM
2799 dito Original Campagnolo	1,70 DM
2800 ... mit Rechtsgewinde für normale Strassen-Naben	1,- DM
2801 dito Original Campagnolo - beste Kontermöglichkeit m. Camp. Sch.	4,30 DM

DISTANZRINGE zum regulieren der Kettenlinie. Unentbehrlich zum genauen Lauf der Kette bei starrem Zahnkranz. Zur Sicherheit ist bei Schaltung ein Ring von 1-1,5mm zu empfehlen - so ist zu verhindern, dass die Schaltung an die Speichen schlägt.

2802 ... einfache Ausführung in schwarz ca. 1,8mm	-.25 DM
2803 ... Original Campagnolo verchromt in 1 - 1,5 - 2 mm	-.40 DM

CYCLO-PANS

Eine Neuheit auf dem Gebiet des Mehrfach-Zahnkranzes - erprobt in der TOUR DE FRANCE
Eine Spitzenleistung aus dem Hause CYCLO. Aus hoch widerstandsfähigem Spezial-Nickel-Chrom-Stahl.
Dieser Kranz und die dazu lieferbaren Wechselkränze ermöglichen die Zusammenstellung jeder gewünschten oder benötigten Übersetzung. Einfach und schnell, OHNE den Zahnkranzkörper von der Nabe abschrauben zu müssen.

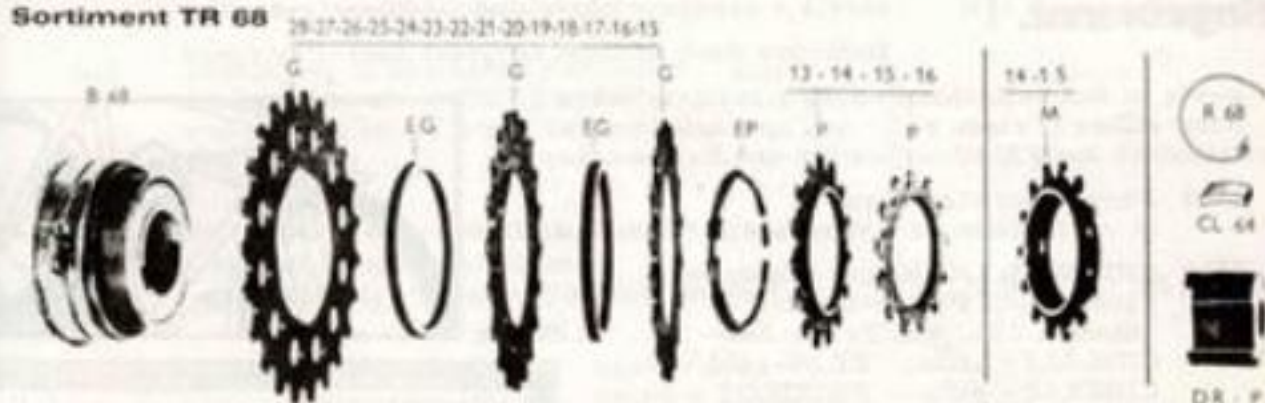
Sortiment TR 68

Das Sortiment TR 68 (in eine Spezialtasche verpackt) besteht aus
1 5-fach Zahnkranz ROPAN $\frac{1}{2} \times 1 \frac{1}{2}''$
wie folgt zusammengesetzt:

Zahnkranzkörper Mod. B 68
2 Schraubkränze Mod. P 13 und 15 Zähne
3 Aufsteckkränze Mod. G 17, 19 und 22 Zähne
2 Distanzscheiben Mod. EG (Zwischenringe)
1 Distanzscheibe Mod. EP (Zwischenringe)

sowie 10 Wechselkränze:

3 Schraubkränze Mod. P 14, 16 und 17 Zähne
7 Aufsteckkränze Mod. G 15, 16, 18, 20, 21, 23 und 24 Zähne
hinzu kommen:
2 weitere Distanzscheiben (Zwischenringe) je 1 Mod. EG und EP
2 Federn Mod. R 68
2 Mitnehmer Mod. CL 64
1 Spezial Ölkannechen 1 Zahnkranz-Abnehmer Mod. DR P

Für jeden, der Perfektion wünscht.

Mit Hilfe eines Spezialkranzes (als Zubehör erhältlich) kann der ROPAN blitzschnell in einen 6-fach Kranz verwandelt werden. Es genügt ein Kranz-Mod. M - mit 14, 15 od. 16 Zähnen lieferbar - zwischen den beiden ersten Schraubkränzen zu montieren.

CYCLO - PANS SORTIMENT TR-68 -

ein grosser Fortschritt auf dem Gebiet des Mehrfach-Zahnkranzes ! ! !
Bei diesem Sortiment handelt es sich um einen kompletten 5-fach Zahnkranz - durch den Zubehör Zahnkranz -M- in 6-fach wandelbar -, mit allen Kränzen von 13 - 24 Zähne sowie kleineren Ersatzteilen, einem Spezialöl-Kännchen sowie dem dazugehörigen Zahnkranz-Abnehmer, Alles komplett in einer Reissverschluss-tasche verpackt .

Mit diesem Sortiment, haben Sie immer alles dabei und kommen somit nie in Verlegenheit, was die Übersetzung anbetrifft. Meistens ist das Streckenprofil unbekannt - ob flache Berge - ob steile Berge - ob lange oder kurze Berge das erfahren Sie oft erst kurz vor dem Start. Mit diesem PANS TR-68 Sortiment haben Sie jedoch noch die Möglichkeit, in Minutenschnelle kurz vor dem Start die gewünschte, benötigte Übersetzung zu montieren .

2804	komplettes Sortiment	53,- DM
2805	als Zubehör; Zahnkränze bis 30 Zähne (ausser 29)	Stück 5,40 DM
2806	Zahnkranz -M- für 6-fach = 14, 15 oder 16 Z.	6,- DM
2807	Zahnkranz Abnehmer DR-P	3,80 DM

ERSATZ-GRUNDSTÜCKE, FEDERN, NOCKEN etc. sind ab Lager lieferbar zu günstigstem Preis

LACKE - FARBEN - ABZIEHBILDER

DUPLI-COLOR
Jetzt mit
Acryl.
Dauerhaft wie
eingebraunt.

2808 DUPLI-COLOR Lack in der Spraydose
zum SONDERPREIS NUR 5,35 DM

Empfehlenswerte Farbtöne für das Fahrrad ;
weiss - gelb - schwarz - hellblau - korablau -
weinrot - Mars/Flandria rot - signalrot -
türkis - orange - lila/violet - silber- grün

lieferbar auch in allen Original Auto-Farbtönen -

sowie in den beliebten Farben ; matt-schwarz ,
Auto-silber (Felgen etc) und selbstver =
ständig auch für den Bastler und Heimwerker .

2809 Farbe zum streichen
in verschiedenen Farbtönen Dose 1,40 DM

2810 ORIGINAL LACK zum ausbessern
Flasche mit Pinsel-Deckel
-ähnlich Abb. von Ferro-Bet-
CINELLI - silber ZEUS-gold/orange 2,25 DM
CINELLI - gelb PEUGEOT - weiss
BIANCHI - blaugrün

2811 FERRO-BET
Dose 2,10 DM

vertilgt vorhandenen
Rost und verhindert
neue Rostbildung

*Ferro-
Bet einfach aufpinseln und der Rost
ist weg. Zuerst ferrobetieren, dann
lackieren. Es gibt kein Nachrosten
mehr und der Lack haftet viel besser*

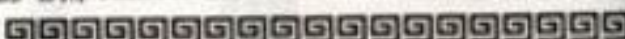

ANMERKUNG
ZU DEN ABZIEHBILDERN ;

Abzüge in Weltmeisterfarben, mit
Schrift CHAMPION du MONDE oder
CAMPIONE del MONDE sind gesetz-
lich geschützt und dürfen nur an den
entsprechenden Gegenständen ange =
bracht werden ! Um SIE hier nicht
in Verlegenheit zu bringen, haben wir
diese Abzüge aus unserem Versand -
Programm genommen !

FERRO - BET ist nicht nur ein Rostentferner, denn er wandelt Rost chemisch
um und bildet gleichzeitig eine konservierende Schutzschicht .

ABZIEHBILDER

- beachten Sie bitte die obige Anmerkung - aus dem gleichen Grunde geben wir die
ORIGINAL - FIRMENABZÜGE nicht mehr im Versand ab .

- 2812 Abziehbuchstaben - 15mm hoch in gold mit schwarzem Rand und rot -,15 DM
-Achtung , vergessen Sie bitte nicht - welche Buchstaben Sie wünschen-
- 2813 Abziehbild Olympia-Ringe 5-farbig -,25 DM
- 2814 weisses ovales Feld mit 2 Rennfahrer (35mm) -,25 DM
- 2815 Streifen 25 x 100 mm blau-weiss-rot -,30 DM
- 2816 Streifen 25 x 100 mm schwarz-rot-gold -,30 DM
- 2817 CAMPAGNOLO -,60 DM
- 2818 Chromfolie mit 5 farbigen Streifen -,50 DM
21mm breit - länge passt genau um das Rahmenrohr
- 2819 kompletter Satz BRÜGELMANN - Abzüge/Aufkleber
mit grosser Chromfolie für das Sitzrohr - 16cm hoch -
und einem Campagnolo Abzug NUR 2,- DM

HABEN SIE BITTE VERSTÄNDNIS, WENN WIR DIE ORIGINAL
ABZÜGE NICHT MEHR IM VERSAND ABGEBEN - WIR KÖNNEN
IHREN RAHMEN WIEDER wie Original EMAILLIERN LASSEN
UND MIT DEN ORIGINAL-ABZÜGEN VERSEHEN LASSEN .

RAHMEN EMAILLIEREN

ORIGINAL EMAILLIERT -

NICHT NUR EINFACH GESPRITZT UND GEBRANNT !

- | | | | |
|-----|--|-----|---------|
| a.) | einfarbig in normalen Farbtönen
mit zwei bunten Ringen im Sitzrohr | NUR | 25.- DM |
| b.) | zweifarbige in normalen Farbtönen
im Sitzrohr als ZWEITFARBE eine Manschette
von ca. 25/30 cm - mit bunten Ringen an den
Übergängen | NUR | 31.- DM |
| c.) | PEUGEOT weiss mit schwarzen Muffen und
Original Peugeot-Abzügen
- nur bei Orig. Peugeot Rahmen möglich- | NUR | 35.- DM |

VORARBEITEN -

hat der Rahmen und die Gabel noch gut erhaltene Chromstellen
welche nicht mit Farbe überspritzt werden sollen, so müssen
diese Chromteile abgeklebt werden 3,50 DM

Rahmen und Gabel müssen vor dem emaillieren völlig blank sein!
Diese Arbeiten können Sie selber ausführen - jedoch einwandfrei,
denn wenn diese Vorarbeit nicht einwandfrei ausgeführt wird (be-
sonders an den Muffen), so muss der Rahmen trotzdem in Arbeit
genommen werden und diese Arbeit wird dann so in Rechnung ge-
stellt, als ob Sie keine Vorarbeit geleistet hätten. 6.- DM
Gabel und Rahmen von Lack entfernen

bei jedem Rahmen berechnen wir einen pauschal Transport und
Verpackungsanteil von uns zum Emaillierwerk und zurück 5.- DM

Verschiedene Rahmen können auch wieder mit den ORIGINAL AB =
ZÜGEN VERSEHEN WERDEN - zum Beispiel:
BIANCHI - CINELLI - GITANE - LEJEUNE - PEUGEOT -
POGLIAGHI - RALEIGH - RICKERT - ZEUS

UNSER
PREISGÜNSTIGES
ANGEBOT -

Emallierung wie -b- zweifarbig
in blau mit gelber Manschette im Sitzrohr
oder
in gelb mit blauer Manschette im Sitzrohr
mit BRÜGELMANN-ABZÜGEN Nachlass 6.- DM
sowie zusätzlich gratis 1 Trinkflasche oder 1 Mütze oder 1 Beutel

EINE GROSSE BITTE -

schicken Sie uns Ihren Rahmen RECHTZEITIG .

In der Hochsaison besonders im Frühjahr sind die Lieferzeiten sehr
unbestimmt! Im Normalfall beträgt die Lieferzeit 3 Wochen.

WERKZEUGE

	<u>GABELSCHLÜSSEL</u> ;	Spezialstahl - geschmiedet - glanznickel Markenqualität zu sehr günstigem Preis	
W-201		Satz komplett 6-teilig von 6-17mm	6,50 DM
W-202		Satz komplett 8-teilig von 6-22mm	10,- DM
	... einzeln =	W206 W208 W210 W212 W214 W216 W218 W220	
		6/7 8/9 10/11 12/13 14/15 16/17 18/19 22/20 mm Grö	
		-,80 1,- 1,- 1,20 1,40 1,60 1,80 2,10 DM	
W-221	<u>HAKENSCHLÜSSEL</u> ;	zum festhalten der Campagnolo oder Stronglight Kettenradschrauben	1,- DM
W-222		mit Gelenk für Tretlager (siehe Abb.)	10,- DM
W-223	<u>HAMMER</u> ;	100-Gramm - Stahl mit poliertem Eschst.	3,- DM
W-224	<u>INBUSSCHLÜSSEL</u> ;	4mm für die neuen T.A. Kettenradschr.	-,60 DM
W-225		5mm T.A. - Campagnolo-Stronglight-Zeus Kettenradschrauben, Kurbeldeckel, Symplex Schaltung, Campagnolo und Zeus Sattelklemmbolzen	-,60 DM
W-226		6mm für Campagnolo und Zeus Schaltung, für Campagnolo Lenkerschaltgriff	-,70 DM
W-227		7mm für Vorbauten Cinelli und TTT	-,85 DM
W-228	<u>INBUS-STECK</u> ;	siehe Abbildung - Inbus = 6mm/Steck = 8mm Ein Universal-Werkzeug für Campagnolo etc	2,50 DM
	<u>KETTEN- NIETDRÜCKER</u> ;	unentbehrlich zum verlängern und kürzen der Kette sowie zur sicheren Montage	
W-229		Modell BABY - inkleiner Ausführung	3,80 DM
W-230		Modell ATELIER - in handlicher Ausführung	4,95 DM
W-231		Werkstatt-Ausführung - siehe Abbildung-	8,70 DM
W-232	<u>NIETZANGE</u> ;	-siehe Abbildung-	19,35 DM
	<u>ERSATZSTIFTE</u> ;	für 229 1,40 DM für 230 1,70 DM für 231 1,- DM für 232 1,- DM	
W-233	<u>KLEMMBACKEN</u> ;	Campagnolo - zum sicheren und festen ein- spannen von Achsen -Naben- aller Fabrikate, erleichtert das sichere Kontern.	23,- DM
W-234	<u>Kombi-Zange</u> ;	Chrom-Vanadium Stahl 130 mm	3,45 DM
W-235		in grösserer Ausführung 185 mm	3,85 DM
W-236	<u>Konterringzange</u> ;	-siehe Abbildung- für Tretlager, Steuersatz	9,60 DM
W-237		franz. Spezial-Konterringzange - hiermit wer- den die Nuten der Konterringe <u>nicht beschädigt</u> -einfache Wasserpumpenzangen finden Sie auf -der übernächsten Seite -	21,- DM
W-238	<u>KONUSSCHLÜSSEL</u> ;	für Naben - in einfacher Ausführung Stück	-,30 DM
W-239		Orig. Campagnolo -siehe Abb. - 13/14 "	4,- DM
W-240		ditto 15/16 "	4,- DM
W-241		für gelagerte Camp. Schaltungsrädchen	1,- DM
W-242	<u>Nippelspanner</u> ;	in einfacher Ausführung	-,35 DM
W-243		in Werkstatt-Ausführung -siehe Abbildung-	1,20 DM
W-244	<u>Oelkännchen</u> ;	aus Metall mit auslaufsicherem Verschluss	3,15 DM
W-245	<u>PEDAL - gewindeschneider</u> ;	doppelt mit rechts-und linksgewinde -wie Abb- mit Drehstift	8,- DM
W-246	<u>PEDAL-</u>	mit Zahnung für Campagnolo Pedalen	1,50 DM
W-247	<u>kappenschlüssel</u> ;	mit Zahnung für Zeus Pedalen	2,70 DM
W-248	<u>PEDAL-</u>	kleine Ausführung für Werkzeugtasche	-,80 DM
W-249	<u>SCHLÜSSEL</u> ;	lange Ausführung in Werkzeugstahl	2,20 DM
W-250		in Chrom-Vanadium Stahl -wie Abbildung-	7,80 DM



Konterringzange
aus Chrom-Vanadium-Stahl

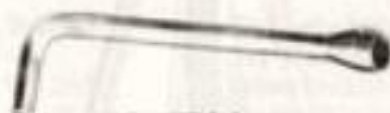

Inbus-Winkel
Steckschlüssel



Konuschlüssel



Gelenk-Hakenschlüssel
für Conterringe, sauber bellt,
brüht und gekürzt

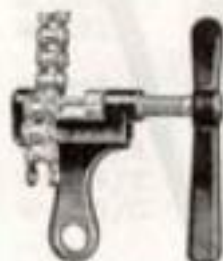

Kettenspielen-Entferner



Kettenspielen-Entferner-
Zange
aus bestem Stahl ge-
schmiedet. Die Arbeitsweise mit
dieser Zange ist sehr einfach:
mit der Spitze des Nützens
andringen und mit dem Fuß
den Nützens heraus schieben



Ringschlüssel

aus 2 Stück mit Klein-
halter: 10x11, 12x13, 14x15 mm



Nippelspanner



Doppelt
Pedal-Gewindebohrer

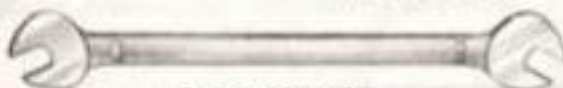

Pedalschlüssel

- | | | | |
|-------|---------------------------------------|---|----------|
| W-251 | Ringschlüssel; | Chrom-Vanadium lange Ausführung 14/15 | 3,60 DM |
| W-252 | | 3er Satz Wie Abbildung SONDERPREIS NUR | 5,85 DM |
| W-253 | Sattelschlüssel; | Original BROOKS zum Sattelspannen | 2,- DM |
| W-254 | | Campagnolo - zum leichten einstellen von
Campagnolo und Zeus Sattelstützen | 9,75 DM |
| W-255 | Schraubenzieher; | kleiner Schraubenzieher für Schaltung etc. | -,50 DM |
| W-256 | | mit Holzgriff und kräftiger Klinge 60mm NUR | -,70 DM |
| W-257 | | mit schlagfest Plasticgriff 4mm Klinge / 125mm | 1,25 DM |
| W-258 | | dito in grösserer Ausf. 7mm Klinge / 150mm | 1,80 DM |
| W-259 | Steckschlüssel; | 6/7mm für Symplex Lenkerschaltgriff | -,80 DM |
| W-260 | | 8/9mm für Bremsgriffe, Camp. + Zeus Teile | -,90 DM |
| W-261 | | 8/9mm in hochwertigem Chrom-Vanadium | 2,20 DM |
| W-262 | mit Inbus; | -siehe Artikel W-228 und Abbildung- | 2,50 DM |
| W-263 | Steck-Nüsse; | Lieferbar erst wieder etwa März/April 72
-siehe Abbildung nächste Seite- <u>Sehr preiswert</u> | 7,75 DM |
| W-264 | Stiftzange; | für Bianchi, Stronglight u.ä. Steuersätze sowie
für Conusdeckel der Leerlauf-Zahnkränze | 19,50 DM |
| W-265 | Wasserpumpen-
oder Schlüsselzange; | Abbildung auf der nächsten Bildseite
SEHR PREISWERT NUR | 3,90 DM |



Wasserpumpenzange

Verstellbarer Schraubenschlüssel



Zentrier-Apparat



N



Zahnkranzhalter



Zentrierlehre



Steckschlüssel-
Garnitur



Gelenk-Stirnlochschlüssel
für Seilzugrollen



Zahnkranzabnehmer

Werkzeugtasche



Leere Werkzeugtasche
mit 13 Fächern



137 mm

W E R K Z E U G E

Tretlager und Steuer =

satz - WERKZEUGE a.) zur Kurbel De- und Montage (Abzieher mit Schlüssel)

W-266/C	für Campagnolo Tretlager	14,50 DM
W-266/S	für Stronglight Tretlager	4,- DM
W-266/T	für T. A. Tretlager	7,70 DM
W-266/Z	für Zeus Tretlager	12,- DM

b.) für Tretlagerschalen und Konterring

W-267	Gelenk-Stirnlochschlüssel -siehe Abbildung- für Campagnolo, T.A., Zeus u.ä. <u>linke Schalen</u>	8,40 DM
W-268	Gabelschlüssel für <u>linke Stronglight Schale</u>	3,- DM
W-269	Stiftschlüssel -A- für <u>linke Campagnolo und Zeus Schale</u> , auf der anderen Seite Gabelschlüssel -C- für <u>Steuersatz grosser Gabelschlüssel für rechte Stronglight Schale</u> , auf der anderen Seite Gabelschlüssel für <u>Steuersatz</u>	11,- DM
W-270	Hakenschlüssel -B- für Campagnolo und Zeus Konterringe, auf der anderen Seite Gabelschlüssel -C- für <u>Steuersatz</u>	13,- DM
W-271	die beiden Schlüssel 269 und 271 zusammen NUR	11,- DM
W-269/71	Original Campagnolo -	20,- DM
W-272	Stiftschlüssel für linke Schale mit <u>Steuersatzschlüssel</u>	14,- DM
W-273	grosser Ringschlüssel für rechte Schale und <u>Pedalschlüssel</u>	16,- DM
W-274	Hakenschlüssel <u>mit 5 Nasen</u> mit <u>Steuersatzschlüssel</u>	13,- DM
W-272/3	die drei Schlüssel 272 - 273 - 274 zusammen NUR	43,- DM
W-275/Z	Ersatzstift für Schlüssel W-269	1,- DM
W-275/C	Ersatzstift für Schlüssel W-272	1,30 DM

c.) für Kettenradschrauben

W-221	zum festhalten der Campagnolo oder Stronglight Kradschr.	1,- DM
W-276	Schlitzschraubenzieher zum festhalten der kleinen T.A. "	4,50 DM
W-277	langer Steckschlüssel -8mm- für T.A. Kettenradschrauben INBUSSCHLÜSSEL - INNENSECHSKANTSCHLÜSSEL siehe Artikel W-224 und W-225	5,35 DM

W-278	Verstellbare	Siehe Abbildung Chrom-Vanadium 150mm	3,10 DM
W-279	Schraubenschlüssel;	ditto 200mm	4,25 DM
W-280		ditto 250mm	5,80 DM
W-281	Zahnkranz -	kleine Ausführung für 4/5-fach Kranz	3,90 DM
W-282	Abnehmer i. für 1/3-fach Kranz	7,- DM
W-283	 für 4/6-fach Kranz	7,- DM
W-284	 für CYCLO-Kränze	3,80 DM
2807	 für CYCLO-PANS	3,80 DM
W-285	 für ATOM gezahnt	4,70 DM
W-286		franz. Patent-Abnehmer zum <u>sicheren</u> abnehmen von Naben mit Schnellspanner NUR	9,00 DM
W-287		Orig. Campagnolo -siehe Abb- für 1/5-fach	31,- DM
W-288		Zusatzaufsatz für 13 Zähne oder 6-fach	7,50 DM
W-289/E	Hebelabzieher mit Kette für starre Kränze -einfache Ausf. -		8,10 DM
W-289/VK franz. Fabrikat in besonders fester Ausführung		10,85 DM
W-289/VR franz. Fabrikat in Ringform -sehr stabil-		8,90 DM

Zahnkranz-zerlegwerk-zeug i. kompletter Satz mit Zahnkranzabnehmer und Hebelabzieher zum abnehmen der einzelnen Kränze sowie Zahnkranzhalter zum einspannen des Kränzes -ähnli. Abb.-

W-290	... in einfacher Ausführung	23,- DM
W-291	... franz. Fabrikat in besonders stabiler Ausführung	27,90 DM
W-292	... Original Regina in Werkstatt-Ausführung	35,- DM
W-293	Zentrierlehre -siehe Abbildung- Original Campagnolo	38,- DM
W-294	... Apparat -siehe Abbildung- Werkstatt-Ausführung	72,- DM
W-295	Zentrier-Ausrüstung 243-293-294 komplett NUR	99,- DM
W-296	Werkzeugtasche -komplett mit Inhalt siehe Abbildung- SEHR PREISWERT - sollte in jedem Auto sein -	14,- DM
W-297	grosse WERKZEUGTASCHE in Leinen -leer- sehr stabil NUR	7,- DM

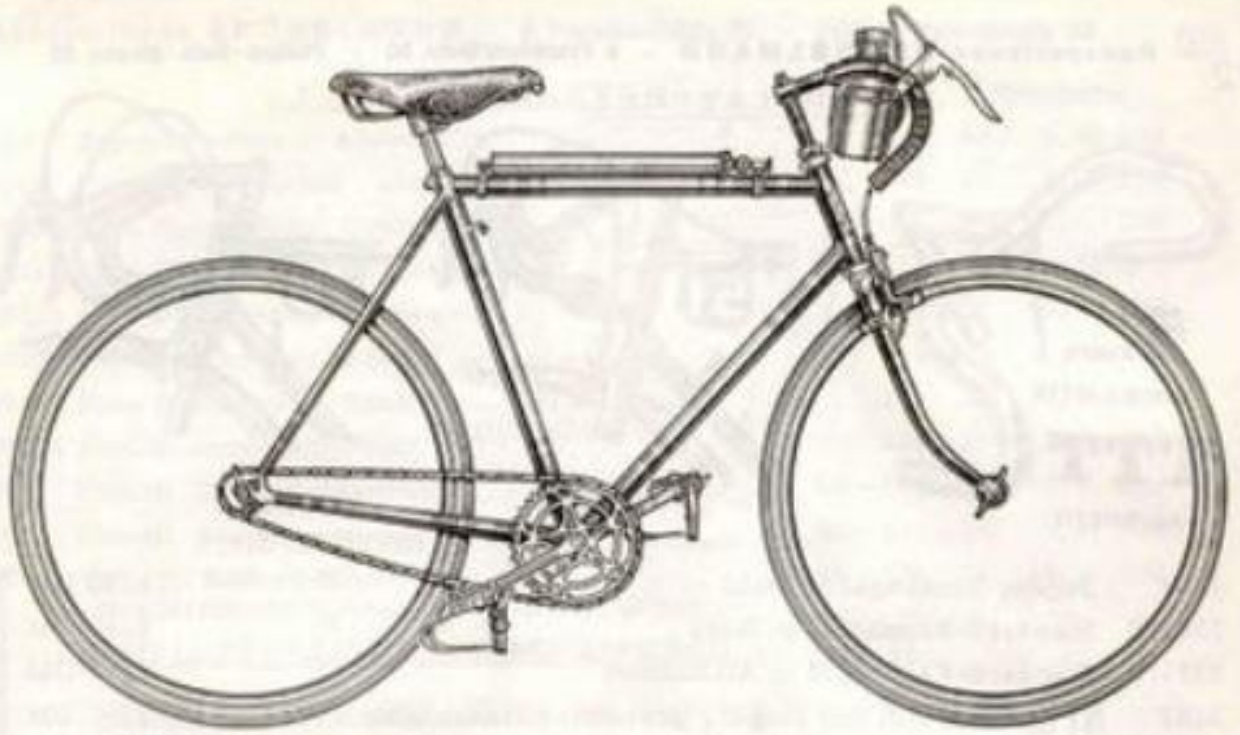

1922

1972





148



144



154
155



136



219



135



214



158



Original
GIANNI

Franz.
Anzug
Modell
OLYMPIC



115



119



123



203



211

153



145



167

TRIKOTS mit LANGEM ARM

TRIKOTS

Wir sind bestrebt, Ihnen ein möglichst grosses Trikotangebot vorzustellen. Unser Lager umfasst jetzt etwa 1.000 Trikots! Trotzdem kann es vorkommen, dass gerade das von Ihnen auserwählte Trikot im Moment vergriffen ist - da diese Trikots aus dem Ausland kommen, was mit sehr langen Lieferzeiten verbunden ist. Deshalb bitten wir Sie für den Fall dass Sie das bestellte Trikot dringend benötigen, gleich eine Ersatznummer mit anzugeben. So treten keine Verzögerungen ein!

Wir haben auch in Deutschland TrikotHersteller, mit welchen wir arbeiten. Hier können wir Trikots ganz nach Ihren Wünschen in kürzester Zeit anfertigen lassen. Je nach Saison 2-6 Wochen. Nach Möglichkeit bitte eine Skizze anfertigen.

VEREINS - TRIKOTS und auch Trainings-Anzüge mit oder ohne Aufschrift können wir zu sehr günstigen Preisen bei kürzester Lieferzeit anfertigen lassen. Fordern Sie unser diesbezügliches Angebot an.

◇ Trikot-Bestellnummern mit diesem Zeichen sind neu in unserem diesjährigen Programm

* laufen in diesem Jahr aus unserem Programm - etwa ab Juli hierbei immer Ersatznummer angeben

☆☆☆☆☆☆☆☆☆☆

HOCHGLANZ SEIDE-TRIKOTS

ohne Taschen (in Sonderanfertigung auch mit Taschen lieferbar)

☆☆☆☆☆☆☆☆☆☆

S-258	schwarz	ganz einfarbig	19,-	DM
S-275	weiss	; ganz einfarbig	19,-	DM
S-253	rot	; 2 Brustringe je 4cm breit in weiss	23,-	DM
* S-254*	silbergrau	; 2 Brustringe je 4cm breit in schwarz	23,-	DM
S-255	orange	; 2 Brustringe je 4cm breit in schwarz	23,-	DM
S-151	weiss	; 1 Brustring 10cm breit in grün	22,-	DM
S-118	braun	; 1 Brustring in blau -ähnlich Molteni-	23,-	DM
S-159	orange	; 1 Brustring in weiss -ähnlich BIC-	22,-	DM
S-144	schwarz	; mit Doppel-Brustring je 4cm weiss/rot	23,-	DM
S-256	goldgelb	; mit Doppel-Brustring je 6cm blau/rot	23,-	DM
◇ S-304	gelb	; mit Doppel-Brustring 3cm rot/5cm hellblau und Keilärmel zweifarbig rot/hellblau	23,-	DM
S-143	orange	; 3-fach Brustring blau/grün/blau	23,-	DM
S-145	rot	; 3-fach Brustring blau/weiss/blau	23,-	DM
S-146	grün	; 3-fach Brustring orange/rot/orange	23,-	DM
* S-147*	blau	; 3-fach Brustring weiss/grün/weiss	23,-	DM
◇ S-294	gelb	; Brustring = 1cm schwarz/4cm rot/1cm schwarz	23,-	DM
◇ S-295	weiss	; Brustring = 2cm rot/6cm gelb/2cm blau	23,-	DM
S-149	weiss	; oberes viertel rot	22,-	DM
S-150	blau	; oberes viertel rot	22,-	DM
S-270	orange	; oberes viertel schwarz	22,-	DM
◇ S-305	grün	; von oben je ca. 10cm rot/gelb	23,-	DM
S-257	blau	; im oberen drittel 3 Ringe in rot	23,-	DM
S-153	blau	; Längsstreifen je 3cm rot/weiss/rot	23,-	DM
S-160*	grün	; Längsstreifen ca. 10cm breit in orange	21,-	DM
S-197	orange	; Längsstreifen ca. 10cm breit in blau	21,-	DM
S-154	gelb	; mit Keilärmel blau/weiss/rot	20,-	DM
S-155	blau	; mit Keilärmel rot/weiss/grün	20,-	DM
◇ S-296	blau	; mit Keilärmel gelb/blau - Abschlussbündchen rot	20,-	DM
S-156	blau	; Ärmel orange	19,-	DM
S-157	weiss	; Ärmel rot	19,-	DM
S-269	gelb	; mit bunten 5-farbigen Hals- und Armbündchen	20,-	DM
S-130	gelb	; mit andersfarbigen Hals- und Armbündchen	19,-	DM
S-129	grün	; mit andersfarbigen Hals- und Armbündchen	19,-	DM
S-163	violet/lila	; mit andersfarbigen Hals- und Armbündchen	19,-	DM
S-131	blau	; mit andersfarbigen Hals- und Armbündchen	19,-	DM
S-132	rot	; mit andersfarbigen Hals- und Armbündchen	19,-	DM
S-276	gelb	; Brustring = 2cm schwarz/7cm weiss/2cm schwarz	23,-	DM
S-198	Deutsches Meister-Trikot	; weiss mit Ringe schwarz/rot/gold	23,-	DM

TRIKOTS

WOLLE - Original Profiqualität der Spitzenfabrikate

***** ohne Taschen 23,- DM / 3 Rückentaschen 30,- DM / 5 Taschen 33,- DM
 - lägermässig führen wir auch Trikots in Übergrösse und in ganz klein-

- 250 ohne Taschen: einfarbig grau
 251 ohne Taschen: einfarbig blau
 252 ohne Taschen: einfarbig orange
 277 ohne Taschen: einfarbig rot
 278 ohne Taschen: einfarbig grün
 279 ohne Taschen: einfarbig gelb
 177 ohne Taschen: violett/lila mit gelben Ärmel
 261 5 Taschen : weiss mit spitzem Einsatz in rot
 101*5 Taschen : türkis mit 5-farbigem Bruststring
 102 3 Taschen: rot mit weissem Bruststring
 103 5 Taschen : blau mit rotem Bruststring
 104 5 Taschen : grün mit gelbem Bruststring
 105 5 Taschen : gelb mit blauem Bruststring
 118 5 Taschen : braun mit blauem Bruststring
 159 5 Taschen : orange mit weissem Bruststring
 196 5 Taschen : -wie 159 jedoch mit BIC-Figur vorn + hinten-
 280 5 Taschen : türkis mit weissem Bruststring
 106 5 Taschen : violett mit gelben Ärmel
 108*5 Taschen : grün mit gelben Ärmel
 281 3 Taschen: gelb mit weissen Ärmel und schwarzen Bändchen
 286 5 Taschen : blau Ärmel = orange
 287 5 Taschen : 'Molteni-braun' Ärmel = blau
 288 5 Taschen : 'Faema-braun' Ärmel = weiss
 109 5 Taschen : weiss Bruststring = 3cm rot / 6cm blau / 3cm rot
 111 5 Taschen : grün Bruststring = 3cm weiss / 6cm rot / 3cm weiss
 113*5 Taschen : violett Bruststring = 3cm orange / 6cm grün / 3cm orange
 114 5 Taschen : blau Bruststring = je 4cm rot/weiss/rot
 291 5 Taschen : grün Bruststring = 2cm gelb / 10cm schwarz / 2cm gelb
 260 3 Taschen: blau Bruststring = 2cm schwarz / 10cm weiss / 2cm schwarz
 263 5 Taschen : grau Bruststring = 2cm schwarz / 4cm rot / 2cm schwarz
 264 5 Taschen : rot Bruststring = 3cm türkis / 20cm gelb / 3cm türkis
 305 5 Taschen : grün - von oben je etwa 10cm rot/gelb
 125 5 Taschen : weiss mit Karobruststring
 302 3 Taschen: rot-gelb-weiss NEUE Ausführung von -SONOLOR-
 128 5 Taschen : weiss mit andersfarbigen Hals- und Armbündchen
 129 5 Taschen : grün mit andersfarbigen Hals- und Armbündchen
 130 5 Taschen : gelb mit andersfarbigen Hals- und Armbündchen
 131 5 Taschen : blau mit andersfarbigen Hals- und Armbündchen
 274 5 Taschen : orange mit andersfarbigen Hals- und Armbündchen
 289 5 Taschen : oberes viertel rot / je 3cm blau-weiss-blau / untere Hälfte weiss
 119 5 Taschen : hellblau mit Streifen rot/schwarz
 292 5 Taschen : je 1/3 hellblau / weiss / dunkelblau
 123 5 Taschen : rot-weiss-blau mit schwarzem Streifen
 304 5 Taschen : gelb - Bruststring = 3cm rot / 5cm türkis + 2-farbige Keilärmel
 124 5 Taschen : weiss/blau mit schwarzen Streifen
 296 5 Taschen : blau - Keilärmel gelb/blau, Abschlussbündchen rot
 132 5 Taschen : rot mit andersfarbigen Hals- und Armbündchen
 174 5 Taschen : einfarbig rose wie Spitzenreiter-Trikot im Giro d'Italia
 175 5 Taschen : einfarbig gelb wie Spitzenreiter-Trikot in der Tour de France
 295 5 Taschen : weiss - Bruststring 2cm rot / 6cm gelb / 2cm blau
 290 3 Taschen: einfarbig grau - meliert, Bündchen grün/weiss/rot
 115 5 Taschen : gelb - Bruststring 4cm, Abschluss 4cm und Bündchen in rot
 185 5 Taschen : grau - Abschluss 10cm rot + 5cm schwarz / Ärmel in rot
 186 5 Taschen : blau - oberes viertel weiss, dazwischen 3cm rot + 1cm weiss
 173 5 Taschen : orange - Bruststring und Armstreifen je 2cm schwarz/weiss

Diese kurzärmeligen Trikots
 -ohne Taschen- sind auch sehr
 beliebt als Trainings- und Frei-
 zeit 'Wollhemden'.

-MERCIER-

-FAEMINO- 35,-

-MARS-Flandria-

-MOLTENI-

-BIC-

35,-

-MERCIER-

-PEUGEOT- 37,-

-SONOLOR- 39,-

-SALVARANI-

-FERRETTI-

-St'RAPHAEL-

-FORD/Gitane-

● BESONDERS PREISWERTE Trikots in gleicher Qualität NUR 30,- DM

● 267 5 Taschen : gelb mit blauen Bruststringen und Stickerei

● 268 5 Taschen : blau mit gelben Bruststringen und Stickerei

● -Diese beiden Trikots verstossen nicht gegen die Bestimmungen des BDR-

TRIKOTS

WOLLE -deutsches Fabrikat- Anfertigung nach Ihren Angaben

TW 10 ohne Taschen	je nach Zusammenstellung ca.	29,-	DM
TW 15 mit 3 Rückentaschen	je nach Zusammenstellung ca.	33,-	DM
TW 20 mit 2 Brust u. 3 Rückentaschen	je nach Zusammenstellung ca.	34,-	DM
Aufschlag für lange Ärmel		8,-	DM
.... auch mit Karo-Brüstring in allen Farben lieferbar			

MACCO Seide plattiert -mit 3 Rückentaschen-

Diese Trikots haben wir auch in 3 'Klein-Grössen' auf Lager, ausgenommen M 125; Grösse a.) bis etwa 130cm , b.) etwa 130/140cm , c.) etwa 140/150cm Körpergrösse

M 102 rot mit Brüstring in weiss		22,-	DM
M 106 violet mit gelben Ärmel	-MERCIER-	22,-	DM
M 119 blau mit Streifen rot/schwarz	-SALVARANI-	22,-	DM
M 125 weiss mit Karobrüstring	-PEUGEOT-	24,-	DM
M 159 orange mit weissem Brüstring	-BIC-	22,-	DM
M 267 gelb mit blauen Brüstringen und Stickerei	 NUR	19,-	DM
M 268 blau mit gelben Brüstringen und Stickerei		19,-	DM
M 289 oberes viertel rot / je 3cm blau-weiss-blau / untere hälfte weiss		22,-	DM
M 291 grün - 2cm gelb. 10cm schwarz. 2cm gelb Brüstring		22,-	DM

MACCO Seide plattiert -deutsches Fabrikat- Anfertigung nach Ihren Angaben

TM 30 ohne Taschen	je nach Zusammenstellung ca.	19,-	DM
TM 40 mit 3 Rückentaschen	je nach Zusammenstellung ca.	23,-	DM
TM 50 mit 2 Brust u. 3 Rückentaschen	je nach Zusammenstellung ca.	24,-	DM

TRIKOTS mit LANGE M ARM Original Profiqualität der Spitzenklasse

L 137 ohne Taschen ;	einfarbig blau	30,-	DM
L 138 ohne Taschen ;	einfarbig rot	30,-	DM
L 139 ohne Taschen ;	einfarbig grün	30,-	DM
L 140 ohne Taschen ;	einfarbig grau - meliert	30,-	DM
L 141 ohne Taschen ;	einfarbig schwarz	30,-	DM
L 166 ohne Taschen ;	violet/lila mit gelbem Arm	-MERCIER-	31,- DM
L 167 ohne Taschen ;	braun mit blau	-MOLTENI-	31,- DM
L 168 ohne Taschen ;	blau mit rot/schwarz Streifen	-SALVARANI-	31,- DM
L 262 ohne Taschen ;	blau mit gelbem Arm schmale Armstreifen rot/weiss/rot mit Stickerei wie Trikots 267/268	NUR	27,- DM
L 265 ohne Taschen ;	1/4 weiss - mitte schwarz/orange/weiss - blau		31,- DM
L 198 ohne Taschen ;	DEUTSCHES MEISTER-TRIKOT Orig. GIANNI -dieses Trikot ist nur den DM vorbehalten-		33,- DM
L 193 3 Taschen	grau - Hals u. Armbündchen grün/weiss/rot		31,- DM
L 194 3 Taschen	grün - Hals u. Armbündchen rot/weiss/rot		31,- DM
L 272 3 Taschen	türkis - Hals u. Armbündchen rot/weiss/blau		31,- DM
L 159 5 Taschen	orange - mit weissem Brüstring - BIC -		35,- DM
L 119 5 Taschen	blau mit rot/schwarz Streifen	-SALVARANI-	35,- DM
L 125 5 Taschen	weiss mit Karo-Brüstring	-PEUGEOT-	38,- DM
L 118 5 Taschen	braun mit blau	-MOLTENI-	35,- DM
L 303 5 Taschen	blau - Mittelteil grau - Brüstring rot/braun		35,- DM
L 190 5 Taschen	blau Hals u. Armbündchen weiss/rot/blau		34,- DM
L 191 5 Taschen	schwarz Hals u. Armbündchen rot/weiss/blau		34,- DM
L 192 5 Taschen	rot Hals u. Armbündchen blau/weiss/rot		34,- DM

- Für den RADSPORT-FAN führen wir auch Trikots, Hosens,
- Mützen und Trainingsanzüge mit Firmenaufschriften der
- grossen Profi-Mannschaften. Das Tragen dieser Kleid-
- ungsstücke ist den lizenzierten Rennfahrern des B. D. B.
- laut Sportordnung untersagt. Die unter unserem Pro-
- gramm geführten Artikel mit der Stickerei  ver-
- stossen NICHT gegen diese Sportordnung !

RENNHOSEN

Bitte beachten Sie Wir führen keine sogenannten Rennhosen, welche nur das äussere Aussehen einer richtigen Rennhose haben. Eine richtige Rennhose hat immer einen Ledersitz (innen) - nur mit einer solchen Hose ist ein guter Sitz gewährleistet.

Diese Ledersitzfläche wird mit einer Sitzcreme, wie sie in unserem HAUTPFLEGE- und MASSAGEMITTEL Angebot aufgeführt sind, eingestrichen.

Rennhosen werden in KALTEM Wasser mit Feinwaschmittel gewaschen. Beim trocknen ist grosse Hitze zu vermeiden - so bleibt das Leder geschmeidig und weich.

Belgisches SPITZENFABRIKAT - Lieferant vieler Profi Mannschaften

B-201/1	Einfache Macco-Ausführung, mit Rückentasche	18.-	DM
B-201/2	Typ STANDART - einfache Wollausführung mit Rückentasche	24.-	DM
B-201/3	Typ GIRO - la Wolle, ausgesuchtes Leder und Rückentasche	29.-	DM
B-202/1	Original SEGHEZZI mit Rückentasche	32.-	DM
B-202/2	Original SEGHEZZI mit doppeltem Rücken (Nierenschutz)	38.-	DM
B-203	Belgische SUPER-PROFI Hose mit doppelter Sitzfläche	35.-	DM
B-204/1	Original GIANNI mit Rückentasche	36.-	DM
B-204/2	Original GIANNI mit doppeltem Rücken (Nierenschutz)	40.-	DM
B-205/1	Original BOVIS - eine Hose von aussergewöhnlicher Passform-	45.-	DM
B-205/2	BOVIS - DEPOSE Eine Rennhose der Superlative Dieses Modell wurde gearbeitet nach den Wünschen der Spitzen-Rennfahrer! Einmalige Passform - be- sonders grosses Leder mit nur einer Hauptnaht !!!	51.-	DM
B-205/3	BOVIS POLSTER-Hose; Schaumstoff-gepolsterte Sitz- fläche, bestens geeignet bei schlechten Strassen und bei Sitzbeschwerden, Nur mit Stickerei lieferbar zu besonders günstigem Preis 	48.-	DM

KLEINE RENNHOSSEN Typ Schüler

B-209/1	mit Sitzleder und Rückentasche - einfache Qualität	20.-	DM
B-209/2	in guter Woll-Ausführung mit Stickerei zu besonders günstigem Preis 	24.-	DM



Grössen; a.) bis ca 130cm/ b.) 130-140cm/ c.) 140-150cm Körpergrösse

EXTRA GROSSE RENNHOSSEN

B-210	Ausführung in Wolle/Mischgarn mit Ledersitz + Rückentasche Grössen; a.) ca. 100cm / b.) ca. 110cm / c.) ca. 120cm Bundweite	27.-	DM
-------	--	------	----

BAHNRENNHOSEN

mit Ablöser-Rückenverstärkung und Ablösertasche

B-212/1	Ausführung in Mischgarn	33.-	DM				NEU-NEU-NEU Superleichte
B-212/2	Original SEGHEZZI	38.-	DM				Rennhose für Zeitfahren und
B-212/3	Original GIANNI	40.-	DM				Sprinter B-212/4
							44.-DM

Besonders PREISWERTE Rennhosen

in bester Qualität - zu ermässigten Preisen mit Stickerei 
Hiermit verstossen Sie nicht gegen die Ordnung des BDR.

Z-201/3	entspricht Artikel B-201/3	Modell GIRO-Wolle	25.-	DM
Z-203	entspricht Artikel B-203	Modell PROFI	30.-	DM
Z-204/1	entspricht Artikel B-204/1	Original GIANNI	32.-	DM
Z-204/2	entspricht Artikel B-204/2 und B-212/3	-BAHN-	36.-	DM
Z-205/1	entspricht Artikel B-205/1	Original BOVIS	41.-	DM
Z-205/2	entspricht Artikel B-205/2	Original Bovis-Depose	47.-	DM

(Beachten Sie auch die Trainings-Rennhosen auf **)**
der übernächsten Seite - mit langen Beinen-! **(**

ACHTUNG! Geben Sie in der Bestellung immer Ihre Bundweite und Körpergrösse
an - sollte die Hose nicht passen, so tauschen wir selbstverständl. um

FÜR DEN RADSPORT-FAN

Laut SPORTORDNUNG des Bund Deutscher Radfahrer, Ziffer 139 - ist das Tragen von Bekleidung mit Reklame-Aufschrift den aktiven Rennfahrern untersagt. Es sei denn, über den Verein und den LV ist ein entsprechendes Übereinkommen getroffen worden.

In diesem Zusammenhang möchten wir darauf hinweisen, dass die in unserem Programm geführten Artikel mit der Stickerei  nicht gegen diese Sportordnung verstossen.

DIESE LINIENFÜHRUNG IST DIE MODERNE STILISIERTE ABILDUNG VON EINER FAHRRAD-NABE.

Da viele Artikel in einfacher Aufmachung oft 'etwas nackt' aussehen, haben wir uns diese Verzierung ausgedacht - und da unser etwas langer Name oft so einsam dasteht, kam uns die Idee von Fall zu Fall auch unseren Namen mit dieser Linienführung einzufassen. Es handelt sich also hier nicht um unser Firmen - oder Warenzeichen. Ohne den Namen Brügelmann verstösst diese Linienführung auf keinen Fall gegen die Sportordnung des B D R.

FÜR DEN RADSPORT-FAN FÜHREN WIR AUCH KLEIDUNG MIT AUFSCHRIFTEN NACH DEM VORBILD DER PROFI-MANNSCHAFT

MÜTZEN mit Firmenaufschriften finden Sie in der Position 'Rennmützen'

RENNHOSEN

Ausführung in Wolle
mit gutem Sitzleder

MANN/GRUNDIG, GITANE, MOLteni	33,-	DM
MERCIER, BIANCHI	33,-	DM
FAEMA-FAEMINO, SALVARANI	34,-	DM
BIC in ovalem Feld mit Figur, PEUGEOT	35,-	DM
Orig. Bovis Hose mit PEUGEOT Aufschrift	47,-	DM
Ausführung in Macco mit COPPI-Schriftzug	27,-	DM

RENNTRIKOTS

Ausführung in Wolle mit Taschen

BIANCHI	33,-	/	FORD	38,-	/	SALVARANI	38,-	DM
PEUGEOT in Macco	28,50	/	PEUGEOT Wolle	41,50	DM			
MOLteni	/	MERCIER	/	IGNIS	36,-	DM		
GITANE	30,-	/	G-B-C Zimba	40,-	/	BIC	39,-	DM
FAEMA-FAEMINO	38,-	/	TELEVIZIER	38,-	DM			
SOLO-SUPERIA	38,-	/	ROMEO-SMITHS	42,-	DM			
SONOLOR - LEJEUNE	neues Modell			40,-	DM			
FERRETTI	38,-		und andere				

TRAININGS-ANZÜGE

Ausführung in Wolle

MOLteni	108,-	/	MANN-GRUNDIG	98,-	/	BIC	101,-
GITANE	78,-	/	MARS-Flandria	101,-	/	MERCIER	104,-
GABALLERO	98,-	/	SALVARANI	108,-	/	Peugeot	92,-
SONOLOR - Lejeune	94,-	/	Willem II - Gazelle	97,-			
FAEMA-FAEMINO	104,-		und andere			

Verschiedene Jacken mit Aufschrift sind auch einzeln lieferbar - je nach Lagerbestand. Die Preise liegen zwischen 60,- und 70,- DM.

TRAININGSANZÜGE

Ausser den im folgenden aufgeführten Anzügen führen wir auch noch Anzüge in niedrigeren Preislagen, wie z.B. die hervorragenden COR du BUY oder die allgemein bekannten Schwahn-adidas Anzüge mit den 3 Streifen. Diese Anzüge sind auf Grund des Schnittes nicht für den RENNFAHRER geeignet - SAALSPORTLER greifen sehr gerne zu diesen Anzügen. Auch für den 'kleinen Rennfahrer' der Schüler-Klassen werden diese Anzüge gern gekauft. Fordern Sie bei Bedarf diesbezügliches Angebot

Alle aufgeführten Anzüge sind auch mit Vereins-Aufschrift lieferbar - Sonderangebot je nach Menge - Verlangen Sie Angebot

ACHTUNG bei Bestellung von Anzügen immer Ihre Körpergrösse angeben ! ! !

- A-210 Belgisches Spitzenfabrikat - Lieferant verschiedener Profi-Gruppen, WOLLE mit RHOVYL! Gut waschbar und besonders Form- u. Farbfest. Jacke mit durchgehendem Reissverschluss - Hose mit Gesässtasche und doppelter Sitzfläche. Breite Abschlüsse an Jacke und Hose. 80,- DM
Farben: rot-blau-grün-schwarz - Faemino braun - Molteni braun
kombiniert Jacke grau oder orange - Hose schwarz
- A-211 in der gleichen Art - jedoch in Macco Qualität 70,- DM
Farben: rot, blau und andere je nach Lagerbestand
- A-212 Französischer BOVIS-Anzug - wie er von der Peugeot Mannschaft getragen wird - in der Farbe blau mit weissen Streifen 90,- DM
- A-213 'MOLTENI-Anzug' ohne Schrift Orig. GIANNI Raglanschnitt 103,- DM
- A-214 'SALVARANI-Anzug' ohne Schrift Orig. GIANNI 103,- DM
- A-215 'BIC - Anzug' ohne Schrift Orig. GIANNI 103,- DM
- A-216 Original GIANNI Anzug in verschiedenen Farben; lila/violet - grau - schwarz - blau - rot - gelb - grün und andere 98,- DM
- A-218 Trainings-Anzug in dick gestrickter Art, Jacke mit durchgehendem Reissverschluss und hoher Steh/Umlegkragen - Hose mit Aussen = ledersitz, Auf Lager nur in der Farbe schwarz 98,- DM
Auf Bestellung (3-5 Wochen Lieferzeit) in allen Farben, Aufpreis 6,- DM

EINZELNE TRAININGSHOSEN - nur schwarz-

- A-219 von Anzug A-210 40,- DM
- A-220 von Anzug A-216 55,- DM
- A-221 von Anzug A-218 49,- DM

TRAININGS - RENNHOSEN - nur in schwarz-

wie eine Rennhose - jedoch mit enganliegenden langen Beinen ! ! !

- A-222 Original Gianni mit doppelter Sitzfläche - ohne Innenleder- 50,- DM
- A-223 Original Gianni mit doppelter Sitzfläche - mit Innenleder- 60,- DM
- A-224 Belgisches Fabrikat mit la Innenleder und langen Reissverschluss 48,- DM

BEINLINGE

- A-225 Wolle - fein gestrickt - ital. Fabrikat nur in schwarz 19,50 DM

AUSSENLEDER für Trainingshosen

- B-288/a in formgerechtem Schnitt in schwarz 6,- DM

TRAININGS - TRIKOTS

Wolle mit halbem Reissverschluss - lange Ärmel - dieses Trikot hat unten einen breiten Strickband wie die Trainingsanzüge. Das Trikot ist einfarbig und hat in den Bündchen andersfarbige Streifen

- A-282 schwarz mit Streifen in orange/weiss 32,- DM
- A-283 blau mit Streifen in rot 32,- DM
- A-284 orange mit Streifen in schwarz 32,- DM
- A-285 rot mit Streifen in weiss 32,- DM

GIANNI

SPORTS
BOVIS
VILLE

RADSPORTGERECHTE BEKLEIDUNG VOM RADSPORTHAUS BRÜGELMANN



RENN- und TRAININGSSCHUHE

BESONDERS SCH-201 Belgischer Schuh - ohne Löcher Gr. 37-44 21,- DM
PREISWERT besonders geeignet für die kalte Jahreszeit

SCH-202 ... mit gelochtem Oberleder Gr. 37-44 22,- DM
- bei Artikel 201/202 Aufpreis Gr. 45-47 4,50 DM

.... DREI STREIFEN - EIN BEGRIFF....

SCH-203 adidas-Rennschuh Mod. ALTIG
- im Ausland gleicher Schuh unter dem Namen Eddy Merckx-
(der Schuh ist selbstverständlich in schwarz, Streifen = weiss)
SEHR LEICHT - Gewicht n u r etwa 200 Gramm 59,90 DM

Lieferbar voraussichtlich ab Febr./März 1972 - vorerst in be-
grenzten Mengen! Vorbestellung mit 4-Konto Zahlung empfehlenswert

SCH-204 DETTO PIETRO Mod. -12- (ähnlich Modell 120 im aussehen)
- Oberleder gelocht / Sohle mit Stahleinlage- 29,50 DM

SCH-205 DETTO PIETRO Mod. -120- nun schon seit vielen Jahren bestens er-
probt und vielfach gelobt - Sohle und Oberleder verstärkt - in Rennart
gelocht - mit Stahleinlage und bereits aufgenagelten Pedalklammern 33,50 DM

SCH-206 DETTO PIETRO COPPI-Modell -6- . Ein Schuh von grosser Klasse -
Oberleder und Sohle gelocht - Stahleinlage 39,- DM

SCH-207 Modell -7- mit DOPPELSOHL (solange noch Vorrat reicht) 41,50 DM

SCH-208 DETTO PIETRO COPPI NEUES MODELL (ersetzt Modell -7-) 53,90 DM
- Verstärkte Sohle mit breiter Stahleinlage und verstellbaren, extra
- leichten, patentierten Pedalklammern!



Detto
Pietro

MODELL -7- 120

Detto
PIETRO

Winterschuhe

SCH-209
mit Lederfutter 42,-

SCH-210
mit PELZFUTTER NUR 45,-

SCH-211
KNOCHELHOCH mit PELZFUTTER 54,-

AUFNAGELN von Pedalklammern 2,50 DM
- Bitte angeben für welche Hakenlänge-

Bei allen
DETTO PIETRO
Schuhe ab Gr. 45
Aufpreis 2,- DM

Sollten die gelieferten Schuhe nicht gut passen - haben Sie selbstverständlich volles UMTAUSCHRECHT



„Ultra leggero“
 Besonders leichtes, nach vollkommener Haus-
 konstruktionsprüfung, anerkannter Räderfabrik
 durch die Verarbeitung von glasfaserverstärkten
 Kunststoffmaterialien als Sohlenverlebung, wird
 maximale Durchdringung, auch bei starker Belastung
 erreicht. Sohlenverlebung, Sohlenperforation
 für STAN und atmungsaktiv!
 Einzig schwarz, führt aus bestem Stoff!
 Gewicht: unter 200 Gramm (Brennendruckzeit
 Größe 7 1/2)

„Rapido veloce“ ohne Abnutzung
 im Konstruktionsprinzip wie Artikel 180 „Ultra
 leggero“, jedoch besonders gewichtsparende Ver-
 arbeitung. Der Spezialdruck für bestmöglichen Ge-
 wicht im Serien-Druckstuhl für Mittelgrößen unter
 190 Gramm.

SCH-212 69,50 DM

SCH-213 79,50 DM

Seit zwei Jahren gross angekündet.....

Im Frühjahr 1972 soll es sich nun endlich entscheiden,
 ob diese SUPER-MODELLE in Serienproduktion gehen

SCH-224
Schnürsenkel
 für Rennschuhe;
 besonders fest-
 Paar - ,70 DM
 5 Paar 3,- DM

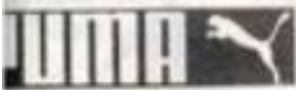

SCH-214
 PUMA-Renn-
 schuh '1972'

zu diesem Zeitpunkt unseres Katalogdruckes
 dieser Schuh noch in der Entwicklung

SCH-215 CINE LLI Neues Modell!
 -echte Handarbeit-
 -besonders dicke Sohle mit
 -Stahleinlage und bereits auf-
 -genagelten Pedalklammern,
 - ein exklusiver Rennschuh -
 -dieser Schuh wird nur in
 -geringen Stückzahlen an -
 -gefertigt und ist daher nicht
 -immer in allen Grössen auf
 -Lager!

61,- DM



SCH-216 58,- DM
 Original schweizer
 CROSS-SCHUH - der
 Schuh der Weltklassefahrer
 -halbhoche Ausführung mit ganz
 -spezieller Sohle und griffigem Ab-
 -satz. Bewegliche Sohle = gut zum
 -laufen, in der Mitte Stahleinlage!



PEDALKLAMMERN

- SCH-225 Nylon 1,- DM
- SCH-226 TA-Criterium in Alu 2,- DM
- SCH-227 TA Leder mit Stahlunterlage 2,90 DM
- SCH-228 TA-Anquetil kurz 2,80 DM
- SCH-229 TA-Anquetil lang 2,80 DM
- SCH-230 NEU-NEU-NEU mit extra tiefer Nute -7mm- in Aluminium 5,30 DM
- SCH-231 TA-CROSS mit Spikes 5,50 DM
- SCH-232 Ersatz-Spikes 4 / 2,75 DM
- SCH-233 FOUCHEAUX-Cross mit Spikes 3,50 DM

SCHUHÜBERZIEHER aus Leder

Gegen Nässe und Kalte Füße im Training und Rennen -Bei den Profis schon seit zwei Jahren in den Frühjahrsrennen getragen.
 Paar 27,50 DM
 Artikel Nummer SCH-217
 -Bitte Schuhgrösse angeben-

RENNSOCKEN -weiss-

B-220	Nylon Socken mit langem Beinstück		2,70 DM
B-220/5	-diese Socken in 5-Paar Packung	je Paar N U R	2,45 DM
B-221	SUPERWEICH-HOCHELASTISCH mit langem Beinstück		3,70 DM
B-221/5	-diese Socken in 5-Paar Packung	je Paar N U R	3,30 DM
B-222	Dicke FLOR-Socken mit wärmender Plüschsohle -Spitzenfabrikat		5,20 DM
B-222/3	-diese Socken in 3-Paar Packung	je Paar N U R	4,70 DM
B-223	Dicke WOLL-Socken -wärmende Plüschsohle- Spitzenfabrikat		5,50 DM
B-223/3	-diese Socken in 3-Paar Packung	je Paar N U R	5,- DM

! Bei Bestellung von SOCKEN oder KNIESTRUMPFE die **!**
SCHUHGRÖSSE bitte angeben.

KNIESTRUMPFE

*** Bei Bestellung bitte die Schuhgröße angeben ***

B-230/1	Wolle in langer Ausführung -speziell für Kniebundhosen- rot/schwarz gemustert		9,- DM
B-230/2	Wolle in dick gestrickter Ausführung, <u>mit langem Bund</u> einfarbig - rot / hellblau / dunkelblau / grün	N U R	12,- DM
B-230/3	SPEZIELL FÜR DEN RADSPORTLER ! Der Artikel 230/2 - jedoch mit ganz langem Bund bis über das Knie (30cm Bund !)	Nur in rot	13,50 DM
B-230/4	KNIESTRUMPF-STRUMPFHOSE speziell für Radsportler . Dick gestrickt - wie Artikel 230/2 einfarbig - rot / hellblau / dunkelblau -DAS BESTE FÜR DAS WINTER-und FRÜHJAHRSTRAINING-		25,- DM

KNIEBUNDHOSEN

Bei Bestellung bitte Bundweite und
Körpergröße angeben **!!**

B-235	aus Jägerstoff -hält wehr warm- mit doppelter Sitzfläche In der Farbe braun		40,- DM
B-236	aus Wolle -in schwarz- mit doppelter Sitzfläche		33,50 DM

TRAININGS-KOMBINATION

B-237	zusammengestellt mit Hose B-236 und Trainingstrikot nach Wahl B-282 bis B-285		N U R 60,- DM
-------	--	--	---------------

- Diese Kombination in Ver-
- bindung mit den einfarbigen
- Kniestrümpfen ist nicht nur
- PRAKTISCH - sondern sieht
- auch SEHR GUT aus .

UNSER BE MUHEN ZU
IHRER ZUFRIEDENHEIT

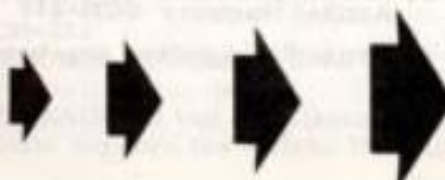

Sollte eine gelieferte Hose, Trikot, Trainingsanzug
oder Schuhe nicht einwandfrei passen - so haben Sie
selbstverständlich VOLLES UMTAUSCHRECHT,
denn bei RADSPORTHAUS BRÜGELMANN
ist jeder Kauf OHNE RISIKO !



Trott-Helm

Polyäthylen — Schale mit druckverteilernder Inneneinrichtung.
Schläfen und Schlagaderschutz.

Sonnenreflektierend und regenschützend

Starke Belüftung durch 30 Luftlöcher 10 mm ⌀



STURZRINGE und HELME

Gewicht: 0,22 Kp

- | | | |
|-------|---|----------|
| B-245 | ital. Sturzring in schwarz - Pellsyntex- | 10,- DM |
| B-246 | ... in echtem Leder | 15,50 DM |
| B-247 | <u>Original Dänischer Profi-Sturzring</u>
Keine Imitation! Lackleder schwarz | 27,- DM |
| | -Der Sturzring fast aller Asse- | |
| B-248 | <u>Original Trott-Helm Keine Imitation!</u> | 33,- DM |

ACHTUNG!

Bei Bestellung von Sturzringen immer Ihre Kopfgröße (Kopfumfang) angeben - sonst verzögert sich die ganze Lieferung durch unnötige Rückfrage!



MÜTZEN

- | | | |
|-------|--|----------------------------------|
| B-249 | einfarbig weiss | 1,80 DM |
| B-250 | einfarbig
rot-blau-gelb-
grün und andere | 2,50 DM |
| B-251 | Peugeot-Mütze
-ohne Schrift- | 2,50 DM |
| B-252 | mehrfarbig a) weiss mit 5-farbigem Streifen | b) weiss - 1 Streif lila 2,50 DM |
| | c) weiss Streif schwarz/rot/gold | d) weiss - 2 " schwarz 2,50 DM |
| | e) gelb mit 1 Streif in blau | f) weiss - 2 " orange 2,50 DM |
| | g) rot mit 1 Streif in weiss | h) 1/4 blau-gelb 2,50 DM |
| | i) blau mit 2 Streif rot/schwarz | j) 1/4 rot-weiss 2,50 DM |
| | k) weiss mit Karostreifen | l) 1/4 gelb-grün 2,50 DM |

- B-253 mit AUFSCHRIFT; BIC - MOLteni - MARS/FLANDRIA - SALVARANI
GAZELLE - CAMPAGNOLO - FAGOR/MERCIER
PEUGEOT - ROKADO - FAEMINO - SONOLOR
MANN/GRUNDIG - KAS - ... und andere 3,- DM

- B-254 BESONDERS PREISWERT ... mit Aufschrift BRÜGELMANN 1,80 DM

- B-255 WOLL - MÜTZEN unentbehrlich in der kalten Jahreszeit, im
Frühjahr. Mit umklappbarem Bund bis über die Ohren NUR 12,- DM

- B-256 mit Stickerei  Farbe der Mütze ist blau NUR 11,- DM

- B-257 mit Aufschrift Bic/Faemino/Molteni/Peugeot/Salvarani 15,- DM

- B-258 WOLL - PUDEL MÜTZE in verschiedenen Farben 6,90 DM

- B-259 franz. Fabrikat - dick - mit verschiedenfarbigen Streifen 12,50 DM

- B-260 KRAGENMÜTZEN Original ROGER STAUB in rot + schwarz 14,65 DM

- B-261 HANDSCHUHE -Spanisches Fabrikat- Strickoberteil
in verschiedenen Farben 9,- DM

- B-262 ... Modell SPEZIAL -echt Leder mit Strickoberteil- 14,- DM

- B-262/P '262' jedoch mit Polstereinlage 15,- DM

- B-263 ... Original DETTO PIETRO -ganz aus Leder- 11,50 DM

- B-264 ... jap. Handschuhe aus Lederimitation 6,- DM

- B-265 SONNENBRILLE in sportlicher Form
mit bruchfesten Scheiben 13,- DM



DIE 3 GÄNGIGEN AUSFALLENDEN :



CAMPAGNOLO Record
mit Stell-Anschlagschraube,
Gewinde zur Schaltungsbe-
festigung = 10 x 1, Stärke
der Achsauflage 7,2 mm

CAMPAGNOLO Sport
wie Record - jedoch ohne
Anschlagschraube und nur
5,3 mm stark



SYMPLEX

ohne Anschlagschraube und
ohne Gewinde für Schaltung,
Stärke der Achsauflage 7,2
mm. Die Schaltbefestigung
kann zur Montage aller übli-
chen Schaltungen umgearbeitet
werden !



ZEUS Gran Sport

mit Stell-Anschlagschraube,
Gewinde zur Schaltungsbe-
festigung = 10 x 1, Stärke
der Achsauflage 7,2 mm

ZEUS Competition

wie Gran Sport - jedoch ohne
Anschlagschraube und nur
5,3 mm stark

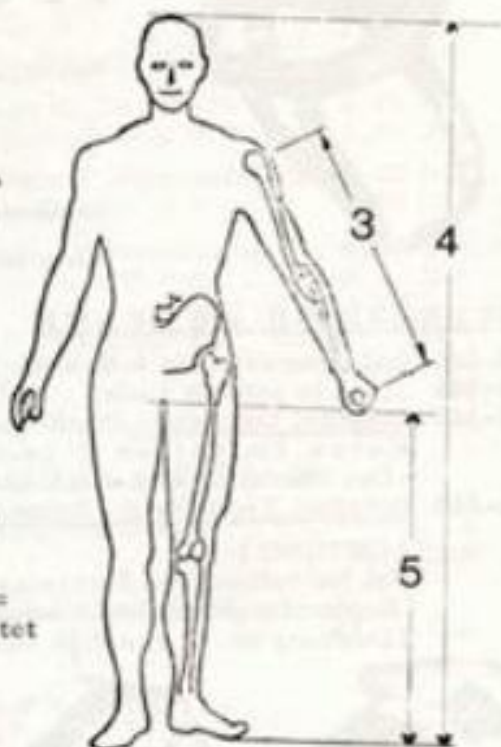

RAHMENHÖHE - ? KÖRPERGRÖSSE ?

Sind Sie sich im un-
klaren - haben Sie evtl
Zweifel ??? Geben
Sie uns Ihre Körper =
masse laut obiger
Skizze an .

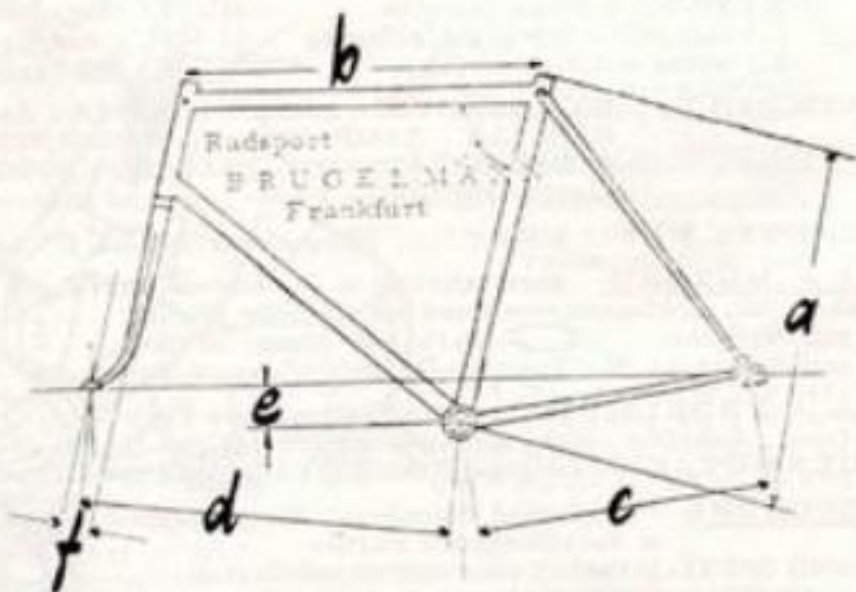

RAHMENMASSE ???

Wir mussten schon des öfteren feststellen, dass das bewusste
Mass an der falschen Stelle gemessen wurde, Geben Sie uns
das Mass immer in mm mit obiger Bezeichnung an .

REGENUMHÄNGE

- B-285 aus transparentem Nylon - extra lang über dem Rücken 12,- DM
- B-286 aus sehr widerstandsfähigem Nylon FARBIG!
ZUR VERKEHRSSICHERHEIT - mit dauerhaftem
idealem Klett-Haftverschluss - einfach aufreißen -
beim anziehen nur zusammendrücken
in den Farben - hellblau, rot und gelb 21,- DM
- B-287/1 aus Zeltplanstoff - seitlich offen, m. Kapuze 8,95 DM
- B-287/2 dito in grosser Ausführung extra breit 13,45 DM
- B-287/3 dito rundum geschlossen mit Kapuze 15,75 DM

WINDBLUSE / ANORAK

Ital. Fabrikat - 100% Nylon - mit Kapuze - pflegeleicht

Bester Schutz bei Regen Schnee und Wind - im Frühjahr bestens geeignet zum abschwitzen des Winterspeck (kann zu diesem Zweck oben und unten zugeschnürt werden). Klein zusammenpackbar - wird an den Reservereifen gebunden - so ist dieses wichtige Stück immer dabei und schützt bei unliebsamen Überraschungen. In den Farben - schwarz/dkblau oder rot

Bestell Nummer B-284 Grössen: klein (44) - normal (48/50) - gross (52) 19,50 DM
extra gross (54/56) 23,- DM

B-288/b HOSEN-INNENLEDER

-besonders weich-
3-teilig genäht 7,50

B-288/a HOSEN-AUSSENLEDER

-formgerechter Schnitt-
nur in schwarz 6,- DM

B-289 HOSENTRÄGER

extra lang - mit Clips - für Renn und Trainingshosen 4,50 DM

A-225 BEINLINGE Wolle-fein gestrickt ital. Fabrikat in schwarz 19,50 DM

B-291 ARMLINGE Wolle-fein gestrickt in verschiedenen Farben 9,50 DM

B-295 WINDLATZ für unter das Trikot!
Eines der wichtigsten Kleidungsstücke
des Rennfahrers. Wärmt und unter =
stützt das 'Luftholen' - schützt vor Er-
kältung. Ein unentbehrliches Stück -
dies wird auf jedem Lehrgang gepredigt

NUR 5,- DM



SCH-224

SCHNÜRSENKEL

Markenfabrikat - besonders stabil
Paar -,70 DM / 5-Paar 3,- DM

B-292 ELLENBOGENSCHÜTZER

-gepolstert- 11,55 DM

UMHÄNGE/PROVIANTBEUTEL

B-296 einfarbig - in verschiedenen Farben 2,50 DM

B-297 mit Peugeot Karostreifen und Schrift 2,50 DM

B-297/1 mit verschiedenen Aufschriften 3,- DM

Bertin-Bic-Salvarani-Molteni

B-298 kräftige Qualität mit Reissverschluss CINELLI 3,50 DM

B-299 in blau mit Aufschrift BRÜGELMANN

W e r b e p r e i s NUR 1,80 DM

RÜCKENNUMMERN

für Renn-Veranstalter liefern wir zu sehr günstigen Preisen

Ausführungen in stabilem Leinengewebe Stück -,40 DM

Ausführung in Plastic auch mit Werbeaufschrift lieferbar.

4
67 9 195
B

HAUTPFLEGE - und MASSAGEMITTELMASSAGEÖL

- 2-10 Fichtennadel Massageöl Typ STANDART
1-Liter Flasche 9.- / Doppelflasche 2.50 / Standartflasche 1,55 DM
- 2-11 Fichtennadel Massageöl Typ FORTE
1-Liter Flasche 12.- / Doppelflasche 3,30 / Standartflasche 1,85 DM
- 2-12 Citronen Massageöl - rein pflanzlich-
1-Liter Flasche 13.- / Doppelflasche 3,55 / Standartflasche 1,95 DM
- 2-13 Kräuter Hautfunktions Massageöl - rein pflanzlich-
1-Liter Flasche 16.- / Doppelflasche 4,25 / Standartflasche 2,35 DM
- 2-14 Kamillen Hautfunktionsöl zur Massage - rein pflanzlich-
1-Liter Flasche 16,20 / Doppelflasche 4,30 / Standartflasche 2,40 DM
- 2-17 SIXTUS - SIXTOLIN Alpenkräuter Massage-u. Hautfunktionsöl
mit grosser Tiefenwirkung Orig. Preis 6,50- bei 3 Flaschen NUR je 6.- DM
- 2-18 SIXTUS - OLYMPIA Start- und Muskelöl , wärmt und lockert die
Muskeln Orig. Preis 6,50- bei 3 Flaschen NUR je 6.- DM
- 2-19 RIEDUSAL Öl zur Massage und Hautschutz - bräunt + erfrischt- 1,95 DM
- 2-21 SPEZIAL HAUTFUNKTIONSOIL -1- ; wärmend und anregend .
Speziell abgestimmt mit gezielter durchblutungssteigernder Voll =
wirkung . ANWENDUNG als Massageöl vor dem Training und dem
Wettkampf bei kühler Witterung - bestens geeignet zur Selbstmassage
1-Liter Flasche 39.- / Doppelflasche 10,30 / Standartflasche 5,65 DM
- 2-22 SPEZIAL HAUTFUNKTIONSOIL -2- ; dieses Öl ist speziell abge =
stimmt zur Hebung und Förderung der Spannkraft und des allge =
meinen Wohlbefinden . ANWENDUNG als Massageöl vor Wettkampf
oder Training bei normaler Witterung-gute Wirkung bei Selbstmassage
1-Liter Flasche 39.- / Doppelflasche 10,30 / Standartflasche 5,65 DM
- 2-23 SPEZIAL HAUTFUNKTIONSOIL -3- ; speziell abgestimmt auf das
Nervensystem - bei Schlaflosigkeit, Erschöpfung etc. ANWENDUNG
als Einreiböl auf Beine und Oberkörper nach Rennen oder schwerem
Training - sowie vor dem Schlafengehen vor dem Wettkampf
1-Liter Flasche 39.- / Doppelflasche 10,30 / Standartflasche 5,65 DM

MASSAGECREME- und BALSAM

- 2-24 SPEED Massagemilch Originalflasche 1,60 DM
- 2-25 SIXTUS-SIXTUFIT Alpenkräuter Massagebalsam
nicht fettend Orig. Preis 5,40 - bei 3 Flaschen NUR je 5.- DM
- 2-31 MUSCLOR -1- ; Wirkung und Anwendung wie das Öl 2-23 Tube 3,50 DM
- 2-32 MUSCLOR -2- ; Wirkung und Anwendung wie das Öl 2-22 Tube 3,80 DM



MUSCLOR - Massagecremen sind bei den Profis und Amateuren der internationalen Spitzenklasse bestens bekannt und beliebt

!!!
Für GROSSVERBRAUCHER - MASSEURE - BETREUER
liefern wir auch die preisgünstigen 1-Liter Flaschen von
SIXTUS und gewähren auf alle Massagemittel bei ent =
sprechender Abnahme SONDERNACHLÄSSE

KÖRPERAUFBAU-und STÄRKUNGSMITTEL

unentbehrlich für den Leistungssportler um grosse Leistungen zu erzielen !

KERNMARK®

Wichtig wie Training

EINE ZWECKMÄSSIGE ERNÄHRUNG IST UNBEDINGT ERFORDERLICH ! SPORTÄRZTE UND ERNÄHRUNGS- WISSENSCHAFTLER EMPFEHLEN DEM SPORTLER EINE EIWEISSREICHE KOST, die jedoch mengenmässig nur wenig belasten darf. Eiweiss braucht der Sportler zur Bildung und Vermehrung der Muskel !

Eiweiss ! Für den Radsportler, der vor dem Rennen eine leichte Kost braucht, ist KERNMARK WIE GESCHAFFEN, Aber auch für alle Menschen die fit sein und bleiben wollen.

K E R N M A R K - zwei Fliegen mit einer Klappe !

a. - MUSKELAUFBAU IM TRAINING

b. - LEICHTE und ANHALTENDE KOST VOR DEM RENNEN

DER ENDSPURT entscheidet im Radsport

Deshalb sind Kraftreserven notwendig ! Und Kraftreserven, die schafft man sich durch Muskelzuwachs. Hartes Training allein genügt nicht mehr in der Zeit der Spitzenleistungen.

KERNMARK®

macht sportlich überlegen

KERNMARK ist konzentriertes

2-60	KERNMARK 250-Gramm Packung	9,- DM		
	Saison-Einführungspreis bis zum 30.6.1972		NUR	8,55 DM
2-61	KERNMARK 1-kg Packung	32,- DM		
	Saison-Einführungspreis bis zum 30.6.1972		NUR	30,40 DM
2-62	PROTIFAR Eiweiss-Zusatz		Orig. Dose	8,90 DM
2-63	VIVANCO aus Frankreich - Spezial Nahrung für hohe Anstrengungen- Enthält alle wichtigen Komponenten. Die ideale Nahrung vor dem Wettkampf und auch während des Wettkampfes. Original Portionstüte (mit deutscher Erklärung)			5,50 DM
2-64	HEMOSTYL in aller Radsportwelt bekannt als Körperaufbaumittel ! - kein Doping !- Im Frühjahr, für die Sportsaison - während der Saison, zu Höhepunkten. Kuranleitung in deutsch, speziell für den Leistungssport, liegt bei			22,- DM
2-65	BETAPYR - schmerzstillende Dragees gegen Muskelmüdigkeit. Wirken auf den ganzen Körper erfrischend und belebend		Grosspackung	9,- DM
2-66	ATHLETONIC - der Kraftspender aus Frankreich. Schafft rasch neue Energien - Packung mit 12 Tabletten Gebrauchsanleitung in deutsch liegt bei			6,80 DM
2-67	REVITALOSE - ein bei den Rennfahrern in aller Radsportwelt sehr beliebtes und allgemein bekanntes Stärkungsmittel - ohne Risiko von DOPINGSTRAFEN, Rapide Wirkung. Grosspackung mit 12 Ampullen zum trinken			23,- DM
	Einzeln - 2 Ampullen			5,- DM

..... NICHT VERGESSEN

ohne Training sind auch alle Aufbau und Stärkungsmittel nutzlos. TRAINING steht immer an erster Stelle !

PO = HO



Es soll Radsportler geben, welche PO-HO noch nicht kennen

(Denen kann geholfen werden indem sie sich bei ihrer nächsten Bestellung eine Probe mitschicken lassen)

PO-HO an Stirn und Schläfen gerieben, wirkt erfrischend und und belebend. Die Wirkung wird noch erhöht, wenn man nachher etwas kaltes Wasser antupft.

Einige Tropfen in ein leeres Glas getan, klares halbwarmes Wasser darauf, geben ein vorzügliches Mund-Gurgel- und Zahnwasser, das freie und frische Atmung verschafft.

PO-HO Fluid kann unbedenklich auch innerlich -tropfenweise auf Zucker-eingenommen werden.

Ein Tropfen in die Nase gerieben, öffnet die verstopfte Nase und bewirkt ein Frischegefühl. Bei Erkältungskrankheiten hat sich PO-HO als inhalations- und Einreibemittel gut bewährt. Auf Insektenstiche getupft, nimmt PO-HO den Juckreiz.

Bestell Nummer 2-68 2,65 DM bei 2 Flaschen NUR 4 2,50 DM



68 **Laufräder**

Alle hier aufgeführten Räder sind mit deutschen CIEROM DO KENNZEICHEN ausgestattet, diese Speichen werden im In- und Ausland von Spezialfahrern bevorzugt. Die mit einem -x- gekennzeichneten Zusammenstellungen sind Lagermodelle, das heisst das wir diese Räder ständig in grosser Menge vorrätig haben - sodass Sie bereits 2-3 Tage nach Ihrer Bestellung im Besitz der gewünschten Räder sind. Es tritt also keine Verzögerung bei der Lieferung Ihrer Bestellung ein. Selbstverständlich sind auch alle anderen Räder - kombinationen schneidlos lieferbar, hier verlängert sich die Lieferzeit jedoch um 1-2 Tage.

ALLE PREISE SIND SATZPREISE - einzelne Vordereräder kosten 'halber Satzpreis' - einzelne Hinterräder kosten 1/2 Satzpreis + 2,- DM.

5-FACH - 6-FACH ? ! ? alle Hinterräder werden, wenn nicht anders angegeben, in üblicher Norm der 5-fach Zahnkranz geliefert. AUF WUNSCH können Hinterräder auch für 6-fach ge- liefert werden OHNE AUFPREIS. Ebenfalls für Schmidt Ende ohne Aufpr.

SYMMETRISCH gespannt werden können alle Hinterräder mit CAMPAGNOLO oder ZEUS Naben, wobei die normalen Achsen gegen Spezial-Achsen ausgetauscht werden.

5-fach symmetrisch für 129mm Rahmenbreite = Aufpreis 3,- DM / für 6-fach für 137mm Breite 3,40 DM

A LUMINIUM Nippel sind bei allen Rädern möglich - Gewichtsersparnis etwa 35 Gramm je Rad
24 - 28 - 32 - 40 Loch Felgen und Naben sind lieferbar - immer mehr setzen sich 28 und 32 Speichen-Räder durch, selbst 24 Speichenräder sind auf der Strasse keine Seltenheit (hierfür haben sich neue Speichenleg-systeme bestens bewährt).

WIR HABEN INTERNATIONALE ERFAHRUNG

wir stellen auch schon Laufräder für andere National-Mannschaften zusammen, mit welchen dann WELTMEISTERSCHAFTS-SIEGE errungen wurden

Bestell
Nummer

..... UNSERE ERFAHRUNG KOMMT BEIHN ZU GUTE ! ! !

Einfache Zusammenstellungen für Jugendliche und Anfänger :

S012	Atom Naben - Nisi Felgen	LEGERE	-ohne Muttern-	42,-	DM-x-
S015 mit HOCHFLANSCH-NABEN			46,-	DM-x-
S018	Atom Naben MIT SCHNELLSPANNER	- Nisi Felgen	LEGERE	54,-	DM-x-
S021 mit HOCHFLANSCH-NABEN			58,-	DM-x-

Für den gleichen Zweck - ETWAS BESSERES :

S033	Campagnolo NT-Naben mit Schnellspanner	- Nisi Felgen	LEGERE.....	DM-x-
S039 mit Campagnolo NT-HOCHFLANSCH-NABEN		DM-x-
S064	Normandy Luxe-Competition Hochflansch Naben	- Nisi Felgenleg	72,-	DM-x-

Sehr preiswerte Räder in Weltmeister-Spitzen Qualität :

S086	ZEUS-Weltmeisternaben Normalflansch	- MAVIC Monthery	95,-	DM-x-
S087 mit ZEUS-Weltmeister HOCHFLANSCH-NABEN		100,-	DM-x-

-Diese Naben sind auch mit leichteren Felgen lieferbar-

DAS BESTE VOM BESTEN -gleiche Räder wie Eddy Merckx fährt:

S065	Campagnolo RECORD Hochflansch	- Mavic Monthery	DM-x-
S067	Campagnolo RECORD Normalflansch	- Mavic Monthery	DM-x-
S084	Campagnolo RECORD Hochflansch	- Mavic LEGERE (310 gramm)	DM-x-
S084/32 mit 32 Speichen	Aufpreis	4,-	DM
S084/28 mit 28 Speichen	Preis wie 084/32		
S085	Campagnolo RECORD Hochflansch	- Mavic EXTRA (260 gramm)	DM-x-
S085/28 mit 28 Speichen	Aufpreis	2,-	DM

-Selbstverständlich sind die leichten Felgen auch mit anderen Naben lieferbar, wir führen Campagnolo Naben mit 24-28-32-36-40 Loch und auch die ganz speziellen Zeitfahrnaben mit rechts Hochflansch und links Normalfl. -grösse ! Beachten Sie diesbezüglich die Position NABEN in dem Katalog.

BAHNRÄDER - komplett fahrfertig mit fachmännischem Schellackbett :

-wir bitten zu beachten, dass zum heutigen Zeitpunkt bei Zusammenstellung -des Kataloges noch nicht feststeht, ob im Jahre 1972 die Fa. WEINMANN -wieder Felgen herstellt ! Zur Zeit ruht diese Produktion !

S070	der übliche Bahnsatz	- Campagnolo Hochflansch	- Weinmann Hohl	DM-x-
S075	etwas preiswerter	- Zeus Hochflansch	- Weinmann Hohl	96,-	DM-x-

BAHNRÄDER sind auch mit 24-28-32-40 Speichen lieferbar - sowie mit speziellen Naben und extra leichten Felgen.

Beachten Sie unseren Ratschlag 'ZENTRIEREN - aber wie ?' in diesem Katalog.

ZENTRIEREN - ABER WIE ? ! ? !

GRUNDSÄTZE - gutes Werkzeug
keine Zange oder verschlissene Nippelspanner
Geduld und Zeit

Erfahrungsgemäss 'setzen' sich die Speichen eines neu gespannten Rades nach einigen hundert Kilometern, was sich meist bei der ersten Fahrt durch knacken anzeigt. Dann ist es empfehlenswert, das Rad nachzuspannen.

NACHSPANNEN - 'immer langsam - Stück für Stück'

Ziehen Sie alle Speichen rundum je eine 1/4 Nippelumdrehung fester und dann nochmals eine Radumdrehung immer nur 1/4 Nippelumdrehung bis Sie die gewünschte Speichenspannung erreicht haben.

Nun hat das Rad meistens einen 'achter'.

ZENTRIEREN - 'immer langsam - Stück für Stück'

logisch - schlägt die Felge nach links, so müssen die Speichen rechts angezogen werden!

Hierbei müssen Sie immer darauf achten, dass die Spannung nicht zu hart wird und das Anziehen etwas verteilen. Zum Beispiel: Rad schlägt nach links. Sie zählen die Speichen auf der rechten Seite, wo entgegen des Ausschlages ein Loch ist - es sind z.B. 5 Speichen. Nun ziehen Sie auf der rechten Seite diese 5 Speichen je 1/4 Nippelumdrehung fest (die 3. Speiche evtl. eine halbe Nippelumdrehung) und lassen gleichzeitig auf der linken Seite 3-4 Speichen je 1/4 Nippelumdrehung los. Also: immer abwechselnd - rechts fest - links los - rechts fest

So arbeiten Sie sich langsam vor, bis der 'Achter' auszentriert ist.

Bei einem HOCH-oder TIEFSCHLAG der Felge verfahren Sie in der gleichen Art.

Wir hoffen, dass wir Ihnen mit diesen Sätzen das ZENTRIEREN erläutern konnten. Leider ist dies sehr schwierig zu verallgemeinern, denn jeder 'Achter' ist anders. Bei gleicher Gelegenheit, möchten wir auf die Zentrierwerkzeuge in diesem Katalog hinweisen - Position WERKZEUGE, Artikel W-243 / 293 / 294 / 295.

AUCH HIER GILT WIE BEIM TRAINING; üben ... üben ... und nochmals üben. Aber bitte; machen Sie Ihre ersten Versuche nicht mit den besten Laufrädern.

Trott Helm

Schütze Deinen Kopf -
Du hast nur einen!

ÜBUNGSGERÄTE

U-210 HOME-TRAINER - bestens bewährtes französisches Spitzenmodell-gummigelagert - geräuscharm - zusammenklappbar auf nur 60cm
unser meistverkauftes Modell seit vielen Jahren N U R 120,- DM

U-211 HOME-TRAINER - mit Kunststoffrollen - verchromtes Modell - fast geräuschloser Lauf! - zusammenschiebbar - einseit vielen Jahren im internationalen Radsport bewährtes Modell in neuer verbesserter Ausführung 148,- DM
-mit Garantie! -

U-212 ERSATZRIEMEN für alle normalen Hometrainer passend 5,- DM

WIR KÖNNEN AUCH HOME-TRAINER WETTBEWERBSGERÄTE LIEFERN, WOBEI MEHRERE GERÄTE ÜBER WELLEN MIT EINER ANZEIGEUHR VERBUNDEN SIND.

EXPANDER - das altbewährte und am meisten verbreitete Übungsgerät. Ein Stück, welches in keinem Haus fehlen sollte - ob Sportler oder Nicht-Sportler. TRIMM DICH - denken Sie daran.

Ausführung mit Gummi-Kabel = keine Verletzungsgefahr!
3 Jahre Garantie

U-213 Stärke -4- 20kg für die Dame oder den Jugendlichen 15,15 DM
U-214 Stärke -5- 25kg für den Muskulösen Jugendlichen 16,15 DM
U-215 Stärke -6- 30kg für den athletischen Sportler 17,15 DM

- ERSATZKABEL SIND LIEFERBAR -

U-216 FIT - TRAINER - Der Schlager unter den Übungsgeräten - Vom Deutschen Sportbund als Trimm-Gerät des Jahres ermittelt! Sehr klein und praktisch - es sollte bei der täglichen Gymnastik nicht fehlen 14,50 DM

BALI - IMPANDER - speziell geeignet zur kraftvollen Entwicklung des Oberkörpers. Dies sind jene Muskelpartien, welche von grosser Wichtigkeit sind zur Erzielung von Höchstleistungen im Radsport ...
.... leider jedoch von den meisten Fahrern vernachlässigt werden!

U-217 BALI - ROT für den trainierten Sportler 38,60 DM
U-218 Fusslaufen zur Beinarbeit mit dem Gerät ROT 5,75 DM
U-219 verstellbar mit stabiler Dornschnalle 9,90 DM

U-220 BALI - BLAU für den Leistungssportler 45,45 DM

U-221 BALI - ATHLET - der kürzeste Weg zur kraftvollen Körperentfaltung und Bildung einer überdurchschnittlichen Kraft 55,45 DM

RUDERGERÄTE sind das ideale Ausgleichsgerät des Radsportlers im Winter - geräuscharme Arbeit durch Nylon Sitzrollen - hydraulischer Widerstand stufenlos

U-222 teilverchromt 365,- DM / U-223 ganz verchromt 395,- DM

... das gleiche Gerät mit mechanischer Bremswirkung
U-224 teilverchromt 298,- DM / U-225 ganz verchromt 328,- DM

U-226 ARMMUSKELSPANNER - fast unentbehrlich für den Strassenfahrer - in einfacher Ausführung Paar 4,60 DM / U-227 in kräftiger 9,- DM

U-228 ACTIVATOR - ermöglicht das gleichzeitige Training der Arm-Bauch-und Beinmuskulatur 168,- DM

U-229 GEWICHTSWESTE - Orig. B E R G in bester Ausführung mit Gewichtsfüllungen N U R 110,- DM

..... HANTELN - BÄLLE - BODY BUILDING GERÄTE ... und andere Geräte zur Sport-und Konditionsarbeit sind lieferbar.



HEIM-
RUDERGERÄT

Masse geklappt

Länge 120 cm
Breite 37 cm
Höhe 43 cm

ACTIVATOR



Cyclette®



Masse geklappt

Länge 83 cm
Breite 36 cm
Höhe 46 cm
Gewicht 6 kg



HOME - TRAINER

sehr gräuscharmer Lauf

zusammenklappbar auf

NUR 60 cm

SONDER-PROSPEKTE über Bali-
Geräte / Ruder-Geräte / Heim-
fahrräder lassen wir Ihnen auf
Anforderung zukommen.

Grosser illustrierter BERG-Katalog
mit allen Sportgeräten gegen eine
Schutzgebühr von DM 4,-, welche wir
beim Kauf von Berg-Geräten im Werte
von mindest 100,- DM zurückvergüten.

RAHMEN

- Lieferungen erfolgen unter den Garantie-Bestimmungen der Hersteller-
 - Die aufgeführten Preise sind, wenn nicht anders angegeben, für Rahmen und Gabel-

- Zu IHRER INFORMATION ;

- die Hersteller der absoluten Spitzen-Rahmen haben eine Lieferkapazität von jähr-
 - lich nur etwa 300-500 Rahmen . Wenn Sie bedenken, dass diese Rahmenbauer in
 - die ganze Welt liefern, so können Sie sich selbst ausrechnen wie wenig Rahmen uns
 - zur Verfügung stehen. Es ist also ausgeschlossen, dass wir in einem Jahr von ein-
 - em Rahmen der Spitze mehr als 50 Stück bekommen ! Aus diesem Grunde besteht
 - von Zeit zu Zeit die Möglichkeit, dass bestimmte Rahmenhöhen eines Fabrikates
 - nicht lieferbar sind .

- BIANCHI** - aus Sonderserien für Profi-Mannschaften und für die
 italienischen Nationalfahrer. Nur in den Rahmenhöhen
 von ungeraden Zahlen - 53 - 55 ...
 Original-BIANCHI RENNFARBE = helles blaugrün
 MIT CAMPAGNOLO SPECIALSTEUERSATZ 285,- DM
- CINELLI** - Modell SUPER CORSA mit neuester Detailverarbeitung .
 Mit Cinelli Specialgabel -verstärkt- , Auflageflächen der
 Naben in den Ausfallenden verchromt
 Farben : Cinelli-silber und andere 332,- DM
- CINELLI** - Modell LEGGERISSIMO , Sonderanfertigung ! Etwa 10%
 leichter als übliche Rahmen der Spitzenklasse. Ebenfalls
 mit der bevorzugten Cinelli-Specialgabel
 Farben : nur in der Original-Farbe gelb mit roten Absatz 382,- DM
- COLNAGO** - ein Rahmen in hervorragender Verarbeitung - mit dem
 Kleeblatt in den Muffen - das Modell vieler Berufsfahrer
 (welches dann die Emaillierung und Dekoration der Firmen-
 mannschaft hat) Strassenweltmeister der Profis 1971 und
 Tour de France Sieger
 Farben : 'Molteni - braun' 338,- DM
- COPPI** - neues Modell für 1972 vorgestellt auf der Fahrrad-Messe
 in Mailand . Leider ist zum Zeitpunkt unseres Katalog =
 druckes der genaue Preis noch nicht bekannt
 Lieferbar etwa ab März 1972 DM
- FLANDRIA** - Modell AMATEUR , ein sehr schöner und preiswerter Renn-
 Rahmen für den Anfänger - Rahmenhöhe ab 52 cm - mit Zeus
 Gran Sport Ausfallenden !
 Farben : Original Flandria-rot mit weissen Manschetten
 Rahmenhinterbau und Gabel halb verchromt 127,- DM
- GAZELLE** - Modell AMATEUR , ein Rennrahmen in einer sehr günstigen
 Mittelpreislage unter Verwendung bester Materialien . Orig.
 Renn Rahmenrohre mit Zeus Gran Sport Ausfallenden
 Farben : nur in der Originalfarbe hellblau 189,- DM
- GAZELLE** - Modell PROFESSIONEL , das Modell des Profi-Strassen-
 weltmeisters 1969 Harm Ottenbros . Reynolds Rohre und
 Campagnolo Record Ausfallenden
 Farben : nur in der Originalfarbe rennsilber 278,- DM
- GAZELLE** - Modell JUGEND , mit 49cm Rahmenhöhe ! Hierbei handelt
 es sich um einen richtigen Amateur-Rennrahmen unter Ver-
 wendung bester Materialien (Zeus Gran Sport Ausfallenden)
 Farben : verschieden - je nach Lagerbestand 179,- DM

RAHMEN

- GITANE** - Modell JUNIOR, mit normalen Ausfallenden und französischen Rennrohren
Nur in den Rahmenhöhen 52 - 54 - 57 - 60 cm
Farben: Originalfarbe Junior-ROT 111,- DM
- GITANE** - Modell AAMATEUR, ein ausgezeichnete Rennrahmen mit Reynolds Rohren und Campagnolo Ausfallenden
Farben: Originalfarbe orange 173,- DM
- GITANE** - Modell PROFI, das Modell der Ex-Weltmeister - Tour und Giro Sieger, Reynolds Rohre und Campagnolo Enden
Farben: Originalfarbe Gitane rennblau 234,- DM
- RICKERT** - Modell Berufsfahrer in neuester Bauweise und Aufmachung, Farben und Höhen je nach Lagerbestand 233,- DM
- PEUGEOT** - Modell PX 10, mit Reynolds Rohren und Symplex Ausfallenden, Nur in Orig. Peugeot-weiss 235,- DM
- POGLIAGHI- DER WELT BESTE HANDARBEIT FÜR DEN RADSPORT**
Die Bestätigung = 1974; 7 Weltmeister auf Rahmen welche von Pogliaghi gebaut wurden -
- Modell ITALCORSE, in verschiedenen Farben 308,- DM
- Modell -E/M EXTRA LEICHT-, angelötete Sockel für Campagnolo Schaltgriffe und Schaltzugführungen, Dieses Modell ist -bei grösster Stabilität- erheblich leichter als übliche Spitzenrahmen (etwa 13% !)
Farben: wie das Rad von Eddy Merckx in der Faema - Mannschaft = weiss mit roten Manschetten 358,- DM
- ZEUS** - sehr preiswerte Rahmen bei bestem Material, da in Spanien die Arbeitskraft sehr billig ist!
- Modell CADET mit Zeus Competition Ausfallenden Rahmenhöhen bereits ab 50 cm!
Farben: verschieden, je nach Lagerbestand 118,- DM
- Modell JUNIORS mit Zeus Gran-Sport Enden und Reynolds Rohren
Farben: verschieden, je nach Lagerbestand 188,- DM
- Modell CRITERIUM mit angelöteten Sockel für Mafac-Criterium Bremsen
Farben: nur in Zeus-Kupfergold mit weisser Manschette 189,- DM
- BAHNRAHMEN** führen wir von CINEELLI-GAZELLE-GITANE-RICKERT-RIH und POGIAGHI auch ganz chrom.
- DAMEN-SUPERSPORTRAHMEN** für Schlauchreifen oder schmale 28" Drahtreifen - mit Doppel Oberrohr
- GITANE** in verschiedenen Farben 95,- DM
- PEUGEOT** nur in weiss 95,- DM
- DIE MONTAGE VON TRETLAGER UND STEUERSATZ WIRD MIT BESTEN SPECIAL-WERKZEUGEN VON FACHKRÄFTEN VORGENOMMEN**
- O H N E** Berechnung der Montagekosten -
- a.- einfaches Tretlager ohne Kettenrad und einfacher Steuersatz 27,- DM
- b.- Stronglight Steuersatz und Stronglight Tretlager 34,50 DM
- c.- Strongl. St'satz und Strongl. Alu-Tretlager mit TA Kettenräder 86,75 DM
- d.- ZEUS Steuersatz und ZEUS Tretlager mit Doppelkettenrad 151,- DM
- e.- CAMPAGNOLO Steuersatz und Tretlager mit Doppelkettenrad DM
- f.- Aufpreis für schmutzgeschütztes Campagnolo Lager DM

FAHRRAD - TRÄGER

VIELFACH
BEWÄHRT

STANDART
MODELL
FÜR ALLE
NORMALE
P K W

S O N D E R
MODELL
AUCH FÜR
CITROEN
oder
RENAULT

BEFESTIGUNG
DER
FAHRRÄDER
MIT
GRÖSSTER
SICHERHEIT

KEINE
RIEMEN

KEINE
GUMMISTRÄNGE

SCHNELL,
EINFACH
und
SICHER

MIT NUR
einer
FLÜGELMUTTER

KEIN
SCHEUERN
AM
SATTEL oder
LENKERBAND

GEEIGNET
FÜR
RENN- und
SPORTRÄDER

ROSTGE =
SCHÜTZTE
OBERFLÄCHE

AUSSERGE =
WÖHNLICH
PREISWERT

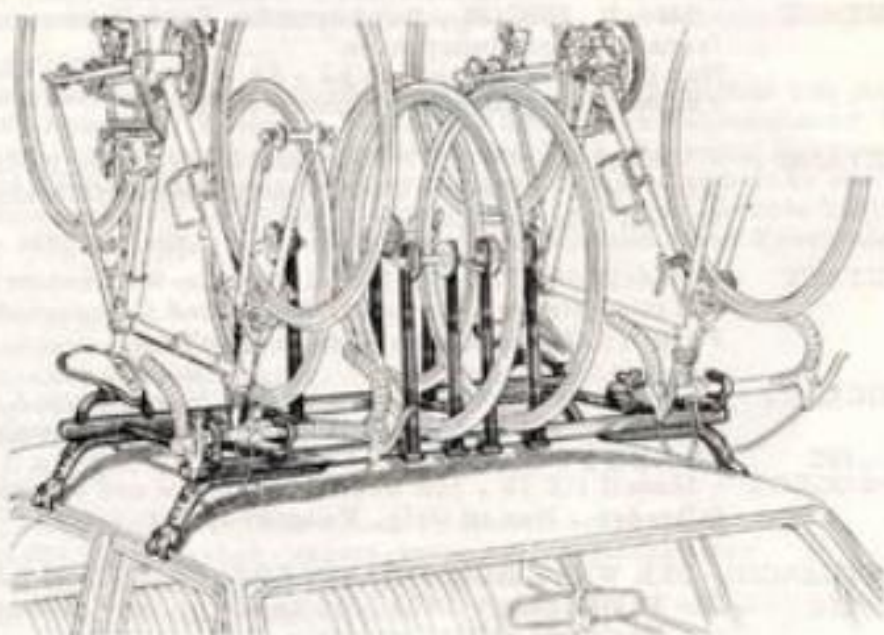

TR/2	für 2 Fahrräder	116.-	DM
TR/2-4	für 2 Fahrräder + 4 Laufräder	146.-	DM
TR/3	für 3 Fahrräder	126.-	DM
TR/3-2	für 3 Fahrräder + 2 Laufräder	141.-	DM
TR/4	für 4 Fahrräder	147.-	DM

TR/GA zusätzliche Gabeln für Laufräder Stück 7,50 DM

TR/FU ZUM SELBSTBAU eines derartigen Trägers führen wir ganz spezielle besonders stabile Füße, woran dann die Eigenkonstruktion montiert wird. Stück 8,55 DM

ACHTUNG - auf Grund der aussersten Preiskalkulation bei den Fahrrad-Trägern müssen wir bei Versand 10.- DM Frachtanteil in Rechnung stellen.

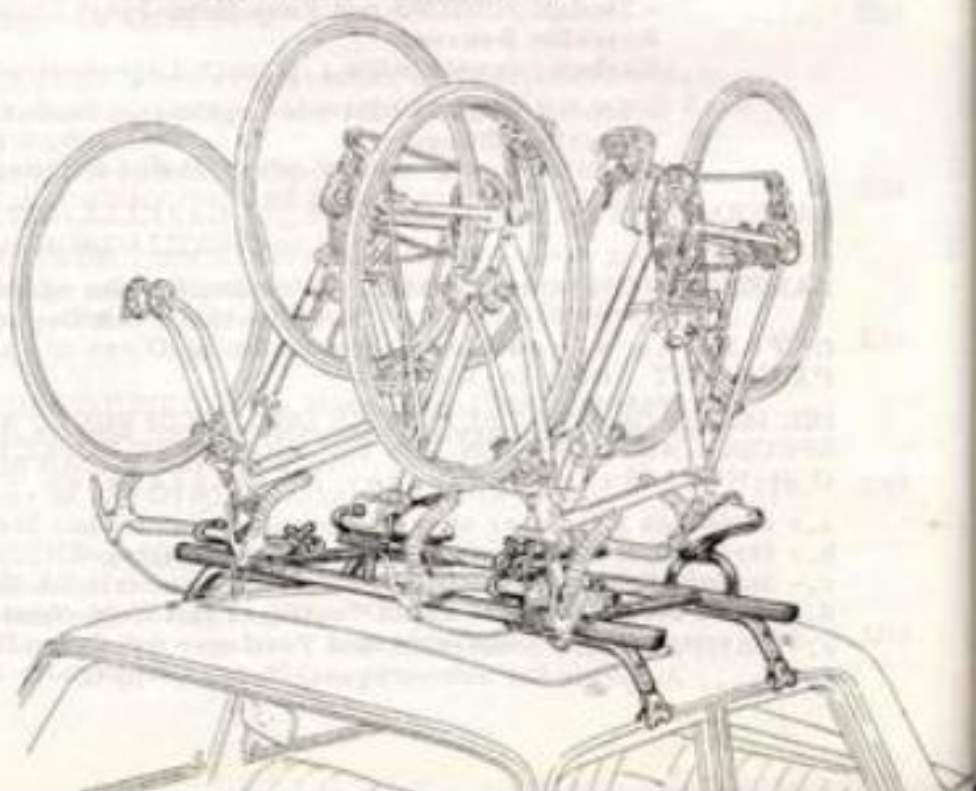

Die Reifen
der
Olympia-
Sieger

Continental
Schlauch-
reifen



Schlauchreifen für Bahn, Straße, Gelände

27 x 1	-165 Flieger Holzbahn – Sonderklasse (extra leicht)
27 x 1	-175 Bahn und Straße – Sonderklasse (extra leicht)
27 x 1½	-220 Bahn und Straße – Sonderklasse (extra leicht)
27 x 1½	-240 Straße – Sonderklasse diamantiert und längsgerieft
24 x 1½	-300 Steher (Vorderrad)
27 x 1½	-325 Steher Zementbahn
27 x 1½	Querfeldein grob diam.
27 x 1½	Querfeldein T-Profil
27 x 1½	Type IV-540 Straße schwarz/transp.
27 x 1½	Type IV-415 Straße schwarz/transp.
27 x 1	Type IV-320 Straße schwarz/transp.

Schlauchreifen für Saalmaschinen

24 x 1	Type IV-300 Saalsport transp./weiß
24 x 1½	Type IV-325 Saalsport transp./weiß (f. Jugendräder)
26 x 1	Type IV-370 Saalsport transp./weiß
26 x 1½	Type IV-440 Saalsport transp./weiß
26 x 1½	Type IV-480 Saalsport transp./weiß
26 x 1½	Type IV-550 Saalsport transp./weiß

Programmiert:

Conti TT

**Alles, was Sie von
einem guten Gürtelreifen
erwarten,
steckt im Conti TT.**