

POSTORDER SERVICE

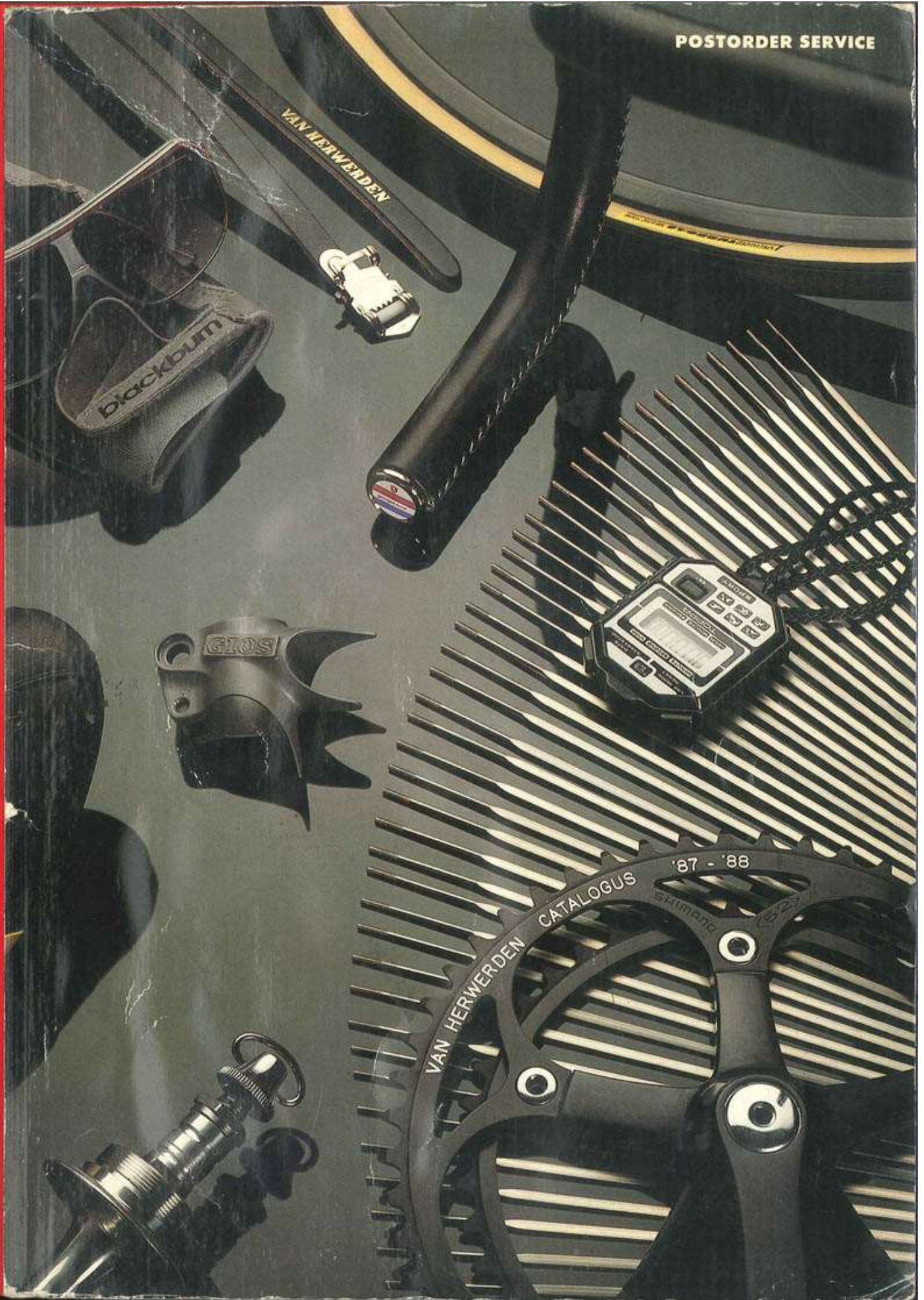

**WIE DOET WAT
BIJ
VAN-HERWERDEN
WIELERSPORT**

Geachte lezer,

Er zijn alweer twee jaar verstreken sinds onze vorige catalogi (het waren er toen twee) zijn verschenen. Wij hebben er lang over nagedacht of wij weer aan zo'n gigantisch karwei zouden beginnen. Avond aan avond, dag in dag uit, gedurende bijna 6 maanden, werken aan een boek, is geen eenvoudige taak naast het dagelijks runnen van onze wielersportzaak! Eigenlijk is het voor ons een te zware opgave.

De overstelpende belangstelling vanuit onze klantenkring echter, haalde ons over toch maar weer schrijfmachine en fototoestel uit het 'stof' te halen. Het deed ons plezier, dat er zoveel belangstelling was voor weer een nieuwe catalogus. Het uiteindelijke resultaat heeft u in handen.....

Ondanks een kostprijs van ruim FL 26,- hebben wij uw bijdrage op slechts FL 12.50 gehouden. Wij wensen u veel leesplezier.

Beleefd aanbevelend; Ton en John van Herwerden.

Ton van Herwerden 51 jaar (op foto derde van links)

Heeft de algehele leiding en zorgt voor de presentatie in de winkel, de administratie en de fotografie. Uiteraard treft u hem aan in de winkel: hij is er voor bediening en het geven van een goed advies.

John van Herwerden 30 jaar (op foto tweede van links)

Hij doet de inkoop en bezoekt alle internationale beurzen teneinde van de laatste ontwikkelingen op de hoogte te zijn. Tevens behartigt hij de reclame activiteiten. Het bedienen van klanten is ook voor hem hoofdzaak.

Theo Kauderer 38 jaar (op foto uiterst rechts)

U vindt hem altijd in de winkel of de werkplaats waarover hij de scepter zwaait. Hij staat garant voor perfect uitgevoerde reparaties, onderhoudsbeurten en een snelle service. Het spaken van een stel superieure wielen is zijn specialiteit.

Marcel Walenkamp 29 jaar (op foto uiterst links)

Hij 'runt' de hele kleding- en triathlonafdeling, doet de inkoop hiervoor en is dagelijks aanwezig in de winkel. Marcel volgt de nieuwste ontwikkelingen op het gebied van de wielersport, kleding en triathlon op de voet. U kunt rekenen op een deskundig advies van hem.

Jacqueline van Herwerden 25 jaar (voorste op foto)

Zij beantwoordt de telefoon en zorgt dat u voor uw vragen de juiste persoon aan de lijn krijgt. Verder behandelt zij de schriftelijke en telefonische bestellingen van klanten.

Prijswijzigingen en drukfouten voorbehouden. De uitgever aanvaardt geen enkele aansprakelijkheid voor onjuiste informatie en/of gevolgen daarvan. Niets uit deze uitgave mag worden vervoelvoudigd en/of openbaar worden door middel van druk, fotocopie, microfilm of op welke andere wijze ook, zonder voorafgaande schriftelijke toestemming van de uitgever. Copyright: van Herwerden Wielersport Voorburg.



Inhoud & Colofon



HOE WORDT U WEGWIJS IN DIT BOEK.

Raadpleeg allereerst de index. Het meeste zult u er direct in kunnen vinden. Staat het artikel (of onderwerp) dat u zoekt niet vermeld, vraagt u zich dan af met welk (onder)deel van de fiets het te maken heeft. Enkele voorbeelden: U wilt weten welke gereedschappen er zijn voor het afstellen van uw balhoofdstel. U vindt het onder het hoofdstuk 'balhoofdstellen'; Nog een voorbeeld: een voorwielconus, dat staat onder 'naven'.

Tenslotte: u zoekt een boutje om uw spatbord vast te zetten: kijkt u dan onder 'spatborden'.

COLOFON

REDACTIE

Ton van Herwerden
John van Herwerden

FOTOGRAFIE

Ton van Herwerden

TEKST

John van Herwerden

MEDEWERKERS

Theo Kauderer
Marcel Walenkamp
Jacqueline van Herwerden

ART DIRECTOR

Robin Wegener
(WSK-De Vormgevers)

VORMGEVING EN LAY-OUT

John Eydenberg
(WSK-De Vormgevers)
Sacha van Geest
(WSK-De Vormgevers)

LITHOGRAFIE

Nelli, Haarlem

DRUKWERK

Vita Nova, Hank
Gelderland Offset, Nijmegen

AFWERKING

Binderij Hexspoor,
Bortel

PRODUKTIE BEGELEIDING EN ALGHELE COORDINATIE

Adriaan Sikkema
(Arbel Kampen)
Jos Buits (Buits grafische
inkoop/bgi, Kampen)
John Eydenberg

INDEX

Wie doet WAT bij van Herwerden

Wielersport binnenzijde omslag
openingstijden-telefoonnummers-adres

Hoe bereikt u ons per auto achterzijde
Frontaanzicht van de zaak 2-3

Postorders en telefonische bestellingen
..... achterzijde omslag

Onze framebouwerij 4-5
De ideale fietshouding en veel
voorkomende klachten 6-7

Wat u moet weten voordat u een frame of
fiets koopt 8-9-10

Alles over buizen en verbindingen 8-9-10

Standaard afmontageijst bij

opbouwfietsen 11

Racefietsen en frames Triathlon van
Herwerden .. 12-13-14-15-16-17-18-19

Racefietsen en frames van Herwerden
..... 14-15-16-17-18-19

Race/roer fiets en frame van Herwerden
..... 20-21

Randonneuriets en frame van Herwerden
..... 22-23

Racefietsen en frames Chesini .. 24-25-26

Racefietsen en frames Gios torino 27

Racefietsen en frames Zullo 32

Racefietsen en frame Look carbon 30

Racefietsen en frames Concorde .. 28-29

Racefietsen en frames Colnago 42

Racefietsen en frames Bianchi 31

Racefietsen en frames Eddy Merckx .. 31

Racefietsen en frames Vitus 41

Racefietsen en frames Gazelle 43

Racefietsen en frames Alan 41

Racefietsen Koga Miyata 34-35

Toerrandonneur fietsen Koga Miyata

..... 34-35

Racefietsen Giant 36-37-38-39-40

Toer randonneur fietsen Giant 38-39

ATB fietsen/mountain bikes accessoires
hiervoor 49

Balhoofdstellen etc 44-45-46-47

Bellen en bidonnen 48-49

Bidonhouders etc 196-197

Crankstellen etc 50-56

Derailleurs etc 58-65

Bagagedragers etc 190-195

Autoimperiaals-allesdragere-
systeemdragere voor fietsen, ski's en
surfplanken etc 206-207-208

Voorvorken 208

Pignons/ freewheels etc 80-83

Reparatiewerkbanken-montagesteunjes
etc 57

Gereedschappen die niet bij een hoofdstuk
zijn vermeld etc 57

Moffelen en spuiten van frames 137

Aansolderen van nokjes 137

Complete groepen 66-72

Luxe uitvoering aan groepen 73

Hometrainers etc 210-211-212-213

Kettingen etc 102-103

Schoenen 138-174

Wielerkleding 138-174

Triathlonspecialiteiten voor zwemmen-
fietsen-lopen 142-150

Naven etc 74-79

Onderhoudsmiddelenoverzicht 224

Groot onderhoud/winterbeurt... 134-135

Pedalen etc 94-99

Pompen etc 125

Remmen etc 84-93

Fietscomputers-meters-horloges-
stopwatches-hartslagmeters 214-219

Spatborden etc 129

Sturen etc 100

Stuurlint etc 101

Stuurmokken etc 99

Toeclips en riemen etc 136

Fietsstassen zadeltassen etc 176-189

Sporttassen 176-189

Tassen om complete fiets in te vervoeren
..... 188-189

Rugzakken-heuptassen 175-189

Sportportemonneejes-passport
creditcarthouders 182-183

Velgen etc 126-127-128

Verlichting en reflectie etc 130-131

Tubes en banden etc 116-125

Voeding en verzorging etc 220-223

Wielen compleet spaken etc 112-115

Zadelpennen etc 110-111

Zadels etc 106-109

Boeken en lectuur tijdschriften 202

Fietsverzekeringen 205

Fietssloten 204

Cadeaubonnen 209

Reisverhaal 198-200

Fietsvakanties 203

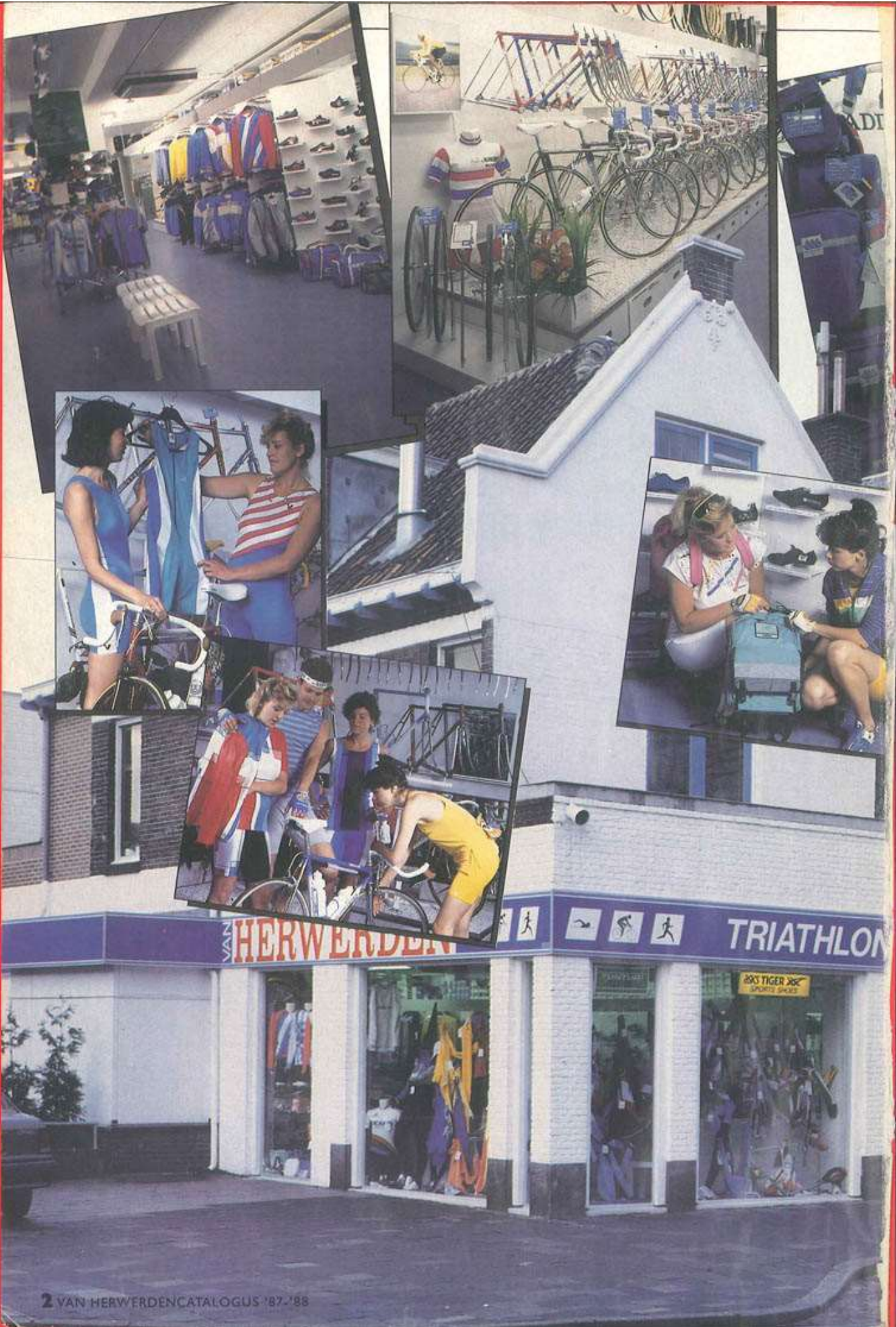



Frames & Fabricage

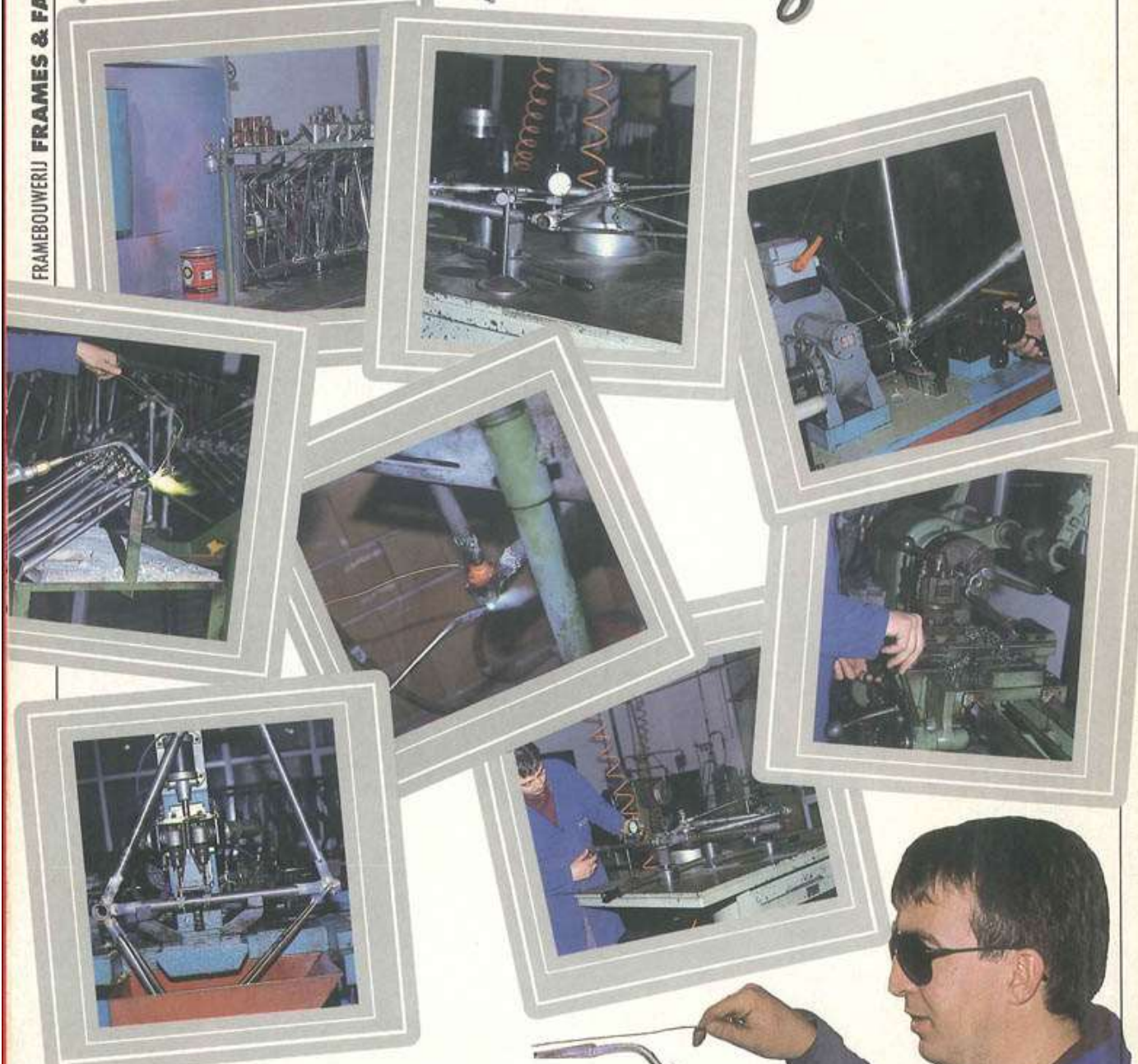

De fabriek waar onze frames gefabriceerd worden ligt in het Italiaanse Verona. Het is een modern uitgeruste fabriek met geavanceerde machines. Er wordt nog ouderwets vakmanschap geleverd en met liefde voor het produkt. Er wordt gebouwd volgens door ons aangeleverde tekeningen en instructies teneinde een produkt te verkrijgen dat gebaseerd is op onze eigen ervaringen uit de wielersport. Maar ook de

behoeftevraag vanuit onze klantenkring is doorslaggevend om tot vernieuwingen en/of verbeteringen te komen.

Wij streven immers altijd naar perfectie tot in de details!

Er komt heel wat voor kijken, voordat een frame kant en klaar in een winkel staat. Er wordt aan onze 'new special route' b.v. maar liefst 16 uur gewerkt voordat het de fabriek verlaat !



Frame stickers



7



5



6



6



6

Er zijn de laatste tijd nogal wat frames in de handel, die ten onrechte een officiële merknaam dragen. Deze frames zijn zelfs voor een kenner zeer moeilijk te onderscheiden van de originele merken.

Wij raden u aan de nodige voorzichtigheid in acht te nemen wanneer bekende merken frames u erg goedkoop worden aangeboden. Er moet dan ook een logische reden zijn om de prijs van merkframes met meer dan 1/3 te verlagen. Koop daarom dure merkframes bij een vertrouwd adres. De kans om een 'valse' in handen te krijgen is daardoor vrijwel uitgesloten.

Van Herwerden Wielersport levert uitsluitend officiële merken die wij direct van de importeur betrekken. Wij garanderen 100% fabrieksgarantie en merkbescherming.

VERKLARING van de FRAMESTICKERS

1 Columbus SLX buizen Chroom-molybdenium Gewicht frame ca 2750
Buizen zijn spiraalvormig van binnen. Zie foto 1

2 Columbus SPSL buizen Chroom-molybdenium Gewicht frame ca 2700 gr

3 Columbus Aelle R buizen Carbon-mangaan Gewicht frame ca 2950 gr

4 Columbus Matrix buizen Chroom-molybdenium Gewicht frame ca 2850 gr

5 Falck buizen Carbon-Mangaan Gewicht frame ca 2950 gr

6 Reynolds 531 buizen Mangaan-molybdenium Gewicht frame ca 2700 gr

7 Reynolds 531ST buizen Mangaan-molybdenium Gewicht frame ca 2750 gr

8 Reynolds 531 buizen Mangaan-molybdenium Gewicht frame ca 3380 gr indien de voorvork en de gehele achtervork niet van Reynolds buizen zijn voorzien. Dit staat op de Reynoldstransfer aangegeven.



12



4



3

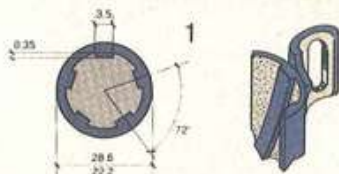

2



De Juiste Fiets Houding

Wie wil er niet comfortabel leven. Het menselijk lichaam voelt zich het meest op z'n gemak als het weinig in de weg wordt gelegd. In de direkte confrontatie met de omgeving is het zaak de omgang met die omgeving af te stemmen op de dimensies van het lichaam. Vrijwel alle leefruimten en gebruiksvoorwerpen zijn ontworpen op doorsnee lichaamsafmetingen.

Een luie stoel, een matras met binnenvering en goed passende schoenen kunnen het leven aanmerkelijk veraangenamen. Helaas zijn de lichaamsafmetingen niet bij iedereen gelijk waardoor een zekere aanpassing onvermijdelijk is. Een iets kleiner overhemd of de autostoel een tikkeltje verder naar achteren en de aanpassing is een feit. Het geeft niet alleen een prettig gevoel, maar er kleven tevens aspecten aan die te maken hebben met functionaliteit en veiligheid.

Een voetballer is niet in staat tot een flitsende dribbel als zijn schoenen twee maten te klein zijn, terwijl het niet kunnen intrappen van het rempedaal tot opmerkelijke situaties kan leiden.

Fietsen is per definitie een oncomfortabele activiteit die veelal gepaard gaat met pijnlijke billen, nek, handen en voeten.

Merkwaardig eigenlijk dat er nog zoveel mensen op een fiets klimmen om er uren later onder het uiten van verschillende verwensingen, het masseren van de nekspieren en het rechten van de rug toch voldaan van afstappen.

Maar zelfs het comfort op een fiets is te verhogen en de pijn dus te verlagen. De houding op de fiets is hierbij van het grootste belang.

Die fietshouding wordt bepaald door de zithoogte en -lengte. De zithoogte is gerelateerd aan de beenlengte en is dus een tamelijk vast gegeven. Wij beschikken over zeer geavanceerde pasfietsen om de exacte zithoogte te kunnen bepalen.

Bij de zitlengte is het allemaal iets minder eenduidig, omdat deze maat tevens afhankelijk is van hoe de fiets gebruikt wordt. Wielrenners die veelvuldig onder in de bocht moeten rijden hebben meer lengte nodig (langere stuurpen) dan toerfietsers die de wereld van hogerop bekijken.

Het bepalen van de juiste framemaat, belangrijk om tot een optimale fietshouding te komen, geschiedt eveneens in nauw overleg met ons. Om te toeren is het bij voorbeeld raadzaam voor een iets grotere framemaat te kiezen dan die welke meer geschikt is om mee te koersen. Wielrenners zitten dus niet alleen iets langer, maar ook iets dieper. Want hoe kleiner het frame des te dieper de zit bij gelijkblijvende zadelhoogte.

Het bepalen van de fietshouding is eigenlijk niet erg wetenschappelijk, maar wordt mede op basis van individuele wensen en inzichten

bepaald. Kijk maar eens aandachtig naar het wielerpeloton en vergelijk de fietshouding eens tussen Sean Kelly en Laurent Fignon, een wereld van verschil. Toch kunnen beiden behoorlijk hard fietsen. Hieronder vindt u een aantal regelmatig voorkomende klachten bij fietsers. Getracht is op eenvoudige wijze uitleg te geven over de mogelijke oorzaak en een oplossing te suggereren.

Kramp van de voetzool

Kramp in spieren wordt meestal veroorzaakt door een verminderde doorbloeding in die spieren als gevolg van overbelasting.

Overbelasting v.d. spieren die aan de onderkant v.d. voet liggen, kan veroorzaakt worden door "klauwen" met de voet tijdens het fietsen, iets dat in de hand wordt gewerkt door een slappe zool. Men trapt dan als het ware de voet hol (i.p.v. bol, een goede fietsschoen staat ook inderdaad bol).

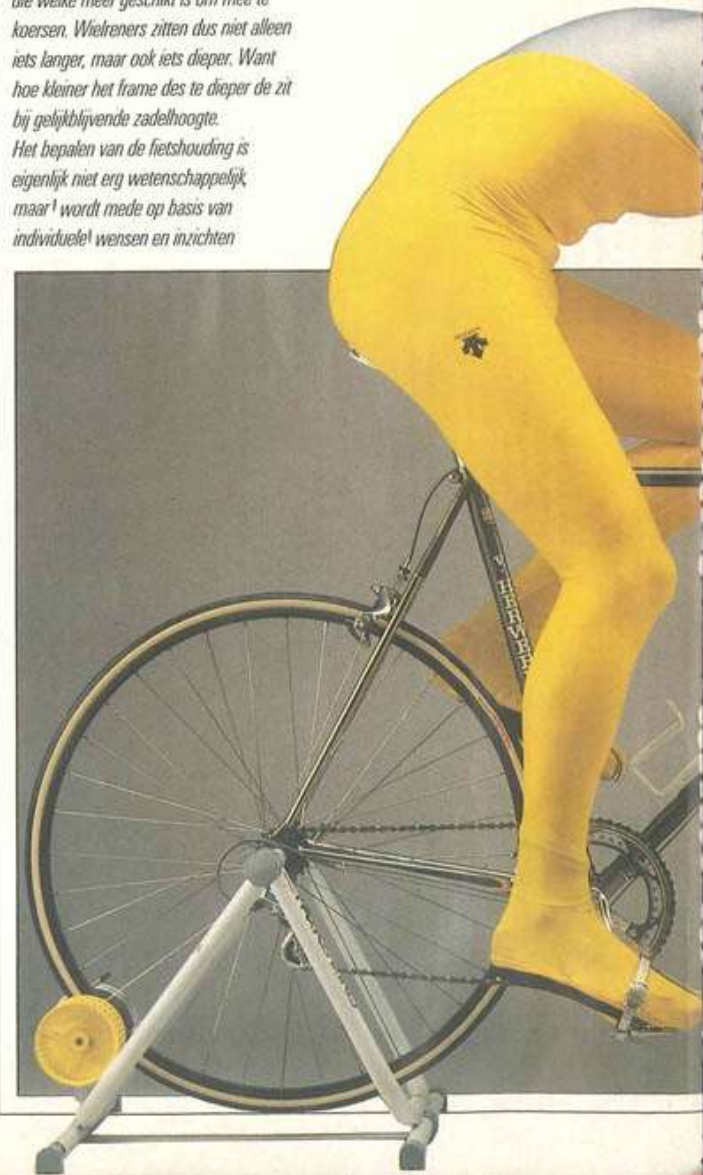



Tintelende/pijnlijke tenen

Tintelen kan ontstaan door kou, afknellen van bloedvaten of druk op een zenuw. Koude kunt u 'afkopen' door overschoenen etc.

Afknellen kan worden veroorzaakt door bv knellende schoenen of het te strak aanhalen van de schoenveters.

Tinteling kan ook worden veroorzaakt doordat u geen schoenplaatjes heeft. U schuift dan steeds met de tenen tegen de toeclips.



Pijnlijke schenen

Mogelijk veroorzaakt door overbelasting vd spieren die DAAR aanhechten.

Dit kan gebeuren doordat u -misschien onbewust teveel de voet omhoog trekt tijdens de opgaande beweging onder het fietsen. Misschien rijdt u weersomstandigheden in aanmerking genomen een te zware versnelling.

Zere kuiten

Dit komt weinig voor. Meestal is de klacht toe te schrijven aan overbelasting en geadviseerd wordt de kuiten regelmatig wat op te vrolijken met rek oefeningen. Dit geldt trouwens voor alle krampen spierpijn gevoelige ledematen.

Pijnlijke knieën

Gewrichtsklachten worden vaak veroorzaakt door

A overbelasting van de omliggende spieren, pezen en/of banden.

De overbelasting zou u kunnen verplegen door minder zwaar te rijden, een meer



geleidelijke trainingsopbouw toe te passen en het eventueel laten verzorgen van de blessure. Kijk vooral uit met fietsen in de koude voorjaarsbuien, dit is werkelijk funest.

B een niet mooi 'lopend' gewricht (slijtage vormafwijkingen). Vertoont het gewricht zelf problemen fiets dan vooral minder zwaar en probeer het gewricht netjes recht te laten bewegen. Rijden zonder plaatjes op de schoenen wordt nu afgeraden. Probeer uw zadel zo hoog mogelijk te zetten, dit ontlast uw knieën!

Pijn in de bovenbenen

De spieren in de bovenbenen hebben als functie het been te strekken. Staat uw zadel bv te laag, dan belast u uw bovenbenen veel meer dan in geval uw zadel op de juiste hoogte staat afgesteld. Bovendien treedt er verlies op van rendement van uw spieren. U kunt immers uw volle 'uittrap' niet maken.

Pijn achterzijde bovenbeen

Kan veroorzaakt worden door geforceerd ophalen van het been tijdens het fietsen. Ook kan het zadel te hoog staan zodat u pezen en spieren forceert in de strekfase van het been.

Gevoelloze en/of pijnlijke geslachtsdelen

Meest eenvoudige reden is: kou. U kunt dit oplossen door het dragen van goede kleding.

De klacht kan ook veroorzaakt worden doordat de voorkant van het zadel teveel op vitale zenuwweefsels en/of bloedvaten drukt. De punt van het zadel kan teveel omhoog wijzen, of het zadel is te smal voor uw achterste: u zit niet op uw zitbotten. Als u teveel moet reiken om bij uw stuur te komen drukt u de boel ook plat, een kortere stuurmok kan hier uitkomst bieden.

Pijnlijk zitvlak

Vervelende en verbaasend veel voorkomende klacht. Wordt bijna altijd veroorzaakt door een combinatie van factoren: geen goede koersbroek met zeem, verkeerd zadel en het nog niet bezitten van de vereiste dosis 'zitvles' om

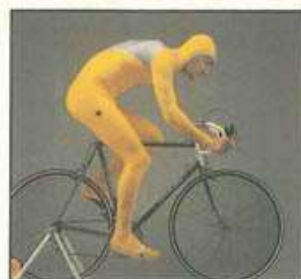

comfortabel te kunnen fietsen. Het krijgen van een pijnlijk zitvlak als geoefend fietser: koop een nieuw zadel, uw oude zadel is uitgeleefd.

Pijnlijke onderrug

Mogelijk steunt u niet genoeg op uw handen en zit u te rechtop. U kunt deze verkeerde houding mogelijkkerwijs aannemen doordat u tekort of te hoog zit. Hierdoor nemen de rugspieren een te gespannen positie in met alle pijnlijke gevolgen. Draag altijd bretels om te voorkomen dat de onderrug wordt gegeseld door de weergoden.

Nekpijn

Het fietsen in de racehouding gaat o.a. gepaard met het ophouden van het hoofd. Hiervoor is behoorlijk veel spierkracht nodig. Doordat het hoofd gedurende soms lange tijd in een gefixeerde houding is, treedt er verzuring op in de nekspieren. Dit geeft een pijnlijk gevoel. Vaak ongevoefde fietsers hebben er last van. Nog een oorzaak kan zijn dat u een te lange stuurmok heeft. U moet dan uw hoofd dermate geforceerd omhoog tillen dat er binnen een uur reeds nekpijn ontstaat.

Een te smal stuur kan ook het schouder en nekgebied pijn bezorgen.

Tintelende handen

Bepaalde zenuwen in de hand liggen te veel onder druk. Deze druk geeft het tintelende of 'dode' gevoel. Het kan soms gebeuren dat een zenuw nog dagen na-tintelt. Goede handschoenen met opvulling (Spenco) bieden uitkomst. Let er tevens op dat uw polsen gestrekt zijn en niet doorknikken. Oefen dit desnoods.

Geïrriteerde ogen

Vele irritaties in de ogen worden veroorzaakt door stof, regen en overstekend wild zoals muggen en minuscule vliegjes.

Wij raden u van harte aan een speciale fiets-zonnebril aan te schaffen om dit onheil te voorkomen. Voor 's-avonds raden wij u aan een zonnebril te dragen met geel glas omdat deze het schaarse licht 'oppept'.

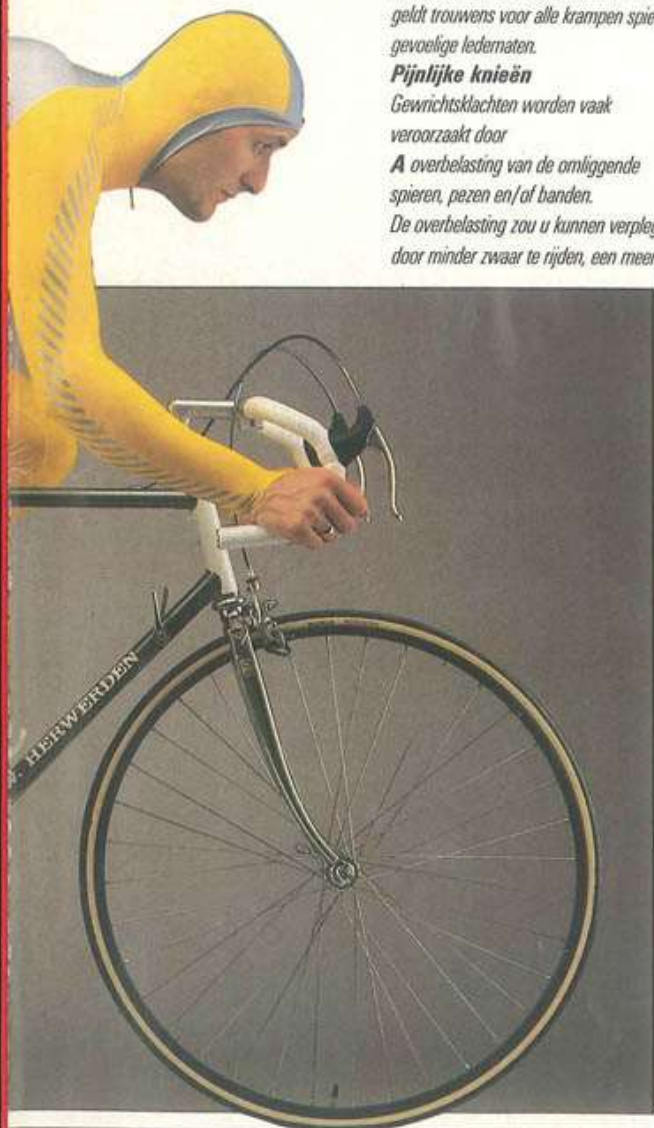

De overwegingen om een bepaald frame te kiezen zijn behandeld in het algemene eerste hoofdstuk. Hier komen we er alleen op terug voorzover dat technische nodig is. Voor een goed begrip is het nodig wat te weten over het materiaal, het bewerken daarvan, het solderen en de soort lugs. Deze informatie is niet los te zien van het gebruiksdoel. Er zijn argumenten die ervoor pleiten voor zwaarbelaste frames juist een eenvoudiger soort buizen te kiezen. Het allerbeste raceframe bijvoorbeeld is zeker niet zo erg geschikt om ermee met kampeerbagage op vakantie te gaan.

FRAME MATERIAAL

Staal in allerlei legeringen en aluminium zijn de meest gebruikte materialen.

Titanium heeft het nooit helemaal gemaakt hoewel dit theoretisch een zeer geschikt framemateriaal is. Kunststoffen als koolstofvezel komen op en zullen naar verwachting een grote vlucht nemen. Voordat het zover is, de kinderziekten overwonnen en de prijs betaalbaar, zullen er nog wel wat jaartjes verstrijken.

Stalen frames zijn gemiddeld genomen zwaarder, maar ook stijver dan aluminium. Koolstofvezel (carbon) kan deze twee eigenschappen optimaal combineren.

Titanium ook.

Over staal bestaat een belangrijk misverstand. En dat is dat het beste staal niet alleen het sterkste, maar ook het stijfste is. Dat is niet zo. Voor staal geldt dat de mate waarin het metaal veerkrachtig te buigen is, onafhankelijk is van de soort. Bij dezelfde afmetingen is een stukje rijwielbuis - in de volksmond "pissbakkenijzer" - even stijf als een stukje Reynolds of Columbus. Een frame van de zeer dunne Reynolds 753 of Columbus KL buizen kan dus wel voldoende sterk zijn voor een krachtige coureur, maar nooit zo stijf als zo'n zelfde frame van Reynolds 531 of Columbus SL. En een frame van ordinaire "rijwielbuis", de buis waar de gemiddelde "Hollandse" fiets van gemaakt wordt, is nog eens veel stijver (als maten, lugs en soldering gelijk zijn), echter ten koste van ongeveer het dubbele gewicht!

Als de stijfheid echt belangrijk is, voor randonneur of ATB fietsen, dan moet dus een dik materiaal gebruikt worden. Dat hoeft dan niet exotisch van kwaliteit te zijn.

Bij pure racefietsen is de stijfheid ook uiterst belangrijk (zie het eerste hoofdstuk), maar omdat dan ook het gewicht een belangrijke rol speelt wordt deze eigenschap zoveel mogelijk uit de constructie gehaald: vooral kort bouwen en het gebruik van sterke (flingegoten) en

perfect passende lugs heeft effect.

Een andere mogelijkheid die zeer effectief is is het vergroten

van de diameter van de lugs. Dit is zo omdat de buigstijfheid van een buis toeneemt met de derde macht van de diameter. Ofwel, een frame met dubbel zo dikke buizen zou acht (!) maal zo stijf zijn. Maar dat is natuurlijk geen gezicht.

Zulke "oversized" frames (de buizen zijn dan gemiddeld 1/8 inch of wel 3 mm dikker) zien we steeds meer bij aluminium frames. Voor aluminium geldt immers dat het wel slechts een derde deel van staal weegt, maar dat staal ook drie maal zo stijf is en ook drie maal zo sterk kan zijn. Stijfheid en sterkte zijn belangrijk voor een frame. Maar het is ook belangrijk dat een frame recht blijft, dus niet blijvend vervormt als er vaak flink aangezet wordt. Hier komen we weer bij de hoogwaardige frames terecht. Chroommolybdeen (Columbus) en molybdeen vanadium (Reynolds) staal laat zich bijna niet vervormen. Pas als de belasting de breukgrens nadert worden deze buizen blijvend vervormd. En dan nog maar weinig. Als een fiets er vanachteren gezien als een tent uitziet, dan is dat vrijwel altijd een frame van "ordinaire" buis.

Consequentie van dit alles is natuurlijk wel dat hoogwaardige frames ook maar heel moeilijk te richten zijn. Bij de bouw moet zeer zorgvuldig gewerkt worden.

SOLDEREN

Stalen frames worden al dan niet met lugs hardgesoldeerd. De lugloze constructie kan goed zijn, maar is uiterst ongebruikelijk voor hoogwaardige frames. Lugs worden gemaakt van plaat- of bandijzer, gestanst, gebogen, gelast en nabewerkt. Deze wijze van fabriceren is goedkoop, maar niet al te nauwkeurig. De passing van de buis in de lugs varieert nogal.

Een heel nauwkeurige methode is het gieten van de lugs. Dit gebeurt volgens

een duizenden jaren oud proces, het zogenaamde verloren-was-model. In het Engels "lost-wax", in het Italiaans "microfusione". Hiertoe wordt in een contramal een wassen model gegoten. Dit wordt dan in de eigenlijk zandgietsvorm geplaatst. Vorm en model (smelt weg) gaan steeds verloren, moeten voor elk stuk steeds opnieuw gemaakt worden. In de praktijk worden wel meerdere vormen tegelijk gegoten. Zo kunnen ingewikkelde vormen als een bracketpot - of bij de juwelier een broche - uiterst nauwkeurig vervaardigd worden, van tamelijk willekeurig metaal, chroommolybdeenstaal bijvoorbeeld. Het is duidelijk dat dit een zeer kostbare methode is.

De vereiste nauwkeurigheid hangt samen met de vereiste wijze van solderen. Hoogwaardig staal zoals chroommolybdeenbuis (Columbus, maar tegenwoordig ook vele andere merken) mag niet te warm (ongeveer 700 graden) worden, kan daarom eigenlijk alleen maar met een veel zilver bevattende legering gesoldeerd worden. Messing (meestal soldeerbrons genoemd) vraagt een soldeertemperatuur van 200 à 300 graden meer. Omdat zilver soldeer dunner is, vloeibaarder dan messing, moet de spleetbreedte tussen buis en lug kleiner zijn, nauwkeuriger ook. Messing is wat stropeniger, daarmee kan redelijk een minder goed passende lug opgevuld worden.

Het komt er in feite op neer dat hoogwaardige frames alleen met verloren-was lugs, vorkkroon en bracketpot met zilver gesoldeerd kunnen worden. Daarom zijn die frames dus zoveel duurder. Molybdeen-vanadium staal (Reynolds 531) heeft andere, maar gemiddeld genomen even goede eigenschappen. Omdat dit materiaal een hogere temperatuur mag hebben, kunnen deze frames wel met plaatlugs en messing gesoldeerd worden. Plaatlugs hebben het voordeel dat ze tijdens het solderen in de juiste hoek geklopt kunnen worden. Ze bieden de framebouwer dus veel meer speelruimte dan gegoten lugs.

Enige technische basisinformatie

Als men een frame zonder te solderen in elkaar zou schuiven met microfusion lugs en verbindingen, dan is het frame al vrijwel stabiel. Zou men dit zelfde doen met goedkope, gestampte lugs, dan kan men het frame nog in diverse richtingen scharnieren. Dit komt dus door het verschil in toleranties van de verbindingdelen.

DE grote kunst van het frame bouwen is het pasmaken van de ene buis tegen de andere buis en het dan netjes solderen daarvan.

Probeer u zelf maar eens 2 stukken ronde buis haaks tegen elkaar te maken zonder dat er een naad(je) blijft. Beslist niet eenvoudig! Dit pasmaken van buizen gebeurt doorgaans door machines die ontwikkeld zijn om zeer precies buizen onder de juiste hoek te frezen.

En dan nog moet er met de hand nagevijld worden, teneinde het ongevenaarde meestersoog zijn zin te geven.

Daarom kan bv een Gios frame waar men zo'n slordige 16 uur aan werkt niet voor een lagere prijs in de etalage staan dan FI 1275,-. Elk frame moet z'n prijs opbrengen om de kwaliteit van het merk te waarborgen.

Wat u moet weten

U gaat zich oriënteren voor de aankoop. Voor u gaat nadenken of beslissen over een frame of fiets, adviseren wij u deze bladzijde en de volgende eens goed door te lezen. U vindt daar wetenswaardige informatie die u goed van pas zal komen bij het kiezen. U kunt dan bij ons met gerichtere vragen komen en wij kunnen u dan ook beter voorlichten over de verschillende mogelijkheden.

- Eerst gaan wij in op de twee factoren waardoor u zich moet laten leiden bij het kiezen van een bepaald frame of bepaalde fiets.

- Daarna zullen wij de vraag beantwoorden waarom het ene frame duurder is dan het andere. U kunt dit ook al uit het voorgaande verhaal opmaken.

Bij uw keuze voor een fiets of frame moet u zich laten leiden door het GEBRUIKSDOEL en het BEDRAG dat u wilt besteden.

Allereerst het gebruiksdoel:

U moet zich een beeld gaan vormen wat er met de fiets gaat gebeuren.

Wat u moet weten

- u gaat wielrennen en wedstrijden rijden.
- u gaat triathlon bedrijven
- u gaat toeren over lange afstanden
- u gaat individueel trimmen wielrennen of in groepsverband
- u gaat gewoon rondfietsen en lekker genieten van 'uitzijn'.
- u wilt met een speciale fiets door het ruigste terrein (A.T.B.)
- u wilt een wereldreis maken, of in ieder geval een fietskampeervakantie.



2 Steeds meer verbindingsdelen worden met microgietwerk vervaardigd

De aanschafprijs:

Vervolgens speelt de aanschafprijs een rol. Wilt u niet verder gaan dan zo'n fl 1400,-, dan bent u aangewezen op een standaard fabrieksfiets. Dit is een fiets die door de handelaar compleet wordt ingekocht en verkrijgbaar is in verschillende maten. De specialist hoeft alleen uw maat op te nemen, de fiets rijklaar te maken en klaar is de transactie. U kunt gaan fietsen. U moet hierbij wel bedenken, dat zo'n fiets bepaalde beperkingen heeft in zijn gebruiksmogelijkheden. Voor het rijden van b.v. wedstrijden is een dergelijke fiets minder geschikt. Heeft u er meer dan fl 1500,-; voor over, dan adviseren wij u een tot op de cm aangemeten opbouwfiets. Dit aanmeten is een precies karweijsje voor

5 De bracketpot was wel zo'n beetje het eerste wat er werd microgegoten. Thans door zeer veel framebouwers gebruikt, de Cinelli microfusion bracketpot.

de specialist en uw fietsgenoot ligt voornamelijk in ZIJN handen.

Wij bespreken bij een opbouwfiets de volgende zaken:

- * allereerst wordt uitermate nauwkeurig de maat genomen
- * type frame voor uw gebruiksdoel
- * lengte stuurvoorbouw
- * breedte en diepte van het stuur
- * type en soort velgen
- * type en soort banden cq tubes
- * tandwielverhouding achter en voor
- * maat van de toeclips
- * type zadel
- * de onderdelengroep voor uw gebruiksdoel, b.v. Campagnolo, Shimano, Gipiemme of Mavic.

Doordat wij bij een opbouwfiets uitgaan van een duurzame kwaliteit materiaal, zijn deze fietsen ook duurder. Ter illustratie het volgende: in een goede racefiets met goede onderdelen met een totaalprijs van ca fl 2000,- is meestal een frame gemonteerd van ongeveer fl 800,-. Er zijn echter ook racefietsen te koop van totaal nog geen fl 700,- maar die

3 en 4 Een prachtig voorbeeld van microfusion gietwerk. Gios introduceert een speciale verstelbare achterpad. Zonder het procedé van microgietwerk zou het bijna ondoenlijk zijn b.v. dit soort constructies te produceren.



7 De microgegoten lugs zijn bijzonder duur en vereisen grote nauwkeurigheid bij het solderwerk.

hebben een frame dat nog geen fl 100,- kost.

U ziet er is geen enkel vergelijk mogelijk tussen deze twee fietsen.

Mede prijsbepalend zijn de te kiezen onderdelen op de fiets. Ook hier geldt: kwaliteit is sterk afhankelijk van de prijs. Koopt u een groep onderdelen dan kunt u rekenen op een kwaliteits-niveau dat voor elk onderdeel van de groep zowat even hoog ligt.

Keuze van het frame

Welk frame past het beste bij u?

Het frame in een fiets bepaalt in zeer hoge mate het rijgedrag.

Daarom is het belangrijk te weten hoe de fiets gebruikt gaat worden;

1 Wordt er met regelmatige en constante bewegingen getrapt, zoals bij langeafstand toeren en trimmen in groepsverband of 2 zijn de bewegingen onregelmatig, met veel aanzetten en veel op de pedalen staan, zoals bij wedstrijden.

Wie zich in de eerste groep kan plaatsen hoeft geen frame te hebben dat zo strak mogelijk is. Het zou altijd aan te raden zijn, maar het is geen eerste vereiste.

Wie in de tweede groep thuis hoort, moet

toch denken aan een zo stabiel mogelijk frame. Want als men een beetje fanatieker fietst, dan worden er andere, veel zwaardere, eisen gesteld aan frames. Er komen heel wat krachten op de buizen te staan en die moeten deze krachten ruimschoots kunnen opvangen. Stel u trekt een sprintje, met een paar vrienden. Degene die een kort en strak gebouwd frame heeft zal altijd in het

voordeel zijn boven iemand met een 'slap' frame dat zwiept. Ongeacht of hij nou goed of niet goed fietst. Door het zwiepen zal er teveel kracht verloren gaan in het op gang brengen van de fiets; men kan niet flitsend zijn. Deze praktijkervaring kun je het beste opdoen in wedstrijden.

Ton en John van Herwerden zijn altijd actief geweest in zeer veel verschillende wedstrijden: criteriums, klassiekers, Nationale en Wereldkampioenschappen, Zelfs over een A.T.B. wedstrijd en trial rit kunne wij belangrijke ervaringen doorspelen.

Onze jarenlange ervaring is voor u een zekerheid over deskundig advies. Om te constateren dat u de juiste fiets heeft gekocht, zult u deze eerst moeten kopen. Daarom is het zo bijzonder belangrijk dat u uw kostbare karretje bij een gerenomeerd bedrijf koopt met een prima reputatie.

Van Herwerden Wielersport mag zich verheugen op dit laatste; niet voor niets bezoeken meer dan 30.000 mensen per jaar onze pas verbouwde en gloednieuwe winkel in Voorburg.

6 Een nieuwe microfusion uitvoering van een zadellug van Gios.

Standaard afmontage

STANDAARD AFMONTAGELIJST VAN ALLE OPBOUWFIETSEN
 Buiten de onderdelen die tot de groep behoren monteren wij:

AFMONTAGE A

Toeclips: Cristophe verchromd naar maat
 Toeclipsriemen: Leer in kleur te kiezen + dopjes

Stuurmok en stuur: Cinelli naar maat en breedte geadviseerd

Stuurlint: Bike Ribbon

Zadel: Turbo in kleur te kiezen

Velgen draad: Mavic MA2 blank

Velgen tube: Mavic Pro blank

Spaken: D.T. roestvrijstaal double butted

Bij tubes: Wolber Neo Pro

Bij draadbanden: Specialized Turbo LSLR

Pignon freewheel: Maillard Super tandwielverhouding naar keus

Ketting: Sedis Sport

Bidonhouder(s): Blackburn in kleur te kiezen

Pomp: Zefal HP

AFMONTAGE B

Deze afmontage houdt in dat u een aantal componenten wijzigt t.o.v.

afmontage A tegen een tarief van Fl 85,-

Velgen draad: worden draadvelgen Mavic MA 40 grijs

Velgen tube: worden tubevelgen Mavic

GP4 Draadbanden: worden Specialized

Turbo SR

Tubes: worden Wolber Competition

Ketting: wordt Sedis Sport in goud- of zilver kleur

ANDERE MEERPRIJZEN

• Stuurmok zwart en gegraveerd 'SUPER RECORD' Fl 30,-

• Stuurmok met: Chesini, Alan, Colnago, Concorde Fl 45,-

• Kettingblad: zwart en gegraveerd Fl 35,-
 Mogelijk met Campagnolo, Corsa-C, Victory, Super Record, Record en Triomphe.

• Kettingblad: Chesini, Alan, Colnago, Concorde Fl 35,-

• mits Campagnolo en zelfde type

Zadelpen: zwart en gegraveerd Fl 35,-
 Mogelijk met Campagnolo, Corsa-C, Victory, Super Record, Record en Triomphe

• Zadelpen: Chesini, Alan, Bianchi, Colnago, Concorde Fl 35,-
 mits Campagnolo en zelfde type

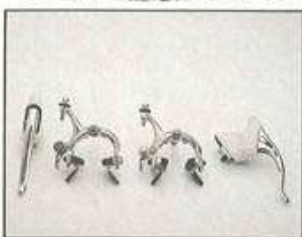
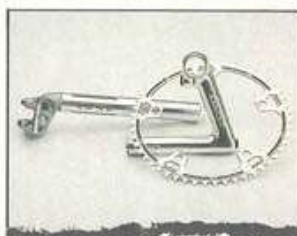

• Remgrepen: Mogelijk met Campagnolo, gegraveerd: 'campagnolo', 'concorde', 'chesini', 'colnago'. ca Fl 50,-

• Remmen: i.p.v. Campagnolo Super Record rembruggen, de DELTA C-Record 180 rembruggen Fl 250,-

• Commandeurhandels: Zwart en

gegraveerd met 'C', uitsluitend mogelijk met Campagnolo Record handelstjes. Fl 15,-

• Gegraveerde handels ook mogelijk met 'Colnago' ca. Fl 50,-

• Lederen stuur en een zwarte gegraveerde nok Fl 125,-

Latex binnenbanden [2] Fl 24,-

• Draadbandjes [2]: Specialized Turbo VSVR kevlar Fl 115,-

• Draadbandjes [2]: Michelin Hi Lite comp Fl 70,-

• Draadvelgen [2]: Mavic MA 50 CRD Fl 235,-

Van Herwerden Delta en

RACEFIETSEN EN FRAMES

GEWICHT FRAME CA 2700 GRAM

SPECIFICATIE DELTA SUPER

- Columbus SLX buizen
- Columbus SP/SL buizen
- Columbus Matrix buizen
- Columbus Aelle R buizen
- Falck buizen
- Reynolds 531 C buizen
- Reynolds 531 buizen (3)
- Reynolds 531 GT buizen
- Vorkkroon microfusion
- Ander type vorkkroon
- Bracket huis microfusion
- Ander type brackethuis
- Lugs microfusion kort
- Lugs geen microfusion
- Padden met oogjes
- Achterremk. door bovenbuis
- Achterremk. langs bovenbuis
- nokken voor 2 bidons
- pomp (nippel) bovenbuis
- fotofinishplaatje
- Vaste voorderailleurmok
- Graveringen
- Verchroomde vork standaard
- Verchroomde r-achter vork st.
- Geheel verchroomd achterframe stuk.



De van HERWERDEN DELTA SUPER Triathlonfiets heeft zich het afgelopen seizoen overtuigend bewezen. Onze ploeg heeft de nodige overwinningen geboekt en rijdt dankzij onze fiets duidelijk snellere fietsgemiddelden. Om maar niet te spreken over Siem-Jan Stam uit Breezand die ongelooflijk snelle fietstijden laat afdrukken. Hij was goed voor maar liefst 6 overwinningen in de kwart-triathlons op een van Herwerden Super Delta-fiets!

De Delta Super wordt standaard uitgevoerd met een radiaal gespaakt voorwiel. De voorvelg is aerodynamisch en voorzien van een wedstrijdtube. Achter monteren wij een draadvelg, voorzien van een superlicht lopende band die tevens optimale bescherming biedt tegen lekrijden. Gewicht van de fiets 9400 gram.

Op veler verzoek ontwierpen wij een populair geprijsd DELTA-frame. De successen behaald op onze Delta

Super zorgden namelijk voor een grote vraag naar goedkopere Delta frames. Welnu, na ruim een jaar van research waarbij met name talloze buizen en verbindingdelen zijn beproefd hebben wij thans een prachtig alternatief voor de serieuze triathleet. Het ontwerp, de bouw en de afwerking van het frame zijn gelijk aan die van de Delta Super. Het prijsverschil is deels te danken aan de goedkopere buizen en verbindingdelen.

Het niet aanbrengen van chroom zorgt voor de rest van het prijsverschil. Om de prijs van de complete fiets t.o.v. de Delta Super fiets nog verder te drukken, monteren wij bij de Delta geen speciale wedstrijdtube op het voorwiel. Gewicht van de fiets 9700 gram.



Delta Super

RACEFIETSEN EN FRAMES

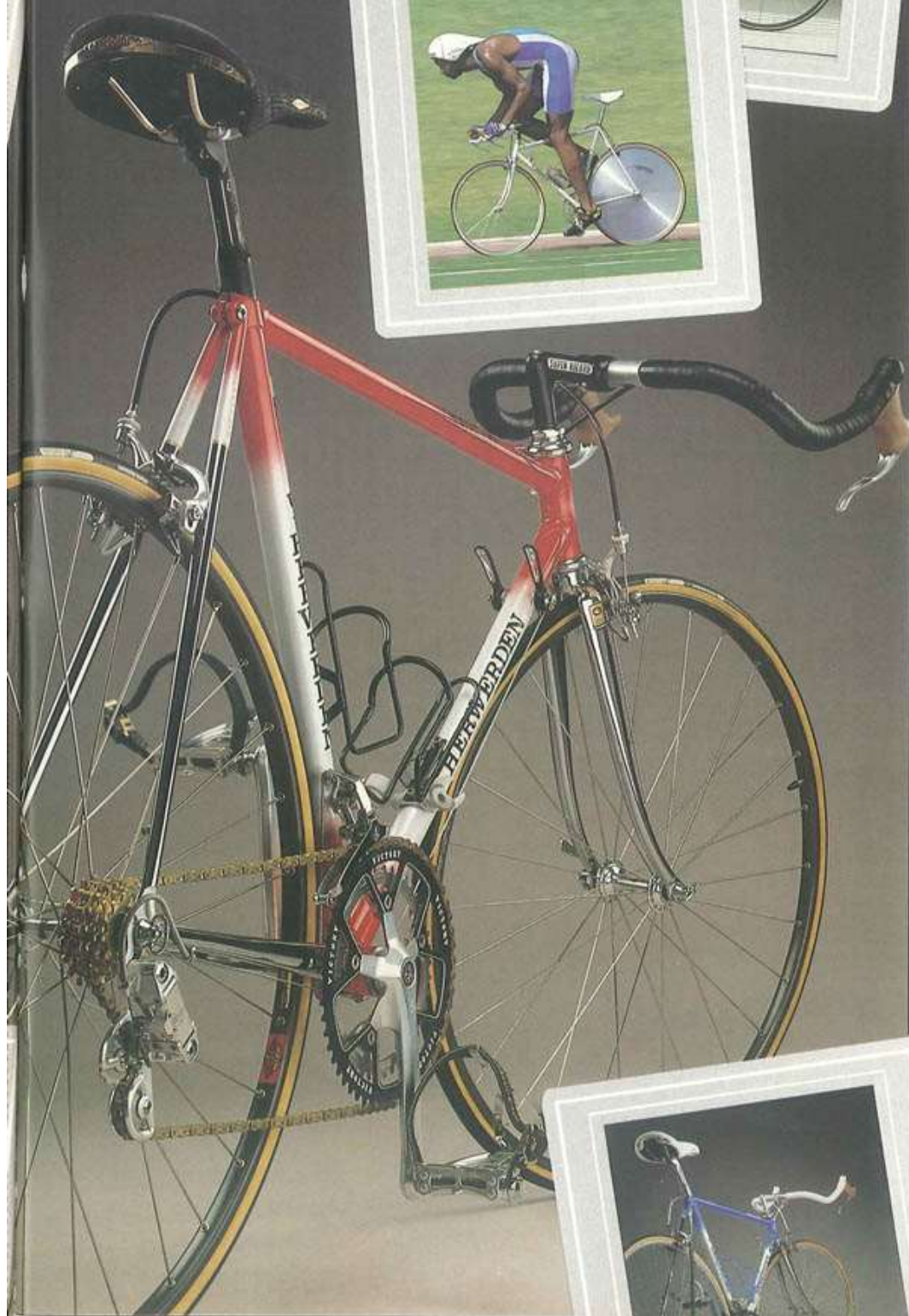

DELTA

Frame van Herwerden
Delta **695.00**

COMPLETE FIETSEN

Campagnola
Nuovo Triomphe **2145.00**
Nuovo Victory **2355.00**
Nuovo Record **2990.00**
Super Record **3190.00**
C-Record **2150.00**
Gipiemme
Crono Sprint Lusso... **1875.00**
Shimano
New 600 **1975.00**
New 600 sis Bio Pace **2150.00**
New Dura-ace **2990.00**

DELTA SUPER

Frame van Herwerden Delta
Super **1295.00**

COMPLETE FIETSEN

Campagnola
Nuovo Triomphe **2895.00**
Nuovo Victory **3100.00**
Nuovo Record **3740.00**
Super Record **3940.00**
C-Record **4140.00**
Gipiemme
Crono Sprint Lusso... **2920.00**
Shimano
New 600 **2740.00**
New 600 sis Bio Pace **2890.00**
New Dura-ace **3740.00**



van Herwerden New

RACEFIETSEN EN FRAMES VAN HERWERDEN

GEWICHT FRAME CA 2750 GRAM
SPECIFICATIE

- Columbus SLX buizen
- Columbus SP/SL buizen
- Columbus Matrix buizen
- Columbus Aelle R buizen
- Falck buizen
- Reynolds 531 C buizen
- Reynolds 531 buizen (3)
- Reynolds 531 GT buizen
- Vorkkroon microfusion
- Ander type vorkkroon
- Bracket-huis microfusion
- Ander type brackethuis
- Lugs microfusion kort
- Lugs geen microfusion
- Padden met oogjes
- Achterremk. door bovenbuis
- Achterremk. langs bovenbuis
- nokken voor 2 bidons
- pomp (nippel) bovenbuis
- fotofinishplaatje
- Vaste voorderrailleurnok
- Graveringen
- Verchroomde vork standaard
- Verchroomde r-acht.vork st.
- Geheel verchroomd achterframe stuk

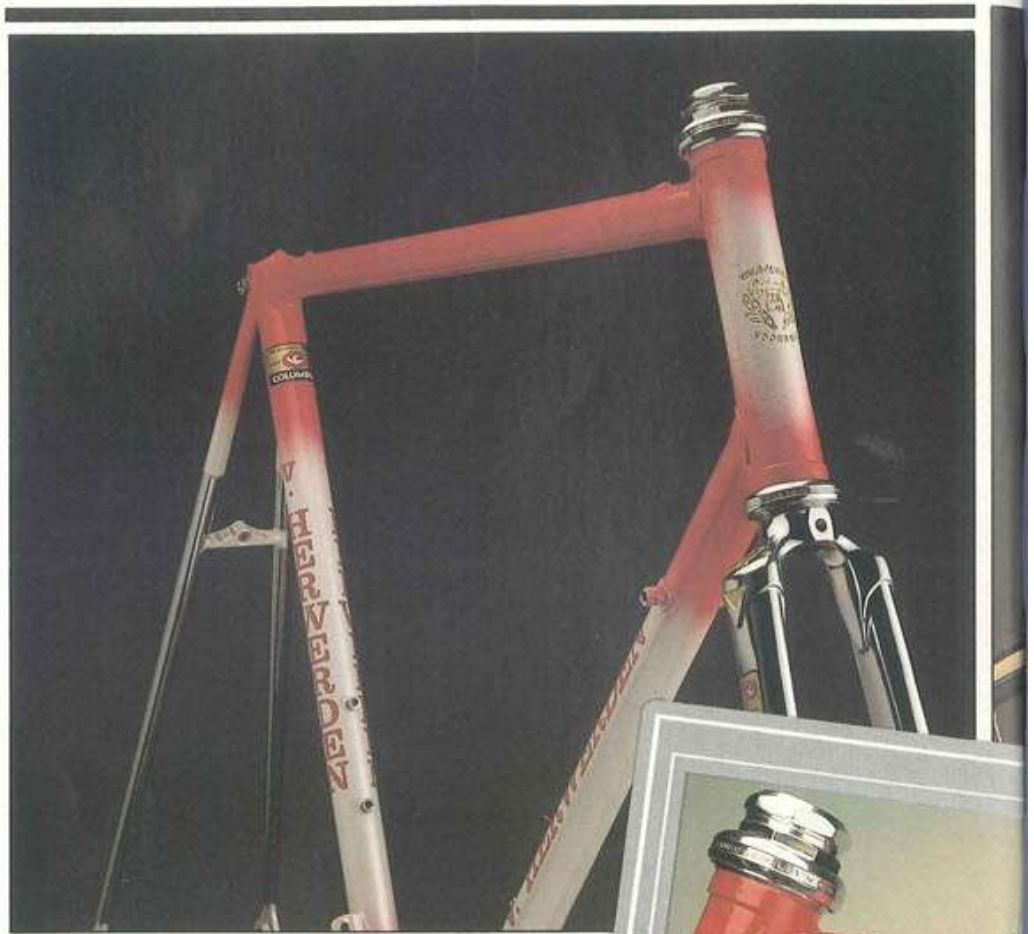

Onze van HERWERDEN NEW SPECIAL ROUTE is een geheel nieuw concept. Wij hebben de uitdaging aangenomen om een frame te ontwikkelen dat aan de volgende zware eisen zou voldoen: het moet subliem en zeer gedetailleerd zijn afgewerkt, de stijfheid moet die van alle voorgaande series overtreffen en het moet op elk willekeurig parcours te gebruiken zijn. Van de Alpen tot de kasseien van Parijs-Roubaix, of in een snel criterium. De prijs zou geen rol mogen spelen bij de ontwikkeling van de New Special Route. Het resultaat mag er zijn; wij zijn volledig in onze opzet geslaagd. U kunt dit frame naast elk willekeurig

ander topframe plaatsen en constateren dat het in alle opzichten kan concurreren. Gewicht van de fiets 9550 gram. Speciaal zijn:

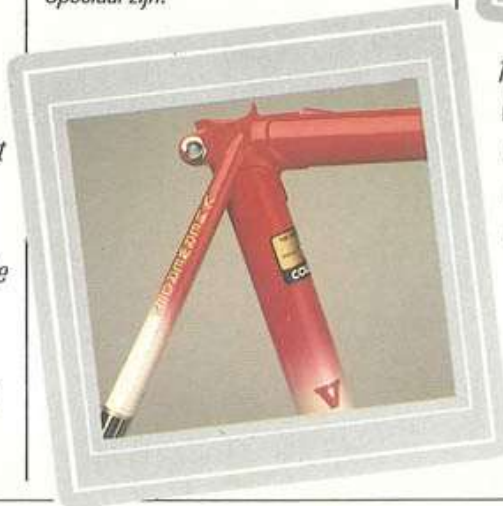

1 Superstabele microgegoten vorkkroon 2 Zeer speciale microgegoten brackethuis met extra versterkte achtervorksteunen. Minimale 'zwiep' in het achterframe is hierdoor gewaarborgd. 3 Speciale bovenbuisdoorvoer van de achter remkabel welke elke roestvorming onmogelijk maakt. 4 Perfecte afwerking van chroom, lak en graveringen.

Special Route



New Special Route

Frame van Herwerden New
Special Route **1295.00**

COMPLETE FIETSEN (New Special Route) CAMPAGNOLO

Campagnola	
Nuovo Triomphe	2715.00
Nuovo Victory	2925.00
Nuovo Record	3560.00
Super Record	3760.00
C-Record	3960.00
Gipiemme	
Crono Sprint Lusso ..	2740.00
Shimano	
New 105	2440.00
New 600	2560.00
New 600 sis Bio Pace	2710.00
New Dura-ace	3560.00



TRIATHLON-uitvoering: geen meerprijs

- 1 Remkabels door het stuur, remgrepen Dia-compe aero, indien noodzakelijk.
- 2 Twee bidonhouders + bidonnen.
- 3 Vulpatronenset.

RACEFIETSEN EN FRAMES VAN HERWERDEN



van Herwerden

RACEFIETSEN EN FRAMES VAN HERWERDEN

GEWICHT FRAME CA 2700 GRAM

SPECIFICATIE

- Columbus SP/SL buizen
- Columbus Matrix buizen
- Columbus Aelle R buizen
- Falck buizen
- Reynolds 531 C buizen
- Reynolds 531 buizen (3)
- Reynolds 531 GT buizen
- Vorkkroon microfusion
- Ander type vorkkroon
- Bracket-huis microfusion
- Ander type brackethuis
- Lugs microfusion kort
- Lugs geen microfusion
- Padden met oogjes
- Achterremk. door bovenbuis
- Achterremk. langs bovenbuis
- nokken voor 2 bidons
- pomp (nippel) bovenbuis
- fotofinishplaatje
- Vaste voorderailleurnok
- Graveringen
- Verchroomde vork standaard
- Verchroomde r-acht.vork st.
- Geheel verchroomd achterframe stuk

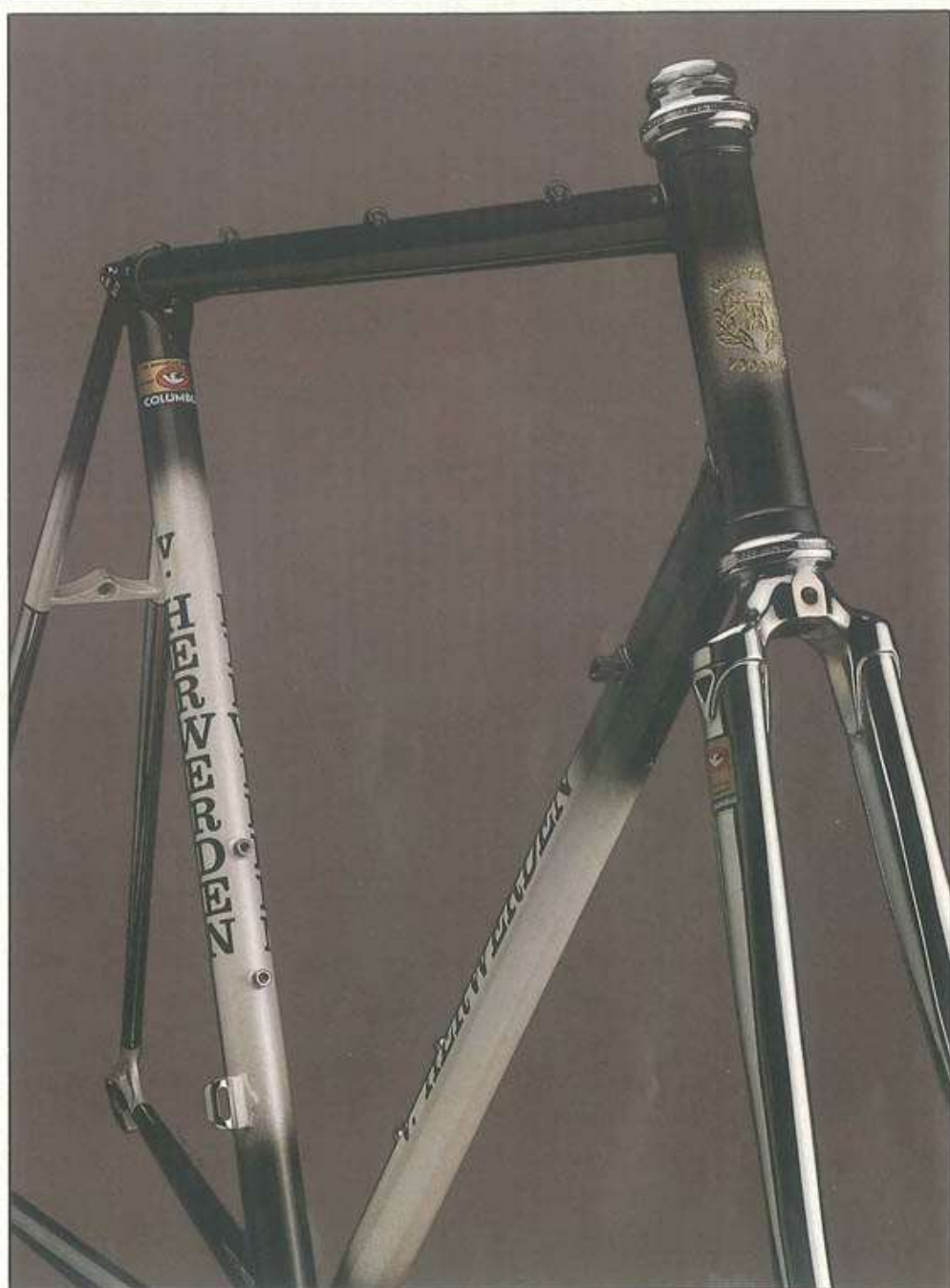

De van HERWERDEN SPECIAL ROUTE is een goedkopere uitvoering van de NEW SPECIAL ROUTE. Wij hebben enige wijzigingen aangebracht om de prijs van dit frame te kunnen verlagen.

Het verschil is: geen microgegoten bracket en geen achterremkabel door de bovenbuis. Zie framespecificatie. Dit frame is zodoende voor velen betaalbaar en in vergelijking tot andere

merken zeker niet duur te noemen als men let op afwerking, chroom en standaard kleurencombinaties. Kortom een ideaal wedstrijdframe. Gewicht van de fiets 9550 gram

Special Route

RACEFIETSEN EN FRAMES VAN HERWERDEN



SPECIAL ROUTE

Frame van Herwerden Special Route..... **975,00**

COMPLETE FIETSEN

Campagnola	
Nuovo Triomphe	2395,00
Nuovo Victory	2595,00
Nuovo Record	3240,00
Super Record	3440,00
C-Record	3640,00
Gipiemme	
Crono Sprint Lusso ..	2420,00
Shimano	
New 105	2120,00
New 600	2240,00
New 600 sis Bio Pace	2390,00
New Dura-ace	3240,00



TRIATHLON UITVOERING MEERPRIJS..... GEEN

- 1 Remkabels door het stuur, remgrepen Dia-compe aero, indien noodzakelijk.
- 2 Twee bidonhouders + bidonnen.
- 3 Vulpatronenset.



van Herwerden

RACEFIETSEN EN FRAMES VAN HERWERDEN

GEWICHT FRAME CA 2970 GRAM

SPECIFICATIE

- Columbus SLX buizen
- Columbus SP/SL buizen
- Columbus Matrix buizen
- Columbus Aelle R buizen
- Falck buizen
- Reynolds 531 C buizen
- Reynolds 531 buizen (3)
- Reynolds 531 GT buizen
- Vorkkroon microfusion
- Ander type vorkkroon
- Bracket-huis microfusion
- Ander type brackethuis
- Lugs microfusion kort
- Lugs geen microfusion
- Padden met oogjes
- Achterremk. door bovenbuis
- Achterremk. langs bovenbuis
- nokken voor 2 bidons
- pomp (nippel) bovenbuis
- fotofinishplaatje
- Vaste voorderaillleurnok
- Graveringen
- Verchroomde vork standaard
- Verchroomde r-acht.vork st.
- Geheel verchroomd achterframe stuk



We weten wel waar 'de Fiets' vaak staat maar.....



zorg dat het ook leuk voor uw vrouw blijft, anders.....



vliegt er misschien iemand of iets de slaapkamer uit en dan.....

De heren fabrikanten hebben er een sterke concurrent bijgekregen als het gaat om een racefiets tot FL 1600,-. Wij ontwikkelden de

van HERWERDEN SPECIAL SPRINT. Een prachtige racefiets met fraaie styling en afwerking tegen een zeer aantrekkelijke prijs.

Het frame is gebouwd van de Italiaanse Carbon-Mangaan Falck buizen en is voorzien van een micro gegoten vorkkroon.

Het is voor het eerst sinds jaren dat wij een tot op de cm aangemeten en met de

hand opgebouwde racefiets leveren vanaf FL 1595,-

De SPECIAL SPRINT is in de drie bekende gevlamde kleurstellingen te verkrijgen.

Gewicht van de fiets 9750 gram

Ons advies is, houdt met beide GOEDE MAATJES.



zou alle 'pret' voorbij kunnen zijn en dan.....

zit je goed fout



Special Sprint



SPECIAL SPRINT

Frame van Herwerden Special Sprint **495,00**

COMPLETE FIETSEN

Campagnola
Nuovo Triomphe **1895,00**
Nuovo Victory **2125,00**
Nuovo Record **2760,00**
Super Record **2960,00**
Cipiemme
Crono Sprint Lusso.. **1895,00**
Shimano
New 105 **1590,00**
New 600 **1695,00**
New 600 sis Bio Pace **1895,00**
New Dura-ace **2760,00**



TRIATHLON UITVOERING MEERPRIJS..... GEEN

- 1 Remikabels door het stuur, remgrepen Dia-compe aero, indien noodzakelijk.
- 2 Twee bidonhouders + bidonnen.
- 3 Vulpatronenset.

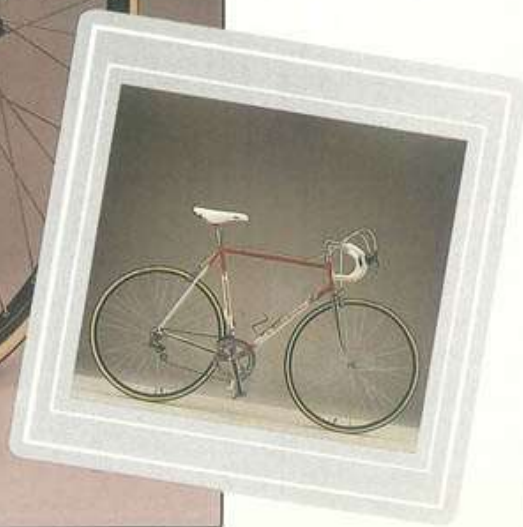

RACEFIETSEN EN FRAMES VAN HERWERDEN

van Herwerden Special

RACEFIETSEN EN FRAMES VAN HERWERDEN

GEWICHT FRAME CA 2850 GRAM

SPECIFICATIE

- Columbus SLX buizen
- Columbus SP/SL buizen
- Columbus Matrix buizen
- Columbus Aelle R buizen
- Falck buizen
- Reynolds 531 C buizen
- Reynolds 531 buizen (3)
- Reynolds 531 GT buizen
- Vorkkroon microfusion
- Ander type vorkkroon
- Bracket-huis microfusion
- Ander type brackethuis
- Lugs microfusion kort
- Lugs geen microfusion
- Padden met oogjes
- Achterremk. door bovenbuis
- Achterremk. langs bovenbuis
- nokken voor 2 bidons
- pomp (nippel) bovenbuis
- fotofinishplaatje
- Vaste voorderrailleurnok
- Graveringen
- Verchroomde vork standaard
- Verchroomde r-acht.vork st.
- Geheel verchroomd achterframe stuk

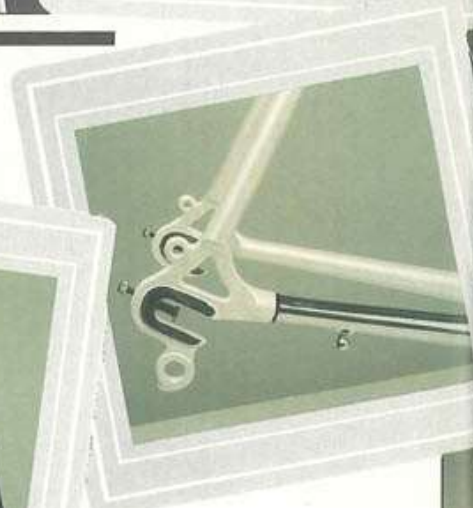

De steeds toenemende belangstelling voor multi-functionele race- en trimfietsen zorgde voor de uiteindelijke introductie van de van HERWERDEN SPECIAL. Dit met de nieuwste Columbus Matrix buizen gebouwde frame is voorzien van oogjes op de padden en ruimte voor spatborden, bagagedragers en een bracketdynamo voor eventuele verlichting. Zonder al deze accessoires heeft u er een fantastisch fijne racefiets aan welke u buiten uw trim- en toertochten ook kunt gebruiken voor uw woon-werkvervoer of op vakantie als semi-randonneurfiets. Gewicht van de fiets 9700 gram



SPECIAL

Frame van Herwerden Zullini special met oogjes **750.00**

COMPLETE FIETSEN

- Campagnola
- Nuovo Triomphe **2115,00**
- Nuovo Victory **2325,00**
- Nuovo Record **2960,00**
- Gipiemme
- Crono Sprint Lusso.. **2140,00**
- Shimano
- New 105 **1840,00**
- New 600 **1960,00**
- New 600 sis Bio Pace **2110,00**
- New Dura-ace **2960,00**

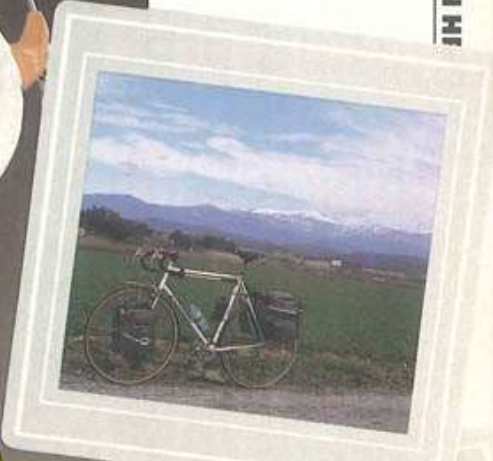

van Herwerden

FIETS EN FRAME VAN HERWERDEN

RANDONNEUR

De fiets heeft voor Fl. 2695,00 de volgende specificaties:

Frame van Herwerden Randonneur

Reynolds 531 ST..... **995.00**

Zadelpen SR..... **30.00**

Crankstel Gipierne Crone Sprint Tripla

..... **269.00**

Pedalen Shimano Pd 100 met

uitneembare voetplaat..... **45.00**

Remmen Shimano Deore XT cantilever

..... **79.00**

Remgrepen Shimano New 600 .. **55.00**

Derailleurs Shimano New 600 lange slag

achter en voor Shimano Deore XT tripla

..... **129.00**

Naven Shimano New 600 met of zonder

cassette..... **99.00**

Stuur en stuurnok Cinelli met extra dik

stuurlint..... **99.00**

Zadel San Marco randonneur **39.00**

Velgen Mavic E3 gebust en met

onderhoudsvrije coating..... **79.00**

Spaken Roestvrij staal en double butted

..... **45.00**

Banden Antilek banden 26 of 32 mm

breed buty/binnenbanden..... **125.00**

Freewheel. Naar keuze opgebouwd van

Shimano

Ketting Sedis sport..... **15.00**

Bidonhouders Blackburn in kleur. 3 stuks

..... **89.00**

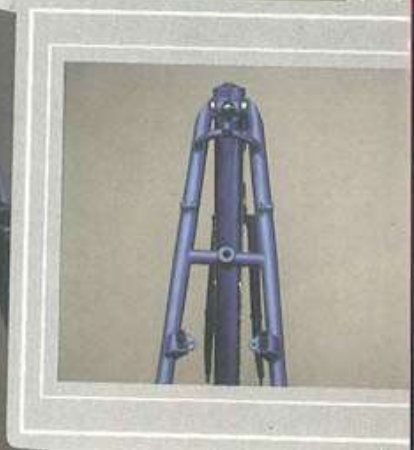

Bagagedragers Blackburn voor en achter

..... **206.00**

Pomp Zefal HPX metaal super hoge druk

..... **39.00**

Spatborden Esge met verlichtingsgeleiding

..... **69.00**

Totale montage van het geheel en diverse

kleine materialen..... **89.00**

Balhoofd Shimano New 600..... **55.00**

Totaalprijs..... **2695.00**

Optie verlichting:

vanaf ca. **35.00** - ca. **225.00**

Van Herwerden Wielersport zou als speciaalzaak niet compleet zijn als zij niet een hele fraaie randonneurfiets in haar assortiment zou hebben. De van HERWERDEN RANDONNEUR mag er zijn, want dit frame is voorzien van alle denkbare nokjes, oogjes en solderingen die een globetrotter zich zou kunnen wensen. De buizen zijn van het uitermate betrouwbare Reynolds 531 ST materiaal, dat voor een 'onbegrensde' duurzaamheid garant staat.

Buiten de in de specificatie genoemde punten is het frame voorzien van: nokjes

voor drie bidonhouders-Blackburn Low-Riders nokjes-achterbagagedragernokjes-verlichtingsdraad door de onderbuis. Leverbare maten 49.5-52-54.5-57-59.7- 62.2-64.7 cm. In 10 kleuren leverbaar! Gewicht van de complete fiets slechts 12 kg!

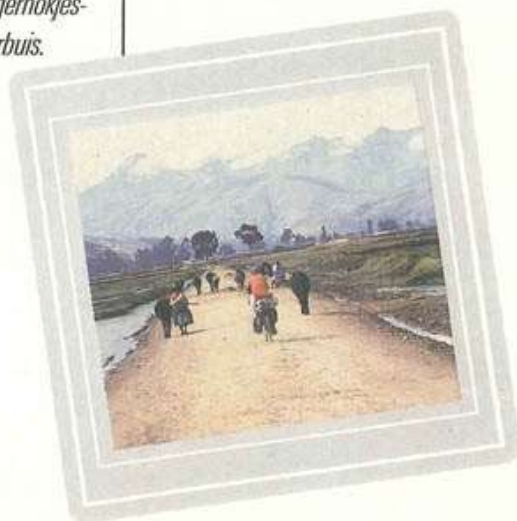

Ran- donneur

RANDONNEUR

Frame van Herwerden
Randonneur 531 ST ... 995.00
Fiets van Herwerden
Randonneur 531 ST met
standaard-afmontage 2695.00

FIETS EN FRAME VAN HERWERDEN

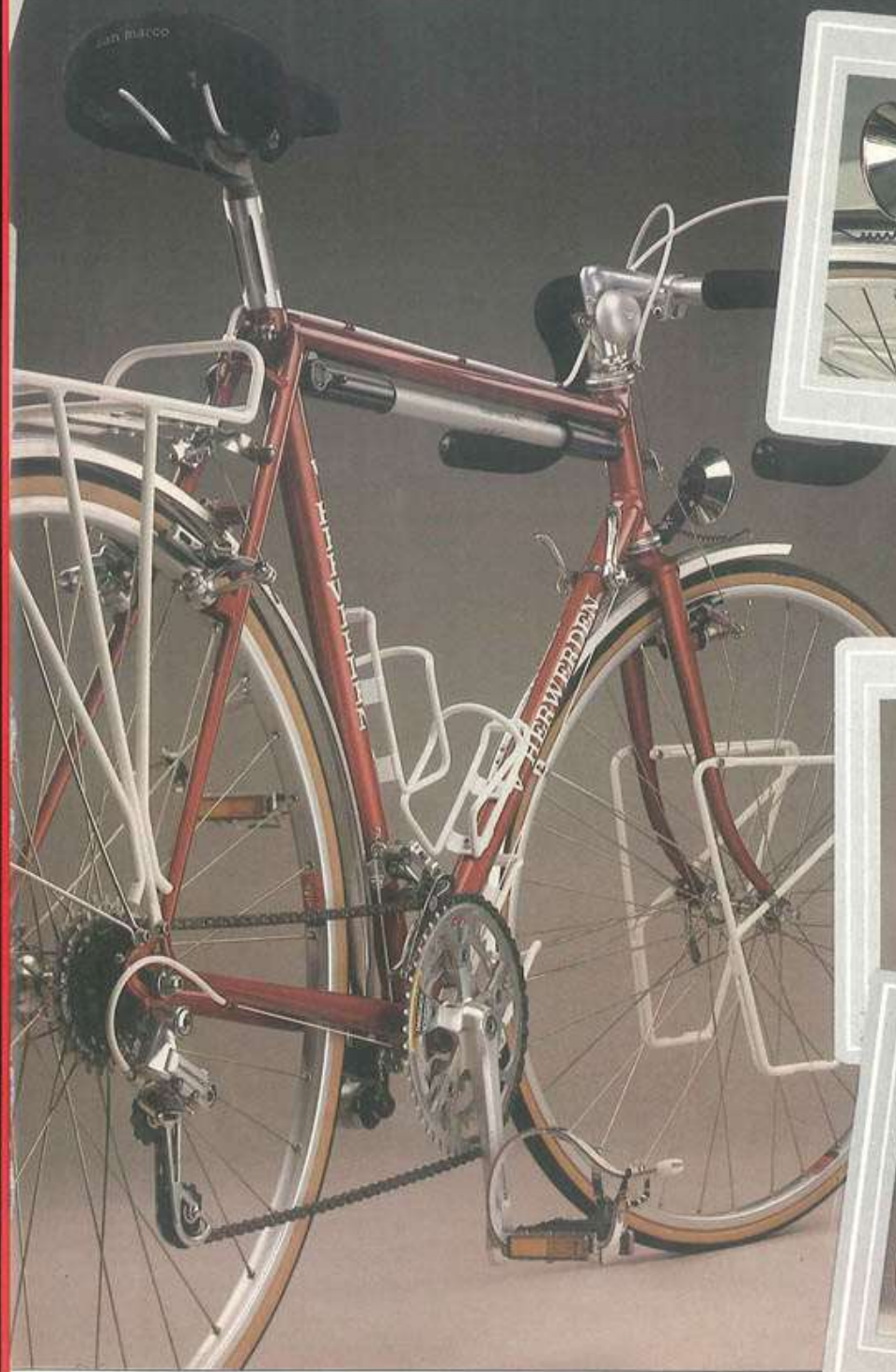

Chesini Criterium Olympiade

RACEFIETSEN EN FRAMES

Criterium

GEWICHT FRAME CA 2970 GRAM

SPECIFICATIE

- Columbus SLX buizen
- Columbus SP/SL buizen
- Columbus Matrix buizen
- Columbus Aelle R buizen
- Falck buizen
- Reynolds 531 C buizen
- Reynolds 531 buizen (3)
- Reynolds 531 GT buizen
- Vorkkroon microfusion
- Ander type vorkkroon
- Bracket-huis microfusion
- Ander type brackethuis
- Lugs microfusion kort
- Lugs geen microfusion
- Padden met oogjes
- Achterremk. door bovenbuis
- Achterremk. langs bovenbuis
- nokken voor 2 bidons
- pomp (nippel) bovenbuis
- fotofinishplaatje
- Vaste voorderaillurnok
- Graveringen
- Verchroomde vork standaard
- Verchroomde r-acht.vork st.
- Geheel verchroomd
- achterframe



CRITERIUM

Frame Chesini Criterium **495,00**

COMPLETE FIETSEN

Campagnola
 Nuovo Triomphe **1895,00**
 Nuovo Victory **2125,00**
 Nuovo Record **2760,00**
 Super Record..... **2960,00**
 Gigliemme
 Crono Sprint Lusso.. **1940,00**
 Shimano
 New 105 **1640,00**
 New 600 **1760,00**
 New 600 sis Bio Pace **1920,00**
 New Dura-ace **2760,00**

Olympiade

GEWICHT FRAME CA 2950 GRAM

SPECIFICATIE

- Columbus SLX buizen
- Columbus SP/SL buizen
- Columbus Matrix buizen
- Columbus Aelle R buizen
- Falck buizen
- Reynolds 531 C buizen
- Reynolds 531 buizen (3)
- Reynolds 531 GT buizen
- Vorkkroon microfusion
- Ander type vorkkroon
- Bracket-huis microfusion
- Ander type brackethuis
- Lugs microfusion kort
- Lugs geen microfusion
- Padden met oogjes
- Achterremk. door bovenbuis
- Achterremk. langs bovenbuis
- nokken voor 2 bidons
- pomp (nippel) bovenbuis
- fotofinishplaatje
- Vaste voorderaillurnok
- Graveringen
- Verchroomde vork standaard
- Verchroomde r-acht.vork st.
- Geheel verchroomd
- achterframe



OLYMPIADE

Frame Chesini Olympiade **795,00**

COMPLETE FIETSEN

Campagnola
 Nuovo Triomphe **2215,00**
 Nuovo Victory **2425,00**
 Nuovo Record **3060,00**
 Super Record..... **3260,00**
 Gigliemme
 Crono Sprint Lusso.. **2240,00**
 Shimano
 New 105 **1940,00**
 New 600 **2060,00**
 New 600 sis Bio Pace **2215,00**
 New Dura-ace **3060,00**

Chesini Criterium

Een nieuw model uit de Italiaanse renstal van Chesini. Het frame is gemaakt van Carbon mangaan legeringen en is beslist fraai afgewerkt. Een zeer geschikt frame voor

de beginnende trimmer. Gewicht van de fiets ca. 10.5 kg
Chesini Olympiade
 Dit model heeft enkele belangrijke veranderingen ondergaan. 1 nieuw model voorvork

2 fraaie taps toelopenue achterbrug
 3 buizen van Columbus Aelle R
 De gunstige prijs van fl. 795.00 kan menig beginnende/ gevorderde trimmer in het zadel helpen. Gewicht van de fiets ca. 9900 gram.

Chesini

Arena

RACEFIETSEN EN FRAMES

GEWICHT FRAME CA 2750 GRAM

SPECIFICATIE

- Columbus SLX buizen
- Columbus SP/SL buizen
- Columbus Matrix buizen
- Columbus Aelle R buizen
- Falck buizen
- Reynolds 531 C buizen
- Reynolds 531 buizen (3)
- Reynolds 531 GT buizen
- Vorkkroon microfusion
- Ander type vorkkroon
- Bracket-huis microfusion
- Ander type brackethuis
- Lugs microfusion kort
- Lugs geen microfusion
- Padden met oogjes
- Achterremk. door bovenbuis
- Achterremk. langs bovenbuis
- nokken voor 2 bidons
- pomp (nippel) bovenbuis
- fotofinishplaatje
- Vaste voorderaillurnok
- Graveringen
- Verchroomde vork standaard
- Verchroomde r-acht.vork st.
- Geheel verchroomd achterframe stuk

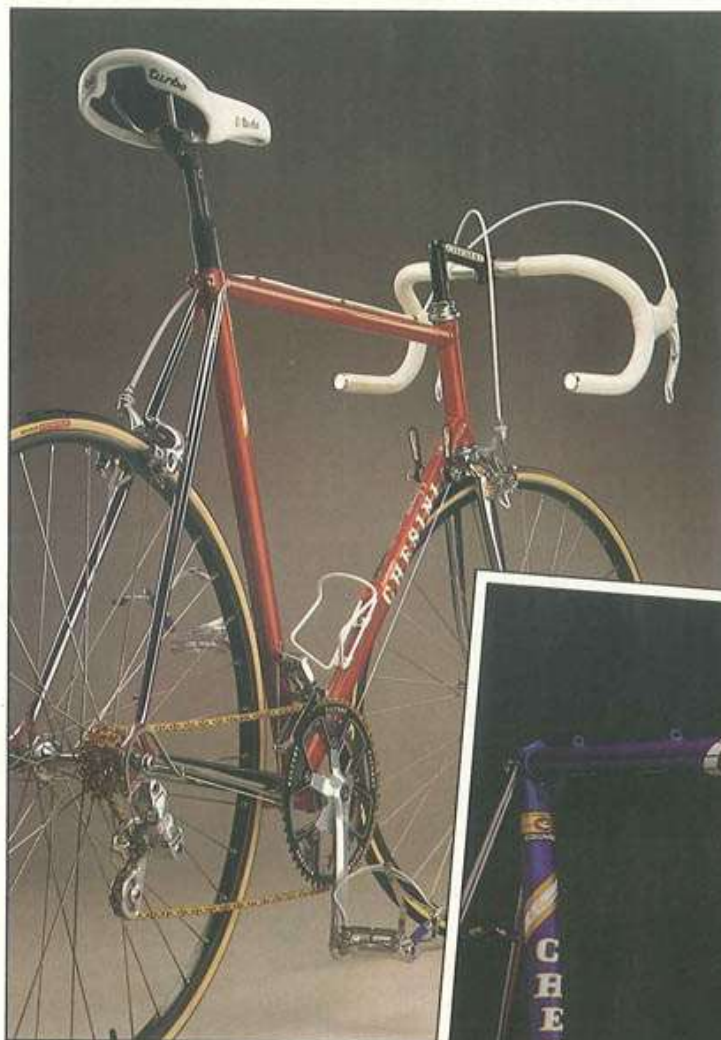

Arena

COMPLETE FIETSEN

Frame Chesini Arena	995,00
Campagnola	
Nuovo Triomphe	2415,00
Nuovo Victory	2625,00
Nuovo Record	3260,00
Super Record	3460,00
C-Record	3660,00
Gipiemme	
Crono Sprint Lusso ..	2440,00
Shimano	
New 105	2140,00
New 600	2260,00
New 600 sis Bio Pace	2410,00
New Dura-ace	3260,00



Chesini Arena Precision

De nieuwe Chesini Arena mag er zijn: het heeft ondermeer een geheel verchroomd achterframe, fraaie, smal toelopende staande achtervorken, en een strakke voorvork met aero-microfusion-vorkkroon. Kortom een ideaal wedstrijd/toerframe tegen een aantrekkelijke prijs. Gewicht van de fiets ca. 9550 gram.

Chesini X Uno

RACEFIETSEN EN FRAMES

Frame Chesini X-Uno **1295,00**

GEWICHT FRAME CA 2750 GRAM

SPECIFICATIE

- Columbus SLX buizen
- Columbus SP/SL buizen
- Columbus Matrix buizen
- Columbus Aelle R buizen
- Falck buizen
- Reynolds 531 C buizen
- Reynolds 531 buizen (3)
- Reynolds 531 GT buizen
- Vorkkroon microfusion
- Ander type vorkkroon
- Bracket-huis microfusion
- Ander type brackethuis
- Lugs microfusion kort
- Lugs geen microfusion
- Padden met oogjes
- Achterremk. door bovenbuis
- Achterremk. langs bovenbuis
- nokken voor 2 bidons
- pomp (nippel) bovenbuis
- fotofinishplaatje
- Vaste voorderailleurnok
- Graveringen
- Verchroomde vork standaard
- Verchroomde r-acht.vork st.
- Geheel verchroomd achterframe stuk



COMPLETE FIETSEN

Campagnola	
Nuovo Triomphe.....	2715,00
Nuovo Victory.....	2925,00
Nuovo Record.....	3560,00
Super Record.....	3760,00
C-Record.....	3960,00
Gipiemme	
Crono Sprint Lusso..	2740,00
Shimano	
New 105.....	2540,00
New 600.....	2660,00
New 600 sis Bio Pace	2800,00
New Dura-ace.....	3560,00

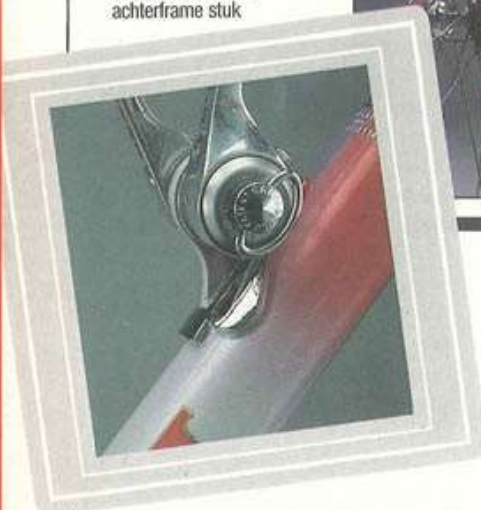

begrijpen, dat Chesini ooit de felbegeerde prijs mocht ontvangen voor het mooiste frame.

Voor de fijnproevers het absolute einde. Gewicht ca 9600 gram.



Chesini X uno

Chesini's mooiste en beste frame heet X-uno, een waar staaltje van italiaanse liefde voor het framebouwersvak. Zelfs de allerkleinste details zijn met veel geduld vervolmaakt. De prachtige, speciale microfusion vorkkroon geeft de vork een futuristisch trekje. De manier waarop Chesini alle kabels door het frame maakt is op zich al uniek te noemen. Een korte blik op het frame leert menigeen



Gios Torino

RACEFIETSEN EN FRAMES

GEWICHT FRAME CA 2750 GRAM

SPECIFICATIE

- Columbus SLX buizen
- Columbus SP/SL buizen
- Columbus Matrix buizen
- Columbus Aelle R buizen
- Falck buizen
- Reynolds 531 C buizen
- Reynolds 531 buizen (3)
- Reynolds 531 GT buizen
- Vorkkroon microfusion
- Ander type vorkkroon
- Bracket-huis microfusion
- Ander type brackethuis
- Lugs microfusion kort
- Lugs geen microfusion
- Padden met oogjes
- Achterremk. door bovenbuis
- Achterremk. langs bovenbuis
- nokken voor 2 bidons
- pomp (nippel) bovenbuis
- fotofinishplaatje
- Vaste voorderaileurnok
- Graveringen
- Verchroomde vork standaard
- Verchroomde r-acht.vork st.
- Geheel verchroomd achterframe stuk

Frame GIOS
 'Compact'..... **1495,01**
 Frame GIOS
 Professional..... **1295,00**

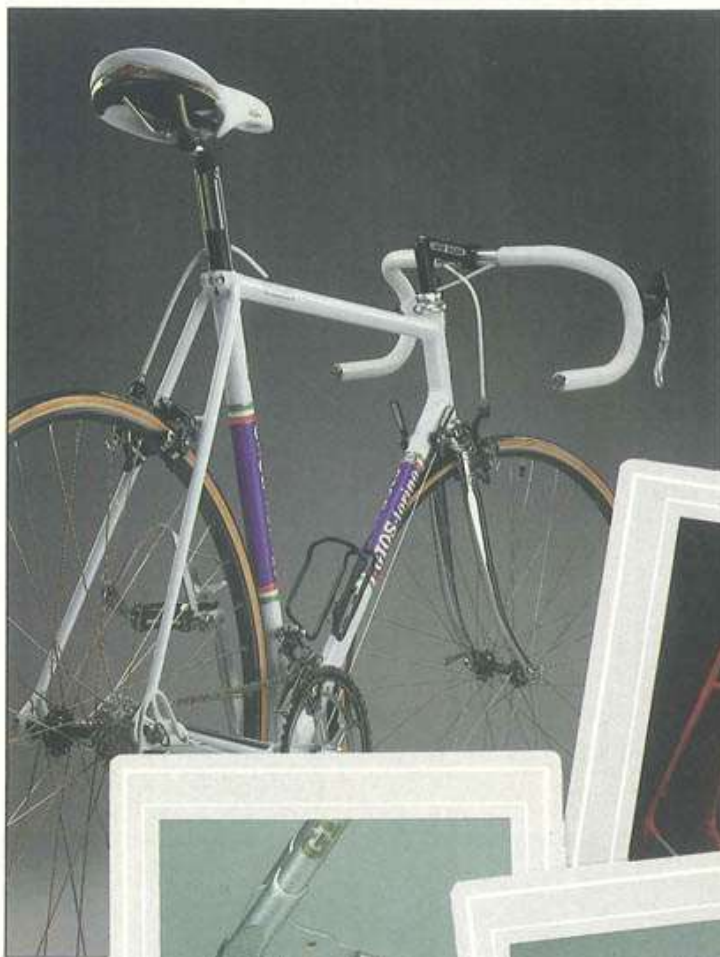

COMPLETE FIETSEN

Fiets Gios Compact meerprijs t.o.v.	
Gios Prof	200,00
Campagnola	
Nuovo Triomphe	2715,00
Nuovo Victory	2925,00
Nuovo Record	3560,00
Super Record	3760,00
C-Record	3960,00
Gipiemme	
Crono Sprint Lusso ..	2740,00
Shimano	
New 105	2440,00
New 600	2560,00
New 600 sis Bio Pace	2710,00
New Dura-ace	3560,00

GIOS Torino

Dit prachtige frame wordt het meest gewaardeerd door de echte kenners. De zorg en aandacht die de gebroeders Gios hun frames

geven is werkelijk uniek te noemen. U zult het waarschijnlijk niet geloven, maar er wordt maar liefst 16 uur met de hand gewerkt aan het vervaardigen van EEN enkel Gios frame. Roger de Vlaeminck bezorgde Gios de meeste naamsbekendheid met het winnen van vele belangrijke profwedstrijden. Gewicht van de fiets ca 9500 gram.

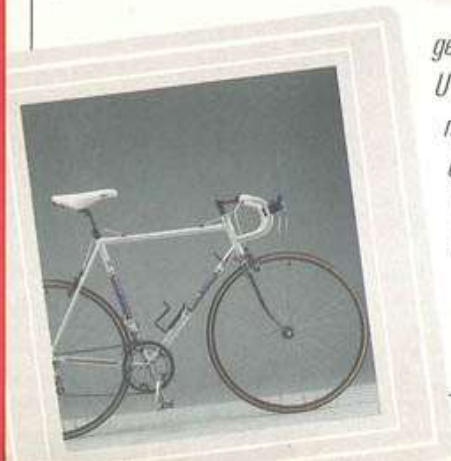

Concorde Squadra Gavina

RACEFIETSEN EN FRAMES

Squadra

GEWICHT FRAME CA 2750 GRAM

SPECIFICATIE

- Columbus SLX buizen
- Columbus SP/SL buizen
- Columbus Matrix buizen
- Columbus Aelle R buizen
- Falck buizen
- Reynolds 531 C buizen
- Reynolds 531 buizen (3)
- Reynolds 531 GT buizen
- Vorkkroon microfusion
- Ander type vorkkroon
- Bracket-huis microfusion
- Ander type brackethuis
- Lugs microfusion kort
- Lugs geen microfusion
- Padden met oogjes
- Achterremk. door bovenbuis
- Achterremk. langs bovenbuis
- nokken voor 2 bidons
- pomp (nippel) bovenbuis
- fotofinishplaatje
- Vaste voorderrailleurnok
- Graveringen
- Verchroomde vork standaard
- Verchroomde r-acht.vork st.
- Geheel verchromd achterframe st.

Frame van Concorde Squadra **1595.00**

Aquila

GEWICHT FRAME CA 2750 GRAM

SPECIFICATIE

- Columbus SLX buizen
- Columbus SP/SL buizen
- Columbus Matrix buizen
- Columbus Aelle R buizen
- Falck buizen
- Reynolds 531 C buizen
- Reynolds 531 buizen (3)
- Reynolds 531 GT buizen
- Vorkkroon microfusion
- Ander type vorkkroon
- Bracket-huis microfusion



- Ander type brackethuis
- Lugs microfusion kort
- Lugs geen microfusion
- Padden met oogjes
- Achterremk. door bovenbuis
- Achterremk. langs bovenbuis
- nokken voor 2 bidons
- pomp (nippel) bovenbuis
- fotofinishplaatje
- Vaste voorderrailleurnok
- Graveringen
- Verchroomde vork standaard
- Verchroomde r-acht.vork st.
- Geheel verchromd achterframe st.

Frame van Concorde Aquila **1250.00**

Gavina

GEWICHT FRAME CA 2750 GRAM

SPECIFICATIE

- Columbus SLX buizen
- Columbus SP/SL buizen
- Columbus Matrix buizen
- Columbus Aelle R buizen
- Falck buizen
- Reynolds 531 C buizen
- Reynolds 531 buizen (3)
- Reynolds 531 GT buizen
- Vorkkroon microfusion
- Ander type vorkkroon
- Bracket-huis microfusion
- Ander type brackethuis
- Lugs microfusion kort
- Lugs geen microfusion
- Padden met oogjes
- Achterremk. door bovenbuis
- Achterremk. langs bovenbuis
- nokken voor 2 bidons
- pomp (nippel) bovenbuis
- fotofinishplaatje
- Vaste voorderrailleurnok
- Graveringen
- Verchroomde vork standaard
- Verchroomde r-acht.vork st.
- Geheel verchromd achterframe st.

Frame van Concorde Gavina **1095.00**

CONCORDE heeft een geheel nieuwe serie frames in een opeenvolgend prijsniveau; de Squadra, de Gavina, de Astore (geen verandering), en de Colombo.

De Aquila is officieel uit het programma 1987 geschrapt. Daarvoor in de plaats is de Squadra. De naam zegt het al: TEAM. Op dit professionele frame zal de PDM ploeg het komende seizoen de successen gaan boeken. Speciaal detail is, dat ook de derailleurkabels door het frame gaan! Prijs Fl 1495,-.

Gavina: aantrekkelijk geprijsd

wedstrijdframe van Columbus SL/SP buizen, lijkt bijzonder veel op de bekende Aquila. Prijs Fl 1050,-.

Astore: dit van Columbus Aelle buizen gemaakte frame is uitermate geschikt voor de trimmer en beginnend coureur. De geheel verchroomde voorvork en rechterachtervork maken dit frame tot een concurrerend model in z'n prijsklasse! Prijs Fl 775,-.

Colombo: de laagst geprijsde telg uit de Concorde familie. Voor trimmers een prima frame als startmodel. Prijs Fl 495,-.

Prijzen van complete fietsen zijn als volgt uit te rekenen: De Squadra fietsen kosten Fl 245,- meer dan de Aquila.

De Gavina fietsen kosten Fl 200,- minder dan de Aquila.

De Colombo fietsen: prijs op aanvraag.

In het Concorde leveringsprogramma behoort in de nabije toekomst ook een serie DELTA-frames die ca 15-20% hoger in prijs liggen dan de gewone frames. Wij hadden bij het ter perse gaan van deze catalogus niet genoeg gegevens voorhanden, waarvoor onze excuses.

De kleurencombinaties van de Concorde frames zijn werkelijk onuitputtelijk, wij kunnen u hierover in onze winkel informeren.

Verder deelde de importeur van Concorde ons mee, dat er in de loop van het voorjaar 1987 een serie complete fietsen zal worden geleverd. De fietsen zullen worden uitgerust met een Concorde Colombo frame en met Miche groepen worden geassembleerd. De prijzen zullen liggen tussen de Fl 1200,- en ca Fl 1650,-.

Colombo

Astore

RACEFIETSEN EN FRAMES

Astore

GEWICHT FRAME CA 2950 GRAM

SPECIFICATIE

SPECIFICATIE

- Columbus SLX buizen
- Columbus SP/SL buizen
- Columbus Matrix buizen
- Columbus Aelle R buizen
- Falck buizen
- Reynolds 531 C buizen
- Reynolds 531 buizen (3)
- Reynolds 531 GT buizen
- Vorkkroon microfusion
- Ander type vorkkroon
- Bracket-huis microfusion
- Ander type brackethuis
- Lugs microfusion kort
- Lugs geen microfusion
- Padden met oogjes
- Achterremk. door bovenbuis
- Achterremk. langs bovenbuis
- nokken voor 2 bidons
- pomp (nippel) bovenbuis
- fotofinishplaatje
- Vaste voorderailluurnok
- Graveringen
- Verchroomde vork standaard
- Verchroomde r-acht.vork st.
- Geheel verchroomd achterframe stuk

Frame van Concorde
Astore **795.00**

Colombo

GEWICHT FRAME CA 3100 GRAM

SPECIFICATIE

- Columbus SLX buizen
- Columbus SP/SL buizen
- Columbus Matrix buizen
- Columbus Aelle R buizen
- Falck buizen
- Reynolds 531 C buizen
- Reynolds 531 buizen (3)
- Reynolds 531 GT buizen
- Vorkkroon microfusion
- Ander type vorkkroon
- Bracket-huis microfusion
- Ander type brackethuis
- Lugs microfusion kort
- Lugs geen microfusion
- Padden met oogjes
- Achterremk. door bovenbuis
- Achterremk. langs bovenbuis
- nokken voor 2 bidons
- pomp (nippel) bovenbuis
- fotofinishplaatje
- Vaste voorderailluurnok
- Graveringen
- Verchroomde vork standaard
- Verchroomde r-acht.vork st.
- Geheel verchroomd achterframe st.

Frame van Concorde
Colombo **495.00**

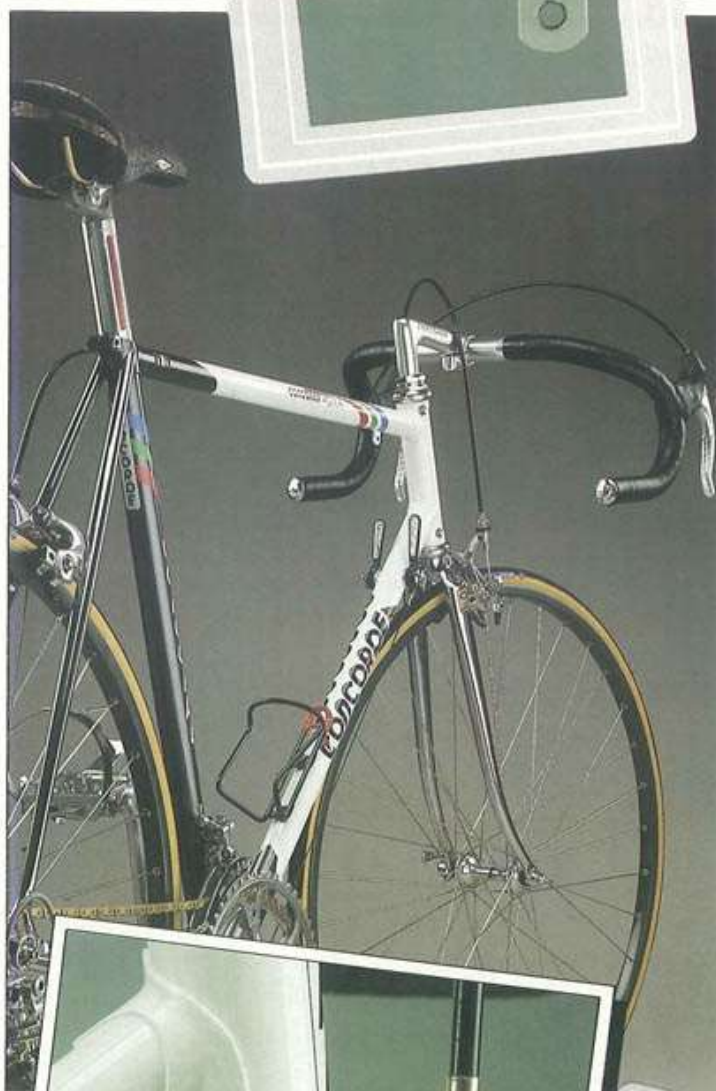

COMPLETE FIETSEN CONCORDE ASTORE

Campagnola	
Nuovo Triomphe	2115,00
Nuovo Victory	2325,00
Nuovo Record	2960,00
Super Record	3160,00
C-Record	3360,00
Gipiemme	
Crono Sprint Lusso ..	2140,00
Shimano	
New 105	1840,00
New 600	1960,00
New 600 sis Bio Pace	2110,00
New Dura-ace	2960,00

COMPLETE FIETSEN CONCORDE AQUILA

Campagnola	
Nuovo Triomphe	2675,00
Nuovo Victory	2885,00
Nuovo Record	3520,00
Super Record	3720,00
C-Record	3920,00
Gipiemme	
Crono Sprint Lusso ..	2695,00
Shimano	
New 105	2395,00
New 600	2520,00
New 600 sis Bio Pace	2670,00
New Dura-ace	3860,00

Look Carbon

RACEFIETSEN EN FRAMES

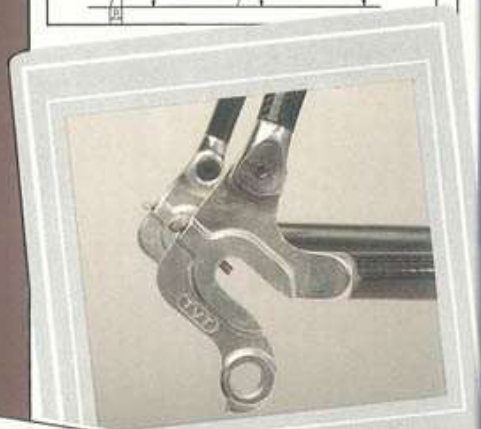
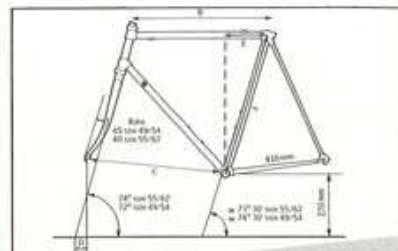
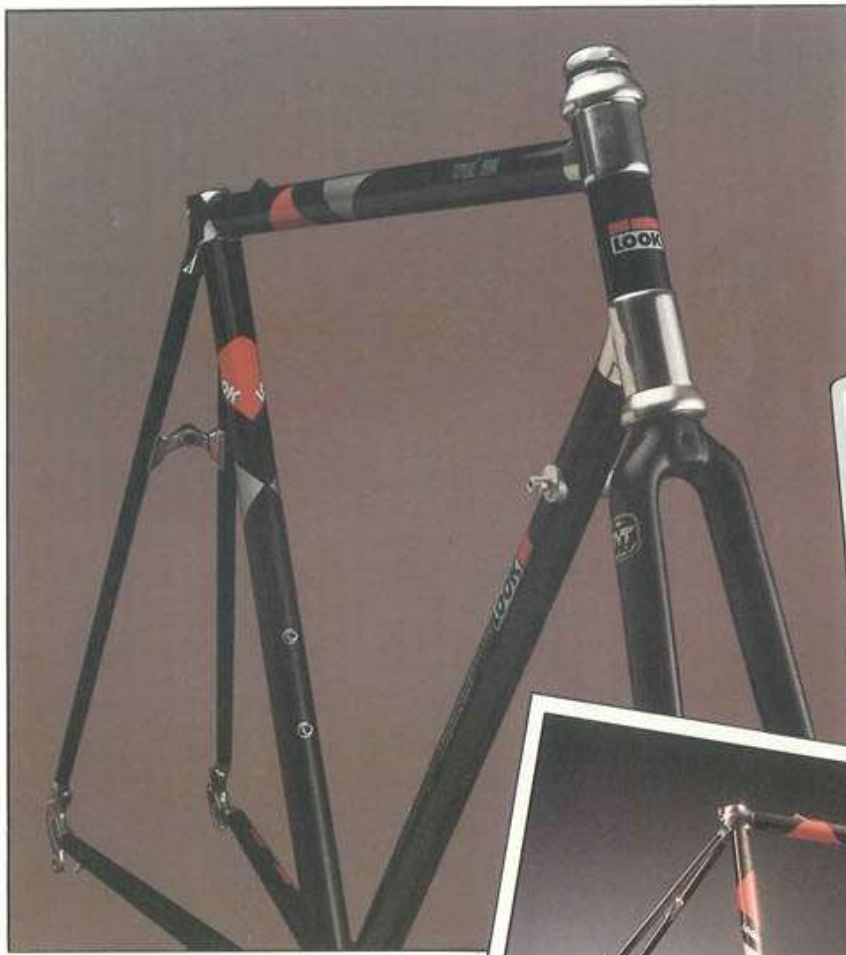

Een frame dat onwaarschijnlijk licht weegt: 1700 gram! Het Look frame is tot stand gekomen in samenwerking met TVT en het professionele team 'LA VIE CLAIRE' met o.a. Bernard Hinault. Dit 100% Kevlar Carbonfiber frame is een doorbraak in de industriële vormgeving van frames. Alle 10 buizen zijn versterkt met Kevlar! Ook de voorvork is geheel van Kevlar gemaakt. De lugverbindingen zijn gemaakt uit een z.g.n. AS 7806 gietaluminium en hebben een extreme stijfheid. Alle buizen zijn uitermate gedegen getest. Het frame zelf is op een machine getest die maar liefst

500.000 keer de trapbeweging van een fietser nabootste met op de pedalen 100 kg per kant! Na de test was het frame in de originele vorm gebleven. Aldus Look. Het team van La Vie Claire is uiteraard een geweldig goede 'testbank' en geeft de aspirant koper een behoorlijke dosis zekerheid omtrent de aankoop.

Het gewicht van de fiets zal rond de 8500 gram liggen. Wij hebben dit prachtige frame in de winkel staan en wij nodigen u uit uw ogen eens vrijblijvend te strelen. Prijs Look Carbon frame Fl 3450,- .

Eddy Merckx Bianchi X-4

RACEFIETSEN EN FRAMES

Merckx Corsa 87

GEWICHT FRAME CA 3100 GRAM

SPECIFICATIE

- Columbus SLX buizen
- Columbus SP/SL buizen
- Columbus Matrix buizen
- Columbus Aelle R buizen
- Falck buizen
- Reynolds 531 C buizen
- Reynolds 531 buizen (3)
- Reynolds 531 GT buizen
- Vorkkroon microfusion
- Ander type vorkkroon
- Bracket-huis microfusion
- Ander type brackethuis
- Lugs microfusion kort
- Lugs geen microfusion
- Padden met oogjes
- Achterremk. door bovenbuis
- Achterremk. langs bovenbuis
- nokken voor 2 bidons
- pomp (nippel) bovenbuis
- fotofinishplaatje
- Vaste voorderrailleurnok
- Graveringen
- Verchroomde vork standaard
- Verchroomde r-acht.vork st.
- Geheel verchroomd achterframe stuk

Frame Merckx Corsa Extra
standaard **1285,00**
Frame Merckx Corsa 87
standaard **1100,00**
Frame Merckx Criterium
standaard **1285,00**

Bianchi X4

GEWICHT FRAME CA 2700 GRAM

SPECIFICATIE

- Columbus SLX buizen
- Columbus SP/SL buizen
- Columbus Matrix buizen
- Columbus Aelle R buizen
- Falck buizen
- Reynolds 531 C buizen
- Reynolds 531 buizen (3)
- Reynolds 531 GT buizen
- Vorkkroon microfusion
- Ander type vorkkroon
- Bracket-huis microfusion
- Ander type brackethuis
- Lugs microfusion kort
- Lugs geen microfusion
- Padden met oogjes
- Achterremk. door bovenbuis
- Achterremk. langs bovenbuis
- nokken voor 2 bidons
- pomp (nippel) bovenbuis
- fotofinishplaatje
- Vaste voorderrailleurnok
- Graveringen
- Verchroomde vork standaard
- Verchroomde r-acht.vork st.
- Geheel verchroomd achterframe

Frame Bianchi X4 ... **1399,00**



COMPLETE FIETSEN MERCKX CORSA 87

Campagnola	
Nuovo Triomphe	2520,00
Nuovo Victory	2730,00
Nuovo Record	3365,00
Super Record	3565,00
C-Record	3765,00
Gipiemme	
Crono Sprint Lusso ..	2520,00
Shimano	
New 105	2245,00
New 600	2365,00
New 600 sis Bio Pace	2515,00
New Dura-ace	3365,00

COMPLETE FIETSEN BIANCHI X4

Campagnola	
Nuovo Triomphe	2790,00
Nuovo Victory	2990,00
Nuovo Record	3660,00
Super Record	3860,00
C-Record	4060,00
Gipiemme	
Crono Sprint Lusso ..	2840,00
Shimano	
New 105	2540,00
New 600	2660,00
New 600 sis Bio Pace	2795,00
New Dura-ace	3660,00

MERCKX

Eddy Merckx bouwde al genuïne tijd zeer mooie 'koerskaders'. De mogelijkheden zijn bijzonder uitgebreid door de veelzijdigheid van aansluitingen. Wij adviseren u graag over de vele mogelijkheden van dit alom gerespecteerde frame.

BIANCHI X4

Dit bijzonder fraaie wedstrijdframe is gemaakt van Columbus SLX buizen die een bijzondere stijlheid garanderen.

De afwerking is gedetailleerd en de bekende celeste-groene kleur is opvallend mooi! De eenvoudige lakbehandeling is voorafgegaan met een fosfateringsbad tegen de roest. Bianchi heeft door de jaren heen de kwaliteit ruimschoots bewezen: Felice Gimondi in de jaren '60 en Argentijn verleden jaar;

WERELDKAMPIOEN 1986
Professionals op Bianchi.

Zullo

RACEFIETSEN EN FRAMES

GEWICHT FRAME CA 2800 GRAM

SPECIFICATIE

- Columbus SLX buizen
- Columbus SP/SL buizen
- Columbus Matrix buizen
- Columbus Aelle R buizen
- Falck buizen
- Reynolds 531 C buizen
- Reynolds 531 buizen (3)
- Reynolds 531 GT buizen
- Vorkkroon microfusion
- Ander type vorkkroon
- Bracket-huis microfusion
- Ander type brackethuis
- Lugs microfusion kort
- Lugs geen microfusion
- Padden met oogjes
- Achterremk. door bovenbuis
- Achterremk. langs bovenbuis
- nokken voor 2 bidons
- pomp (nippel) bovenbuis
- fotofinishplaatje
- Vaste voorderrailleurnok
- Graveringen
- Verchroomde vork standaard
- Verchroomde r-acht vork st.
- Geheel verchroomd achterframe

PRIJS FRAME 1250,00

COMPLETE FIETSEN ZULLO

Campagnola	
Nuovo Triomphe	2715,00
Nuovo Victory	2925,00
Nuovo Record	3560,00
Super Record	3760,00
C-Record	3960,00
Gipiemme	
Crono Sprint Lusso ..	2740,00
Shimano	
New 105	2440,00
New 600	2560,00
New 600 sis Bio Pace	2710,00
New Dura-ace	3560,00

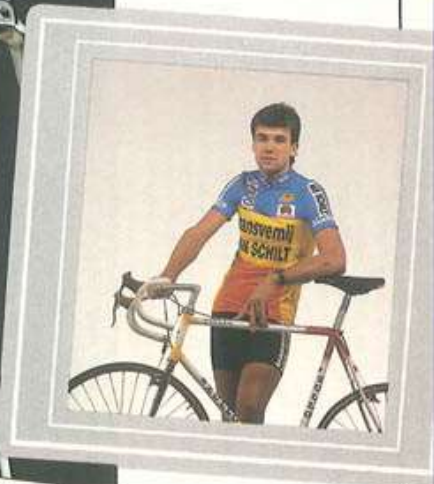

Deze frames zijn een van de weinige in onze collectie met de nieuwste Columbus SLX buizen. Deze buis levert een geweldig stijf frame op.

Dat wordt veroorzaakt door de spiraalvormige ribben binnenin de buizen die op de bracket uitkomen. In het nieuwe seizoen zal Zullo weer present zijn met de professionele wielploeg 'Transvermij van Schilt' rondom Jos Lammertink.

De frames hebben zich onder het geweld van de professionele spierbundels in het afgelopen seizoen al ruimschoots bewezen. Gewicht fiets ca 9600 gram.

Triathlon

Onze Triathlonploeg was goed voor vele overwinningen.

De supersnelle Siem Jan Stam uit Breezand behaalde maar liefst 6 overwinningen in de kwart triathlons, op onze van Herwerden triathlon-fietsen. Ook medesponsor Shimano, die de SHIMANO DURA-ACE groepen beschikbaar stelde, kan tevreden zijn. De Dura-ace groepen met de Bio-pace crankstellen bleken – zoals verwacht – goed te functioneren in de triathlons.

New Balance – ook medesponsor – zorgde ervoor dat 'onze' jongens er perfect bijliepen, met name in het laatste onderdeel van de triathlon: het hardlopen.

Een verhaaltje van Goof Schep, 26 jaar. Triathlon: Voor mij begon het 5 jaar geleden met de vierkamp in Den Haag. Op een rammelende fiets en gewapend met



een uitgebreide reparatieset moesten we spoorzoekertje spelen aangezien enthousiaste vrijwilligers de vorige dag de ronde met krijt op de weg geschreven hadden. De weergoden hadden dit 's avonds uiteraard keurig weggewerkt. Sindsdien is er bij mij en in de wereld van

de triathlon heel wat veranderd. Bij veel triathlons zijn nu echte route borden met waterbestendige verf aanwezig. De triathlonsport telt veel meer deelnemers dan de groep van 5 jaar geleden die bijna allemaal oude bekenden waren. Mijn fiets rammelt niet meer en de reparatiesets zijn



ook al niet meer nodig. De laatste jaren leg ik me vooral toe op de kwart en halve triathlons omdat ik deze wedstrijden het leukste vindt en de trainingen niet al teveel tijd opslokken. Er blijft dan ook nog tijd over voor andere bezigheden zoals werk en studie, en dat is ook belangrijk.



SHIMANO

GIANT

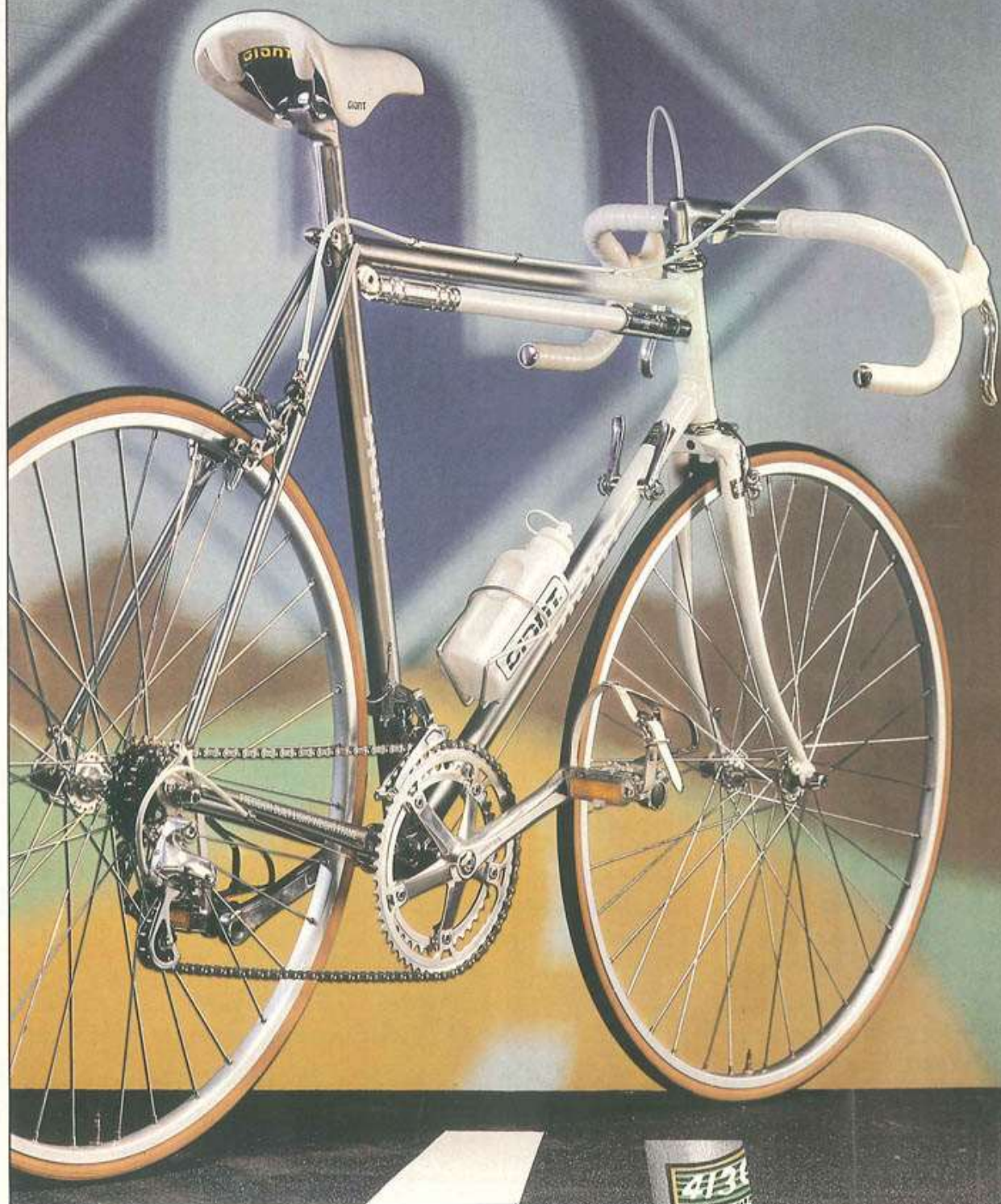
**PELETON LITE**

1045.00

De echt professionele trimmer kan om dit model niet heen. Een double butted frame, microfusion zadelpenlug, tapered achtervorkaansluiting en een uitgekiende specificatie zorgen er voor dat u bij de start al voor ligt. Als uw mede-trimmers snel zijn, kunnen ze nog net zien dat de Peloton Lite is uitgevoerd met Shimano lightaction derailleur in een zeer modieuze grijs/witte kleurstelling.

*Double butted
chrommolybdeen
framebuizen.*

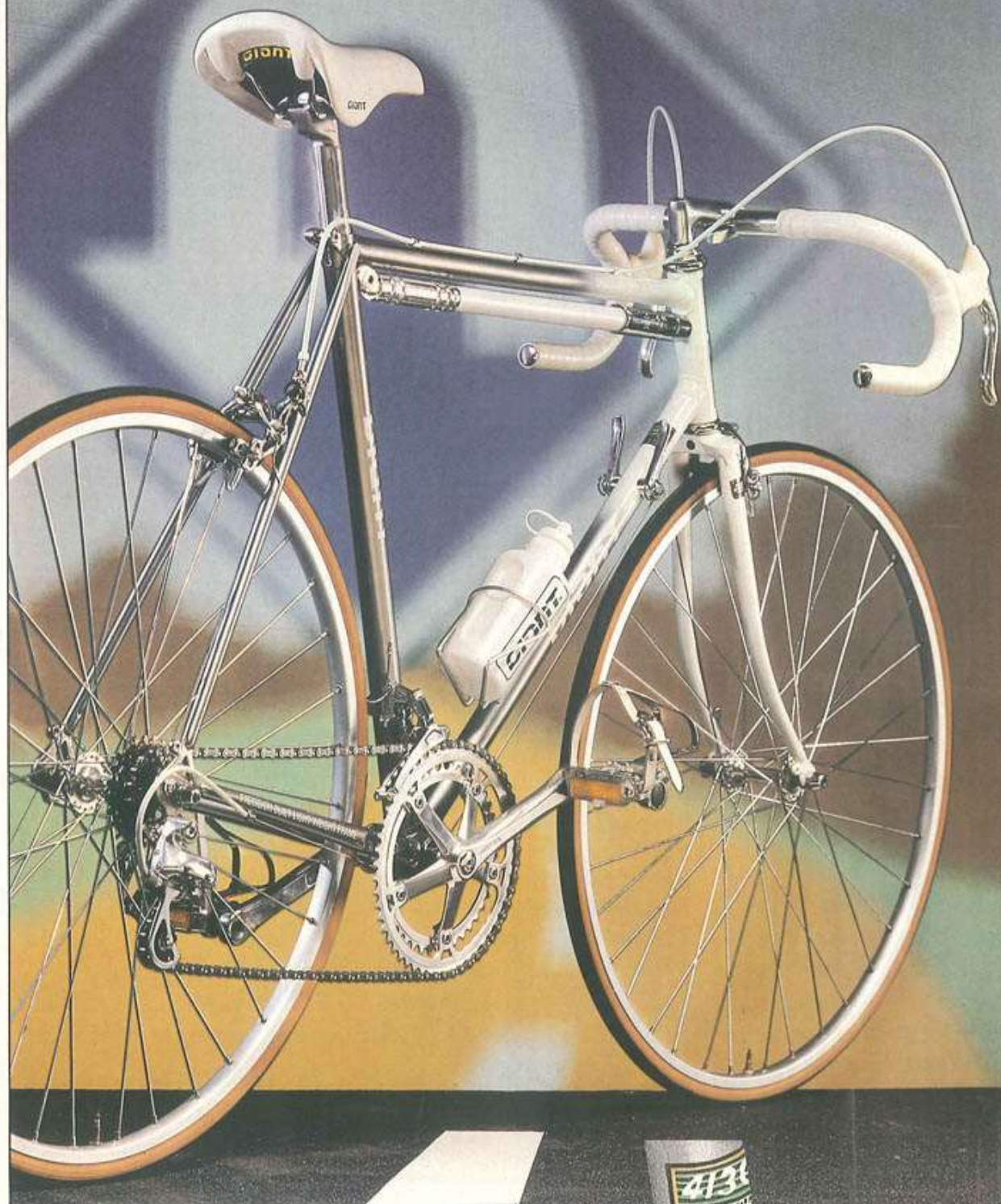

GIANT

**PELETON LITE**

1045.00

De echt professionele trimmer kan om dit model niet heen. Een double butted frame, microfusion zadelpenlug, tapered achtervorkaansluiting en een uitgekiende specificatie zorgen er voor dat u bij de start al voor ligt. Als uw mede-trimmers snel zijn, kunnen ze nog net zien dat de Peloton Lite is uitgevoerd met Shimano lightaction derailleur in een zeer modieuze grijs/witte kleurstelling.

*Double butted
chrommolybdeen
framebuizen.*



GIANT

RACEFIETSSEN EN FRAMES PELETON SUPERLITE

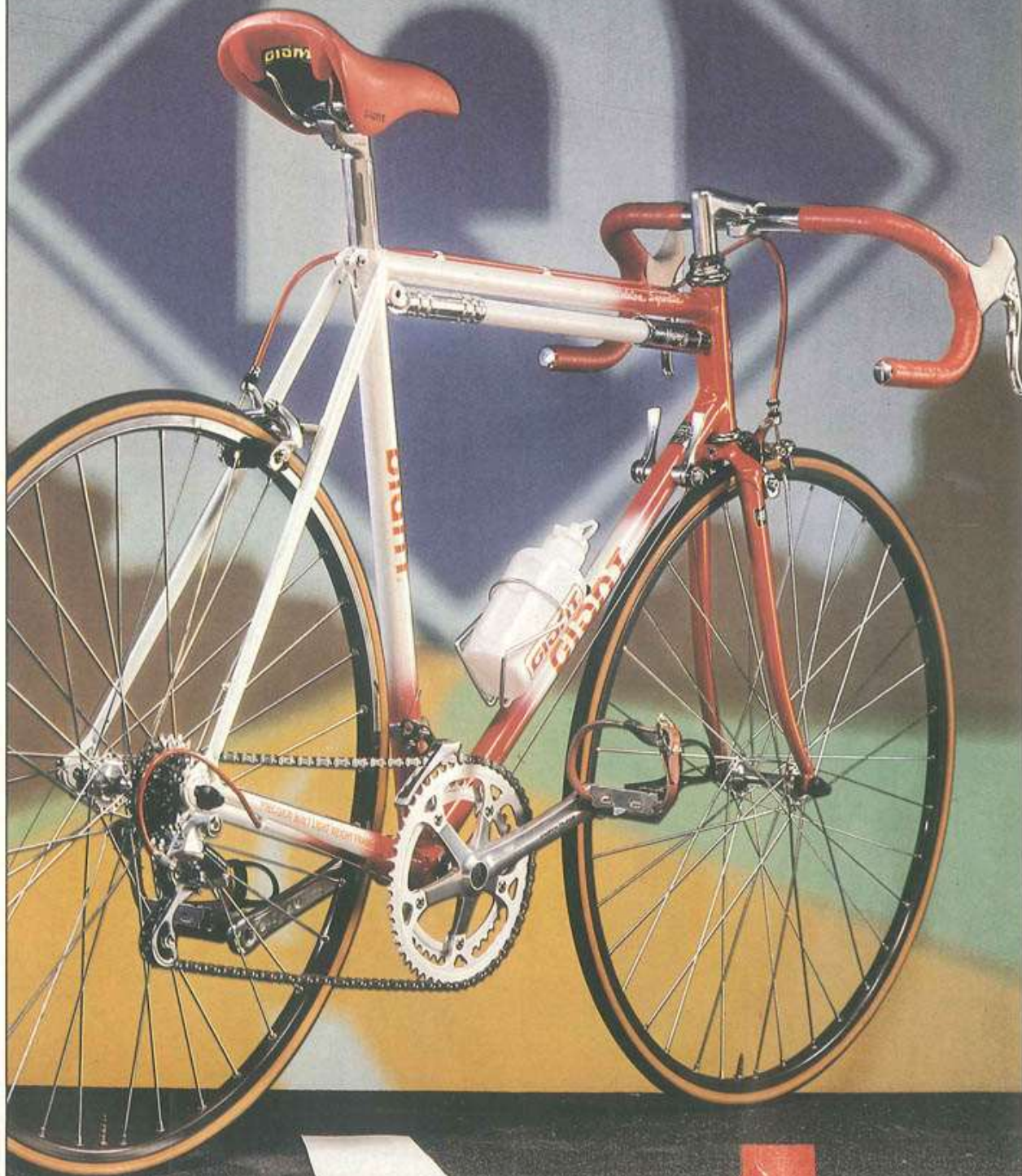

PELETON SUPERLITE

1275.00

Dat alles mooier en beter kan bewijst Giant met dit model. Een strak en sterk gebouwd frame met triple butted buizen en een voorvork met aero kroon afgemonteerd met de allernieuwste Shimano 105 SIS groep inclusief het Shimano 105 Bio-pace kettingwiel. De Peloton Superlite is stabiel en snel. En dat voor een weinig spectaculaire prijs.

Aero voorvorkkroon en Shimano 105 SIS derailleur verstellers.

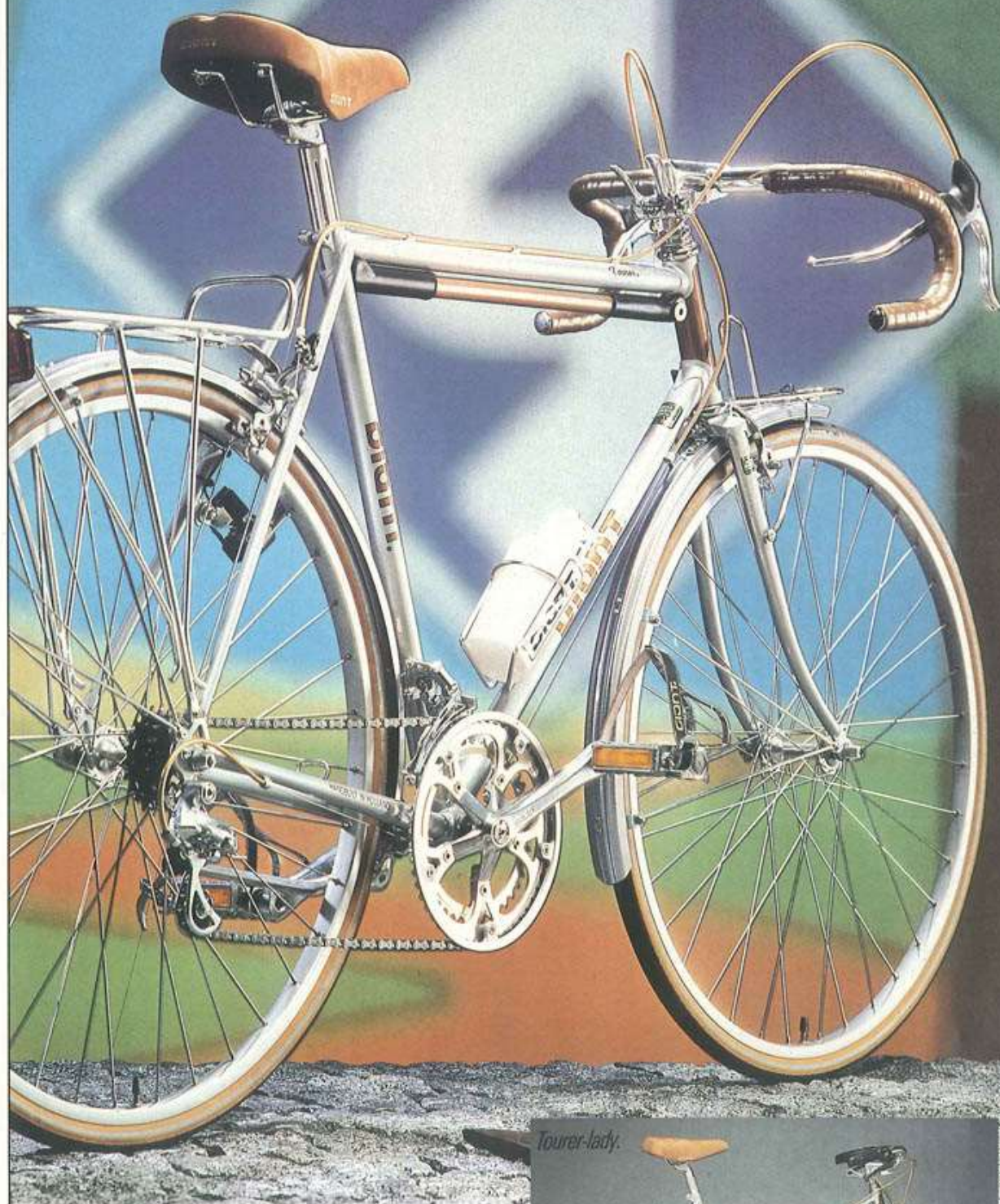

GIANT

**TOURER**

1095.00

Een lust voor het oog, zowel qua vorm als kleurstelling. Ideaal voor het dagelijkse en langere woon-werk verkeer en uteraard voor recreatie. Van deze fiets geniet u jarenlang. Want, zoals bij alle Giant-fietsen, gaan ook bij de Tourer/Tourer-lady duurzaamheid, prestatie en een lage prijs hand in hand.



**SPEEDER****695.00**

Voor enthousiaste joggers, fanatieke zwemmers en andere sportieve mannen en vrouwen is de Speeder het ideale Giant-model om binnen de kortste keren verslingerd te raken aan een andere hobby: fietsen. De Speeder heeft onder andere aangesoldeerde derailleurknoppen, met imbus gemonteerde remmen en koudgesmede padden. Een juweeltje in z'n prijsklasse.

Remmen met imbus gemonteerd.

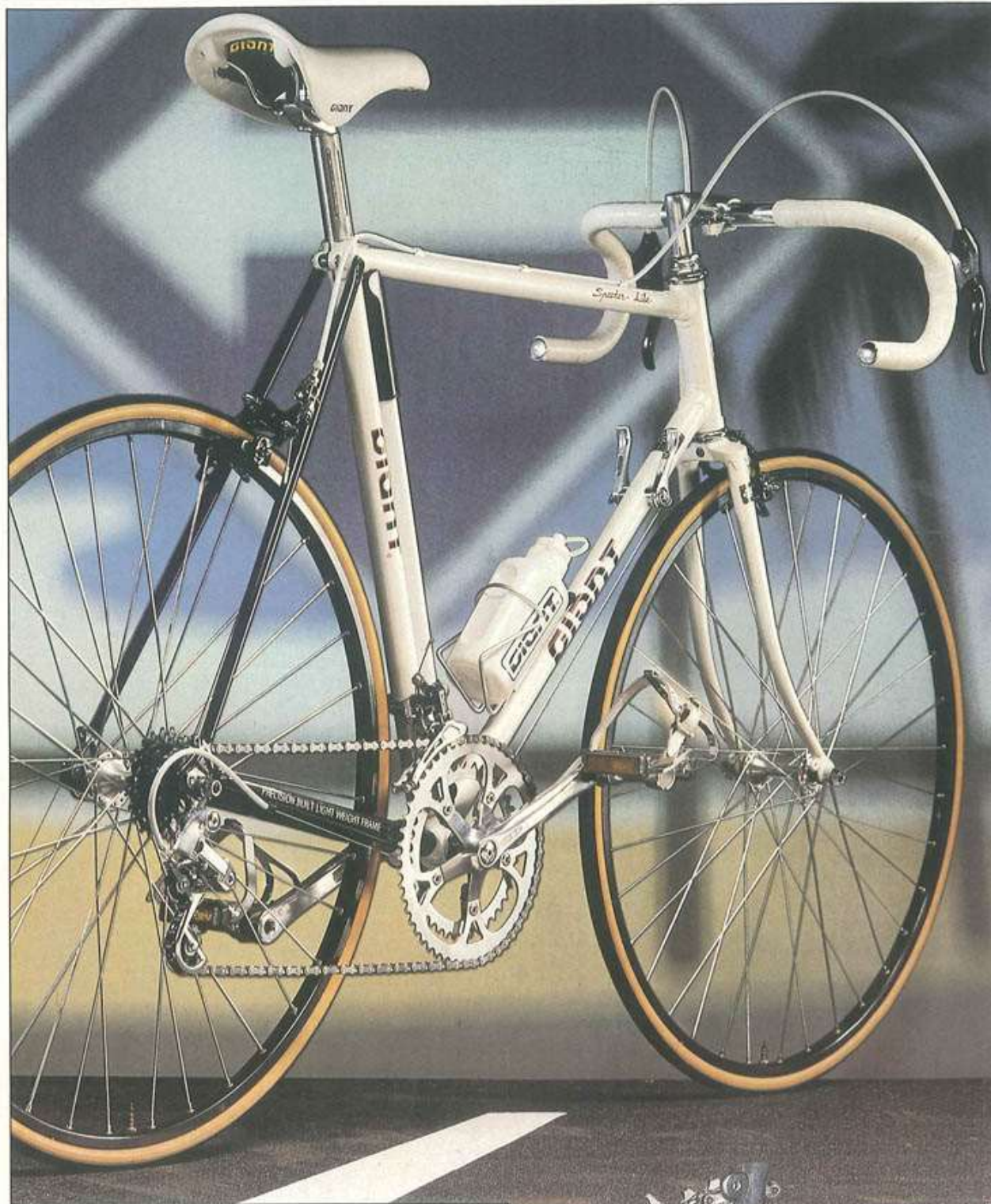

GIANT

**SPEEDER LITE**

825.00

Deze racefiets is een markante verschijning op de Nederlandse en buitenlandse wegen en paden. Opvallend kleurgecoördineerd met zwarte velgen, remhoeven, remgrepen en achtervorken. Sterk door de volledig aluminium specificatie en het kort gebouwde frame. En voor de prijs hoeft u 'm niet te laten staan.



*Gesmede padden
voor veilige
wielbevestiging.*

Vitus & Alan

RACEFIETSEN EN FRAMES



COMPLETE FIETSEN VITUS

Campagnola	
Nuovo Triomphe	2495,00
Nuovo Victory	2775,00
Nuovo Record	3390,00
Super Record	3590,00
C-Record	3790,00
Gipiemme	
Crono Sprint Lusso ..	2540,00
Shimano	
New 105	2275,00
New 600	2395,00
New 600 sis Bio Pace	2495,00
New Dura-ace	3390,00

Frame Vitus adviesprijs	
1275,-	1095,00
Frame Vitus Carbon adviesprijs	
2950,-	2295,00

Fiets Vitus Carbon 7 buizen	
Meerprijs t.o.v. Vitus	
normaal	1300,00



COMPLETE FIETSEN ALAN COMPETITION

Campagnola	
Nuovo Triomphe	2415,00
Nuovo Victory	2625,00
Nuovo Record	3260,00
Super Record	3460,00
C-Record	3660,00
Gipiemme	
Crono Sprint Lusso ..	2440,00
Shimano	
New 105	2140,00
New 600	2260,00
New 600 sis Bio Pace	2410,00

ALAN SUPER SPRINT t.o.v. Alan	
Competition	
MEERPRIJS	300,00

ALAN CARBON t.o.v. Alan	
Competition	
MEERPRIJS	1400,00

Colnago

RACEFIETSEN EN FRAMES

Colnago Super

GEWICHT FRAME CA 3100 GRAM

SPECIFICATIE

- Columbus SLX buizen
- Columbus SP/SL buizen
- Columbus Matrix buizen
- Columbus Aelle R buizen
- Falck buizen
- Reynolds 531 C buizen
- Reynolds 531 buizen (3)
- Reynolds 531 GT buizen
- Vorkkroon microfusion
- Ander type vorkkroon
- Bracket-huis microfusion
- Ander type brackethuis
- Lugs microfusion kort
- Lugs geen microfusion
- Padden met oogjes
- Achterremk. door bovenbuis
- Achterremk. langs bovenbuis
- nokken voor 2 bidons
- pomp (nippel) bovenbuis
- fotofinishplaatje
- Vaste voorderrailleurnok
- Graveringen
- Verchroomde vork standaard
- Verchroomde r-acht.vork st.
- Geheel verchroomd achterframe

Frame Colnago Super
F.A.C. **1150.00**

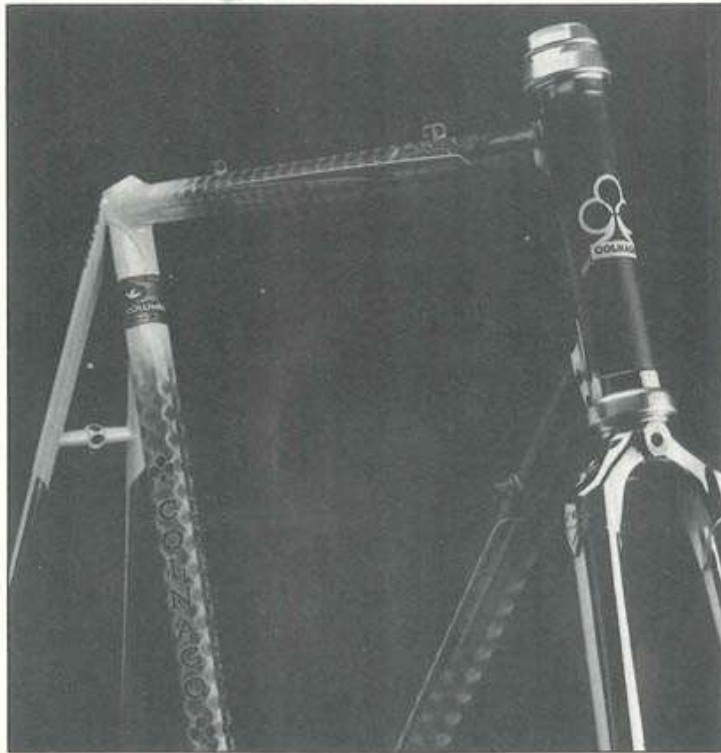

COMPLETE FIETSEN COLNAGO SUPER FAC

Campagnola	
Nuovo Triomphe	2570,00
Nuovo Victory	2780,00
Nuovo Record	3415,00
Super Record	3590,00
C-Record	3815,00
Gipiemme	
Crono Sprint Lusso ..	2595,00
Shimano	
New 105	2295,00
New 600	2395,00
New 600 sis Bio Pace	2565,00
New Dura-ace	3390,00

Colnago Mexico cx RFTRI
Meerprijs t.o.v. Colnago Super
FAC. **350.00**



Colnago Master RFTRI
Meerprijs t.o.v. Colnago Super
FAC. **745.00**

Colnago Mexico cx

GEWICHT FRAME CA 2800 GRAM

SPECIFICATIE

- Columbus SLX buizen
- Columbus SP/SL buizen
- Columbus Matrix buizen
- Columbus Aelle R buizen
- Falck buizen
- Reynolds 531 C buizen
- Reynolds 531 buizen (3)
- Reynolds 531 GT buizen
- Vorkkroon microfusion
- Ander type vorkkroon
- Bracket-huis microfusion
- Ander type brackethuis
- Lugs microfusion kort
- Lugs geen microfusion
- Padden met oogjes
- Achterremk. door bovenbuis
- Achterremk. langs bovenbuis
- nokken voor 2 bidons
- pomp (nippel) bovenbuis
- fotofinishplaatje
- Vaste voorderrailleurnok
- Graveringen
- Verchroomde vork standaard
- Verchroomde r-acht.vork st.
- Geheel verchroomd achterframe

Frame Colnago Mexico cx
RFTRI

1495.00



Gazelle

RACEFIETSEN EN FRAMES

Gazelle A AB

GEWICHT FRAME CA 2700 GRAM

SPECIFICATIE

- Columbus SLX buizen
- Columbus SP/SL buizen
- Columbus Matrix buizen
- Columbus Aelle R buizen
- Falck buizen
- Reynolds 531 C buizen
- Reynolds 531 buizen (3)
- Reynolds 531 GT buizen
- Vorkkroon microfusion
- Ander type vorkkroon
- Bracket-huis microfusion
- Ander type brackethuis
- Lugs microfusion kort
- Lugs geen microfusion
- Padden met oogjes
- Achterremk. door bovenbuis
- Achterremk. langs bovenbuis
- nokken voor 2 bidons
- pomp (nippel) bovenbuis
- fotofinishplaatje
- Vaste voorderrailleurnok
- Graveringen
- Verchroomde vork standaard
- Verchroomde r-acht.vork st.
- Geheel verchroomd achterframe

Frame Gazelle A in ÉÉN
kleur **745,00**
Frame Gazelle AB in ÉÉN
kleur **745,00**



COMPLETE FIETSEN GAZELLE A, A SPECIAL

Campagnola
Nuovo Triomphe **2480,00**
Nuovo Victory **2690,00**
Nuovo Record **3325,00**
Super Record **3525,00**
C-Record **3725,00**
Gipiemme
Crono Sprint Lusso .. **2490,00**
Shimano
New 105 **2195,00**
New 600 **2325,00**
New 600 sis Bio Pace **2475,00**
New Dura-ace **3325,00**

COMPLETE FIETSEN GAZELLE A EN AB

Campagnola
Nuovo Triomphe **2165,00**
Nuovo Victory **2375,00**
Nuovo Record **2990,00**
Super Record **3200,00**
C-Record **3410,00**
Gipiemme
Crono Sprint Lusso .. **2190,00**
Shimano
New 105 **1890,00**
New 600 **1995,00**
New 600 sis Bio Pace **2160,00**
New Dura-ace **2990,00**

COMPLETE FIETSEN GAZELLE TRIM TROPHY

Campagnola
Nuovo Triomphe **1845,00**
Nuovo Victory **2055,00**
Nuovo Record **2690,00**
Gipiemme
Crono Sprint Lusso .. **1870,00**
Shimano
New 105 **1570,00**
New 600 **1690,00**
New 600 sis Bio Pace **1840,00**

Frame Gazelle AA-super in ÉÉN
kleur **1295,00**
Frame Gazelle Randonneur in
ÉÉN kleur **895,00**
Frame Gazelle Trim Trophy in
ÉÉN kleur **425,00**
Frame Gazelle Randonneur
Trophy in ÉÉN kleur **550,00**

Gazelle AA-Special

GEWICHT FRAME CA 2700 GRAM

SPECIFICATIE

- Columbus SLX buizen
- Columbus SP/SL buizen
- Columbus Matrix buizen
- Columbus Aelle R buizen
- Falck buizen
- Reynolds 531 C buizen
- Reynolds 531 buizen (3)
- Reynolds 531 GT buizen
- Vorkkroon microfusion
- Ander type vorkkroon
- Bracket-huis microfusion
- Ander type brackethuis
- Lugs microfusion kort
- Lugs geen microfusion
- Padden met oogjes
- Achterremk. door bovenbuis
- Achterremk. langs bovenbuis
- nokken voor 2 bidons
- pomp (nippel) bovenbuis
- fotofinishplaatje
- Vaste voorderrailleurnok
- Graveringen
- Verchroomde vork standaard
- Verchroomde r-acht.vork st.
- Geheel verchroomd achterframe

Frame Gazelle AA-Special in
EEN kleur **1050,00**



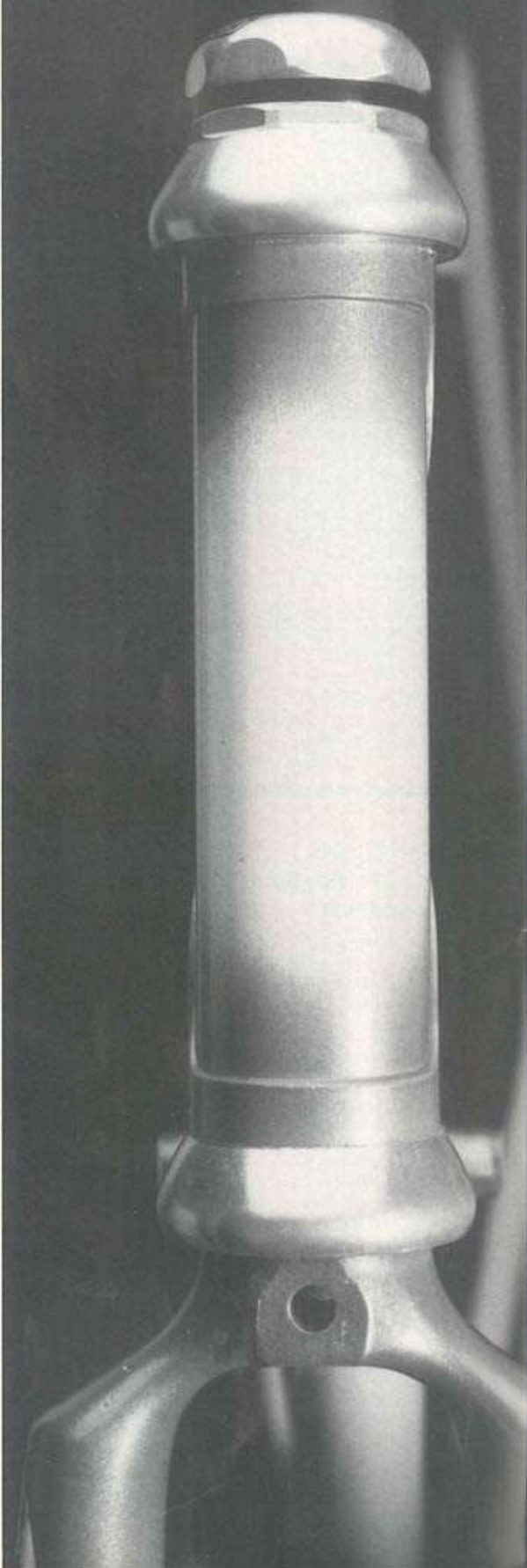

Balhoofd stellen

Het balhoofdstel is ongetwijfeld het meest wonderlijke lager van de fiets, het draait namelijk vrijwel niet. De uitslag die een stuur maakt in zelfs de meest scherpe bocht is slechts enkele graden. Dit betekent dat een balhoofdlager voornamelijk één positie inneemt, namelijk rechtdoor.

De meeste balhoofdlagers zijn uitgerust met ronde kogeltjes (hoe meer hoe beter). Het is dan ook niet verwonderlijk dat een zo'n kogeltje na verloop van tijd in de rechtdoor positie een putje in de conus van altijd het onderste balhoofdlager drukt. Dit onderste lager wordt immers in elkaar gedrukt, terwijl het bovenste balhoofdlager juist uit elkaar wordt getrokken.

De levensduur van het balhoofdlager is mede afhankelijk van de zorg die besteed is aan de montage en de afstelling. De balhoofdbuis moet aan beide zijden volkomen vlak zijn om een juiste montage en afstelling mogelijk te maken. Pas

de laatste jaren heeft er een gunstige ontwikkeling plaats gevonden in de constructie van het balhoofdlager.

De kogeltjes hebben plaats moeten maken

voor z.g. naald(lagert)jes die tussen vrijliggende stalen lagerschalen draaien. Mochten er toch problemen ontstaan met een dergelijk type balhoofdlager, dat onder verschillende Franse en Italiaanse merknamen verkrijgbaar is, dan zijn deze lagerdelen los verkrijgbaar. Zonder speciaal en duur gereedschap is het balhoofdlager nu zelf thuis te reviseren. Balhoofdstellen met naaldlagers zijn verkrijgbaar met of zonder speciale afdichtings O-ringen tegen vochtige indringers.

Bedenk dat in het subtiele samenspel van het verplaatsten van het lichaamsgewicht en het lichtjes draaien aan het stuur zelf een goed funktionerend balhoofdlager een voorwaarde is voor veilig fietsen! Een fiets moet zich met losse handen soepel door iedere bocht kunnen laten sturen.

Is dit niet mogelijk, laat dan direct uw balhoofdstel nakijken.



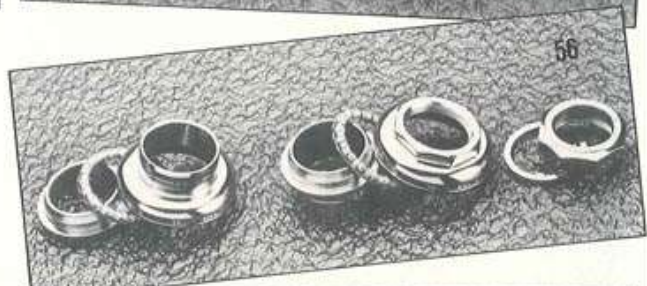
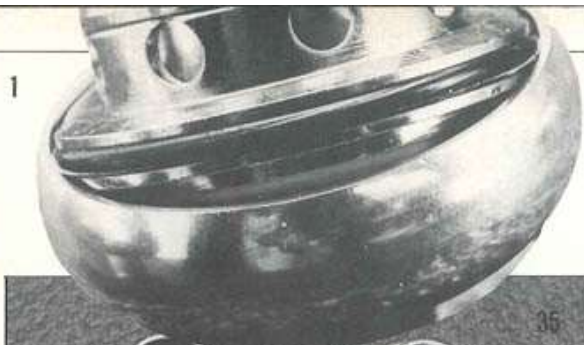

De balhoofdstellen met naaldlagers en vervangbare - goedkope - lagerschaaltjes zijn de no. 00044-00047-00049.

Balhoofdstellen die voorzien zijn van een stof - en bijna

waterdichte - "sealing" zijn de no.00056-00057 en alle Shimano balhoofdstellen.

- 00001 Balhoofd Campagnolo Corsa C compleet..... **149.00**
- 00002 Balhoofd Campagnolo Corsa C ondercup frame..... **59.00**
- 00003 Balhoofd Campagnolo Corsa C Voorvorkring..... **29.50**
- 00004 Balhoofd Campagnolo Corsa C bovenste borgmoer..... **29.50**
- 00005 Balhoofd Campagnolo Corsa C Set kogelringen..... **7.50**
- 00007 Balhoofd Campagnolo Compleet Super Record..... **139.00**
- 00008 Balhoofd Campagnolo Super Record Bovenste borgmoer..... **27.50**
- 00009 Balhoofd Campagnolo Super Record Onderste frame cup..... **49.50**

- 00010 Balhoofd Campagnolo Super Record Voorvorkring **26.50**
- 00011 Balhoofd Campagnolo Super Record Set kogelringen ... **7.50**
- 00013 Balhoofd Campagnolo Record compleet..... **89.00**
- 00014 Balhoofd Campagnolo Record bovenste borgmoer **17.50**
- 00015 Balhoofd Campagnolo Record onderste framecup..... **29.50**
- 00016 Balhoofd Campagnolo Record voorvorkring **24.00**
- 00017 Balhoofd Campagnolo Record Set kogelringen..... **7.50**
- 00018 Balhoofd Campagnolo Victory compleet..... **79.00**
- 00019 Balhoofd Campagnolo Victory Nuovo compleet **89.00**
- 00020 Balhoofd Campagnolo Victory bovenste borgmoer **17.50**
- 00021 Balhoofd Campagnolo Victory onderste framecup..... **29.50**
- 00022 Balhoofd Campagnolo Victory voorvorkring **24.00**
- 00023 Balhoofd Campagnolo Victory Set kogelringen..... **7.50**
- 00025 Balhoofd Campagnolo Triomphe

- compleet..... **79.00**
- 00028 Balhoofd Shimano New Dura-ace compleet **139.00**
- 00029 Balhoofd Shimano New Dura-ace onderste framecup . **49.00**
- 00030 Balhoofd Shimano New Dura-ace voorvorkring..... **45.00**
- 00031 Balhoofd Shimano New Dura-ace Set kogelringen..... **14.50**
- 00033 Balhoofd Shimano Dura-ace oud model compleet ... **98.00**
- 00035 Balhoofd Shimano New 600 Compleet..... **55.00**
- 00036 Balhoofd Shimano New 600 onderste framecup **24.00**
- 00037 Balhoofd Shimano New 600 voorvorkring..... **17.50**
- 00038 Balhoofd Shimano New 600 Set kogelringen **11.50**
- 00039 **0.00**
- 00040 Balhoofd Shimano new 105 compleet..... **47.50**
- 00041 Balhoofd Shimano new 105 set kogelringen **11.50**
- 00044 Balhoofd Gipiemme Crono Sprint compleet (naaldlagerbalhoofd)..... **49.50**

- 00045 Balhoofd Gipiemme naaldlagersetje **17.50**
- 00046 **0.00**
- 00047 Balhoofd Spidel stronglight alluminium of zwart compleet..... **55.00**
- 00048 Balhoofd Spidel set lagerschalen en lagers geheel compleet..... **19.75**
- 00049 Balhoofd Spidel maillard DELTA compleet..... **89.00**
- 00050 Balhoofd Spidel Delta lagerschalenset en lagers compleet ter vervanging. **19.75**
- 00051 Balhoofd Mavic course compleet..... **115.00**
- 00052 Balhoofd Mavic kogellagersetje speciaal **12.50**
- 00054 Balhoofd Tange new levin compleet **26.50**
- 00055 Balhoofd Tange new levin kogellagerset **3.50**
- 00056 Balhoofd Tange Falcon met sealed afdichting compleet..... **39.75**
- 00057 Balhoofd Specialized alluminium professioneel **98.00**

CAMPAGNOLO

BALHOOFSTELLEN ETC. GEREEDSCHAPPEN (ACCESSOIRES).

- 00061 Gereedschap Balhoofd-cuppers VAR Voor alle framehoogten geschikt..... **259.00**
- 00062 Gereedschap Balhoofd-cuppers Hozan **198.00**
- 00063 Slagpijp voor montage vorkonus Campagnolo Voor universeel gebruik..... **59.00**
- 00064 Slagpijp voor montage vorkonus Voor universeel gebruik merk Cobra **39.75**
- 00065 Speciale slagpijp voor het demontieren van de in het frame geperste balhoofdcups. **46.50**
- 00066 Speciaal de-montageblok Campagnolo voor het verwijderen van de voorvorkonus Unvers. **49.00**
- 00067 Universele balhoofdstel-sleutel van Campagnolo Tevens bracketring-sleutel..... **32.50**
- 00068 Universele balhoofdstel-sleutel Campagnolo Tevens verstelbare bracketcup-sleutel..... **32.50**
- 00069 Set drie-delig bracket en balhoofd gereedschap Campagnolo (speciale prijs)..... **89.00**
- 00070 Universele set drie-delig bracket en balhoofd gereedschap Shimano (etuiverpakking)..... **98.00**
- 00071 Speciale Set Shimano EX balhoofd sleutel Uitsluitend voor-gekarteld-balhoofd. **55.00**
- 00072 Universele sleutels voor ELK balhoofd (ook Shimano EX)..... **29.75**
- 00073 Cobra balhoofdsleutel model en functie no 00067 van Campagnolo..... **19.75**
- 00074 Cobra balhoofdsleutel Model en functie als no 00068 van Campagnolo..... **19.75**
- 00075 Set drie-delig bracket en balhoofd gereedschap Cobra als no 00069..... **59.00**
- 00078 Originele Campagnolo zakje kogels maat 5/32 inch Geselecteerd op 1/1000 mm tolerantie..... **6.50**
- 00079 Originele Campagnolo zakje kogels maat 3/16 inch Geselecteerd op 1/1000 mm tolerantie..... **6.50**
- 00080 Losse kogels in zakje 144 stuks 5/32 inch..... **3.75**
- 00081 Losse kogels in zakje 144 stuks 3/16 inch..... **4.25**
- 00082 Speciaal Campagnolo vet 100 gram..... **7.00**
- 00083 Speciaal Campagnolo vet 150 gram..... **11.95**
- 00084 Speciaal Campagnolo vet 500 gram.... **35.00**

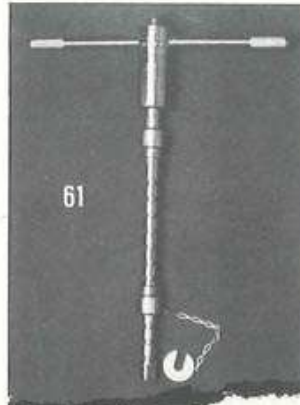

61

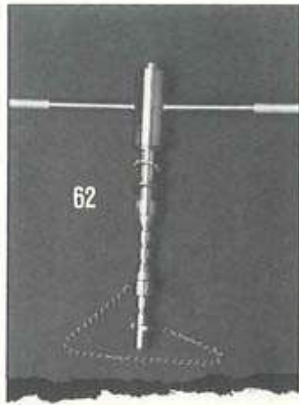

62

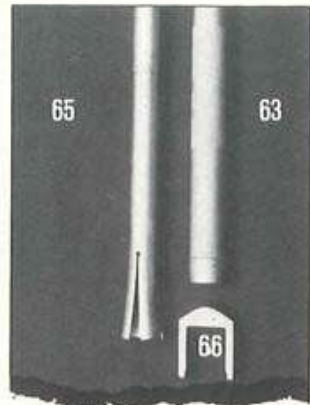

65

63

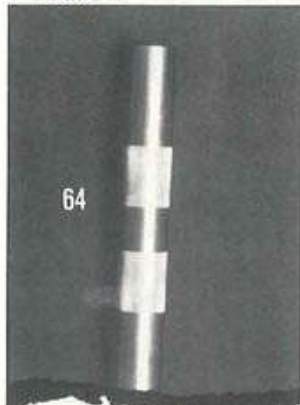

64

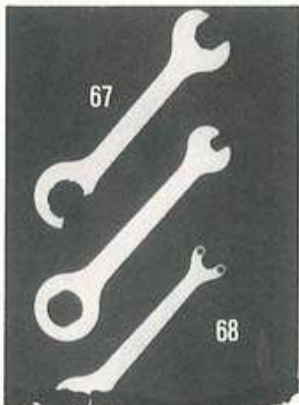

67

68



70



71



72

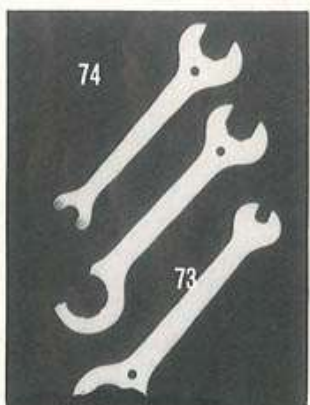

74

73



84

82





00091

Bellen & Bidonnen

Ook wij vinden de aanwezigheid van een bel op een mooi gestroomlijnd racefietsje niet mooi. Erger nog; het is een ramp! Maar proefondervindelijk is vastgesteld dat het luid klapperen met remgrepen, of het uitstoten van voorhistorische kreten provocerend werkt en in sterke mate agressie opwekt bij de 'te passeren voorganger'. Gij zijt dus gewaarschuwd!

Wij hebben slechts een fractie van ons assortiment bidonnen vermeld, er zijn er dus veel meer. Er is soms enig prijsverschil aanwezig tussen de bidonnen. Neem b.v. de Coca Cola bidon deze kost Fl 4.75. De meeste zijn echter Fl 3.50



00094



00093



00096

- 00091 Bel aluminium met veertje in zwart of allukleur **6.50**
- 00093 Bidonnen in diverse merken en kleuren **3.50**
- 00094 Extra grote bidonnen type Triathlon diverse kleuren . **5.50**
- 00095 Thermo bidonnen isolerend **9.50**
- 0006 Campagnolo Biodynamic bidon..... **19.50**
- 00097 Campagnolo Biothermai bidon..... **29.50**
- 00098 Klein zak-bidonnetje **4.00**
- 00099 Aero-dynamische bidon en houder compleet. **12.50**



00097



00093



00098



00099

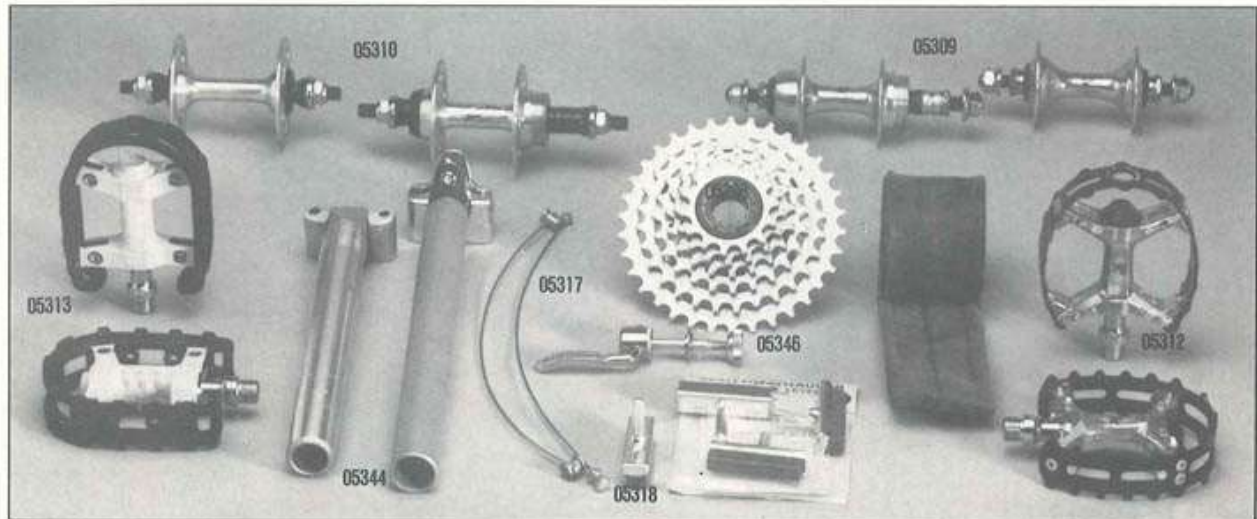

ATB
mountain
bike

Mountain Bike's of All Terrain Bike's worden die stevige fietsen genoemd met die brede sturen en noppenbanden. Alles aan zo'n fiets is bijzonder robuust en zo goed als onverwoestbaar. Dat moet ook wel, als je nagaat wat het gebruiksdoel is van deze fietsen. Het berijden van onverharde wegen, het doorploegen van weilanden, dwars door bossen, over bergen en alles wat naar avontuur ruikt signeren met het profiel van de met grote kracht aangedreven noppenachterband, behoren tot de gewoonste zaak van de wereld. Tenminste als je het ware ATB bloed in je hebt. (niet verwarren met een soort virus) Maar men kan ook prima door de stad rijden met een ATB fiets, sterker nog, het fiets comfortabeler dan zich men zou kunnen voorstellen. Wij verkopen ATB fietsen vanaf f1985,- en voeren de merken Muddy Fox, Giant, en Koga. Waarschijnlijk komt er in de nabij toekomst ook een Amerikaans topmerk bij. John van Herwerden kan u alles vertellen over ATB fietsen en met name informeren over zaken die belangrijk zijn bij het gebruik van dit soort fietsen. (ter illustratie; het NIET monteren van een achterdrager kan pijnlijke en ernstige verwondingen tot gevolg hebben).

- 05300 Balhoofd Tange met sealed afdichting **39.75**
- 05301 Blackburn bidonhouder MC alle kleuren..... **29.50**
- 05302 ATB-mountainbike crankstellen zie hoofdstuk Crankstellen **0.00**
- 05303 Speciale "finger-shifter" stuurversnelling handels Deore XT Shimano..... **79.50**
- 05304 Achterderailleur beschermer Shimano **18.50**
- 05305 Achterdrager Blackburn MTN-1 zilver **98.00**
- 05306 Achterdrager Blackburn MTN-1 in kleur..... **108.00**
- 05307 Voordrager Blackburn MTF-1 **98.00**
- 05308 Freewheel Shimano sealed afdichting 34-28-23-19-16-14 of naar wens **79.00**
- 05309 Suntour Sealed bearing naven **139.00**
- 05310 Shimano Deore XT naven **119.00**
- 05312 Suntor sealed-bearing pedalen **89.00**
- 05313 MKS ATB pedalen **59.00**
- 05314 Shimano Deore XT remmen zonder grepen..... **79.00**
- 05315 Shimano Deore XT remgrepen..... **139.00**
- 05317 Cantilever remkabeltje..... **1.50**
- 05318 Scott Mathauser cantilever remblokken speciaal **75.00**
- 05320 Dikke stevige handvatten ATB **13.50**
- 05321 **0.00**
- 05329 Complete spatborden-set ATB breed **69.00**
- 05330 ATB chroommolybdeen stuur **129.00**
- 05331 ATB binnenband Panaracer 26x2.25 **19.50**
- 05332 ATB noppenband terrein **59.00**
- 05333 ATB noppen band terrein en weg **59.00**
- 05334 ATB Maviv velgen Rando 5 grijs **198.00**
- 05344 Zadelpen SR 27.2 mm 25 cm lang **45.00**
- 05345 Speciale zadelpen ATB met verstelbare zadelslede... **78.50**
- 05346 Zadelpen-bloccage ATB. **19.50**
- 05355 **0.00**
- 05154 ATB zadel breder model extra stevig..... **39.50**



CRANKSTELLEN

Crankstellen

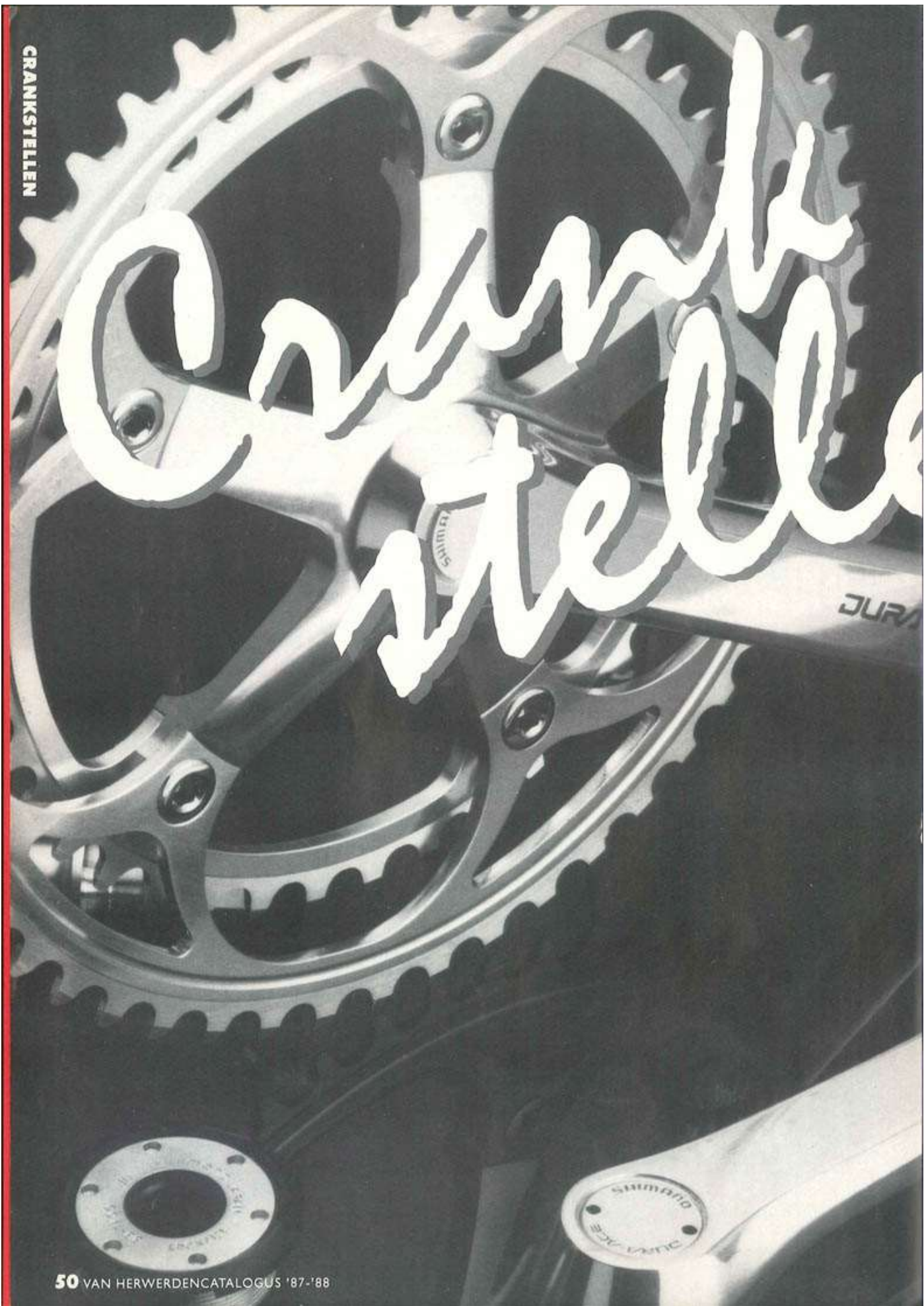

Samen met de pedalen zorgt het crankstel voor de overbrenging van de trapkracht via de ketting naar het achterwiel. Deze kracht is niet gering en bovendien complex. Probeer maar eens voor te stellen wat het voor een crankstel moet betekenen als Sean Kelly of Eric Vanderaerden met een vaartje van 60 km op de eindstreep afbeuken, of als Bernard Hinault in een zware versnelling de Alpe d'Huez opdanst en zichzelf en zijn crankstel geselt. Een crankstel heeft kortom heel wat te verduren.

Het crankstel is samengesteld uit de bracketset, twee cranks en twee (of drie) kettingwielen. Een crankstel wordt over het algemeen als complete set verkocht, maar het combineren van onderdelen van verschillende merken behoort tot de mogelijkheden. Zo kunnen de cranks van merk A gemonteerd worden op een bracketset van het merk B met een betere reputatie op dit gebied. Vooral moderne bracketsets met vaste, afgedichte, onderhoudsarme lagers zijn het overwegen waard in randonneurs- en crossfietsen en ATB's.

Randonneursfietsen en ATB's zijn vrijwel zonder uitzondering uitgerust met een z.g. drievoudig crankstel. D.w.z. dat er drie i.p.v. twee kettingwielen aan de rechtercrank geschroefd zijn. En dit vanwege het grote gemak van zeer kleine versnellingen, noodzakelijk om met bagage steile hellingen te bedwingen of om tegen een zanderige heuvel op te kunnen fietsen. Een drievoudig crankstel zit iets verder van het frame af gemonteerd, waardoor een dergelijk crankstel altijd gecombineerd moet worden met een verlengde bracket-as. Dit is belangrijk indien een tweevoudig moet worden omgebouwd tot een drievoudig

crankstel, wat vaak mogelijk is. Soms is dan ook een speciale voorderrailleur nodig met een z.g. verlaagde kooi (zie hiervoor het hoofdstuk "Derailleurs"). Bij een tweevoudig, dus gewoon crankstel kan het van belang zijn te letten op wat het kleinst mogelijke kettingwiel is dat gemonteerd kan worden. Soms is dat er een met 42 tanden, maar er zijn ook crankstellen waar een binnenblad met 39 of 35 enz. tandjes voor beschikbaar is.

Wat voor het balhoofdstel opgaat, geldt zeker ook voor de bracketset, die uiterst zorgvuldig dient te worden gemonteerd en afgesteld om een lange en probleemloze levensduur te garanderen.

De meeste cranks zijn verkrijgbaar in verschillende lengten. Het zal niemand verbazen dat er een relatie bestaat tussen de lengte van de benen en de cranklengte. Vraag hierover advies, want de cranklengte is tevens afhankelijk van het fietsgebruik.

Tot slot kan nog vermeld worden dat er kettingwielen bestaan die niet rond zijn, maar ovaal of complex gevormd. Allerlei voordelen worden hierbij genoemd, d.w.z. door de fabrikanten. Minder vermoeiend, minder belastend voor de knieën en een hoger rendement worden als voordelen gepropageerd. Echt objectief onderzoek is op dit gebied echter (nog) niet gedaan. Er zijn wel veel meningen. Sommigen zweren er bij, anderen zweren het juist af en vinden dat een zuivere cirkelbeweging altijd te prefereren is. Gewoon zelf proberen (let er op of de losse kettingwielen op de rechter crank passen, vergelijk de steekcirkels) of eerst inlichtingen inwinnen. Wij hebben inmiddels voldoende ervaring met dit soort kettingbladen verzameld voor een afgewogen advies.

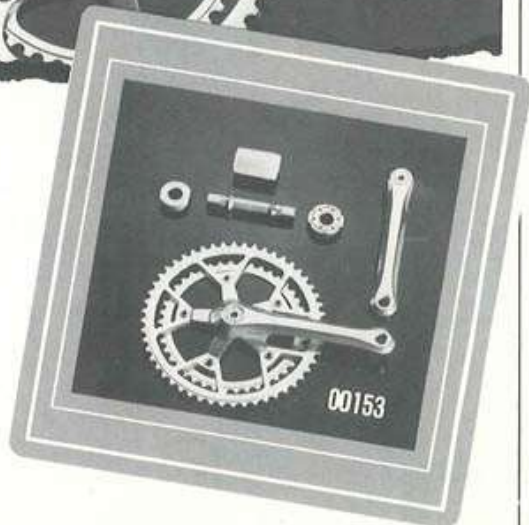
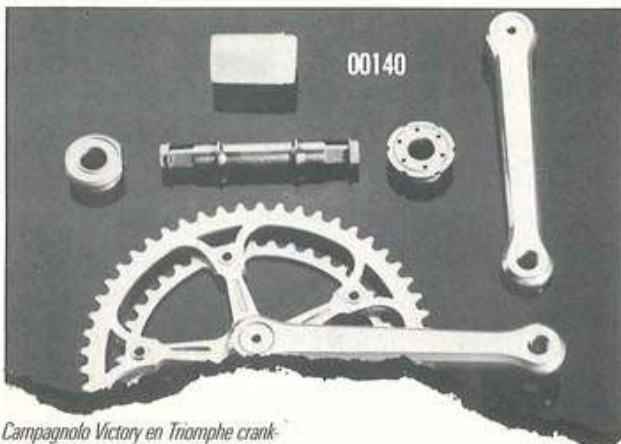

Campagnolo Victory en Triomphe crankstellen zijn uitsluitend leverbaar met 170 mm cranks, en kettingbladen 35, 36, 38, 39, 40, 41, 42, 43, 50, 52, 53 t. (zie art.no. 00310) Bracketassen in Italiaanse of BSC draad.

Campagnolo C-Record en Super Record crankstellen zijn als volgt leverbaar: cranks: 165-167.5-170-172.5-175-180 mm.

Kettingbladen:

C-Record van 39 t/m 57 t Super Record van 42 t/m 57 t.

Bracketassen in Italiaanse of BSC draad.

- 00131 Crankstel Campagnolo C-Record compleet met bracket-as **579.00**
- 00132 Losse bracket-set C-Record compleet **135.00**
- 00133 Bracket-cup rechts C-Record **45.00**
- 00134 Bracket-cup links C-Record met ring **49.00**
- 00135 Losse bracket-as C-Record **79.00**
- 00136 Kettingbladen Campagnolo C-Record 39 tm 57 tands **98.00**
- 00137 Rechter crank Campagnolo C-Record **295.00**
- 00138 Linker crank Campagnolo C-Record **139.00**
- 00139 Kogelringen Campagnolo C-Record **7.50**

- 00140 Crankstel Campagnolo Super Record compleet met bracket-as **489.00**
- 00143 Losse bracket-set Super (nuovo record) **119.00**
- 00144 Bracket-cup rechts Nuovo Record **42.00**
- 00145 Bracket-cup links Nuovo Record met ring **47.50**
- 00146 Losse bracket-as Nuovo Record zonder bouten **69.00**
- 00147 Kettingbladen Campagnolo Super 42 tm 57 t **86.50**
- 00148 Rechter crank Campagnolo Super **179.00**
- 00149 Linker crank Campagnolo Super **79.00**
- 00153 Crankstel Campagnolo Victory compleet met bracket-as **285.00**
- 00154 Losse bracket-set Victory **79.00**
- 00155 Bracket-cup rechts Victory **29.50**
- 00156 Bracket-cup links Victory met ring **25.00**
- 00157 Losse bracket-as Victory **39.00**
- 00158 Kettingbladen Campagnolo Victory 35 tm 43 en 50 tm 53 tands **59.00**
- 00159 Rechter crank Campagnolo Victory **169.00**
- 00160 Linker crank Campagnolo Victory **85.00**
- 00164 Crankstel Campagnolo

- Triomphe compleet met bracket-as **225.00**
- 00165 Losse bracket-set Triomphe compleet **75.00**
- 00166 Bracket-cup rechts Triomphe **29.50**
- 00167 Bracket-cup links Triomphe met ring **25.00**
- 00168 Losse bracket-as Triomphe **39.00**
- 00169 Kettingbladen Campagnolo Triomphe Zie Victory **59.00**
- 00180 Crankstel Campagnolo Record cyclo-cross compleet met bracket-as **450.00**
- 00181 Losse beschermranden Campagnolo cross **69.00**
- 00183 Crankstel Campagnolo Record

- Piste compleet met bracket-as **498.00**
- 00184 Kettingblad Campagnolo Piste 42 tm 56 t **175.00**
- 00188 Bracketstofbus van campagnolo **10.00**
- 00189 Crankdop Campagnolo verchroomd **6.00**
- 00190 Bladboutje Campagnolo **6.00**
- 00191 Crankbout Campagnolo + ring **7.00**
- 00192 Set bracketas-kogellagers campagnolo **6.00**
- 00195 Aluminium Bracketstofbus passend uitsluitend campagnolo italiaanse draad **12.50**

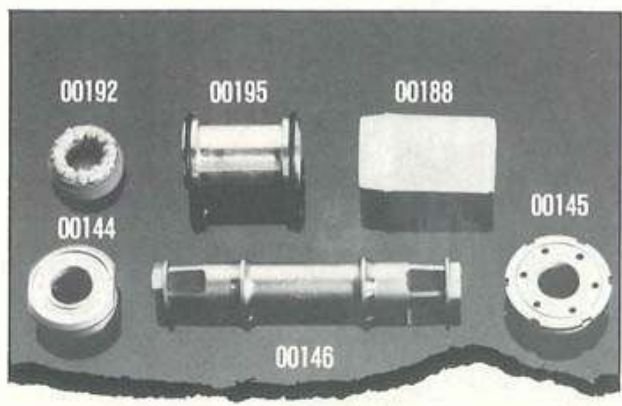

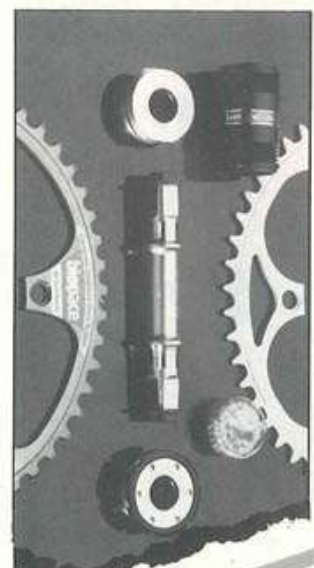
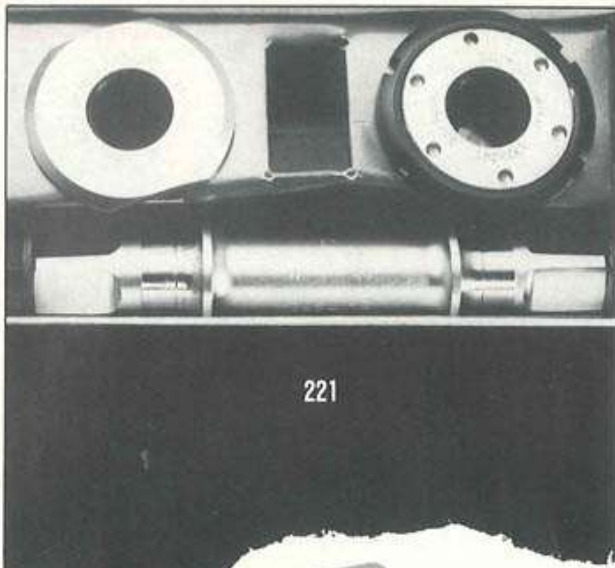

Alle Shimano crankstellen zijn leverbaar met cranks: 167.5-170-172.5-175 mm. Kettingbladen: standaard 42-52 t en Italiaanse of BSC draad. Bio Pace bladen zijn tegen meerprijs te leveren. Andere verhouding kettingbladen dan 42-52 is tegen een meerprijs van Fl 10,- per blad te verkrijgen van 39-53 t. Bracketassen in Italiaanse of BSC draad.

- 00310 Kettingblad Campagnolo Victory passend imitatie Te verkrijgen in 44 t/m 49 tands. **49.50**
- 00311 Kettingblad Campagnolo Super Record passend imitatie van 42 t/m 53 tands. **45.00**
- 00220 Crankstel Shimano Dura-ace New compleet met bracket-as **398.00**
- 00221 Losse bracket-set New Dura-ace compleet **98.00**
- 00222 Bracket-cup rechts New Dura-ace **32.50**
- 00223 Bracket-cup links New Dura-ace + ring **37.50**
- 00224 Losse Bracket-as New Dura-ace **69.00**
- 00225 Kettingblad Shimano New Dura-ace van 39 t/m 54 tands. **69.00**

- 00226 Rechtercrank New Dura-ace **179.00**
- 00227 Linkercrank New Dura-ace **79.00**
- 00228 Set kogelringen Shimano Dura-ace **12.50**
- 00229 Crankset Shimano Dura-ace New BIO PACE compleet met bracket-as **425.00**
- 00230 Crankstel Shimano 600 New compleet met bracket-as **179.00**
- 00231 Losse bracket-set New 600 compleet **45.00**
- 00232 Bracket-cup rechts New 600 **17.50**
- 00233 Bracket-cup links New 600 + ring **17.50**
- 00234 Losse bracket-as New 600 **19.50**
- 00235 Kettingbladen Shimano New 600 van 39 t/m 53 tands **52.50**
- 00236 Rechtercrank New 600 . **69.00**
- 00237 Linkercrank New 600. . **39.50**
- 00238 Set kogeringen New 600 . **9.50**
- 00241 Crankstel Shimano New 600 BIO PACE compleet met bracket-as **235.00**
- 00242 Kettingblad Shimano BIO PACE 42 tands **79.00**
- 00243 Kettingblad Shimano BIO PACE 52 tands **89.00**



- 00245 Crankstel Shimano New 105 compleet met bracket-as **145.00**
- 00246 Crankstel Shimano New 105 Bio Pace compleet met bracket-as **159.00**
- 00260 Inbouw cranktrekker (ex systeem) voor alle Shimano cranken per kant **17.50**
- 00261 Crankbout Shimano met ring **6.00**
- 00262 Bracketstol-bus Shimano . **5.00**
- 00263 Bladboutje Shimano verchromd **4.75**
- 00264 Universele Shimano bracketkogellagers **9.50**

00252



Shimano Bio Pace Triplo cranksstellen zijn standaard voorzien van 28-38-48 tands bladen. Op verzoek kunnen wij, met korte levertijd, andere combinaties leveren t.w. middenblad 44 en buitenblad 50.

Bij Campagnolo Triplo cranksstellen is het kleinste blad altijd 36 tandjes. De andere bladen zijn zonder meerprijs in diverse combinaties leverbaar.

Gipiemme Triplo cranksstellen zijn standaard uitgevoerd met 30-42-52 t. en zijn niet te veranderen met bladen anders dan 42-45-52-53. De mogelijkheden kunnen worden uitgebreid door te putten uit het Campagnolo assortiment.



- 00252 Crankstel Shimano New 600 TRIPLIO BIO PAC Compleet met bracket-as..... **298.00**
- 00253 Losse bracket-set Shimano New 600 TRIPLIO **45.00**
- 00282 Crankstel Gipiemme Crono Sprint TRIPLIO 3 x compleet met bracket-as **269.00**
- 00283 Crankstel Gipiemme SPECIAL TRIPLIO 3x compleet met bracket-as **359.00**
- 00284 Losse bracket-set Gipiemme TRIPLIO 3x compleet... **89.00**
- 00285 Kettingblad Gipiemme Triplo binnenblad 30 tands.... **59.00**
- 00174 Crankstel Campagnolo Record TRIPLIO 3x blad compleet met bracket-as..... **579.00**
- 00175 Losse bracket-set Record Triplo compleet **110.00**
- 00176 Kettingbladen Triplo binnenste blad uitsluitend 36 tands **69.00**
- 00177 Rechter crank Campagnolo Triplo Record **189.00**
- 00178 Linker crank Campagnolo Triplo record **79.00**
- 00295 Crankstel Stronglight economic TRIPLIO compleet met bracket-as..... **198.00**
- 00296 Losse bracket-set Stronglight TRIPLIO compleet **59.00**
- 00297 Kettingblad Stronglight Triplo 30 of 42 t/m 53 **39.00** compleet **49.00**
- 00254 Kettingblad Shimano TRIPLIO **55.00**
- 00255 Kettingblad Shimano New 600 TRIPLIO BIO P. **79.00**

VAN HERWERDEN

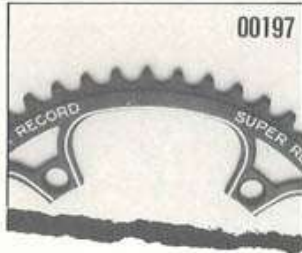

00197



00198



00199

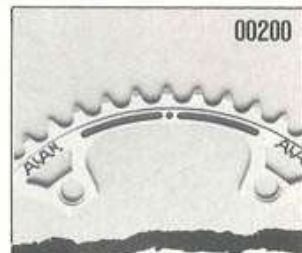

00200



00201



00202



00203



00271

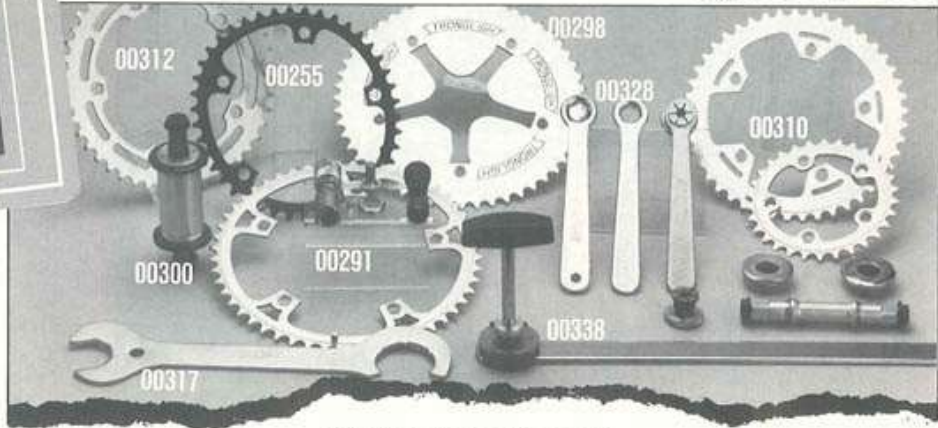

Gipiemme crankstellen zijn uitsluitend te leveren met 170 mm cranks en bladen 42-45-52-53 t. Bracketassen Italiaans of BSC draad.
00204 Kettingblad Campagnolo, zwart en gegraveerd met C-Record.FI 139,-

- 00193 Origineel zakje Campagnolo kogels 1/4 inch geselecteerd op 1 1000 mm tolerantie... **6.50**
- 00194 Zakje met 144 kogels 1/4 inch universeel... **4.75**
- 00197 Kettingblad Campagnolo Super Record 52 en 53 t Zwart en gegraveerd met SUPER RECORD... **119.00**
- 00198 Kettingblad Campagnolo Victory 52 en 53 t Zwart en gegraveerd met VICTORY... **89.00**
- 00199 Kettingblad Campagnolo Super Record 52 en 53 t Zwart en gegraveerd met CHESINI... **119.00**
- 00565 Derailleur-set compleet Campagnolo Triomphe oud model met klembandvoorderailleur **119.00**
- 00200 Kettingblad Campagnolo Super Record 52 en 53 t gegraveerd met ALAN... **119.00**
- 00201 Kettingblad Campagnolo Super Record 52 en 53 t, gegraveerd met CONCORDE... **119.00**
- 00202 Kettingblad Campagnolo Gran Sport 52 t Zwart en gegraveerd... **89.00**
- 00203 Kettingblad Campagnolo Super Record 5253 t gegraveerd met COLNAGO... **129.00**
- 00271 Crankstel Gipiemme Crono Sprint Lusso compleet met bracket-as... **258.00**

- 00272 Losse bracket-set Gipiemme Crono Sprint Lusso compleet... **68.00**
- 00273 Bracket-cup rechts Gipiemme... **27.50**
- 00274 Bracket-cup links Gipiemme + ring... **29.50**
- 00275 Losse bracket-as Gipiemme... **39.50**
- 00276 Kettingblad Gipiemme Crono Sprint Lusso 42/45/52/53 tands... **59.50**
- 00277 Rechtercrank Gipiemme Crono Sprint Lusso... **85.00**
- 00278 Linkercrank Gipiemme Crono Sprint Lusso... **45.00**
- 00279 Set kogelringen Gipiemme... **8.50**
- 00288 Bladboutje Gipiemme... **5.00**
- 00289 Crankdopje Gipiemme... **5.00**
- 00290 Bracketstof-bus Gipiemme... **9.00**
- 00291 Kettingblad Gipiemme 52 tands (aanbiedings prijs tijdelijk)... **45.00**
- 00298 Stronglight dicht kettingblad 52-53... **79.50**
- 00299 Stronglight monobloc dichte bracket-as in BSA of Italiaanse draad... **159.00**
- 00300 Mavic Dichte kogellager-bracket compleet... **139.00**
- 00301 Mavic bracketas-lager los... **22.50**
- 00302 Mavic bracket-as borgring... **7.50**
- 00303 Mavic verstelbare cup voor bracket-set... **5.00**

- 00304 Mavic dichte kogellager-bracket compleet voor drie-blads crankssets TRIPLO... **139.00**
- 00305 Speciale stelsleutel voor MAVIC bracket... **45.00**
- 00313 Kettingblad Campagnolo Grand Sport 52 tand zwart en gegraveerd tijdelijke prijs... **55.00**
- 00314 Kettingblad Campagnolo Super Record tijdelijke prijs in 55 56 51 50 49 48 gegraveerd... **39.00**
- 00315 Rechter bracket-sleutel Campagnolo tevens pedaalsleutel... **39.50**
- 00316 Bracketsleutel Campagnolo voor verstelbare cup... **32.50**
- 00317 Bracketsleutel Campagnolo voor borgring... **32.50**
- 00318 Set Campagnolo drie-delig bracket balhoofd gereedschap (speciale prijs)... **89.00**
- 00319 Cranktrekker Campagnolo universeel... **23.75**
- 00320 Crankboutsleutel Campagnolo passend 15mm... **17.50**
- 00321 Bladboutje contra-sleuteltje Campagnolo... **3.75**
- 00322 Inbussleutel 5 mm Campagnolo... **5.00**
- 00323 Puntjes voor Campagnolo bracketsleutel van verstelbare cup per stuk... **3.50**
- 00325 inbussleutel 6 mm extra lang voor crankbouwtrekkers... **2.50**
- 00326 Set drie-delig bracket en balhoofd gereedschap in etui (Shimano)... **89.00**

- 00327 Set bracketgereedschap Sugino universeel... **32.50**
- 00328 Crankboutsleutel Stronglight passend op crankbouten van 14 mm (Shimano)... **12.50**
- 00329 Cranktrekker universeel met ingebouwde asboutsleutel 14 mm (Shimano)... **18.75**
- 00330 Zakje kogels universeel bracket 1/4 inch... **4.75**
- 00331 Universele bracketstofbus... **3.75**
- 00332 Speciaal Campagnolo vet 100 gram... **7.00**
- 00333 Speciaal Campagnolo vet 150 gram... **12.95**
- 00334 Speciaal Campagnolo vet 500 gram... **35.00**
- 00335 Haaksleutel universeel Hozan voor bracket-borgring... **27.50**
- 00336 Bracket-ring sleutel universeel (leda)... **24.75**
- 00337 Verstelbare universele bracketsleutel voor de verstelbare cup (leda)... **29.75**
- 00338 Bracketsleutel voor de rechter (vaste) bracketcup (tacc)... **35.00**
- 00345 Speciale Campagnolo cranktrekker linkse draad voor Record-C-Victory-Triomphe... **32.50**
- 00346 Speciaal inbus 7mm hulpstuk voor cranks Campagnolo montage en de-montage... **45.00**
- 00347 Campagnolo dopsleutel voor C-Record - Victory en Triomphe crankpoelering... **35.00**



Wat is Bio-Pace

Bio Pace is de benaming van Shimano die gegeven is aan een kettingblad dat niet-zoals alle andere rond is.

Shimano claimt: lichter en meer ritmisch fietsen, minder belasting van de kniegewrichten, efficiënter gebruik van kracht, verfijning van het schakelen.

Shimano heeft een uitgebreide studie gemaakt van de in beweging zijnde spieren en gewrichten tijdens het fietsen. Met behulp van een computer heeft men toen een analyse gemaakt en met de resultaten is men gaan experimenteren op de vorm van kettingbladen.

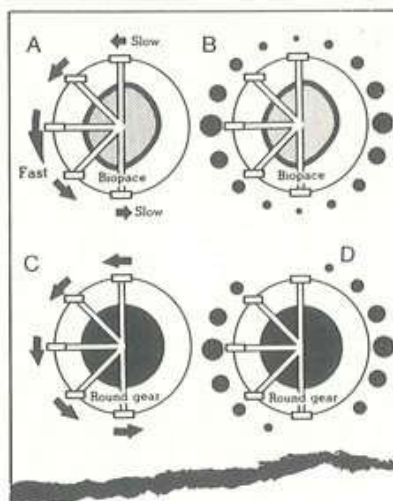

Het uiteindelijke resultaat is het revolutionaire kettingblad BIO PACE geworden.

De bijgaande illustraties geven vereenvoudigd weer hoe de snelheidsverdeling A en hoe de krachtverdeling B is, bij gebruik

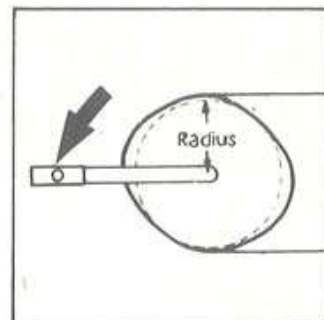

Bij de verticale positie van de crank is de diameter maximaal, wordt er langzamer getrapt en is het gebruik van de beenkracht efficiënter.

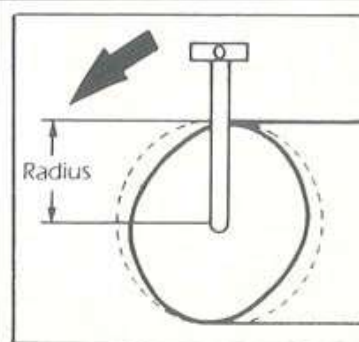

Bij de horizontale positie van de crank moeten de benen de meeste kracht geven. De diameter van het kettingblad is minimaal waardoor het trappen lichter en sneller gaat.

van Shimano Bio Pace kettingbladen. Tekening C en D laten de traditionele situatie zien en het valt op dat daarbij minder regelmatige verdeling van kracht mogelijk is.

Onze eigen triathlon teamleden zijn het inderdaad eens met deze stelling want zij bevestigen een grotere souplesse tijdens het fietsen en bovendien ook een betere omschakeling van het fietsen naar het lopen. Een bewijs dat Bio Pace een gunstige invloed heeft op het Bio-ritme. Overigens zijn Bio Pace kettingbladen op elk Shimano crankstel te monteren. Zie artikelno. 00242-00243

- 01200 Professionele reparatie-standaard.....**550.00**
- 01201 Reparatie-standaard Tacx de luxe.....**169.00**
- 01202 Reparatie-standaard Tacx.....**129.00**
- 01203 Bike-mate reparatie-steun.....**49.50**
- 01205 Frame-lineaal Tacx.....**69.00**
- 01206 Inbus-set Tacx in houder.....**11.50**
- 01207 T-sleutel Campagnolo 8 mm.....**17.95**
- 01208 T-sleutel Shimano 10 mm.....**12.50**
- 01209 Inbus-sleutel-set in etui.....**7.00**
- 01210 Multi-wrench sleutel passend van 8/15 mm.....**19.75**
- 01211 Set van 2 frame-pad controle-calibers Campagnolo...**138.00**
- 01212 Rechter-achterpad controleur en richt gereedschap.....**69.50**
- 01213 Campagnolo 5 mm inbus-sleuteltje.....**5.50**
- 01214 Inbus-sleutel 5 mm.....**1.50**
- 01215 Inbus-sleutel 6 mm.....**2.00**
- 01220 Crankstandaard geplastificeerd.....**22.50**
- 01221 Verchroomde fietsstandaard REG.....**37.50**
- 01222 Ophanghaken voor de fiets (plafond).....**29.50**
- 01223 Fietsstandaard licht model voor kleine reparaties.....**36.50**

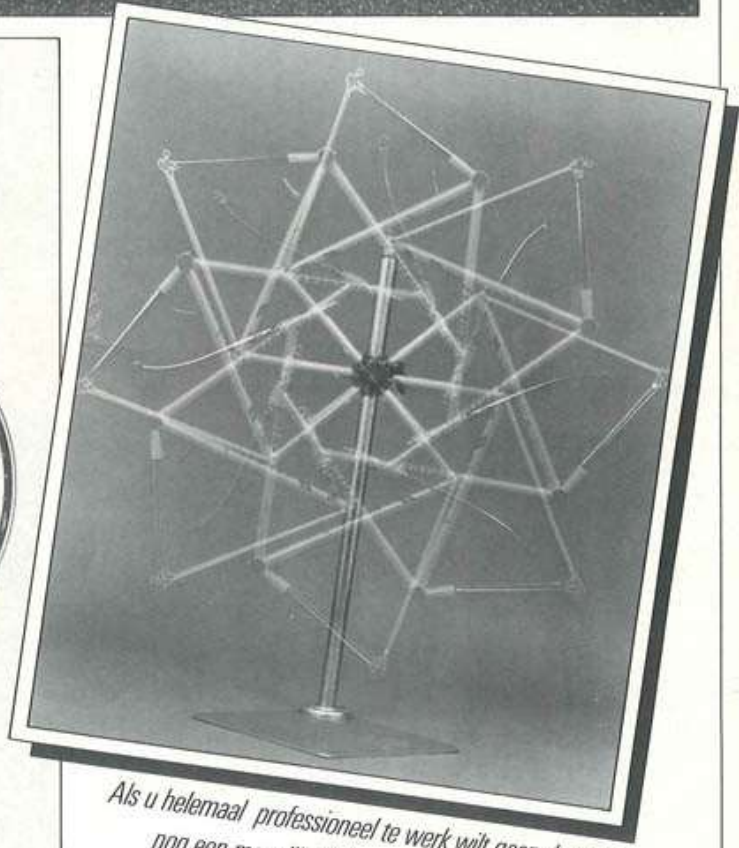
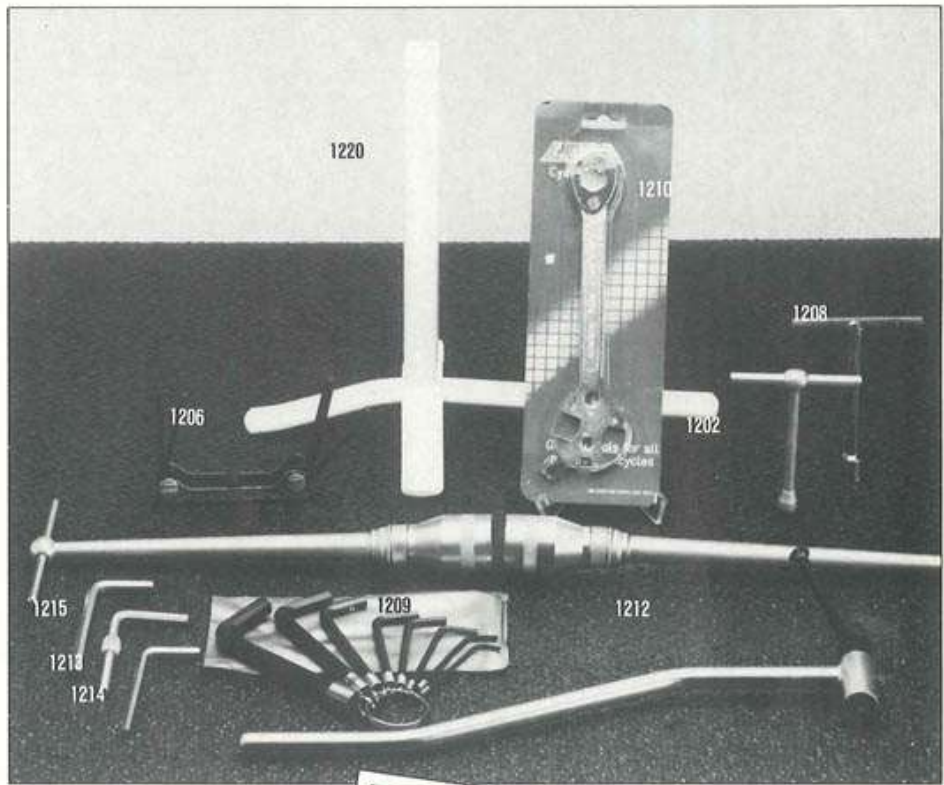

Als u helemaal professioneel te werk wilt gaan dan is er nog een mogelijkheid: no 1200!

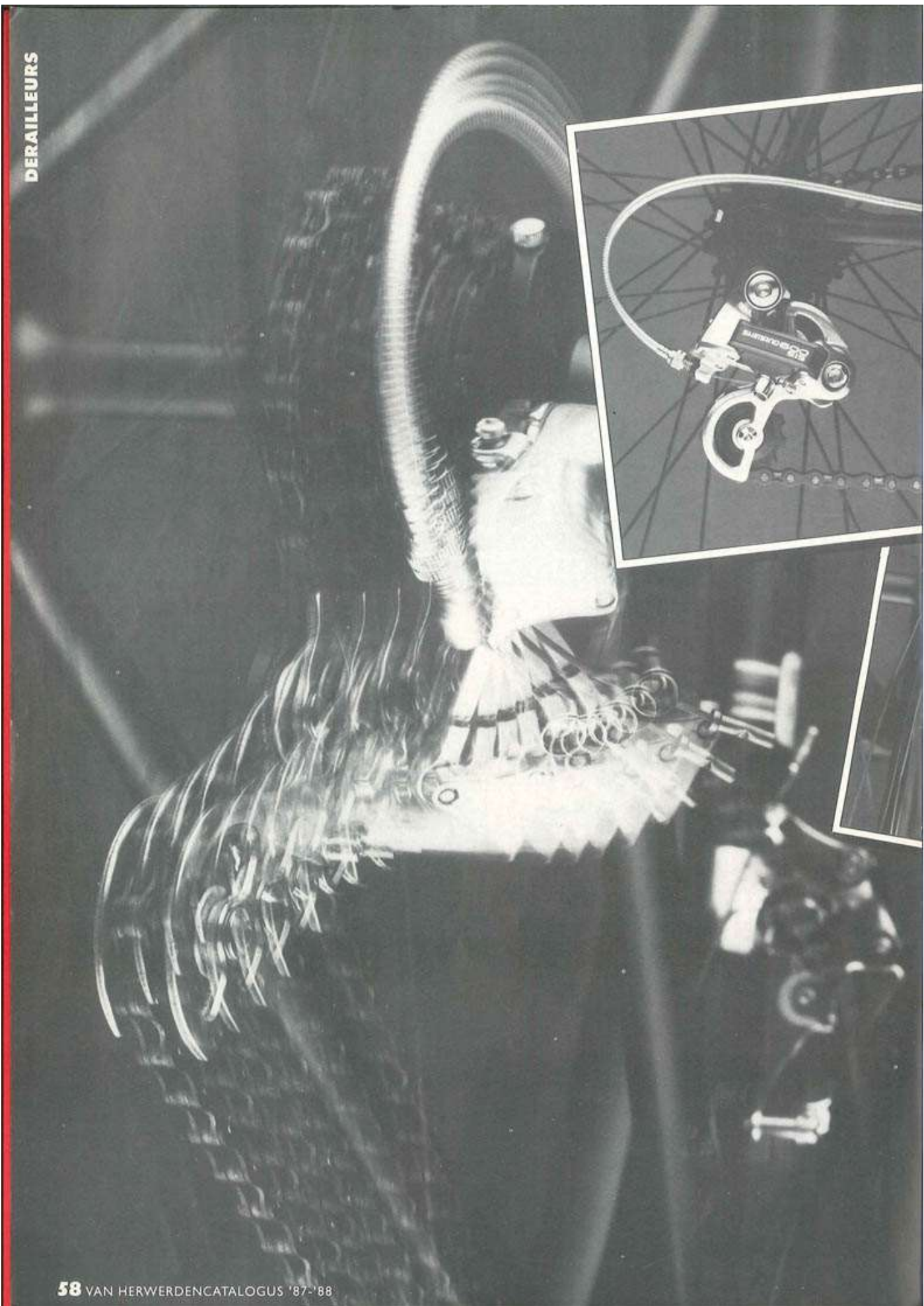

Derailleurs

Het leukste speeltje aan een fiets is natuurlijk de derailleur (ontspoorder). De derailleur, het versnellingsapparaat verplaatst de ketting van het ene naar het andere tandkransje van het freewheel. Met de derailleur is het mogelijk al doortrappende voor een andere versnelling te kiezen, al naar gelang de omstandigheden dat wensen.

Een goede derailleur zal het schakelen sneller, in ieder geval direkter doen dan een mindere. Verantwoordelijk voor deze schakelactie is o.m. de speling in het derailleurhuis. Hoe kleiner de toleranties, des te geringer de speling. Goedkopere derailleurs vertonen ook eerder speling dan de duurere modellen en dit vanwege de gebruikte materialen en de toleranties die in acht worden genomen bij de fabricage.

Nu is niet iedereen altijd gebaat met een super snel en accuraat schakelende derailleur. Alleen in situaties waar iedere seconde telt, wat vaak het geval is bij het wielrennen, is dit van belang. Voor trimmers en toerfietsers speelt dit vrijwel geen rol. Een fraaie en lichte derailleur met titanium onderdelen ziet er natuurlijk wel extra gelikt uit op een mooie fiets wat natuurlijk ook niet onbelangrijk is, echt nodig is het allemaal niet.

Bij de keuze van de derailleur moet tevens gelet worden wat als kleinste verzet geschakeld moet kunnen worden. Vrijwel alle derailleurs zijn in staat probleemloos een verhouding 42/28 te schakelen. Voor kleinere versnellingen die o.m. op toer-, randonneurs- en terreinfietsen thuishoren zijn speciale derailleurs verkrijgbaar met een verlengde arm (z.g. lange-arm, -slag of bergderailleurs). Een gewone

racederailleur zou tegen het grootste tandkransje (meer dan 28 tandjes) kunnen vastlopen.

Wat dit laatste betreft, iets dergelijks geldt ook voor de voorderaillleur. Met name bij gebruik van drievoudige crankstellen met een heel klein binnenblad is het vaak noodzakelijk een voorderaillleur te monteren met een grote capaciteit (verlaagde kooi).

Er zijn steeds meer merken die het schakelen vereenvoudigen door systemen aan te bieden met kan-niet-meer-fout klik-versnellingshendels. Met iedere opeenvolgende klikstand van de versnellingshendel wordt de ketting snel en zeker op een volgend kransje getild. Met deze systemen is het vrijwel uitgesloten (mits goed afgesteld) dat de ketting onbedoeld tussen twee tandkransjes van het freewheel terecht komt, of blijft "ratelen" omdat de ketting niet recht onder het kransje wordt aangevoerd.

Deze Index of Syncro mechanismen zijn niet alleen bedoeld voor onhandige en beginnende fietsers. Zelfs professionele wielrenners beginnen er langzamerhand brood in te zien. De beroemde wielerploeg van La Vie Claire fietst er dit jaar voor het eerst mee.



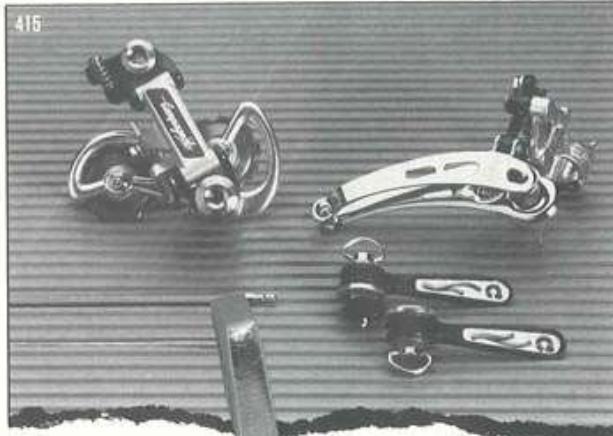

Campagnolo introduceerde op de Keulse fietsenbeurs een 'Synchro-schakelsysteem', dat waarschijnlijk een antwoord is op het reeds eerder verschenen Shimano 'SIS-systeem'. Campagnolo claimt, een schakeling die als het ware niet foutief kan worden uitgevoerd.

Het werkt volgens een soort voorgeprogrammeerd kliksysteem. De keuze van de ketting of het freewheel is niet belangrijk!

Zie art. no 00406 en 00407.

Eveneens introduceerde Campagnolo, de Nuovo Victory achterderailleur die de eigenschap heeft, om van 12 tot en met 30 tandjes te 'pakken'.

Wij hebben van Campagnolo derailleurs vele losse, kleine onderdelen voorradig. Wij kunnen helaas slechts een klein gedeelte noemen. De onderdeeljes op pagina 63 laten zien wat in principe te koop is.

- 00400 Derailleur-set compleet Campag C-Record (met aanlasvoorderailleur)..... **398.00**
- 00401 Derailleur-set compleet Campagnolo C-Record (met klemband voorderailleur) **398.00**
- 00402 Achterderailleur Campagnolo C-Record **269.00**
- 00403 Voor-derailleur Campagnolo C-Record klembandtype .. **99.00**
- 00404 Voor-derailleur Campagnolo C-Record aanlastype..... **109.00**
- 00405 Commandeur handels Campagnolo C-Record aanlastype..... **98.00**
- 00406 Commandeur handels Campagnolo SYNCHRO in 6 Vit uitvoering..... **119.00**
- 00407 Commandeurhandels Campagnolo SYNCHRO voor 7 Vit **149.00**
- 00415 Derailleur-set compleet Campagnolo Super Record (met klembandvoorderailleur) **339.00**

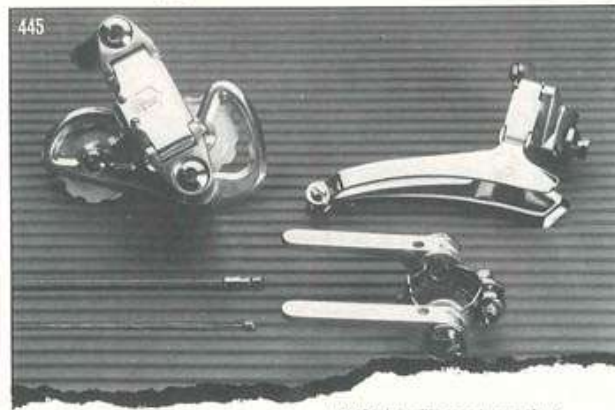
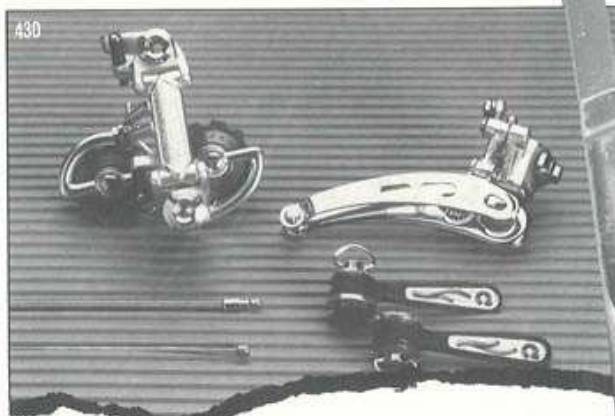

- 00417 Derailleur-set compleet Campagnolo Super Record (met aanlasvoorderailleur) . **349.00**
- 00418 Achter-derailleur Campagnolo Super Record..... **239.00**
- 00419 Voor-derailleur Campagnolo Super Record aanlastype **89.00**
- 00420 Voor-derailleur Campagnolo super Record klembandtype..... **84.00**
- 00421 Commandeur-handels Campagnolo Super Record en Record aanlastype..... **26.50**
- 00422 Commandeur-handels Campagnolo Super Record en Record klembandtype .. **49.50**
- 00430 Derailleur-set compleet Campagnolo Record (met aanlasvoorderailleur) ... **279.00**
- 00431 Derailleur-set compleet Campagnolo Record (met klembandvoorderailleur) **269.00**
- 00432 Achterderailleur Campagnolo Record..... **169.00**
- 00433 Voor-derailleur Campagnolo Record aanlastype..... **85.00**
- 00434 Voor-derailleur Campagnolo Record klembandtype... **79.00**
- 00445 Derailleur-set compleet Campagnolo Nuovo Victory (met aanlasvoorderailleur)..... **175.00**
- 00446 Derailleur-set Compleet Campagnolo Nuovo Victory (met klembandvoorderail) ... **169.00**
- 00447 Achterderailleur Campagnolo Nuovo Victory..... **98.00**

- 00449 Voorderailleur Campagnolo Victory aanlastype **79.00**
- 00450 Voorderailleur Campagnolo Victory klembandtype... **69.00**

- 00455 Commandeur-handels Campagnolo Victory aanlastype..... **29.50**

- 00456 Commandeur-handels Campagnolo Victory klembandtype **29.50**

- 00560 Derailleur-set compleet Campagnolo Nuovo Triomphe (met klembandvoorder)..... **145.00**

- 00561 Achterderailleur Campagnolo Nuovo Triomphe (zelfde als Nuovo Victory) **98.00**

- 00562 Voorderailleur Campagnolo Triomphe klemband **39.50**

- 00563 Voorderailleur Campagnolo Gran Sport klembandtype..... **59.00**

- 00564 Achterderailleur Campagnolo 990 **79.00**

- 00565 Derailleur-set compleet Campagnolo Triomphe oud model met klembandvoorderailleur **119.00**





590

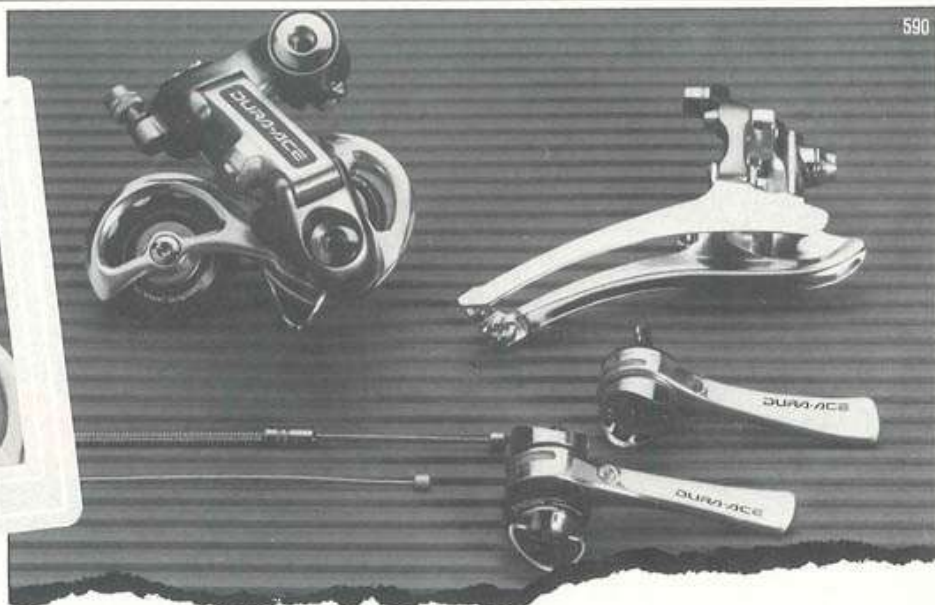

590

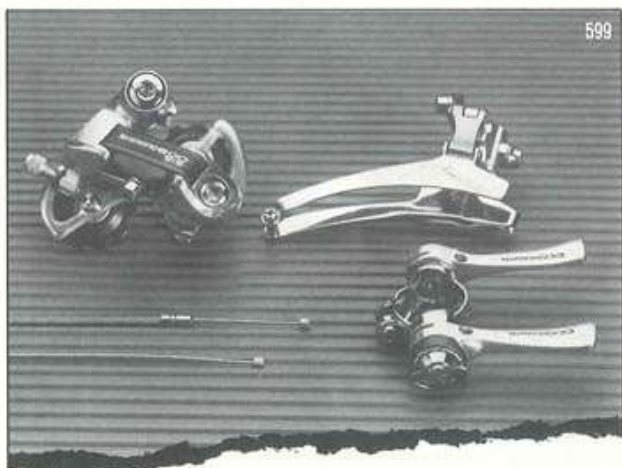

599



604



604

Voor een meer uitvoerige omschrijving van het SIS schakelsysteem verwijzen wij naar pagina 65.

Wij hebben ook voor Shimano derailleurs een zeer gedetailleerd programma kleine onderdeeltjes in voorraad.

- 00590 Derailleur-set Shimano New Dura-ace SIS compleet (met aanlasvoorderailleur) ... **298.00**
- 00591 Derailleur-set Shimano New Dura-ace SIS compleet (met klemband voorderailleur)..... **298.00**
- 00592 Achterderailleur Shimano New Dura-ace **149.00**
- 00593 Voorderailleur Shimano New Dura-ace aanlastype.... **79.00**
- 00594 Voorderailleur Shimano New Dura-ace klembandtype **79.00**
- 00595 Commandeur-handelset Shimano New Dura ace SIS klembandtype **98.00**
- 00596 Commandeur-handelset Shimano New Dura ace SIS aanlastype..... **89.00**

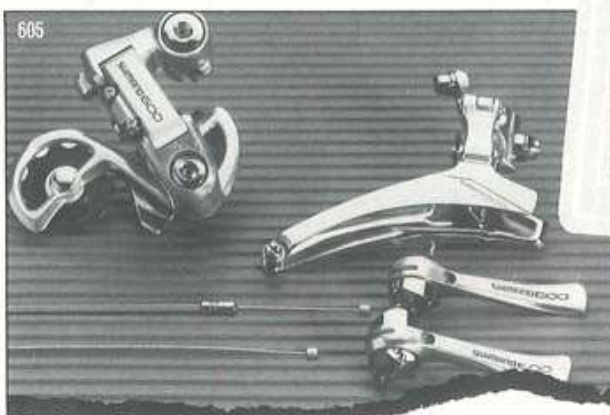

605

- 00597 Derailleurwielletjes Shimano Dura-ace (set van 2 speciaal)..... **19.50**
- 00599 Derailleurset compleet Shimano New 600 SIS (met aanlasvoorderailleur) ... **175.00**
- 00600 Derailleur-set compleet Shimano 600 New SIS (met klembandvoorderailleur) **175.00**
- 00601 Achterderailleur Shimano New 600 SIS **76.00**
- 00602 Commandeur-handelset Shimano New 600 SIS aanlas en klemband type **69.00**
- 00604 Derailleur-set Shimano New 105 SIS **159.00**
- 00605 Derailleurset compleet Shimano New 600 (met aanlasvoorderailleur) ... **139.00**

- 00606 Derailleurset compleet Shimano New 600 (met klembandvoorderailleur) **139.00**
- 00607 Achterderailleur Shimano New 600..... **65.00**
- 00608 Voorderailleur Shimano New 600 aanlas **39.50**
- 00609 Voorderailleur Shimano New 600 klemband..... **35.00**
- 00610 Commandeur-handelset Shimano New 600 aanlastype..... **36.00**
- 00611 Commandeurhandelset Shimano New 600 klembandtype **36.00**
- 00612 Derailleurwielletje Shimano New 600 set van 2 stuks **9.75**

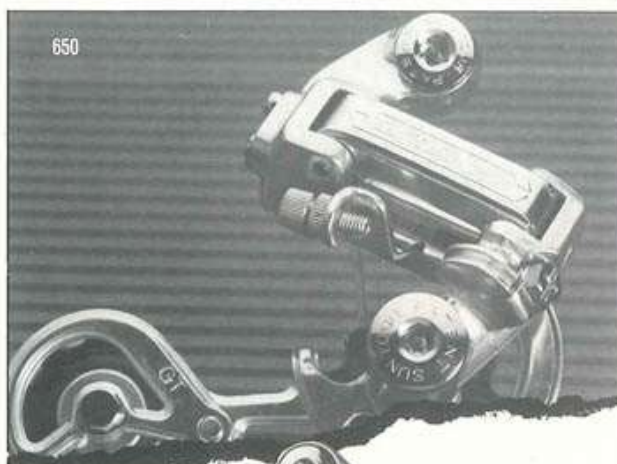
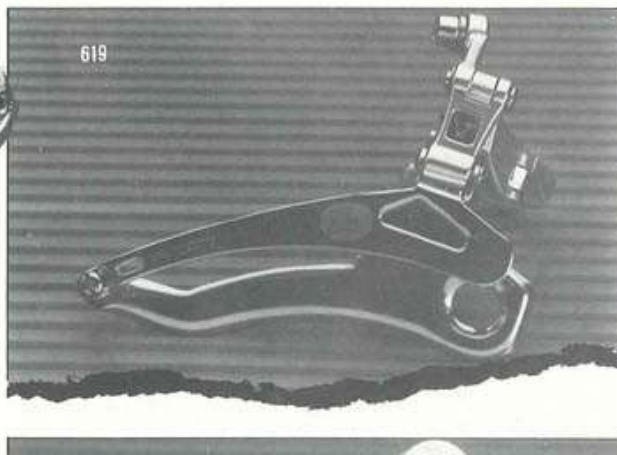
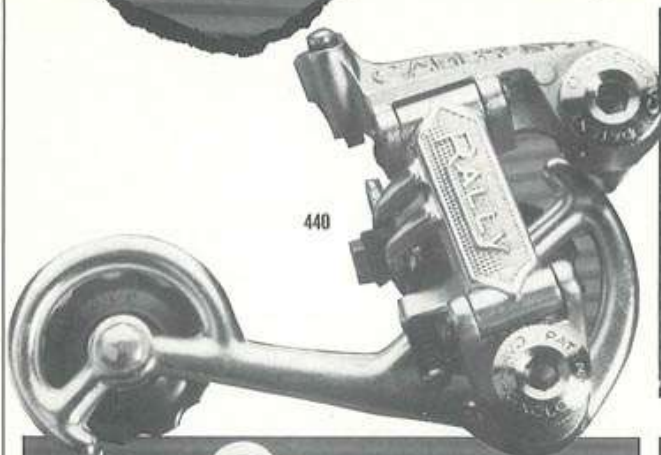
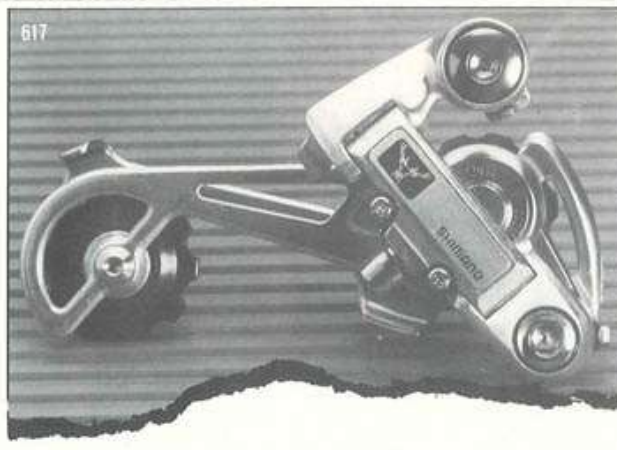
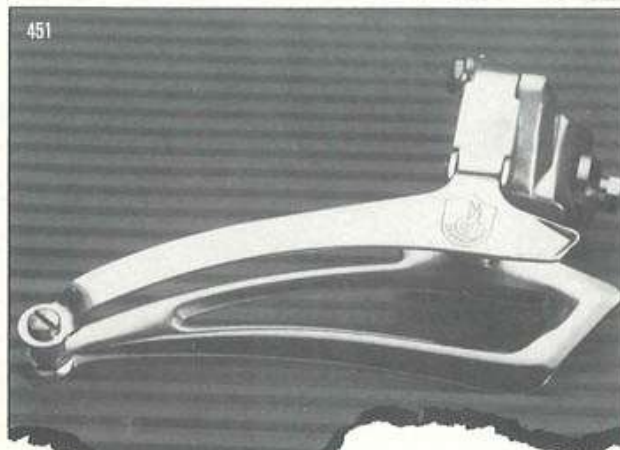

De 'gemiddelde' achterderailleur schakelt tot ca 26 tanden vrijwel probleemloos. Voor grotere achtertandwielen moet men 'lange slag' achterderailleurs aanschaffen. Voor de drieblads-crankstellen (triple) adviseren wij speciale voor-derailleurs te monteren. Deze hebben aan de binnenzijde een lagere kettinggeleider.

- 00440 Achterderailleur Record Rally lange slag **198.00**
- 00441 Binnenste kettinggeleiderplaat RALLY lange slag **25.00**
- 00442 Buitenste kettinggeleiderplaat Rally lange slag **39.50**

- 00615 Achterderailleur Shimano New 600 lange slag **79.00**
- 00616 Achterderailleur Shimano Deore XT lange slag **89.50**
- 00617 Achterderailleur Shimano Deore XT Super Plate **98.00**
- 00618 Bovenste speciale derailleurwielje Shimano Deore XT Super plate **19.75**



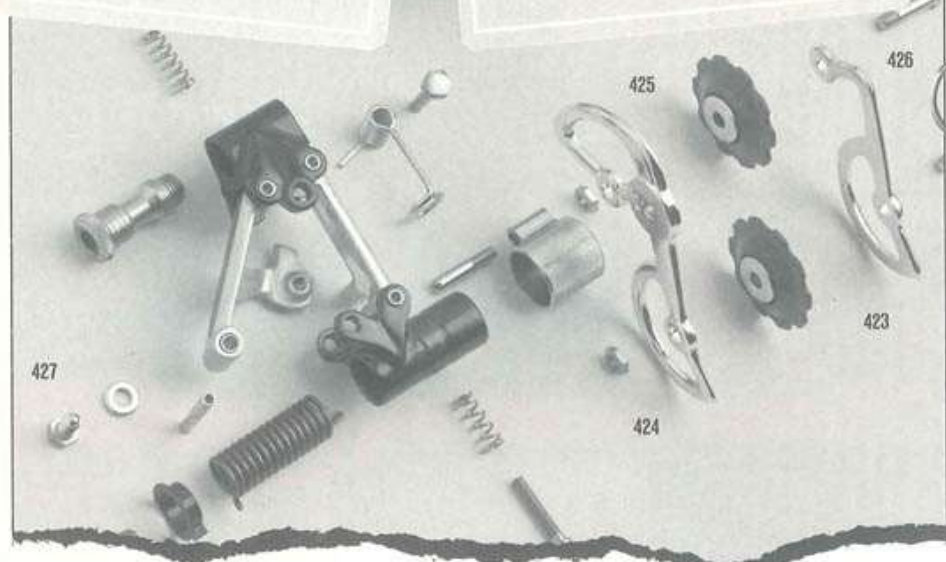
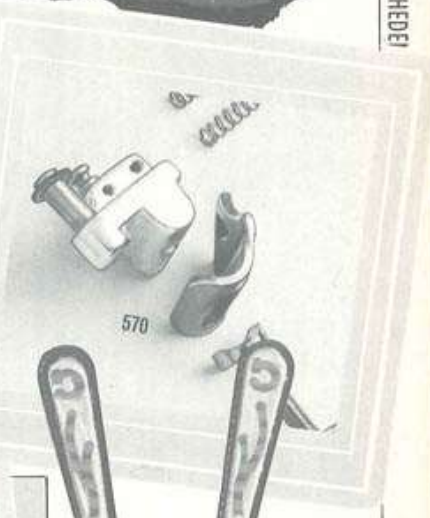
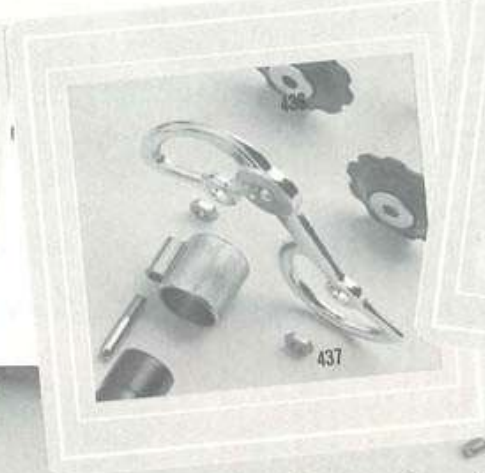

- 00619 Voorderailleur Shimano Deore XT TRIPLO 3-blad **39.00**
- 00451 Voorderailleur Campagnolo Victory aanlastype triplo 3-blad **85.00**
- 00452 Voorderailleur Campagnolo Victory klembandtype TRIPLO 3-blad **76.00**
- 00650 Achterderailleur Suntour VX lange slag **45.00**

- 00408 Set Derailleurwieltjes Campagnolo C-Record .. **21.50**
- 00423 Binnenste kettinggeleiderplaat Super Record **19.50**
- 00424 Buitenste kettinggeleiderplaat Super Record **29.50**
- 00425 Derailleur-wieltjes Campagnolo Super Record en Record **17.50**
- 00426 Derailleurwiel-boutjes Campagnolo super Record **2.00**
- 00427 Kabelklem-boutje Campagnolo

- 00435 Binnenste kettinggeleiderplaat Record **18.50**
- 00436 Buitenste kettinggeleiderplaat Record **27.50**
- 00437 Derailleurwiel-boutjes Record **2.00**
- 00438 Kabelklemboutje Campagnolo Record achter **2.00**
- 00457 Derailleurwielkje Campagnolo Victory stel **18.00**

- 00570 Voorderailleur aanlasstuk Campagnolo (voorderailleur-ombouwstuk) **52.00**
- 00571 Voorderailleur-klembandstuk (buislemconstructie) **39.50**
- 00572 Stuurcommandeur Campagnolo per stuk **49.50**
- 00573 Buislem voor kabelstop Campagnolo (bij montage van stuurcommandeurs) **10.00**
- 00574 Commandeur-handelset Campagnolo (aansoldeertype) **24.50**
- 00575 Commandeur-handelset Campagnolo (buislemtype) **45.00**
- 00576 Commandeur-handelset Campagnolo zwart en gegraveerd **39.00**
- 00577 Versnellingskabel Campagnolo achter **3.50**
- 00578 Flexibel roestvrijstalen stukje buitenkabel campagnolo achterderailleur **4.50**
- 00580 Derailleurwieltjes per set (2) Campagnolo Super-Record-990 **19.50**
- 00581 Commandeur-handelset Campagnolo met Colnago bewerking **79.00**



Fabrikant Mavic produceert al geruime tijd opmerkelijk functionele componenten t.b.v. de wielertanaat. Denk maar eens aan de speciale frictieverstellers, die niet 'teruglopen' naar een zwaar verzet, art. no 00637. Of neem t.b.v. de in onze collectie opgenomen derailleurs van het type SSC art.no 00635-00636.

Deze hebben een verstelbare kooi, zodat men een 'langeslag' kan toepassen als dit nodig mocht zijn.

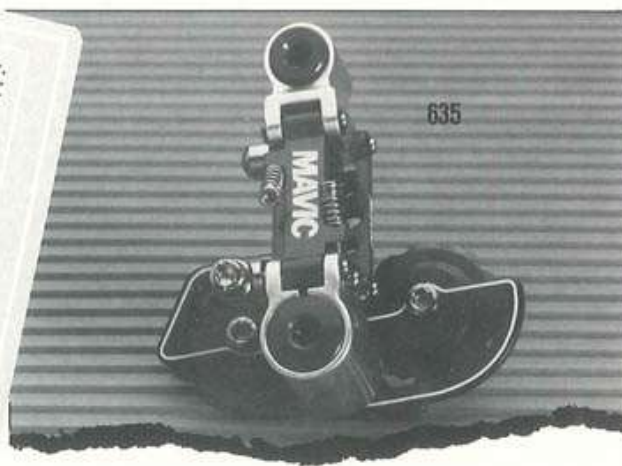
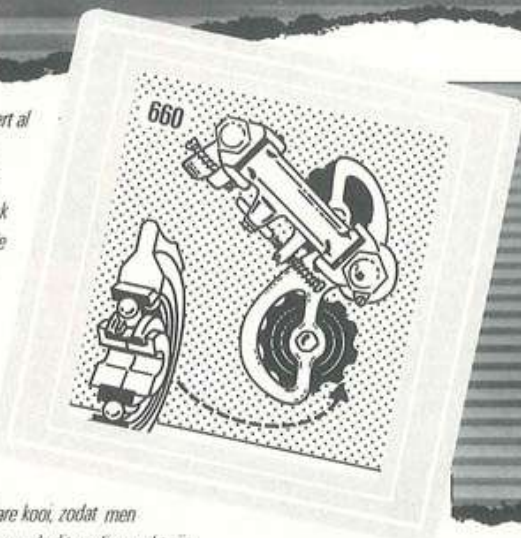

- | | | | |
|---|--------|---|-------|
| 00630 Achterderailleur GIPIEMME Crono Sprint | 69.00 | 00655 Stuurcommandeurs Suntour complete set | 59.50 |
| 00631 Voorderailleur Gipiemme Crono Sprint aanlastype | 39.50 | 00660 Derailleurwielletjes TACX universeel | 15.90 |
| 00635 Mavic achterderailleur SSC special | 159.00 | 00661 Derailleurkabelsetje in kleur coating | 5.50 |
| 00636 Mavic achterderailleur 1015 RS special | 139.00 | 00662 Knijploodjes zakje van 10 stuks | 2.50 |
| 00637 Commandeur-handelsetje MAVIC special | 49.50 | 00663 T-sleuteltje Campagnolo 8 mm maat | 17.95 |
| 00651 Achterderailleur Suntour SVx normaal | 43.50 | 00664 Derailleurkabeltje Campagnolo achter | 3.50 |
| 00652 Voorderailleur Suntour SVx klemband | 23.50 | 00665 Extra lange soepele derailleurkabel 2 m | 7.50 |
| 00667 Speciaal derailleur-wielletje sleutel voor Campagnolo C-Record achterderailleur . | 12.50 | | |

Het Shimano-Index-systeem, beter bekend als SIS heeft het schakelen op de derailleurfietsen sneller en eenvoudiger gemaakt dan het ooit geweest is.

Nauwkeurig schakelen is met SIS niet langer een zaak van bedrevenheid van de fietser, maar is nu als precisiefunctie ingebouwd in het derailleur-systeem.

Met een duidelijke 'klik' die ook aan de commandeur te voelen is, schakelt u elke gewenste versnelling met 100% trefzekerheid.

Door ons zelf geconstateerde voordelen tijdens vele fietsritten:

1 het soms lastige zoeken naar een gecentreerde positie van de derailleur behoort absoluut tot het verleden;

2 schakelen is nu ook probleemloos onder de meest extreme omstandigheden b.v. tijdens een stijle beklimming of middenin een weiland waar we 's-winters trachten de conditie op peil te houden met crossen. max. 26 tands met SIS-systeem;

3 het systeem kan gebruikt worden, het hoeft echter niet; d.m.v een eenvoudige handmatige verstelling van de D-ring schakelt u weer normaal.

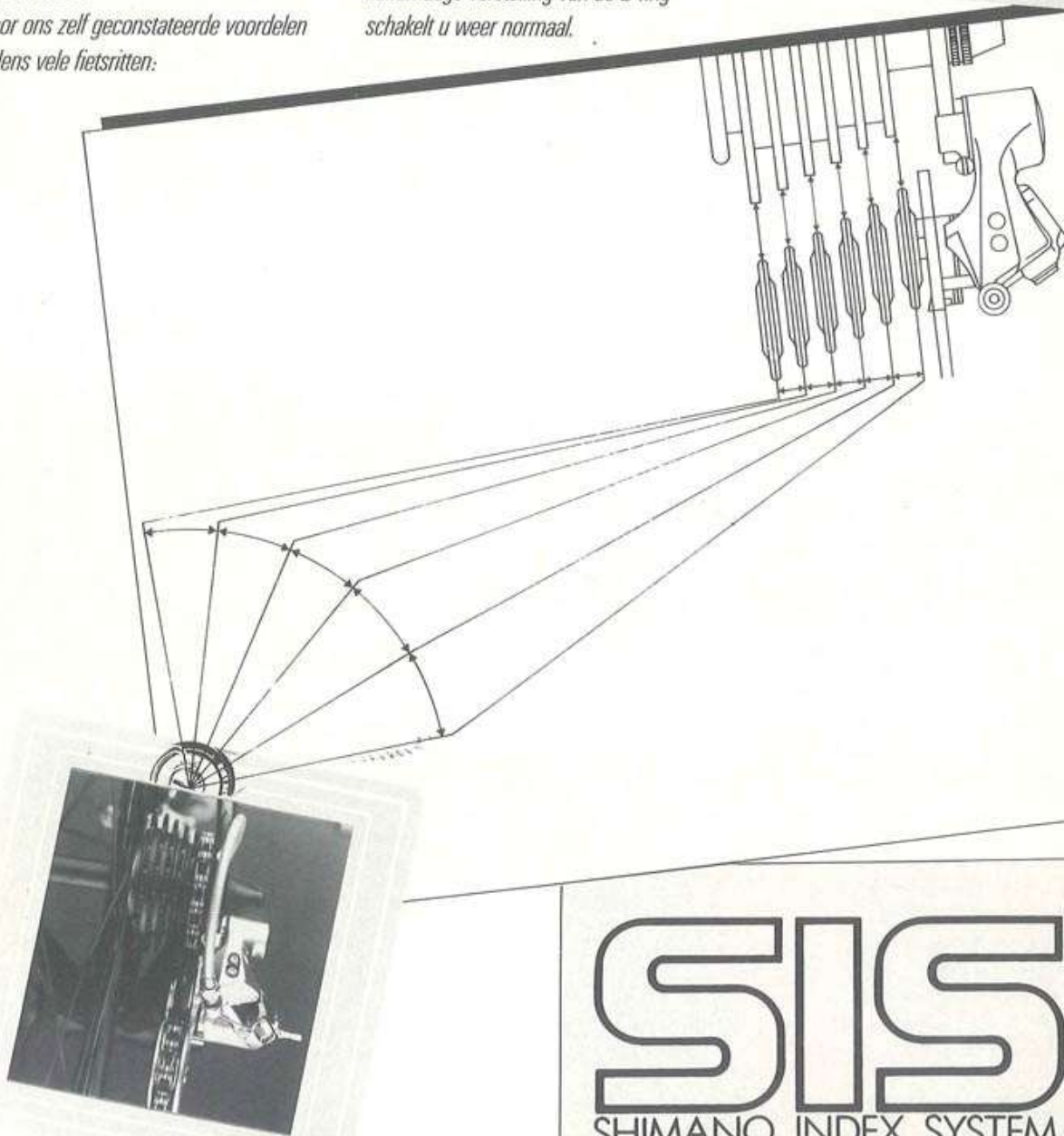
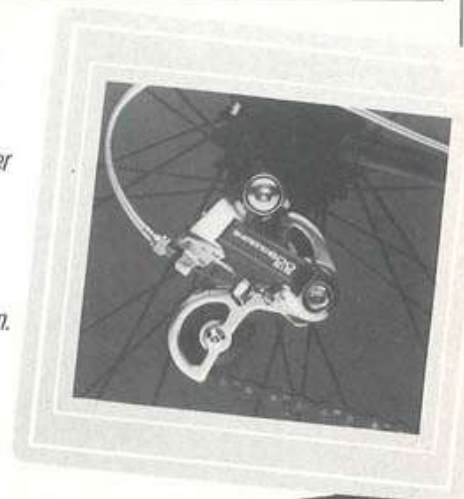

SIS
SHIMANO INDEX SYSTEM

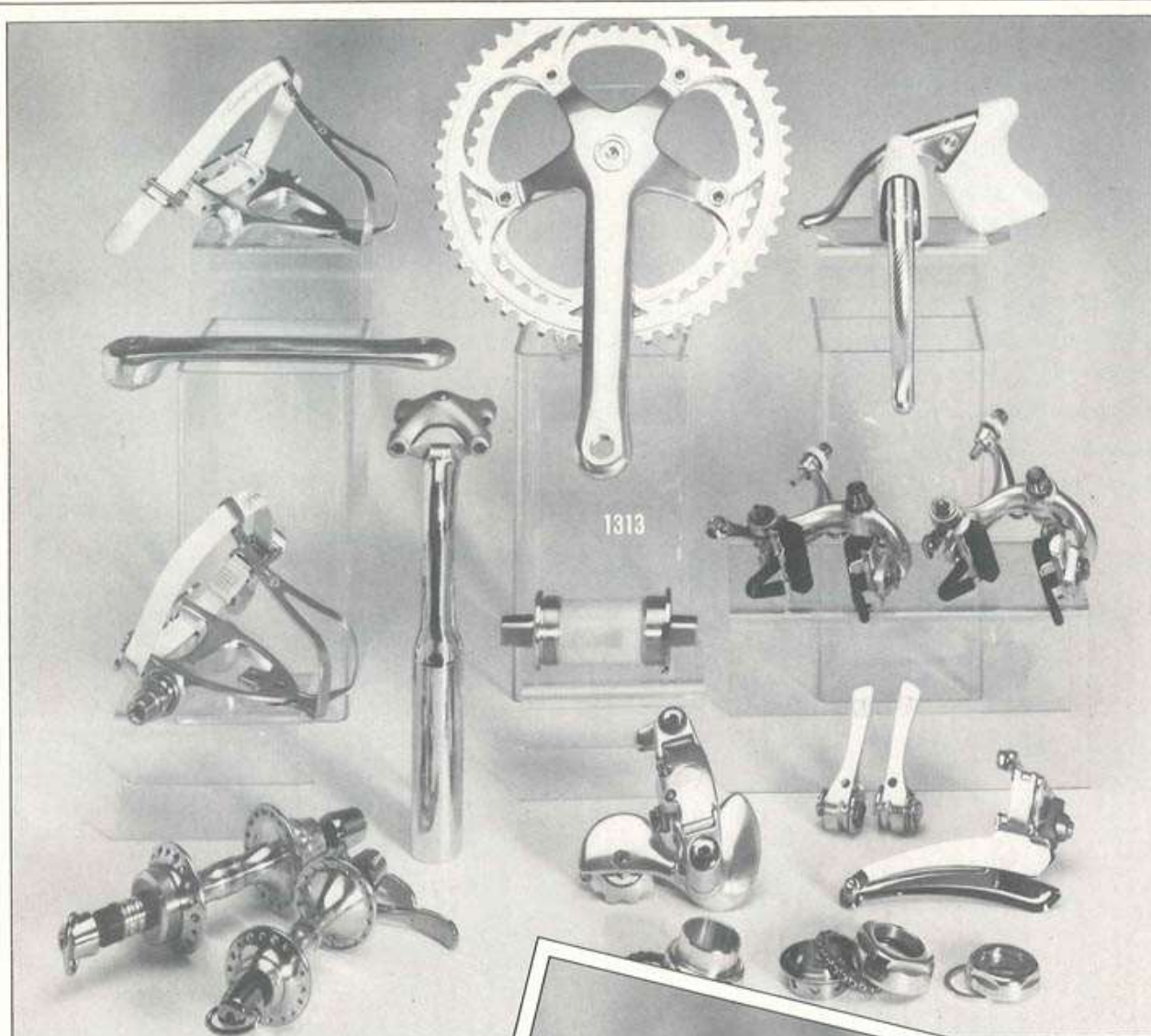

Het is waarachtig niet eenvoudig vandaag de dag een groep onderdelen te kiezen op uw nieuwe karretje. Wat zal het worden? Shimano, Campagnolo of Gipiemme of zullen we toch maar eens de Mavic SSC groep proberen. Eigenlijk is de keus niet zo moeilijk als het lijkt. Iedereen die van plan is iets te gaan kopen, heeft een bepaald bedrag in het hoofd. Tenzij men totaal geen idee heeft, maar dan nog is er een bovengrens. Hanteert u deze grens als leidraad bij uw aankoop, voeg er het gebruiksdoel bij en laat u door een eerlijke, objectieve en vooral deskundige vakman adviseren. U gaat dan nooit met de verkeerde groep naar huis! Wij raden u tevens aan pag 8,9 en 10 eens door te lezen, dan krijgt u enig idee over het gebruiksdoel etc.

no 1313 - Complete Campagnolo groep RECORD-C 180 FI.1995,-
Balhoofd, remmen, crankstel, derailleurset, pedalen met toeclips en niemen, zadelpen en naven.

no 1314 - Complete groep Campagnolo RECORD-C 180 DELTA FI.2195,-
Balhoofd, remmen Delta, crankstel, derailleurset, pedalen met toeclips en niemen, zadelpen en naven.

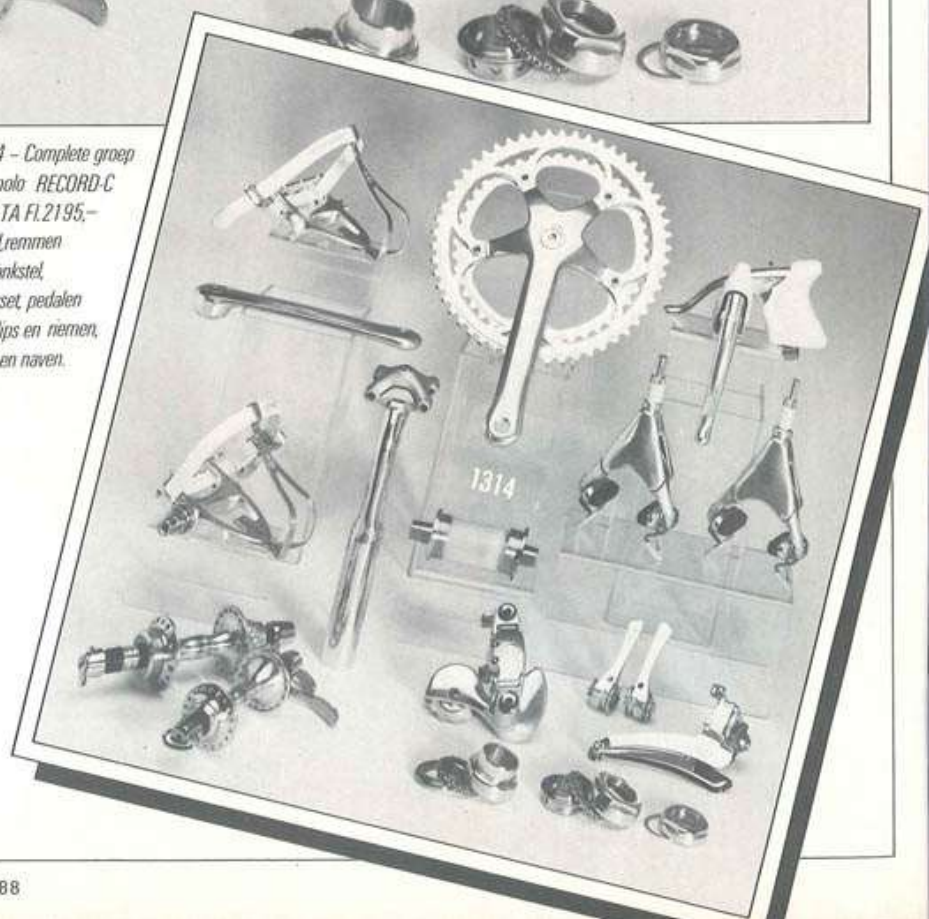



no 1311 - Complete Campagnolo groep
 NUOVO RECORD Fl. 1.495,-
 Balhoofd, remmen, crankstel, derailleurset,
 pedalen, zadelpen en naven.

no 1312 - Complete Campagnolo groep
 SUPER RECORD Fl. 1.795,-
 Balhoofd, remmen met C-Record grepen,
 crankstel, derailleurset, pedalen, zadelpen
 en naven.

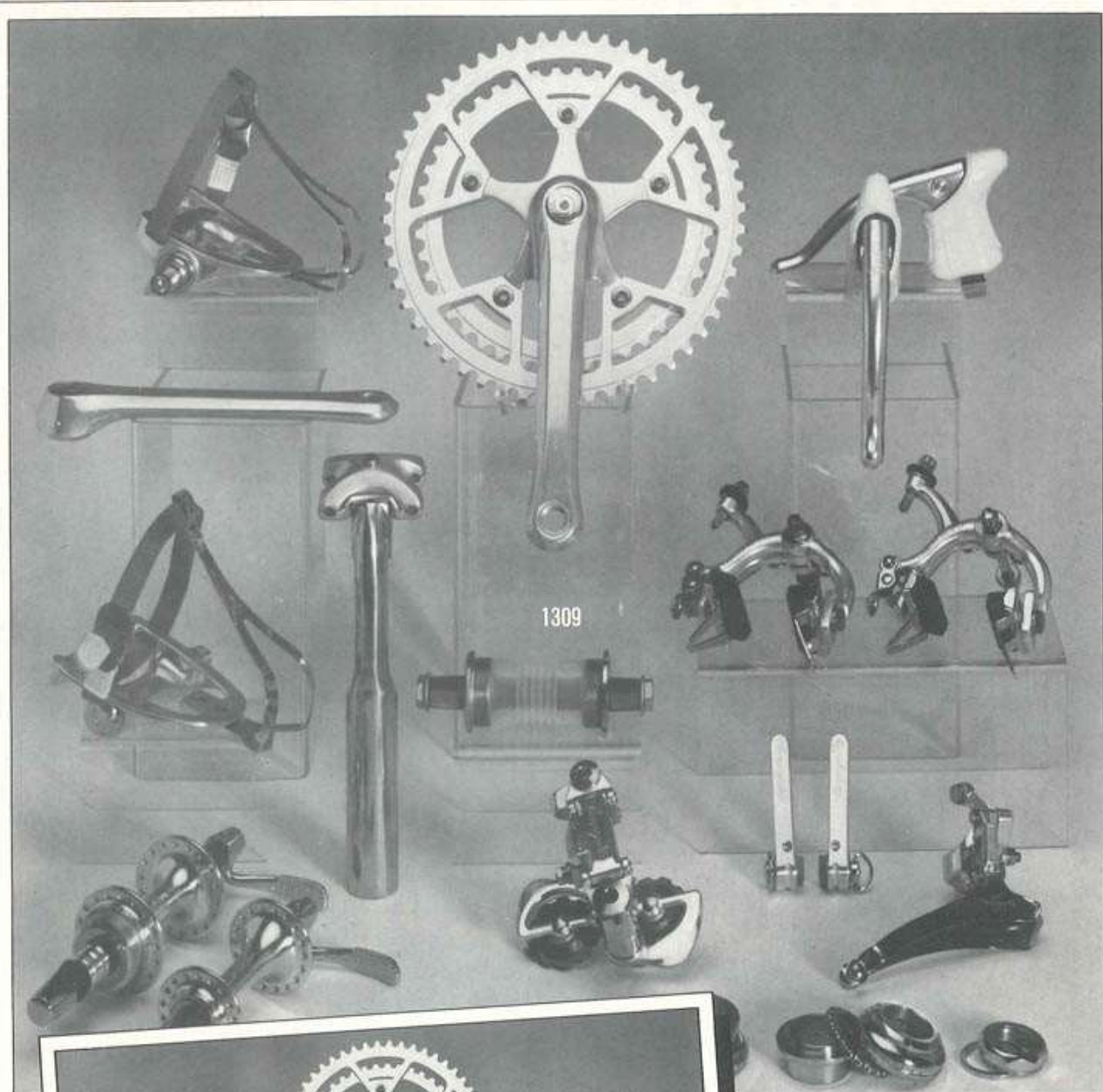

1309



1310

no 1309 - Complete Campagnolo groep
 NUOVO TRIOMPHE FI.750,-
 Balhoofd, remmen, crankstel, derailleurset,
 pedalen met toeclips en riemen, zadelpen,
 naven.

no 1310 - Complete Campagnolo groep
 NUOVO VICTORY FI.960,-
 Balhoofd, remmen, crankstel,
 derailleurset, pedalen met toeclips en
 riemen, zadelpen en naven.

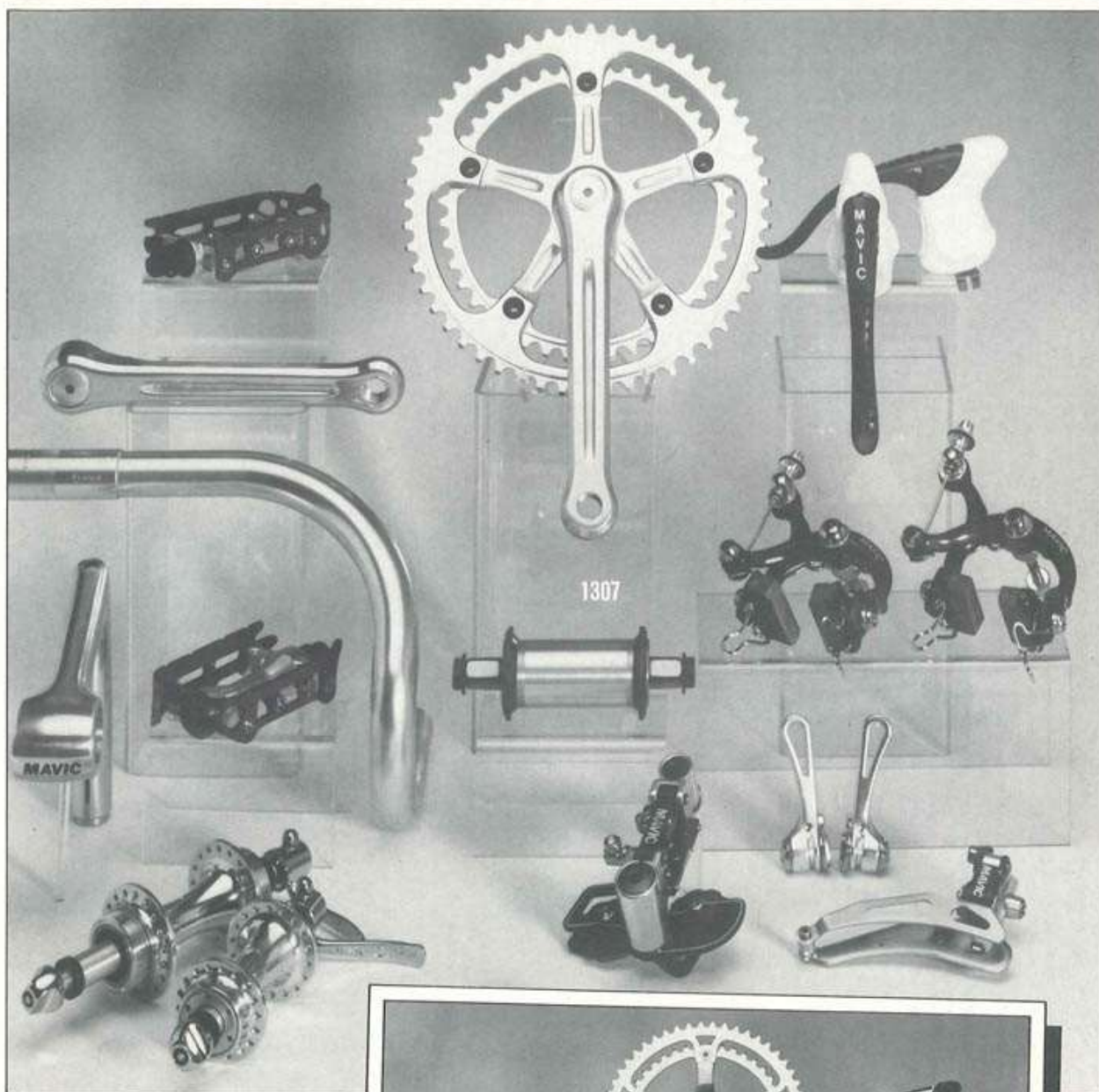

1307

no 1307 Complete MAVIC SSC groep
 Fl.1975,-
 Balhoofd, remmen, crankstel, derailleurset,
 pedalen, zadelpen, naven, stuurpen en
 stuur
 no 1308 - Complete GIPIEMME NUOVO
 LUSSO groep Fl.775,-
 Balhoofd, remmen, crankstel,
 derailleurset, pedalen,
 zadelpen, naven.



1308

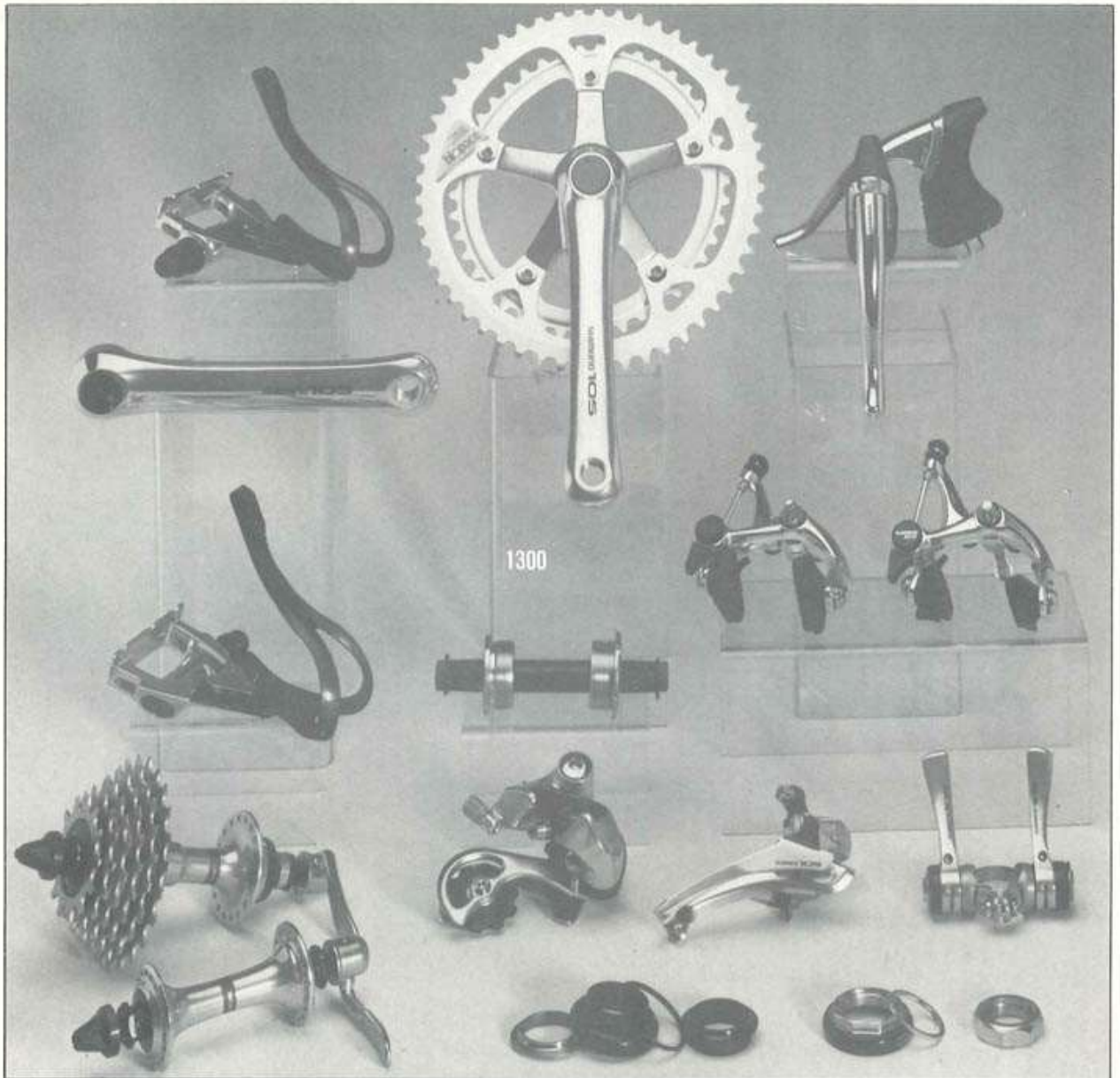

no 1300 - Complete SHIMANO NEW 105 groep Fl.475,-
De jongste telg in de Shimano familie, bestaande uit balhoofd, remmen, crankstel Bio Pace of gewoon, naven met cassette, pedalen met toeclips, SIS derailleurset.

no 1301 Complete SHIMANO NEW 600 groep Fl.595,-
Balhoofd, remmen, crankstel, derailleurset, pedalen met toeclips, naven + freewheel multiple of cassettenaven + cassette.



no 1302 – Complete groep SHIMANO
NEW 600 sis bio-pace FI.745,-
Balhoofd, gun-metallic remmen, crankstel
Bio Pace, pedalen met toeclips, SIS
derailleurset, naven + freewheel multiple
of cassettenaven + cassette.

no 1303 – Complete groep SHIMANO
NEW DURA-ACE FI.1595,-
Balhoofd, remmen, crankstel, derailleurset,
pedalen met toeclips, naven + freewheel
multiple of cassette + naven, zadelpen.



1317

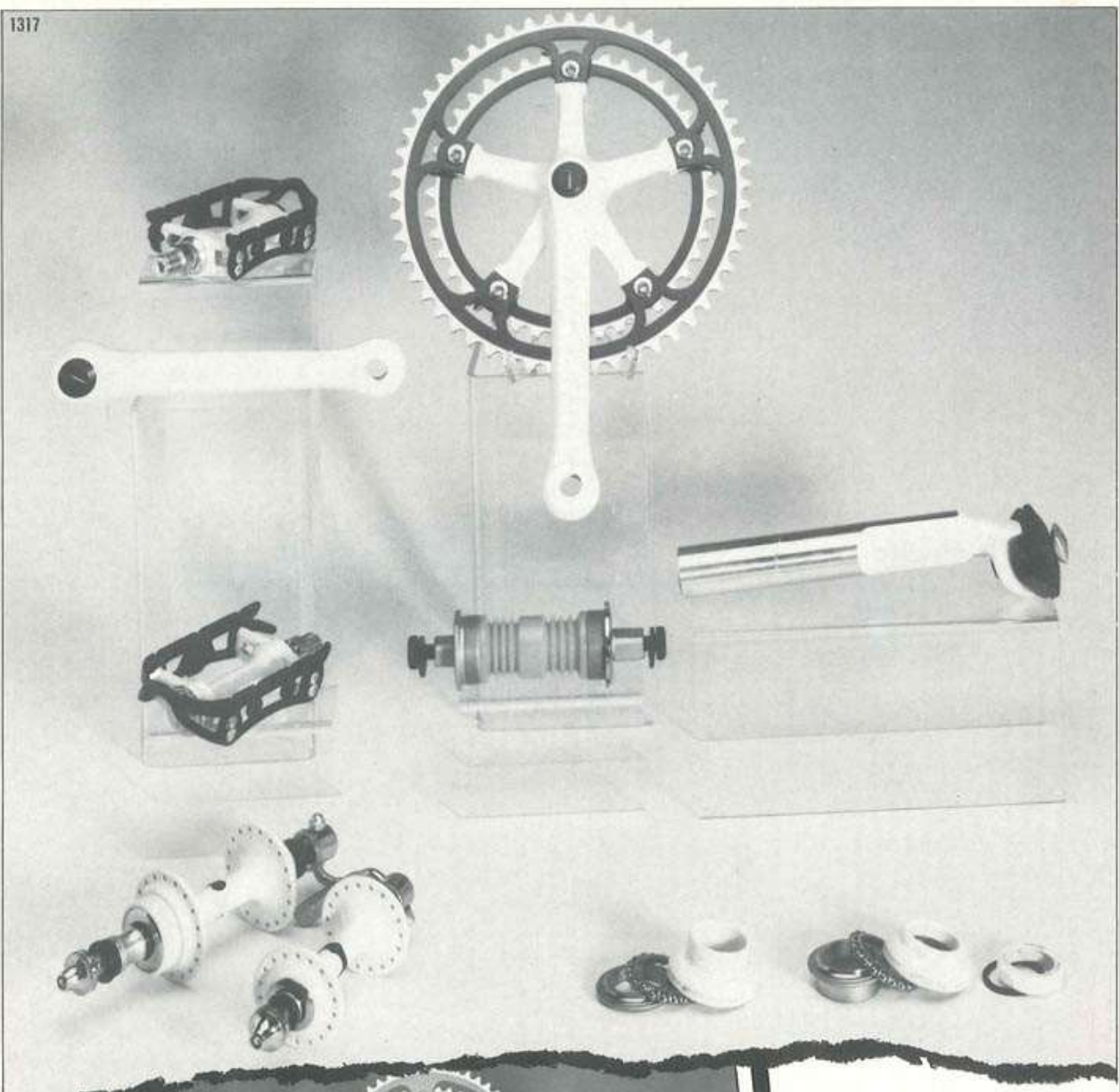

1318



no 1317-Gedeeltelijke groep MICHE white leader FI 450,-

Balhoofden, pedalen, cranckstel, zadelpen en naven.

no 1318-Complete groep MICHE HALLEY FI 650,-

Balhoofd-crankstel, derailleurset, pedalen, zadelpen, naven en remmen.

Prijs FI 650,-

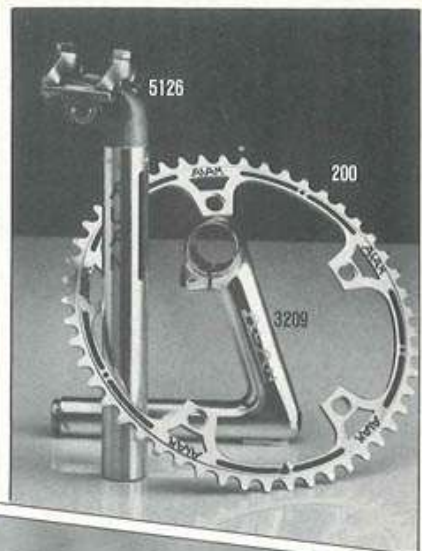
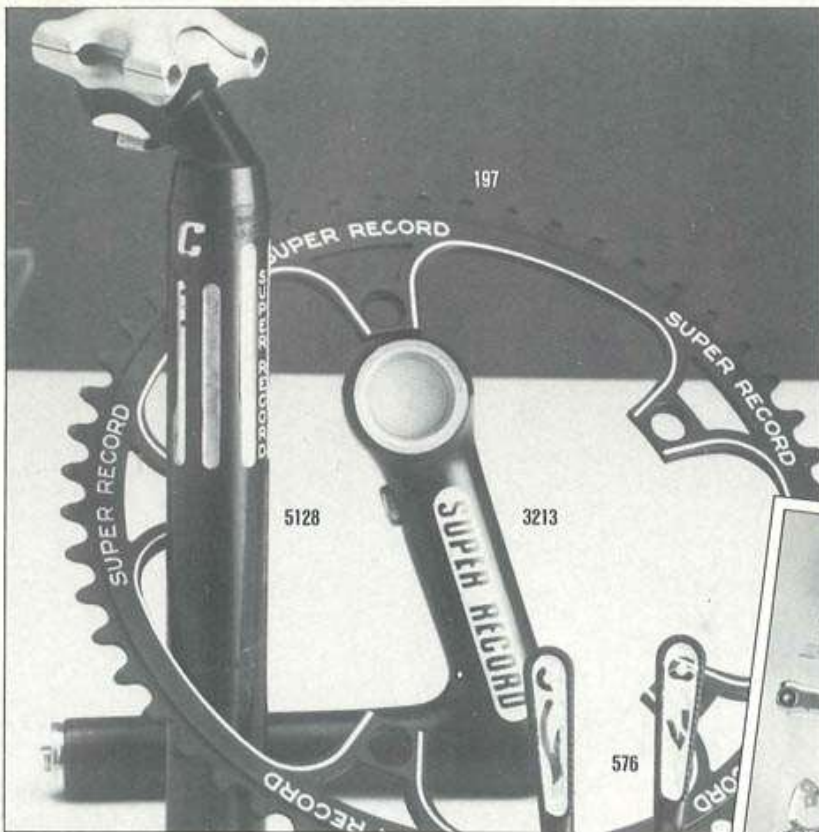

Zie voor de prijzen van diverse
gegraveerde onderdelen aan Campagnolo groepen
pagina: 11 (afmontagelijst)

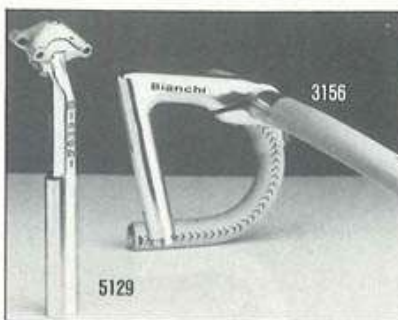
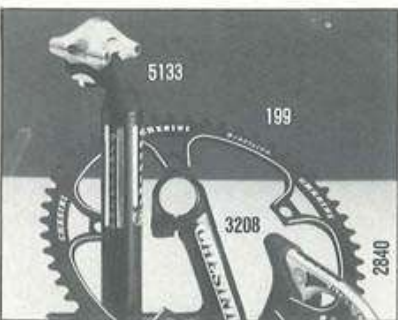
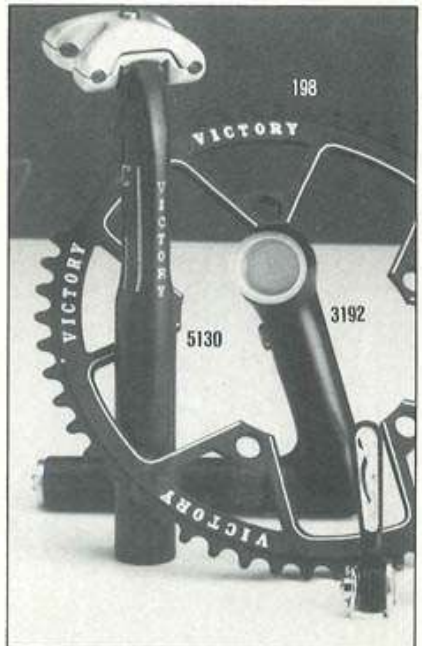
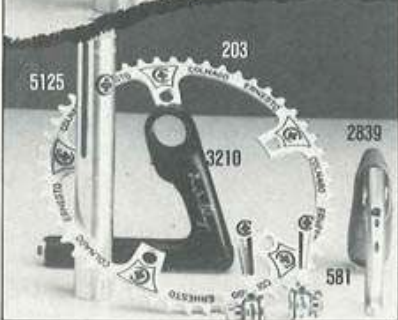

Nan



Zoals bij veel onderdelen van de fiets is de keus ook bij de wielnaven de laatste tijd sterk uitgebreid. Naven met 28, 32 of 36 spaakgaatjes voor race- en sportgebruik, met 40 en 48 voor tandems, of zeer zwaar belaste randonneurs.

Naast de gebruikelijke cup/cone lagers zijn er meer en meer lagers met vaste, dichte kogellagers verschenen.

Beide systemen hebben voor- en nadelen. Vaste, dichte kogellagers vereisen totaal geen onderhoud meer. Theoretisch zijn de

lagers te vervangen door nieuwe; in de praktijk komt dat nauwelijks voor.

Cup/cone lagers zijn perfect afstelbaar, zodat altijd precies speling nul ingesteld kan worden; bij vaste lagers kan dat niet. Dan is vaak ietwat speling voelbaar.

Cup/cone lagers zijn zogenaamde "hoekcontactlagers". Deze lagers kunnen ook een tamelijk grote dwarskracht opvangen. En ze kunnen zich ook enigszins instellen als de as buigt. En dat gebeurt, vooral bij een achteras! Het ontbreken van een afdichtingslip houdt de wrijving tijdens het draaien minimaal.

De allermooiste navens hebben dus nog steeds cup en cones, fijn geslepen en gepolijst. Maar er zijn vele doelen voor de vaste lagers, randonneurs, ATB's, dagelijkse fietsen.

Het aantal spaken is standaard 36, maar omdat gewicht en kracht van de ridders sterk uiteenlopen kan het best zijn dat u beter af bent met meer of minder spaken. Met goede spaken is een aantal van 32 ook in een koersachterwiel voldoende. En voor dan natuurlijk 28.



Spaken moeten bij voorkeur butted zijn, dat wil zeggen dat de uiteinden dikker zijn dan de rest. Het is een misverstand te menen dat plain spaken (die over de volle lengte even dik zijn) sterker zijn. Bepalend is vooral de dikte bij de omgebogen kop. Ook de manier waarop de spaak gebogen is (de afstand tussen kop en bocht) speelt een grote rol bij de sterkte.

Wie door z'n kracht of gewicht problemen heeft met de spaken (altijd achterwiel freewheellkant) moet niet zonder meer dikke, stugge spaken monteren. Een sterkere velg, eventueel meer spaken, eventueel minder sterk parapluie gespaakt wiel (vanwege het freewheel is een achterwiel niet symmetrisch), dat zijn betere mogelijkheden voor probleemgevallen.

Speciaal voor tijdritten bieden wielen met minder spaken duidelijk winst. Als de spaken bovendien stroomlijnvormig zijn (ovaal, eventueel plat) is er nog meer winst mogelijk. Dit is vele malen getest en bewezen!

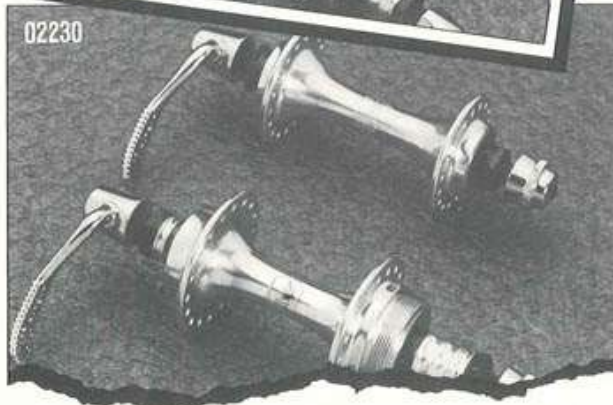
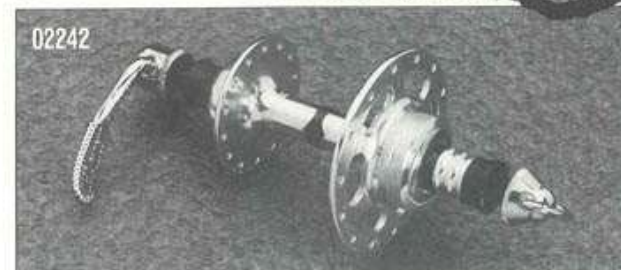
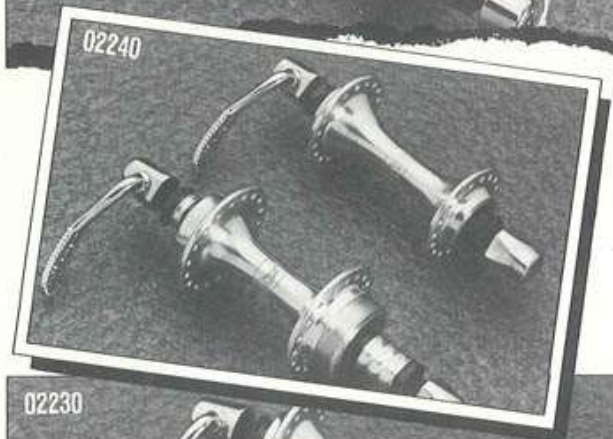

- 02200 Stel naven Campagnolo C-Record hoge flens..... **249.00**
- 02201 Stel naven Campagnolo C-Record lage flens..... **229.00**
- 02202 Bloccage voornaaf Campagnolo C-Record..... **39.50**
- 02203 Bloccage achternaaf..... **45.00**
- 02204 Conus voornaaf Campagnolo C-Record..... **10.00**
- 02205 Conus achternaaf Campagnolo C-Record..... **10.00**
- 02206 Complete voornaaf-as Campagnolo C-Record... **35.00**
- 02207 Complete achternaaf-as Campagnolo C-Record... **39.50**
- 02208 Losse kale achternaaf-as Campagnolo C-Record... **17.50**
- 02209 Losse kale voornaaf-as Campagnolo C-Record... **17.50**
- 02212 Stel naven Campagnolo Nuovo Record of Super Record lage flens..... **198.00**
- 02213 Complete achternaaf Campagnolo Nuovo Record..... **125.00**
- 02214 Bloccage voornaaf Campagnolo record..... **35.00**
- 02215 Losse bloccage achternaaf Campagnolo Record..... **37.50**

- 02216 Losse conus voornaaf Campagnolo Record..... **8.00**
- 02217 Losse conus achternaaf Campagnolo Record..... **8.00**
- 02218 Complete voornaaf-as Campagnolo Record..... **29.50**
- 02219 Complete achternaaf-as Campagnolo Record..... **35.00**
- 02220 Losse kale voornaaf-as Campagnolo record..... **14.75**
- 02221 Losse kale achternaaf-as Campagnolo record..... **17.50**
- 02224 Stel naven Campagnolo Nuovo Record of Super hoge flens..... **219.00**
- 02230 Stel naven Campagnolo Victory lage flens..... **129.00**
- 02231 Complete achternaaf Campagnolo Victory.... **85.00**

- 02232 Conus voornaaf Campagnolo Victory..... **8.00**
- 02233 Conus achternaaf camp Victory..... **8.00**
- 02234 Complete voornaaf-as Campagnolo Victory... **27.50**
- 02235 Complete achternaaf-as Campagnolo victory..... **32.50**
- 02240 Stel naven Campagnolo Triomphe lage flens.... **109.00**
- 02241 Complete achternaaf Campagnolo Triomphe... **65.00**
- 02242 Speciale achternaaf Campagnolo Record hoge flens rechts lage flens links. **149.00**
- 02243 Stel naven Campagnolo Baan 36 g hoge flens..... **219.00**

- 02245 Stel naven Campagnolo Record Super in zwarte uitvoering..... **245.00**

Campagnolo naven C-Record en Super (Record) zijn in principe te leveren met spaakgaten, 40-36-32-28-24. Campagnolo Victory; 36 en 32 gaats. Triomphe in 36 gaats. Wij vernemen van Campagnolo dat ook de Victory en Triomphe naven in andere aantallen spaakgaten geleverd gaat worden.

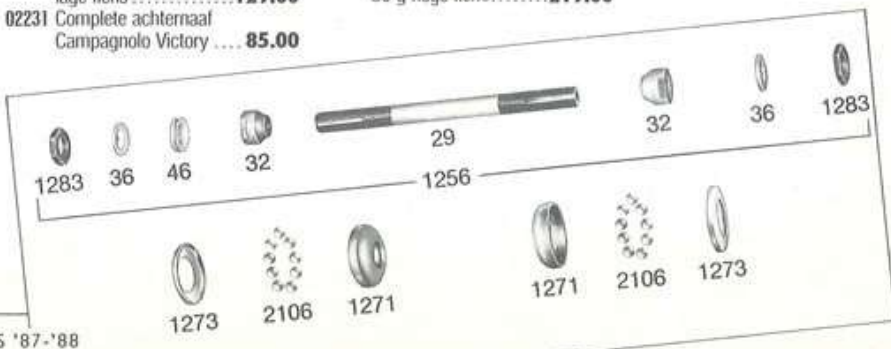

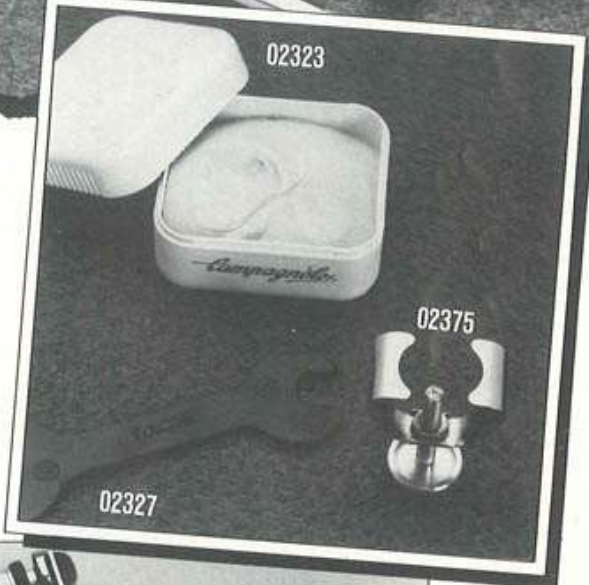
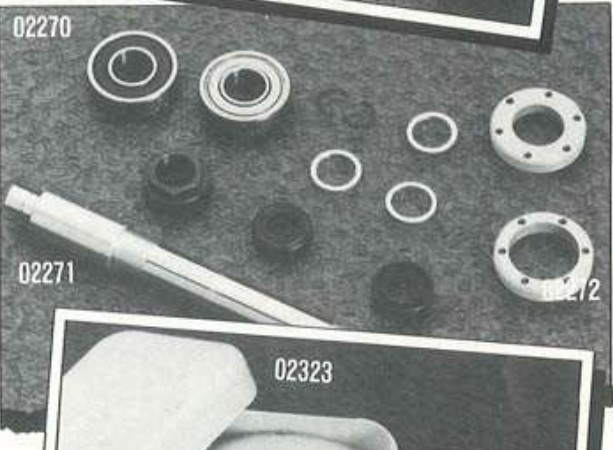

- 02250 Stel naven Gipiemme Special (kogels) **159.00**
- 02251 Complete achternaaf-as Gipiemme Special **29.50**
- 02252 Complete voornaaf-as Gipiemme Special **28.50**
- 02253 Bloccage voornaaf-as Gipiemme **25.00**
- 02254 Bloccage achternaaf-as Gipiemme **25.00**
- 02255 Stel naven Gipiemme Special Kogellagers **115.00**
- 02260 Stel naven Gipiemme Crono Sprint **89.00**
- 02265 Stel naven Mavic course 4036 gaats **198.00**
- 02267 Stel naven Mavic course 36 g **169.00**
- 02268 Stel naven Mavic course 36 g geanodiseerd **198.00**
- 02269 Stel naven Mavic course 32 g **169.00**
- 02270 Los kogellager Mavic naven **17.50**
- 02271 Losse as Mavic naven .. **15.00**
- 02272 Complete set vervangingsdelen Mavic naaf **45.00**
- 02273 Stel naven Mavic + tandwielen MRL 570 nieuw model ... **0.00**
- 02274 Losse tandwielen Mavic MRL 570 12-28 t **0.00**
- 02320 Zakje met 144 kogels 1-4 inch achterwiel **4.75**
- 02321 Zakje met 144 kogels 7-32 inch voorwiel **4.50**
- 02322 Potje met 100 gram Campagnolo vet **7.00**
- 02323 Potje met 150 gram Campagnolo vet **11.95**

- 02324 Zakje originele Campagnolo kogels 1-4 inch geselt. op 1-1000 mm tolerantie ... **6.50**
- 02325 Zakje originele Campagnolo kogels 7-32 inch geselt. op 1-1000 mm tolerantie **6.50**
- 02326 Naafgat-veertje Campagnolo **2.50**
- 02327 Conusleutel Tacx 13-14. **8.50**
- 02328 Conusleutel Tacx 15-16. **8.50**
- 02330 **0.00**
- 02371 Conusleutel Campagnolo 13- 14 **11.00**
- 02372 Conusleutel Campagnolo 15- 16 **11.50**
- 02375 Campagnolo stofcap-trekker C- Record naven **35.00**

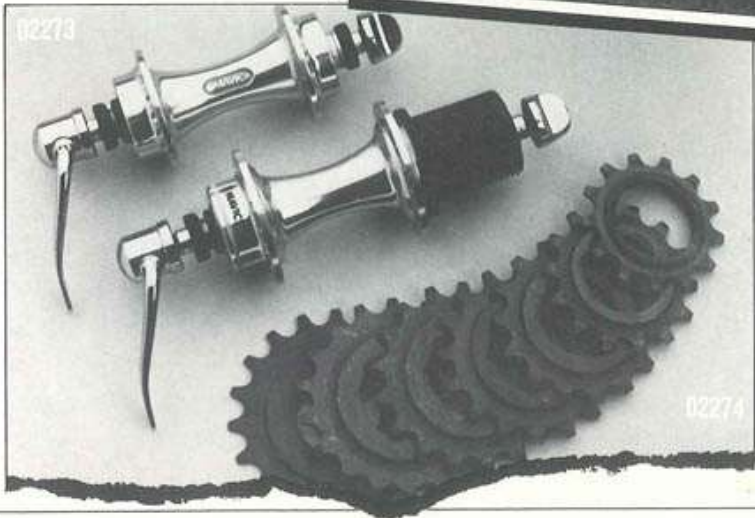



2280

- 02280 Stel naven Shimano New 105 ..
..... **met cassette** **119.00**
- 02282 Stel naven Shimano New 600 ..
..... **met cassette** **155.00**
- 02283 Complete achternaaf Shimano
New 600.....
..... **met cassette** **109.00**
- 02285 Bloccage voornaaf New
600 **25.00**
- 02286 Bloccage achternaaf New
600 **25.00**
- 02287 Conus voornaaf New 600. **5.00**
- 02288 Conus achternaaf New
600 **6.50**
- 02289 Complete voornaaf-as New
600 **19.50**
- 02290 Complete achternaaf-as New
600 **22.50**

- 02295 Stel naven Shimano New 600
voor universeel pignon. **109.00**
- 02296 Complete achternaaf Shimano
New 600 voor universeel
pignon **65.00**
- 02300 Stel naven Shimano New Dura-
ace met cassette. **345.00**
- 02301 Stel naven Shimano New Dura-
ace voor universeel
pignon **250.00**
- 02302 Conus voornaaf Dura-
ace **13.50**
- 02303 Conus achternaaf Dura-
ace **15.00**
- 02304 Complete voornaaf-as Dura-
ace **45.00**
- 02305 Complete achternaaf-as Dura-
ace **48.00**



2282



2301

**Naaf
HB-7400 (geschikt voor 7
versnellingen)
HB-7400-F**

- Afgedichte lager, smeeroopeningen met 'Open/Close'-aanduiding
- Gew. achternaaf: 228 g
- Materiaal naafbus: gesmeed lichtmetaal met gepoederveerde afwerking; stoffkap; zwarte haarsafwerking; uitvalhendel- en moer, verschromd staal
- Uivalmechanisme, voor- en achternaaf uit één stuk
- Voor: 100 mm O.L., achter: 6 versnell. 126 mm O.L.
- Spaakgaten: 28, 32, 36H



2295

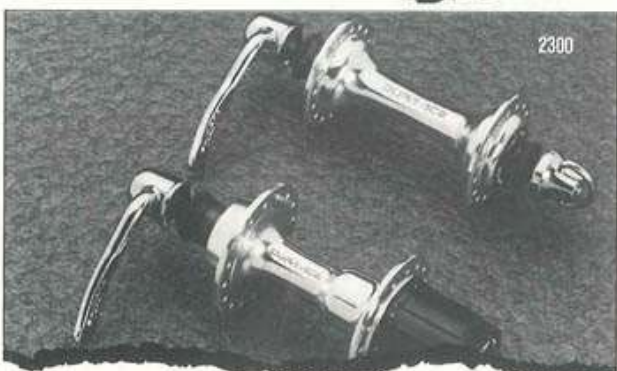

2300

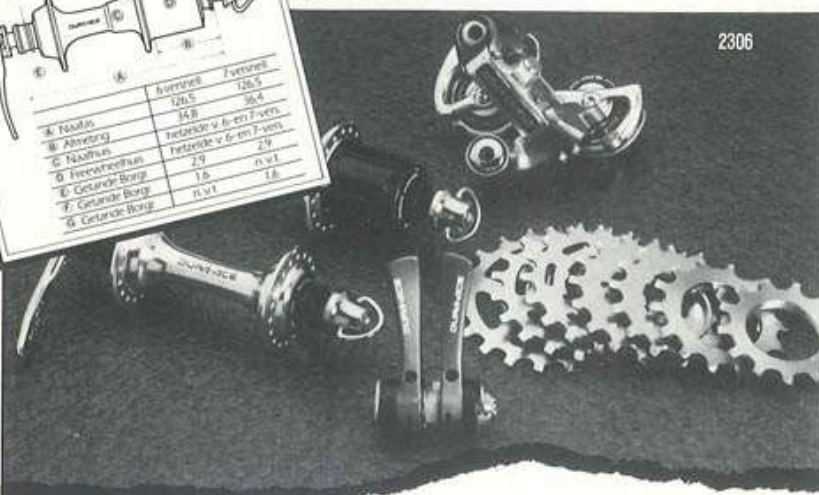

2306

cassette-naaf introduceerde. Dit systeem houdt in dat het vaste conventionele - pignon is vervangen door een vaste body op de naaf, waarop losse tandkransen geschoven kunnen worden. Het voordeel is dat de diameter van het middengat van alle kransen gelijk is. Zodat alle kransen, op de laatste na, omgedraaid kunnen worden. Nog een voordeel is; de lagers liggen verder uitelkaar.

Bij aanzetten heeft men minder kans de holle as te forceren.

De nieuwste vinding van Shimano: 7 vit New Dura-ace naven met cassette. Deze worden geleverd inclusief een speciale

derailleurset SIS van New Dura-ace. Tesaen voor een prijs van FL 695,- Shimano was de eerste die een z.g.n.

Shimano New Dura-ace en New 600 in 36-32-28 gaats. Shimano New 105 alleen in 36 gaats.

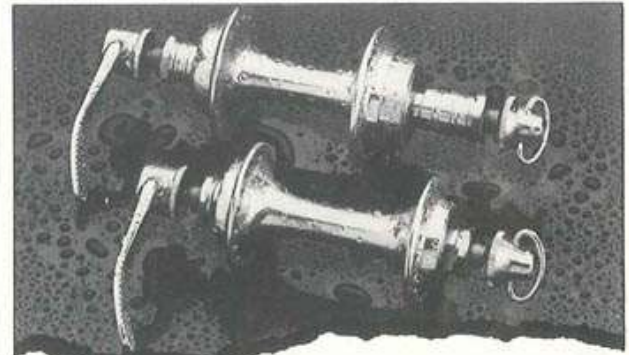
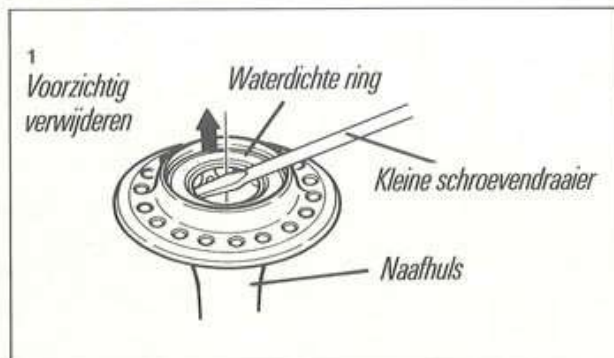
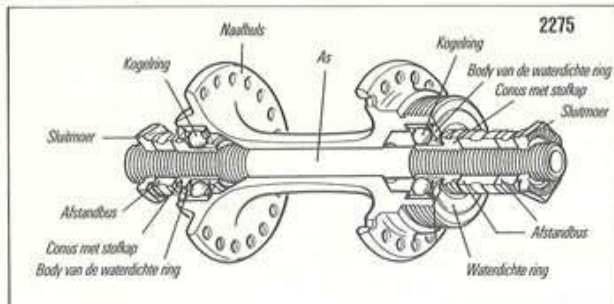
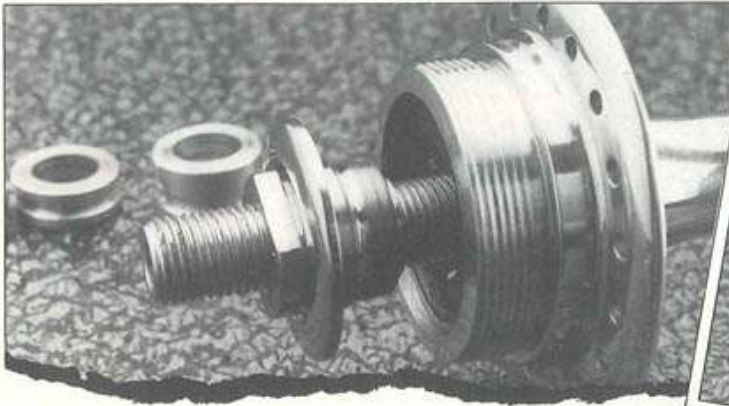

Specialized C-Stage naven art. no 02275
in 40-36-32-28 gaats
Prijs Fl 198,-

Het Amerikaanse bedrijf Specialized, ontwikkelt en produceert racefiets-onderdelen van het allerhoogste kwaliteitsniveau. Zij houden zich zeer intensief bezig met research en produktontwikkeling. Neem b.v. de C-stage naven, een prachtig voorbeeld van perfectie tot in de details. De naven zijn gemaakt van zeer sterk koudgesmeed aluminium, en hebben zeer kleine toleranties in de afwerking. De naven zijn met de hand nagepolijst. De assen en conussen zijn zeer

vernuftig geconstrueerd met een stof- en vocht-dichte kunststof keerring die achter de buitenste verchromde stoffring zit. Specialized naven zijn dus voorzien van een dubbele afdichting. Terwijl de meeste naven slechts EEN stoffring hebben, die bovendien lang niet zo waterkerend is zoals bij de Specialized constructie. De doorgaans zeer kritische vergelijkende onderzoeken, die diverse Amerikaanse

fietstijdschriften over o.a. naven hielden, waren keer op keer uitermate positief over Specialized naven. Mede door de toepassing van de iets gewijzigde cup-conusconstructie in combinatie met een goede stof- en vochtkering.

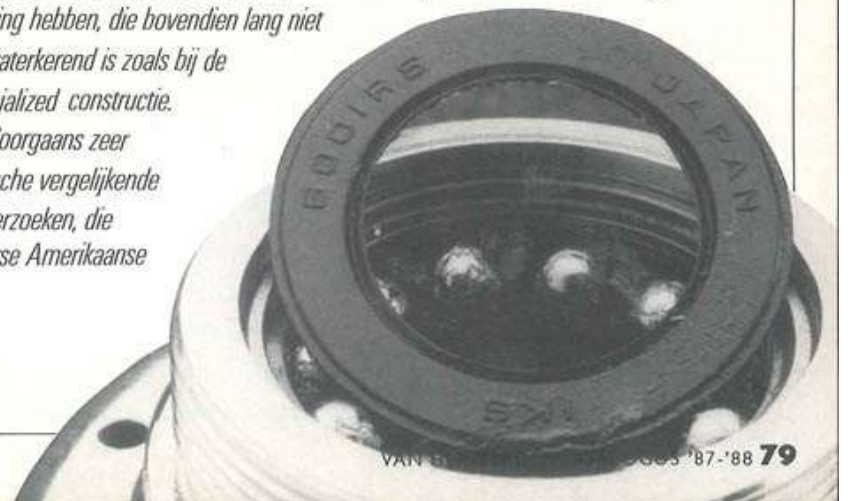

Freewheels of Pignonnen



Een freewheel of pignon bestaat o.m. uit 5, 6 of 7 tandkransjes. Met behulp van de derailleur kan de ketting op een van deze tandkransjes gelegd worden. Hiermee wordt het verzet of de versnelling gekozen.

De verhouding van de diameter van het tandkransje t.o.v. de diameter van het kettingwiel is immers bepalend voor het verzet.

Over het algemeen zit het freewheel in een doosje, en kan, eenmaal uit het doosje, zonder problemen (mits overeenkomstige schroefdraad) op de achternaaf geschroefd worden. Er zijn ook freewheels die een onlosmakelijk geheel vormen met de achternaaf, de z.g. cassettenaaf.

Beide systemen bieden voor- en nadelen. Voordelen bij losse freewheels moeten gezocht worden op gebied van de mogelijke verwisselbaarheid van freewheelmerken en typen. Op dezelfde achternaaf kan b.v. een peperduur lichtgewicht freewheel plaatsmaken voor een goedkoop bergpignon, of kan een 6-

Bovendien is het onderhoud aan een los freewheel en een normale achternaaf beduidend eenvoudiger dan bij een cassettenaaf.

Voordelen van een cassettenaaf liggen meer in de sfeer van het kostenaspect. Een cassettenaaf is meestal iets goedkoper dan een combinatie van een naaf en een freewheel bij vergelijkbare kwaliteit. Voor welk systeem echter ook gekozen wordt, belangrijk is vantevoren even te informeren of er voor het gekozen merk voldoende losse kransjes verkrijgbaar zijn, want de meeste freewheels beschikken over vervangbare losse tandkransjes. Handig en voordelig als er maar een van de 6 of 7 kransjes vesleten is. In Nederland zijn er echter slechts twee of drie merken waar voldoende losse kransjes voor verkrijgbaar zijn. Ook niet ieder merk fabriceert alle mogelijke diameters. Sommige merken stoppen al bij 28 tandjes, anderen pas bij 32 als kleinste verzet. Deze wetenschap is

belangrijk bij het zwaardere vakantiewerk. Voor het koersen is het van belang te weten dat er merken of modellen zijn met een 13 als kleinste kransje waar anderen een 12 of zelfs een 11 als grootste verzet hebben opgenomen. Tot slot nog een opmerking over de combinatie ketting-freewheel.

7- vits freewheel worden vervangen door een 7- vits compact.

Ketting en freewheel slijten niet alleen op elkaar in waardoor het vervangen van de ketting altijd gepaard moet gaan met het vervangen van het freewheel en andersom, niet iedere ketting vormt een optimale combinatie met het freewheel als het op schakelen aankomt. Er zijn kettingmerken die betere schakelprestaties vertonen met een freewheel van het merk A, terwijl diezelfde ketting op een freewheel van merk B bijna niet tot enige activiteit te bewegen is. Informeer bij ons wat de winnende combinatie is.

5 vit van 14-34 tanden
6 vit van 13-34 tanden lichtmetaal

staaf	MA+	MB+	MD+	MC+
huis	17-34 tanden behuive 27-29	15-23 tanden	14-15-16 tanden	13x14 13x15 14x15 14x16 15x16 15x17 15x18 16x17 16x18
achterstaaf legering	2A+	2B+	2D+	2C+

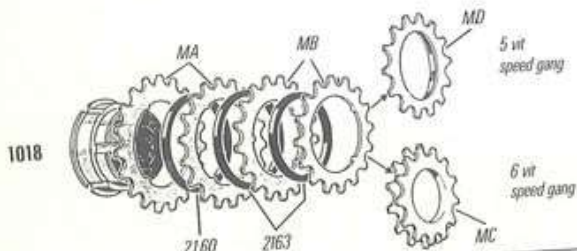

6 vit van 13-34 tanden
7 vit van 12-34 tanden voor een smalle ketting

MR+	MB+	MS+	MT+
16 tanden	15 tanden (zonder flens)	13 tanden	12x14
17 tanden	15 tanden	14 tanden	12x13
18 tanden	16 tanden	15 tanden	13x14
19 tanden	17 tanden	16 tanden	13x15
20 tanden		17 tanden	14x15
21 tanden		18 tanden	14x16
22 tanden		19 tanden	
23 tanden			

De andere pignons zijn die uit de standaard MB serie.

De MA pignons zijn zoals de Maillard 700 course

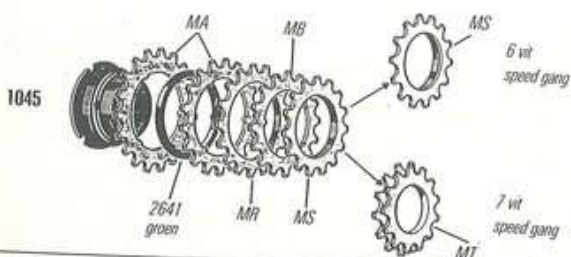

6 vit compact 13-14 tanden
7 vit compact 12-34 tanden

REF	aantal tanden
SHE+	12-13 en 14 tanden
SHF+	13-16 tanden
SHD+	13-15 tanden
SHB+	14-18 tanden
SHA+	14-34 tanden behuive 27-29 en 31 tanden

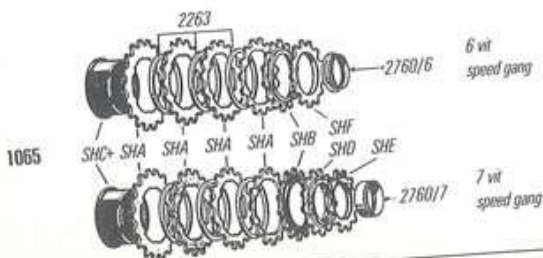

Nieuw van Maillard is het Helicomatic-huis. Het heeft diverse voordelen t.o.v. het thans bekende systeem. Het huis heeft geen verschillende diameters voor de kranspassing, het is standaard een compactstelsel, en tot 7-vit uit te breiden.

Het Helicomatic-huis is nog niet echt ingevoerd. De verwachtingen zijn echter - en de bedoeling van Maillard is - dat het systeem binnen afzienbare tijd in vele fietsenzaken te koop is. Van Herwerden zal een van de eerste zijn met de invoering van dit systeem.

- 01000 Pignon Suntour 14-15-16-17-18 goud **27.50**
- 01001 Pignon Suntour 14-15-16-18-21 goud **27.50**
- 01002 Pignon Suntour 14-16-18-20-22 goud **27.50**
- 01003 Pignon Suntour 14-17-20-23-26 goud **27.50**
- 01004 Pignon Suntour 14-17-20-24-28 goud **29.50**
- 01005 Pignon Suntour 14-18-22-28-34 goud **29.50**
- 01006 Pignon Suntour 15-16-17-18-19 goud **27.50**
- 01007 Pignon Suntour 17-18-19-20-21 goud **27.50**
- 01009 Suntour pignon-afnemer **5.50**
- 01013 Pignon Maillard super 14-15-16-17-18 **57.00**
- 01014 Pignon Maillard super 15-16-17-18-19 **57.00**
- 01015 Maillard pignon super 13-14-15-16-17 **65.00**
- 01017 Pignon Maillard Sprint 12-13-14-15-16-17 **69.00**
- 01018 Pignon Maillard super 13-14-15-16-17-18 **59.00**
- 01019 Pignon Maillard super 14-15-16-17-18-19 **59.00**
- 01020 Pignon Maillard super 15-16-17-18-19-20 **59.00**
- 01021 Huis Maillard course super **34.00**
- 01022 Huis Maillard sprint super **34.00**
- 01023 Afnemer Maillard **15.00**
- 01024 Maillard MA krans van 16-22 tanden **6.00**
- 01025 Maillard MA krans van 23-34 tanden **6.75**
- 01026 Maillard MB krans van 15-23 tanden **6.00**
- 01027 Maillard MD schroefkrans 14-15-16 **8.50**

- 01028 Maillard dubbele schroefkrans MC **15.75**
- 01029 Tussenring Maillard MA **1.75**
- 01030 Tussenring Maillard MB **1.75**
- 01031 Maillard sleutel voor uitelkaar halen huis Super **24.50**
- 01044 Pignon Maillard compact super 14-15-16-17-18-19 **59.00**
- 01045 Pignon Maillard compact super 13-14-15-16-17-18 **59.00**
- 01046 Pignon Maillard compact super 12-13-14-15-16-17-18 **69.00**
- 01047 Los huis Maillard compact super **34.00**
- 01048 Maillard krans compact MA van 16-22 tanden **6.00**
- 01049 Maillard krans compact MA van 23-34 tanden **6.75**
- 01050 Maillard schroefkrans MR compact van 16-22 tanden **8.00**
- 01051 Maillard krans MB van 15-23 tanden **6.00**
- 01052 Maillard schroefkrans MS compact van 13-18 tanden **8.00**
- 01053 Maillard dubbele schroefkrans MT compact **17.50**
- 01054 Tussenring Maillard compact **2.00**
- 01065 Pignon Maillard Helicomatic 2000 13-14-15-16-17-18 **65.00**
- 01066 Pignon Maillard Helicomatic 2000 14-15-16-17-18-19 **65.00**
- 01067 Pignon Maillard Helicomatic 2000 15-16-17-18-19-20 **65.00**
- 01070 Huis Maillard Helicomatic 2000 **35.00**
- 01071 Tussenring Maillard Helicomatic 2000 **1.00**
- 01072 Maillard Helicomatic krans SHA van 14-34 t van F 6.00 tot F 9.50 **0.00**
- 01073 Maillard Helicomatic krans SHB van 14-18 t **7.00**
- 01074 Maillard Helicomatic krans SHD in 13-14-15 t **7.00**
- 01075 Maillard Helicomatic krans SHF van 13-16 t **6.50**
- 01076 Maillard Helicomatic krans SHE in 12-13 en 14 tanden **6.50**
- 01080 Maillard borgring Helicomatic 27606 **2.00**
- 01081 Maillard borgring Helicomatic 27607 **2.00**

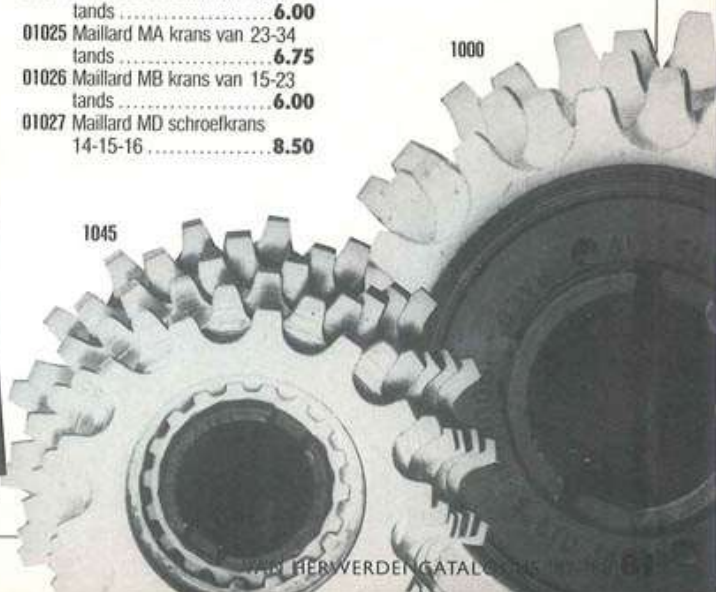

Shimano's nieuwe freewheel 'Multiple' Shimano ontwikkelde een nieuw freewheel van hoogwaardige kwaliteit. Alleen het sluitandwiel is voorzien van schroefdraad, de rest van inkepingen. De tanden zijn schuin geplaatst volgens het bekende 'uniglide' principe, hetgeen resulteert in sneller schakelen. Dit freewheel is uitgevoerd met afgedichte lagers, die gesmeerd kunnen worden d.m.v. een klein smeergaatje midden in de body. Dit geldt voor zowel de Dura-ace als voor de 600 serie. De kranen zijn onderling uitwisselbaar!

Specificaties:

	New Dura-Ace MF-7400	Shimano 600 EX MF-6208
Freewheelhuis	Opsteektandwielen ontwerp ingebouwde tandwielverwijderaar	
	Afgedichte lagers	Afgedichte lagers
	Smeeropening	Smeeropening
Tandwielen (6 versnelingen)	Champagne Goud	Zilver
Buitenste tandw. (met schroefdr. BC 40 T.)	13, 14, 15, 16 T.	13, 14, 15, 16 T.
2de en 3de tandwiel	14, 15, 16, 17, 18, 19, 20 T.	14, 15, 16, 17, 18, 19, 20 T.
4de t/m 6de tandwiel	16, 17, 18, 19, 20, 22, 23, 24, 25, 26, 27, 28 T.	16, 17, 18, 19, 20, 21, 22, 23, 24, 25, 26, 28, 30, 32, 34 T.

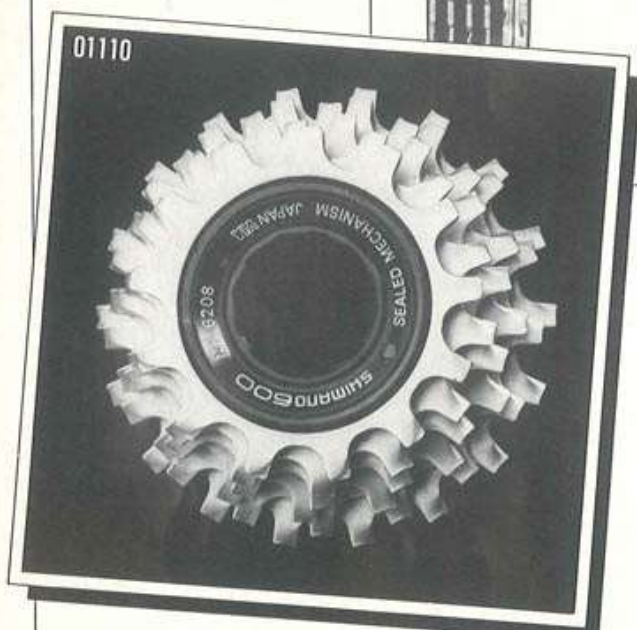

- 01090 Shimano 600 EX kran plat van 14-34 tand **7.00**
- 01091 Shimano 600 EX kran 13 met borst **12.50**
- 01092 Shimano 600 EX schroefkran van 12-17 **12.50**
- 01093 Tussenring Shimano 600 EX cassette **2.00**
- 01094 Complete body Shimano 600 New cassette **27.50**

- 01095 Complete set kranen van cassette New 600 13-14-15-16-17-18 **27.50**
- 01097 Shimano Dura-Ace ex kran plat 14-34 **9.50**
- 01098 Shimano Dura-ace borstkran 12 of 13 t. **15.00**
- 01099 Shimano Dura-ace schroefkran 12-17 tand **15.50**
- 01100 Shimano Dura-ace schroefkran

- 11 tand **17.50**
- 01101 Tussenring Shimano dura-ace cassette **2.00**
- 01102 Complete body Shimano Dura-ace cassette naaf **69.00**

- 01110 Pignon Shimano 600 Multiple 13-14-15-16-17-18 **69.00**
- 01111 Pignon Shimano 600 Multiple 14-15-16-17-18-19 **69.00**
- 01112 Pignon Shimano Dura-ace Multiple 13-14-15-16-17-18 **98.00**
- 01113 Pignon Shimano Dura-ace Multiple 14-15-16-17-18-19 **98.00**
- 01115 Body van Shimano 600 Multiple pignon **52.50**
- 01116 Body van Shimano Dura-ace Multiple pign. **79.00**
- 01120 Shimano draadkran Multiple 13-18 tands **16.00**
- 01121 Shimano Borstkran Multiple 14 tands **16.00**
- 01122 Shimano platte kran klein Multiple van 14-20 **11.00**
- 01123 Shimano platte kran groot Multiple van 16 34 tands **11.00**
- 01124 Shimano borstkran groot Multiple 16 t. **16.00**

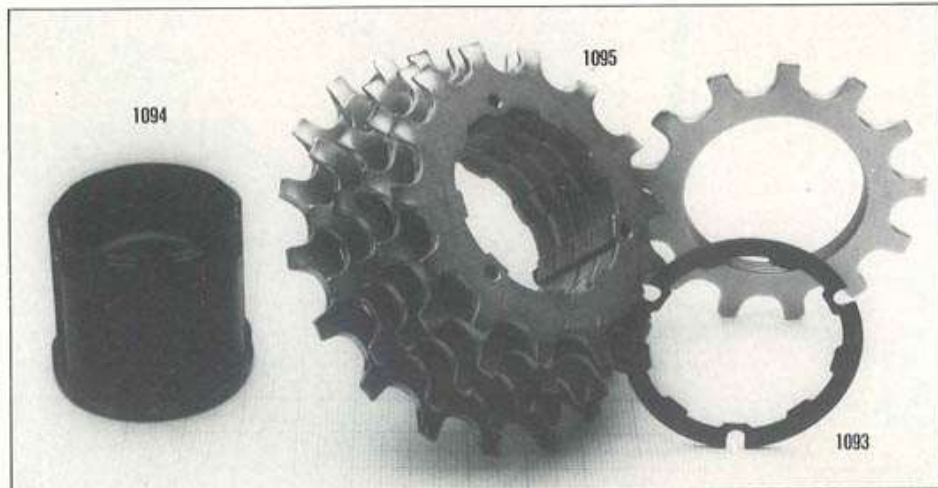



1031



1131



1134



1023



1132



1133

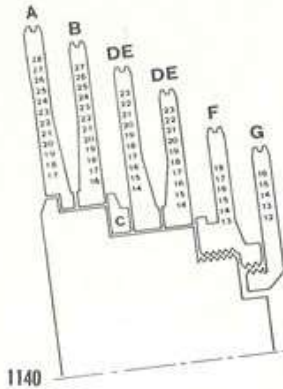

1140

- | | | | |
|--|-------|--|--------|
| 01126 Tussenring Shimano Multiple model A | 2.00 | opgestoken Shimano body | 17.50 |
| 01127 Tussenring Shimano Multiple model B | 5.00 | 01133 Body-losschroever Shimano Dura-ace oud model cassette-naaf | 19.50 |
| 01128 Tussenring Shimano Multiple model C | 2.00 | 01134 Afnemer Shimano gekartelde steek ook passend op Zeus | 21.50 |
| 01130 Afnemer Shimano Multiple pignon | 11.50 | 01140 Pignon Campagnolo 13-14-15-16-17-18 | 395.00 |
| 01131 Afnemer Shimano oud model pignon | 17.50 | 01141 Pignon Campagnolo 13-14-15-16-17-18-19 7 vit. | 395.00 |
| 01132 Bodytrekker Shimano 600 oud model of van elke andere | | | |

- | | |
|---|--------|
| 01142 Pignon Campagnolo 12-13-14-15-16-17 | 850.00 |
| 01143 Tussenring Campagnolo pignon no C | 13.50 |
| 01144 Tussenring Campagnolo Pignon no AB | 8.50 |
| 01145 Huis Campagnolo Pignon | 298.00 |
| 01147 Campagnolo krans A of B | 55.00 |
| 01148 Campagnolo krans D of E | 42.50 |

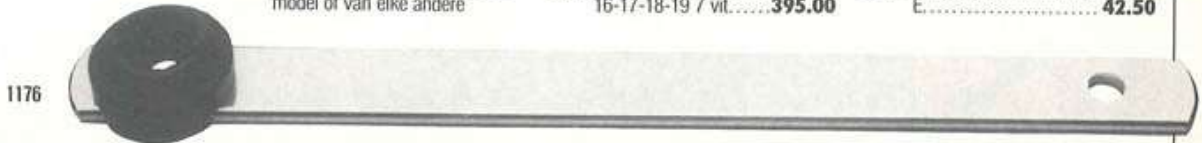

1176



1154



1009



1130



1177

- | | |
|--|--------|
| 01149 Campagnolo krans F ... | 79.00 |
| 01150 Campagnolo krans G ... | 59.00 |
| 01151 Campagnolo krans speciaal B16 | 198.00 |
| 01152 Campagnolo krans speciaal D of E 14 | 179.00 |
| 01153 Campagnolo krans speciaal F13 | 250.00 |
| 01154 De-montagesleutel voor Campagnolo pignon ... | 150.00 |
| 01175 Set van 2 tandkrans-demontagetangen. | 25.00 |
| 01176 Tacx demontagesleutel Maillard | 25.00 |
| 01177 Afnemer Regina pignon ... | 8.50 |

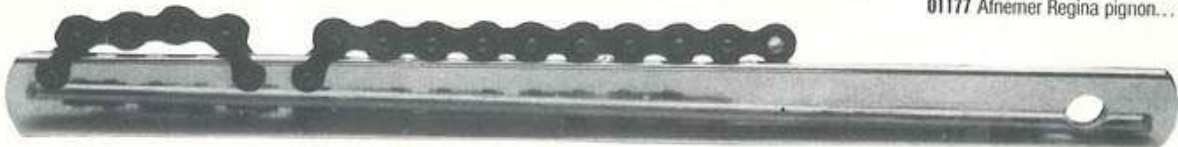

1175



REMMEN



Remmen

Als een eenvoudig kenmerk van het ware is, dan is de zij-optrek rem zonder meer de beste. Echter, wat in principe goed is, hoeft nog niet goed te zijn uitgevoerd. Bovendien is dit principe op fietsen met een grote afstand tussen velg en remas niet goed uitvoerbaar zonder het erg zwaar te maken. Bij het remmen worden de remhoeven zo krachtig tegen de velg gedrukt dat je het materiaal ziet buigen. Door het draaien van het wiel worden de remblokkjes nog eens net zo hard meegetrokken, zodat de hoeven ook getordeerd worden. Remblokkjes worden daardoor vooral aan de achterkant aangedrukt, happend als het ware, en dat veroorzaakt het beruchte piepen omdat de hele boel gaat vibreren. Hoe stijver de rem, hoe minder last van dit alles. Dat geldt ook voor de nauwkeurigheid van de lagering die bij de goedkopere remmen stukken minder is. Hoe korter de rem, hoe stijver de constructie is. Dit wordt bepaald door de bouw van het frame. Vooral Italiaanse racefietsen zijn er op berekend om zogenaamde piccolo (= klein) remmen te monteren. Fietsen met spatborden (trimfietsen hebben daar in principe vaak ruimte voor) moeten noodgedwongen uitgevoerd worden met remmen met langere hoeven. Juist dan worden hoge eisen aan de kwaliteit gesteld, stijfheid en lagering. In principe is een midden optrekrem dan beter omdat daarbij de draaipunten van de hoeven dicht bij de velg gebracht zijn. Bij cross-, randonneur- en ATB-fietsen zijn de draaipunten aan de vorken gesoldeerd; zo kan de afstand kort en de stijfheid groot gehouden worden. Zulke remmen hoeven echter niet perse beter te remmen dan goede piccolo zij-optrekremmen. Maar het kan constructief meestal niet anders. Bij sommige remmen wordt via slimme omwegen gepoogd de remblokkjes krachtiger tegen de velg te drukken: een wieltje wordt tussen nokken opgetrokken (parapull), een spindel "schroeft" het remblokje tegen de velg, of de remarmen worden verplaatst via een systeem van

doorknikkende staafjes (o.a. Campagnolo). Al deze systemen kunnen werken omdat ze in feite hetzelfde doen als het vergroten van de hefboom. Je knijpt dan dus wel de remhendel eerder tegen het stuur. In de praktijk is het echter zo dat een goede conventionele rem de wielen al gemakkelijk blokkeert, en het ook prima doet in de regen (mits de juiste remblokkjes gemonteerd zijn, wat bij de betere remmen vanzelf zo is). Waarom dan die ingewikkelde constructies? Die bovendien niet harder remmen omdat de winst verloren gaat in verhoogde wrijving in het systeem. Bij een wat zwakke remkracht kan in de meeste gevallen zeer veel verbetering bereikt worden door de montage van goede remkabels: met weinig "stuik" en lage inwendige wrijving. Ook de remhendels spelen een belangrijke rol. Als de lagering van het hendel, en van het tonnetje dat de kabel meeneemt, droog loopt, dan is dat duidelijk in de remwerking bemerkbaar. De aerodynamische verlegging van de remkabels binnen het stuur, en ook verderop met korte bochten, kost veel remkracht. Dit kan alleen in combinatie met van huis uit krachtige remmen. Dat zijn altijd de duurderes, omdat er een duidelijke relatie is tussen prijs en stijfheid en lagering.



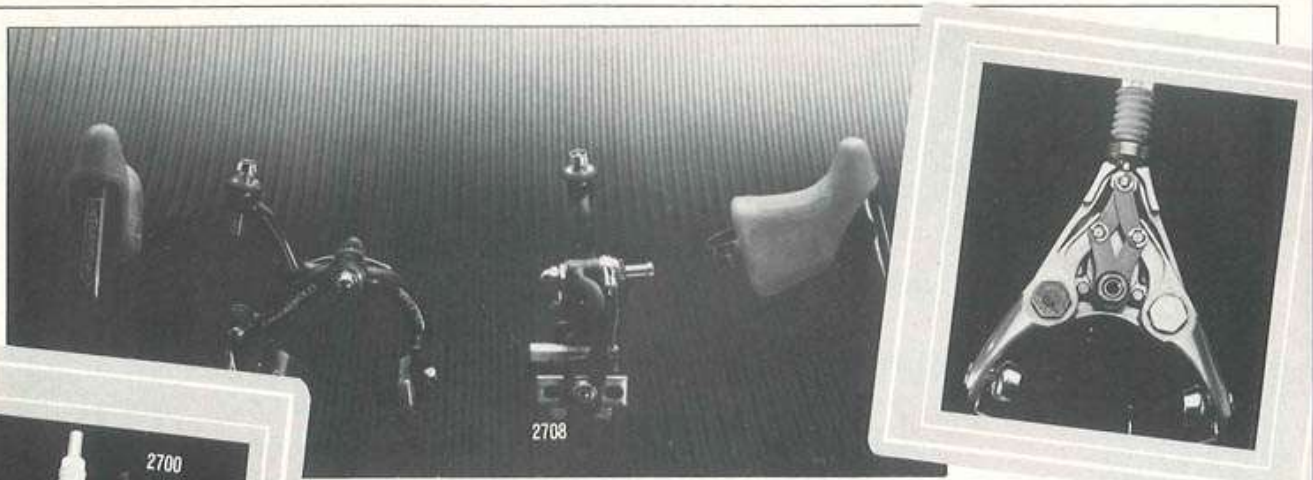

2708



2700

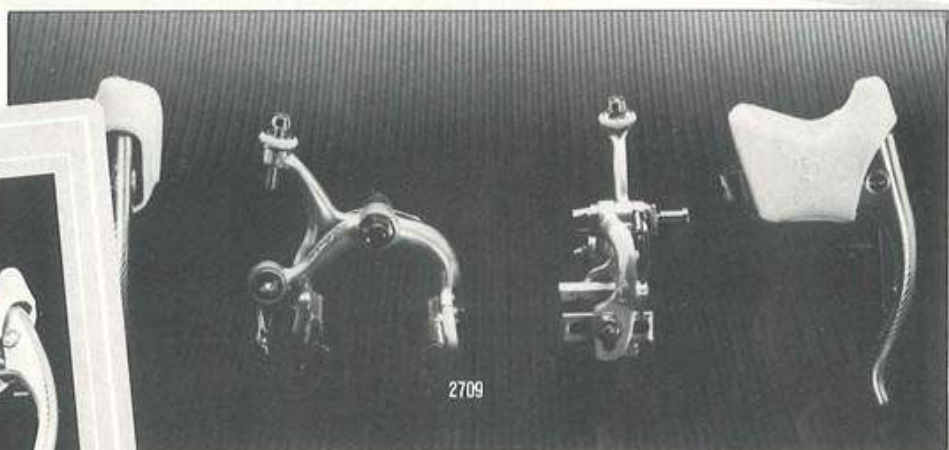

2709



2700

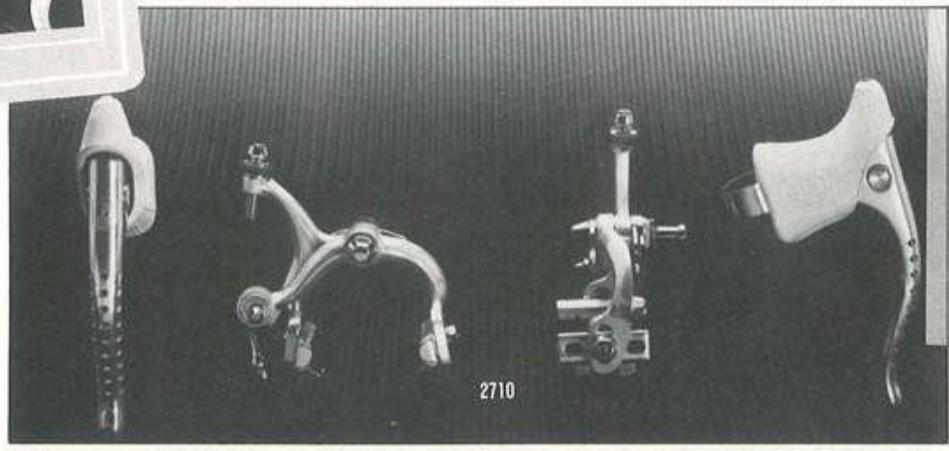

2710

- 02700 Complete set remmen Campagnolo Record-C delta **785.00**
- 02701 Losse remgreep Record-C Aero per stuk **125.00**
- 02704 Complete voor en achterrem Campagnolo Record-C Delta **599.00**
- 02708 Complete set remmen Campagnolo Super in zwarte uitvoering **450.00**
- 02709 Complete set remmen Campagnolo Super Record Cobalto en Aero C-180 grepen **559.00**
- 02710 Complete set remmen Campagnolo Super Record **459.00**
- 02711 Complete set remmen Campagnolo Record grote hoef **350.00**
- 02712 Remgreep los Campagnolo Super Record per stuk **110.00**
- 02713 Remgreep los Campagnolo Record per stuk **79.00**
- 02715 Losse complete voorrem Campagnolo Super **189.00**
- 02716 Losse complete achterrem Super Record **189.00**
- 02717 Complete set remmen Campagnolo Super en Record-C grepen. Geheel gegraveerd **498.00**

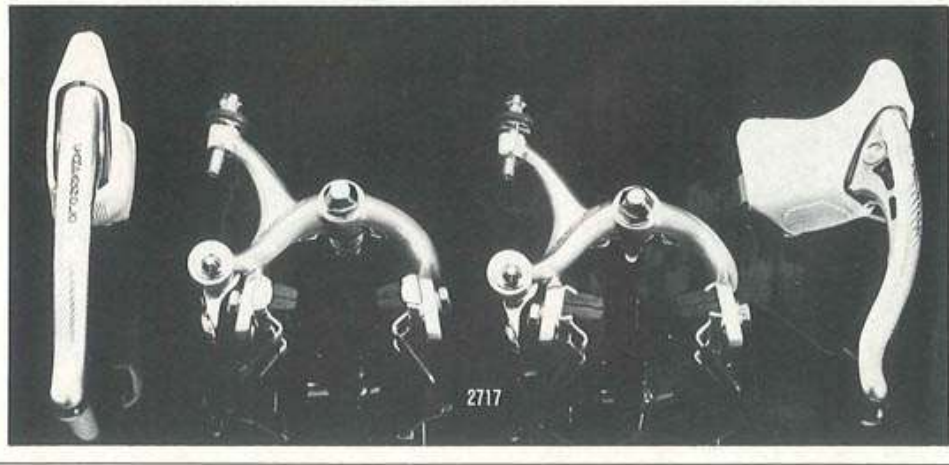

2717

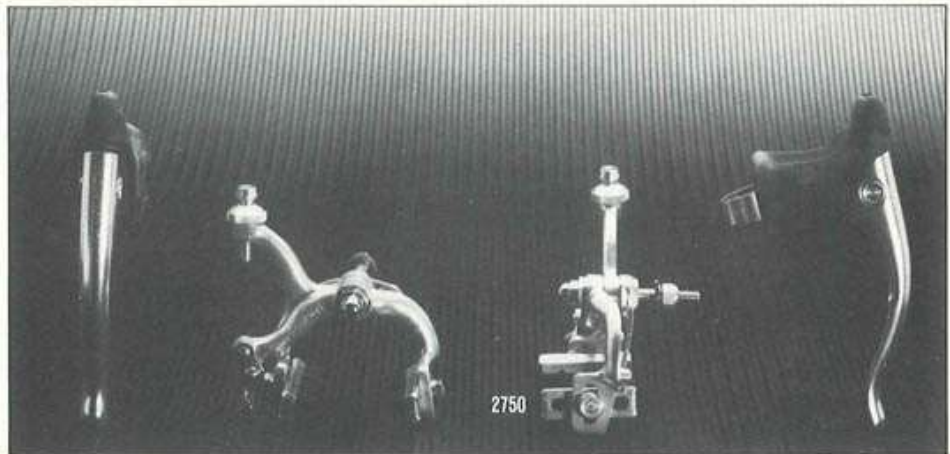

2750

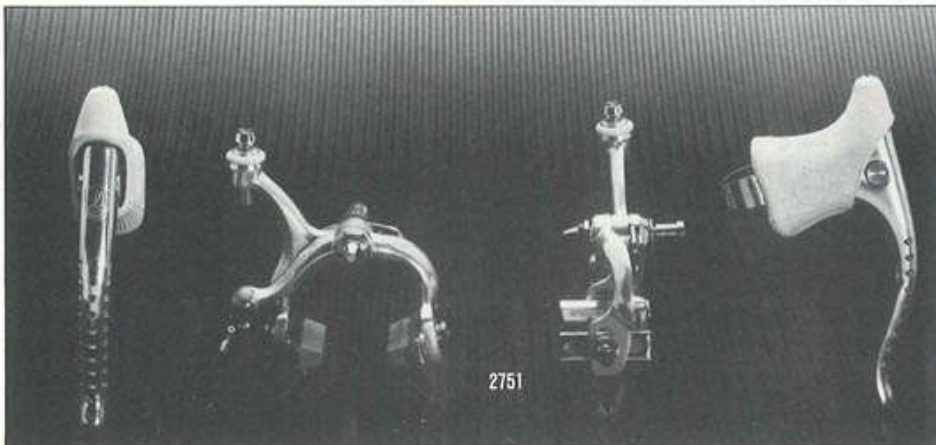

2751

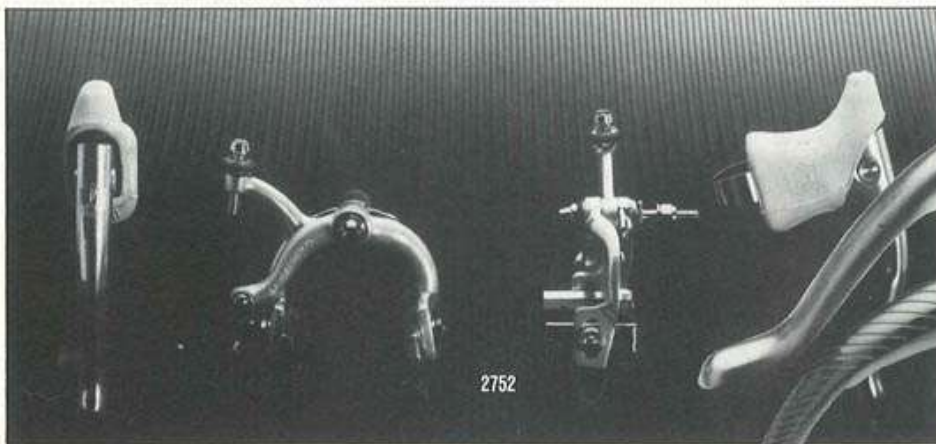

2752



2810

- 02750 Complete set remmen Campagnolo Gran Sport **198.00**
- 02751 Complete set remmen Campagnolo Victory ... **298.00**
- 02752 Complete set remmen Campagnolo Triomphe **219.00**
- 02754 Remgreep Campagnolo Gran Sport per stuk **39.00**
- 02755 Remgreep Campagnolo Victory per stuk **69.00**
- 02756 Remgreep Campagnolo Triomphe per stuk **52.00**
- 02757 Complete voor en achterrem Campagnolo Victory ... **225.00**
- 02758 Complete Voor en achterrem Campagnolo Triomphe **185.00**
- 02760 Complete set remmen Gipiemme Special **195.00**
- 02761 Paar remgrepen Gipiemme Special **98.00**
- 02810 Complete set remmen

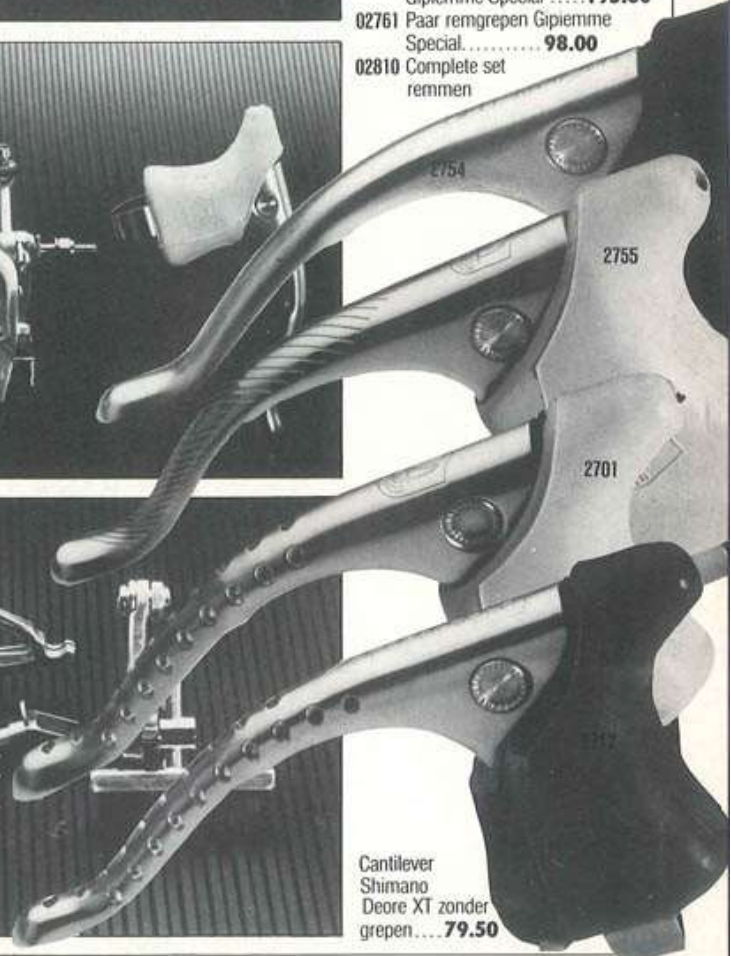

Cantilever Shimano Deore XT zonder grepen **79.50**

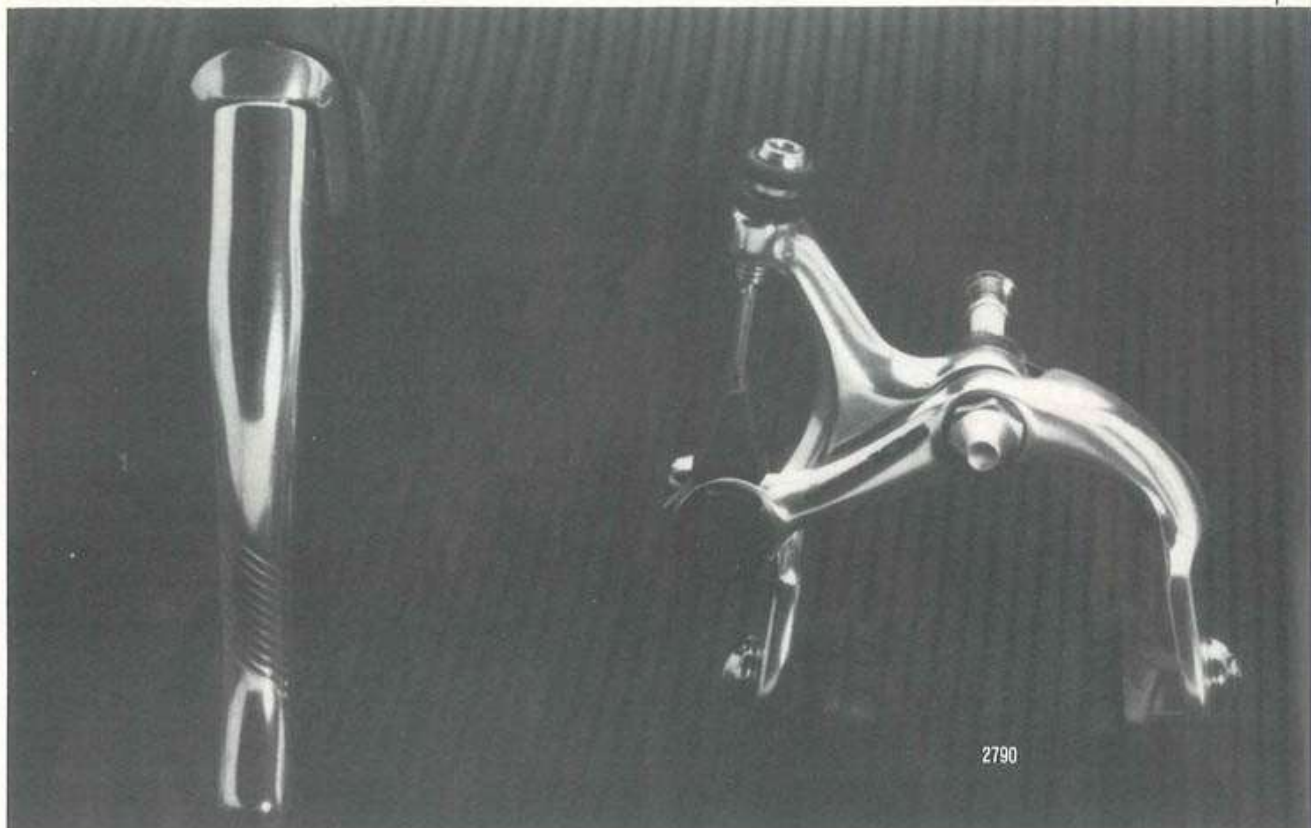

2790

Shimano introduceert als eerste een remsysteem dat met een eenvoudig, maar doeltreffend snuffje is uitgevoerd. In de remgreep zit een veertje, dat de remgreep in de normale positie terugzet. Dus het vaak voorkomende 'blijven hangen' van de remgreep behoort tot het verleden. De rem werkt erg soepel en ondervindt opmerkelijk weinig weerstand. Dit wordt veroorzaakt door de speciale teflon tussenningen en de scharnierlagering op de kroonbout. Verder is een speciale rubberlegening gebruikt om een maximaal remvermogen van de remblokjes te waarborgen.

De remontspanner heeft net zo'n constructie als z'n duurdere broer Dura-ace; het is mogelijk om de ontspanner als remstelfrictie te gebruiken. Dit kan zelfs onder het fietsen afgerogeld worden.

No. 02790 Shimano New 105 complete set remmen. Prijs Fl 135,-

Een prachtige rem voor weinig geld!

- 02775 Complete set remmen New Dura-ace..... **369.00**
- 02776 Losse remgreep New Dura-ace **79.00**
- 02777 Remgreepreubeer New Dura-ace zwart **17.50**
- 02778 Set van 4 remblokjes met houder New Dura-ace... **98.00**
- 02779 Complete losse voorrem en achterrem New Dura-ace **300.00**

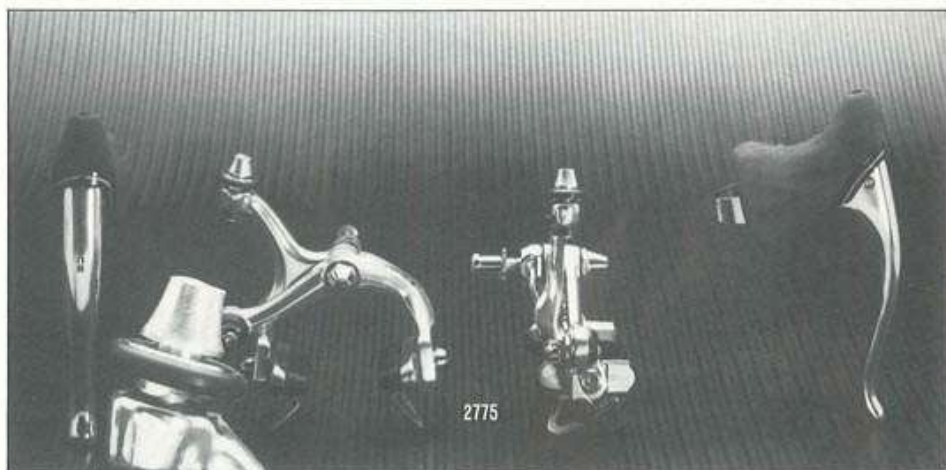

2775

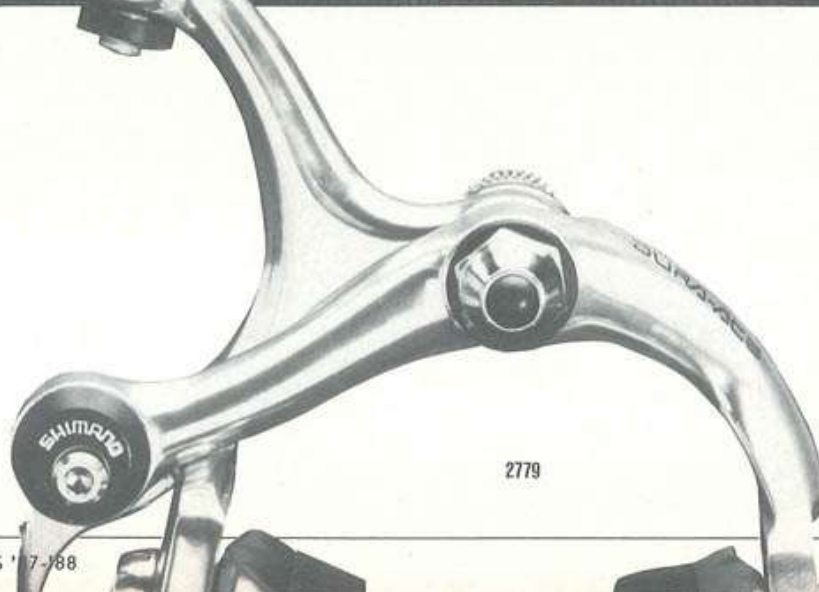

2779

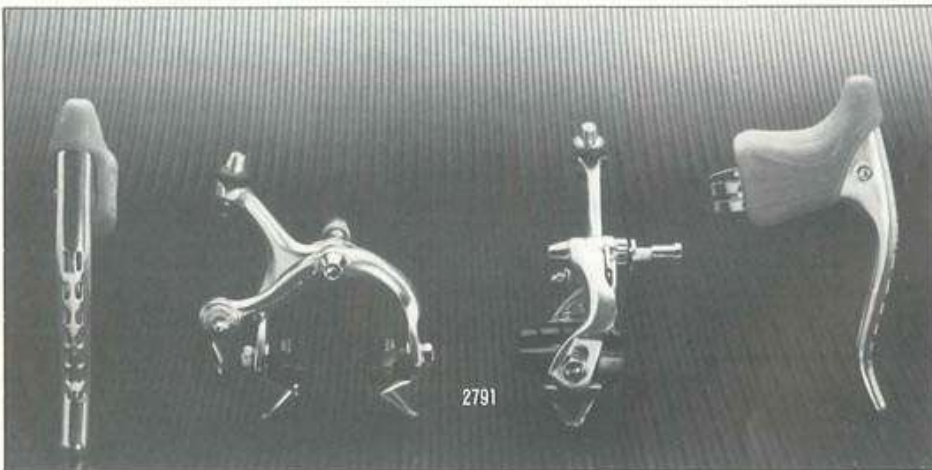
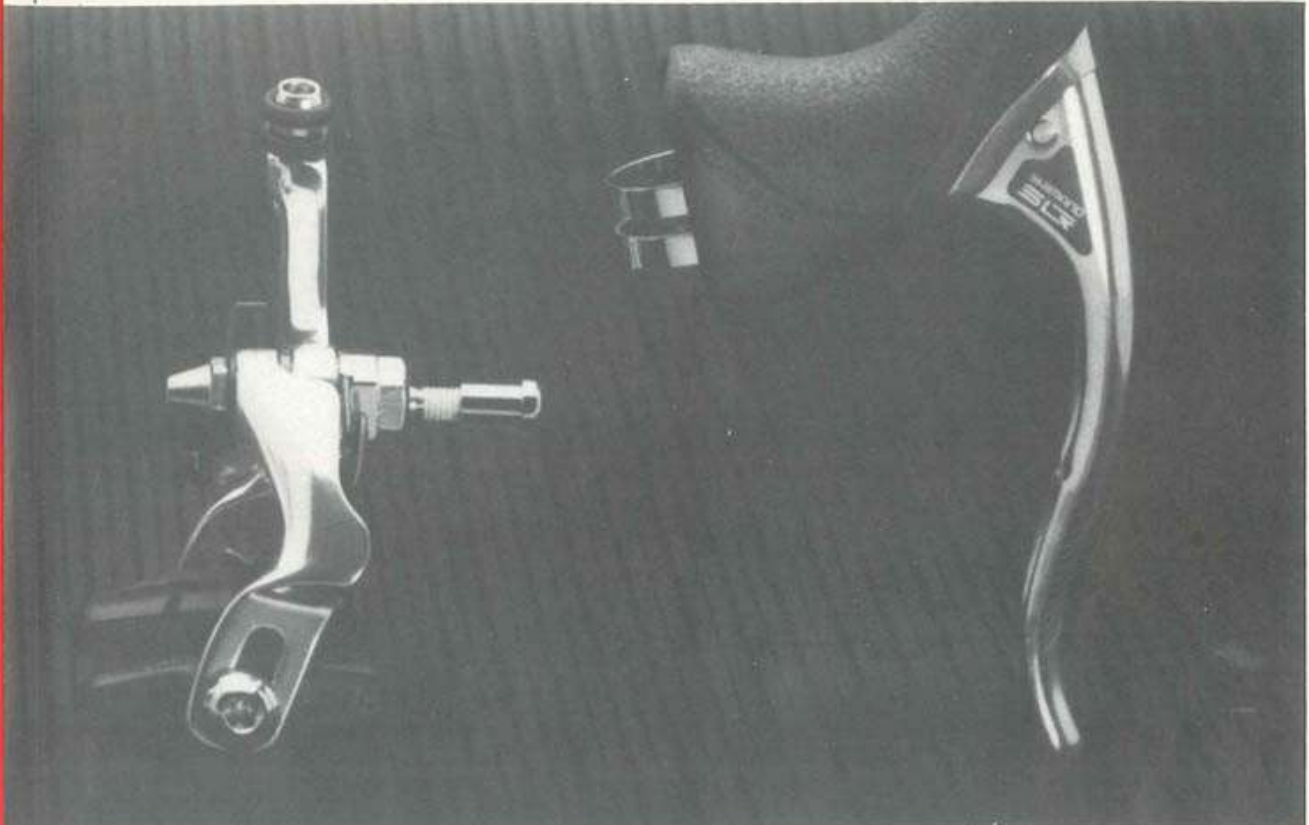

2791

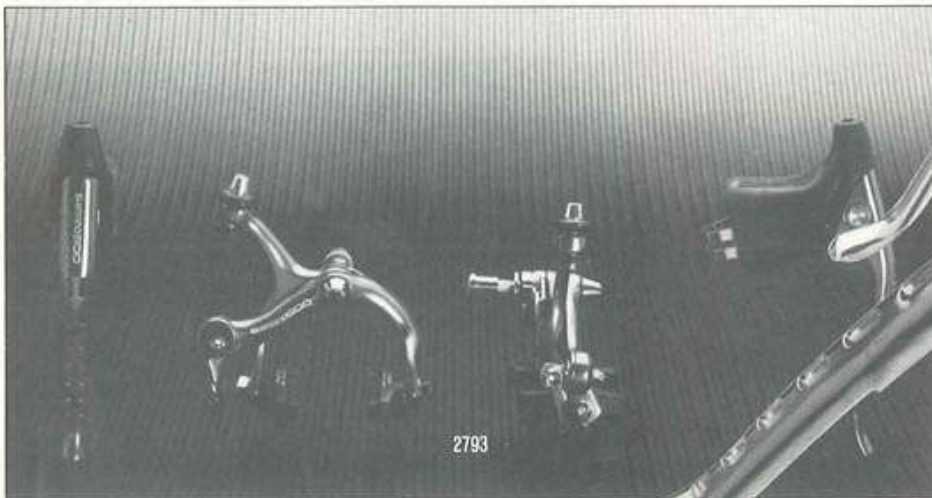

2793



2776

2795

- 02791 Complete set remmen Shimano New 600..... **179.00**
- 02792 Complete set remmen Shimano New 600 met grote
hoef..... **179.00**
- 02793 Complete set remmen Shimano New 600 gun-mettalic. **189.00**
- 02795 Remgreep Shimano New 600 per stuk..... **32.50**
- 02796 Remgrepen Shiamno New 600 gun-mettalic per paar... **79.50**
- 02797 Complete set remmen Shimano Dura-ace oud model grote
aanbieding..... **159.00**

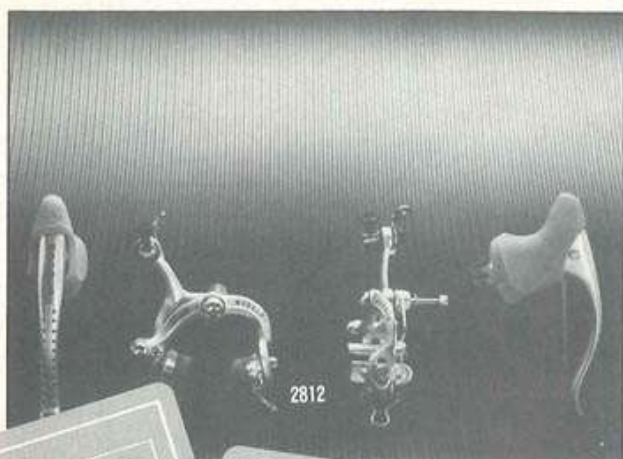

2812

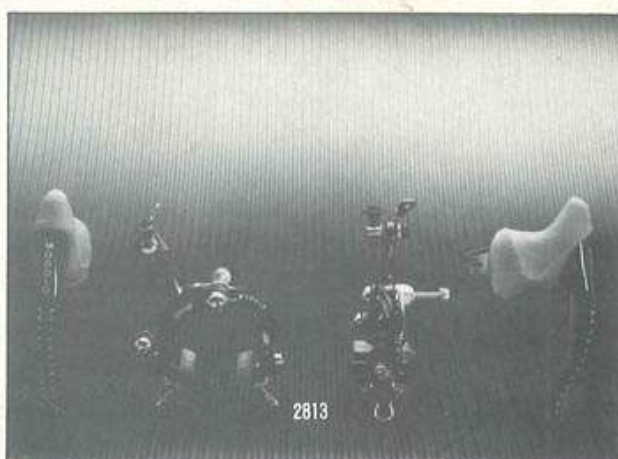

2813



2815

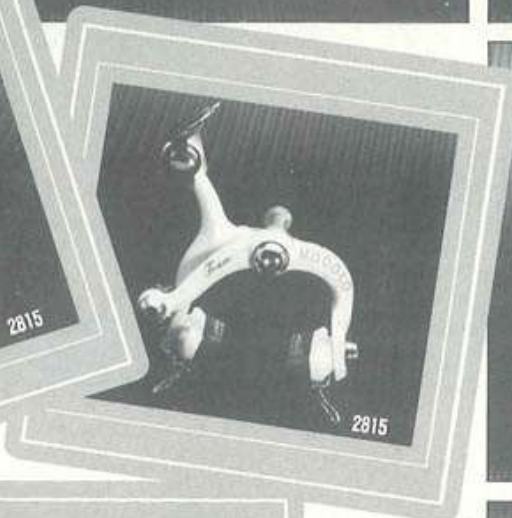

2815

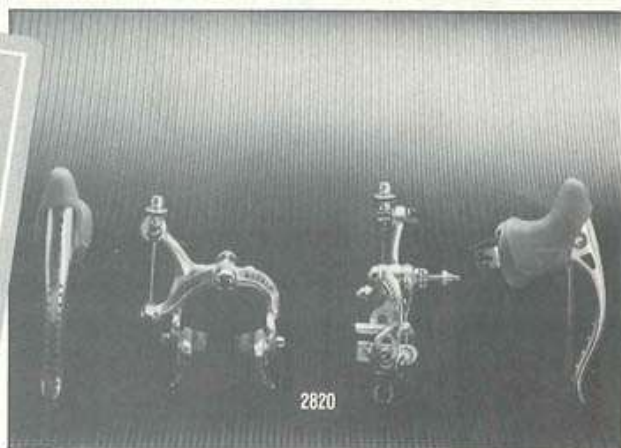

2820



2815

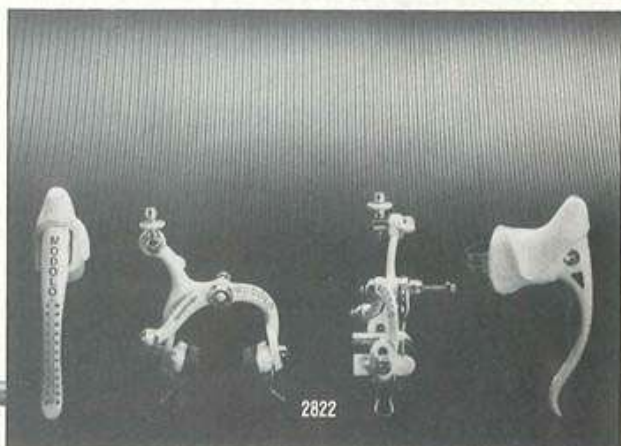

2822



2815

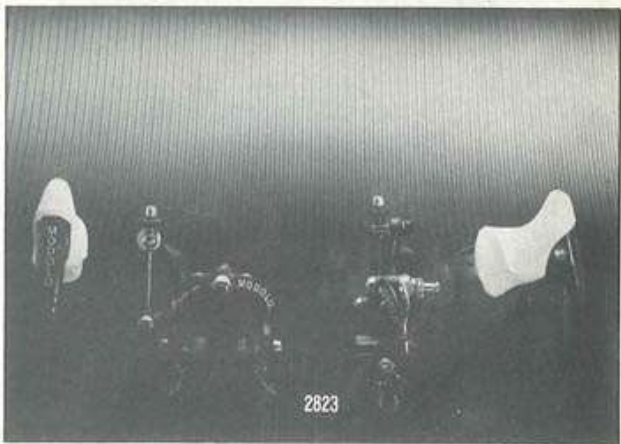

2823

- 02812 Complete set remmen Modolo Speedy zilver in doosverpakking **189.00**
- 02813 Complete set remmen Modolo Speedy zwart in doosverpakking **198.00**
- 02814 Complete set remmen Modolo Speedy blauw in doosverpakking **215.00**
- 02815 Complete set remmen Modolo Team Wit in doosverpakking **239.00**
- 02817 Complete set remmen Modolo Equipe **239.00**
- 02820 Complete set remmen Modolo Professional zilver **450.00**
- 02822 Complete set remmen Modolo Super-prestig **495.00**
- 02823 Complete set remmen Modolo -Master pro **599.00**

Remmen

Remmen hebben verschillende maten en uitvoeringen:

- 1 grote hoef met moerbevestiging
- 2 grote hoef met inbusbevestiging
- 3 kleine hoef met moerbevestiging
- 4 kleine hoef met inbusbevestiging

De hoefmaat wordt bepaald door de afstand van het hart van de kroonbout tot het hart van het remblokje in de onderste stand. Bij kleine hoef (piccolo) 49 mm en bij grote hoef (grande) 57 mm.

Van moerbevestiging kunnen wij altijd inbusbevestiging maken.

Andersom is niet mogelijk, tenzij men nieuwe kroonbouten aanschaft, wat meestal niet goedkoop is.

no 02873 Koolstop remblokje
campagnolo passing FI 5/00

no 02896 Koolstop eagle claw
(cantileverstaafje) blokjes FI 14,75

no 02897 Koolstop supra blokjes
FI 14,75

no 02798 Mafac set crossremmen
FI 56,-

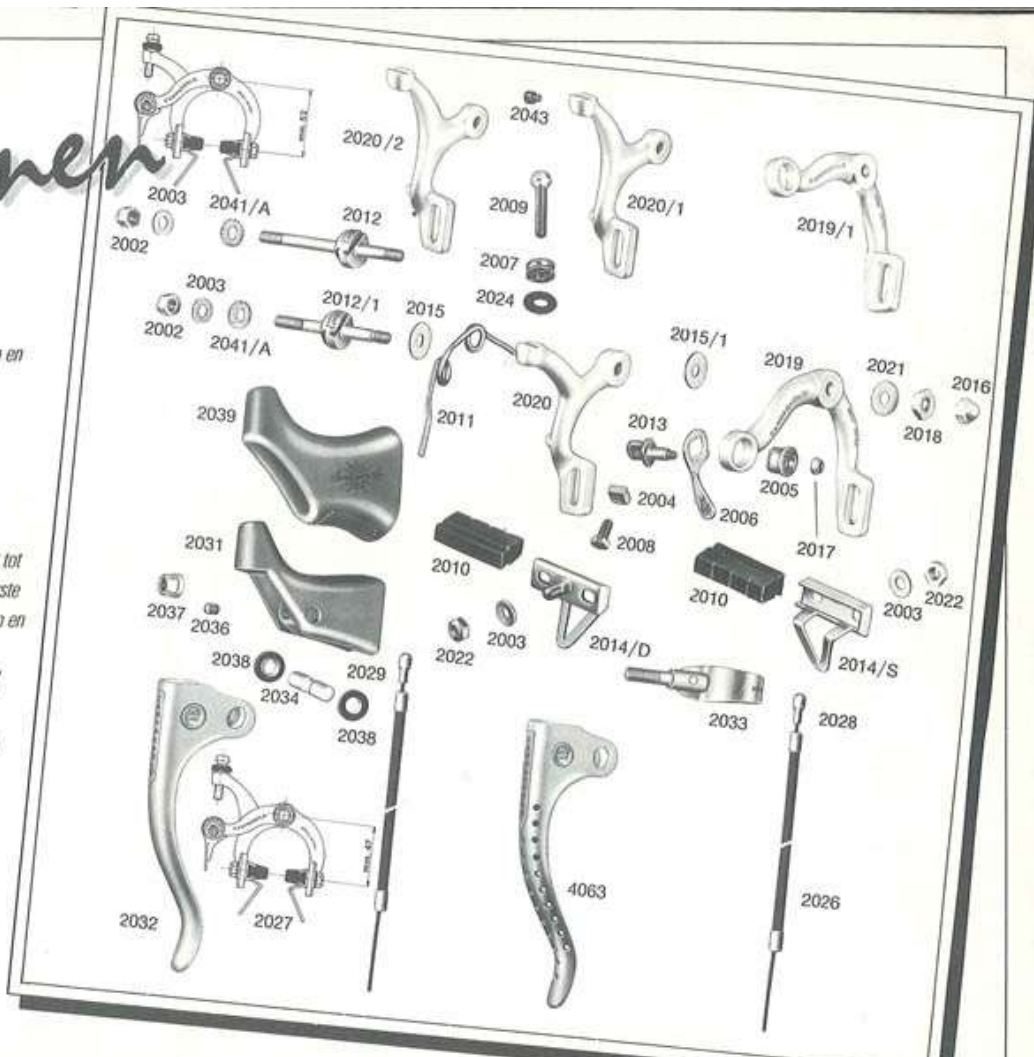

NIEUW VAN KOOL-STOP

De **EAGLE CLAWS** en de **SUPRA**

Drie jaar garantie op
remblokken. Dat
kan alleen maar
KOOL-STOP zijn.

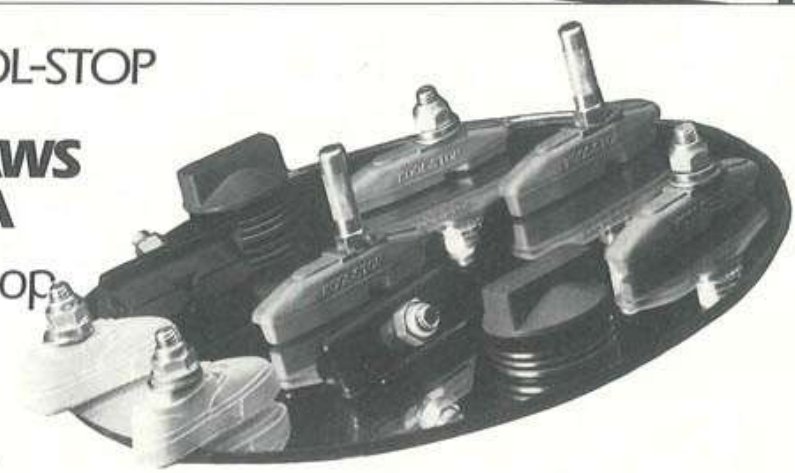

De 3-jarige **KOOL-STOP** garantie. **KOOL-STOP** garandeert minstens 3 jaar optimale remkracht. Mocht dit bij u niet het geval zijn, dan krijgt u gratis een nieuw paar. **KOOL-STOP** remt altijd. Nat weer? Remmen? Geen probleem. **KOOL-STOP** remblokken staan garant voor constante remprestaties onder elke weersomstandigheid; op iedere velg. Ze hebben geen houder nodig en kunnen dus niet losschieten.



Het unieke **POWER-STOP** systeem. De **SUPRA** en de **EAGLE CLAWS** (crossremblokken) zijn voorzien van het unieke Power-Stop systeem. Het gedecentreerde bevestigingsdrukpunt zorgt tezamen met de waterverplaatsingsgleuf voor een nog grotere remkracht en een blijvend egaal remoppervlak. De **SUPRA**. Fijn afstelbaar voor iedere velghoek. Met het Power-Stop systeem.

KOOL-STOP
remt altijd

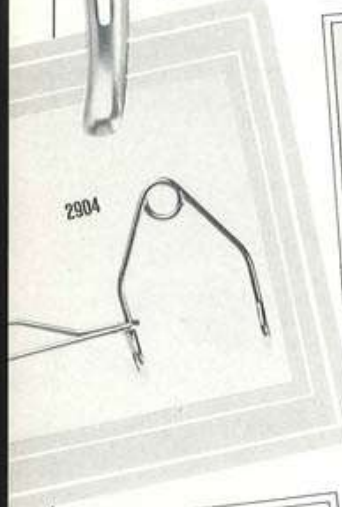
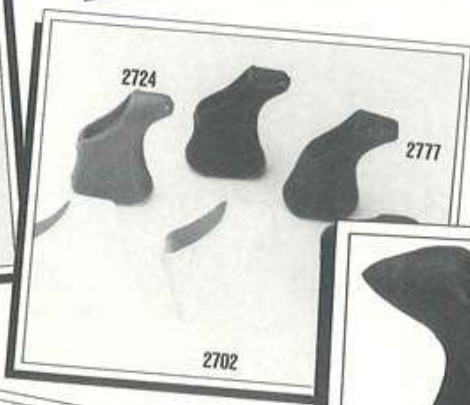
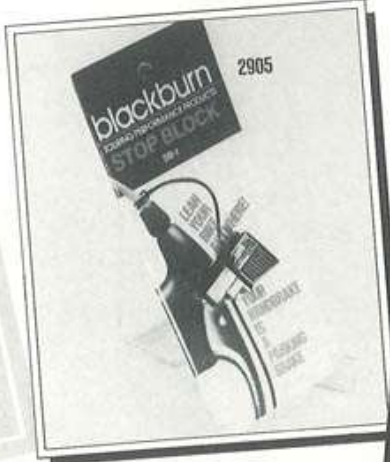



- no 02839 Stel remgrepen Super Record
gegraveerd 'colnago'. Fl 250,-
- no 02838 Stel remgrepen Campagn. C-
Record graveerd met Campagnolo
Fl 298,-
- 02702 Remgreeprubber wit
Campagnolo Record-C per
stuk **19.00**
- 02703 Remblokje Campagnolo
Record-C **7.00**
- 02762 Remblokje Gipiemme **5.50**
- 02720 Kroonbout voorrem
Campagnolo Super Record
Victory Triomphe en Gran
Sport **35.00**
- 02721 Kroonbout achterrem
Campagnolo Super Record
Victory Triomphe en Gran
Sport **27.50**
- 02722 Kroonbout om grote hoof naar
kleine hoof te maken speciaal
achterrem Campagnolo . **55.00**
- 02723 Remblokje Campagnolo . **6.00**
- 02724 Remgreeprubber Campagnolo
in Wit-Zwart en Bruin ... **16.50**
- 02725 Remveer Campagnolo alle
typen **9.00**
- 02830 Paar remgrepen en handvatten
voor sportstuur **19.50**
- 02831 Paar handvatten Shimano voor
sportstuur **8.50**
- 02832 Paar Shimano safety-
levers **39.50**
- 02833 Paar remgreep rubbers voor
Shimano safety-levers .. **11.50**
- 02834 Complete set remmen Dia-
compe Cross canti-lever zonder
grepen **39.00**
- 02840 Campagnolo remgrepen Super
Record graveerd met
Chesini **198.00**
- 02841 Set remgrepen Campagnolo
super Record zwart
geanodiseerd **198.00**
- 02842 Set remgrepen Modolo
Kronos **189.00**
- 02843 Set remgrepen Modolo
Orion **89.00**
- 02844 Set remgrepen Dia-Compe
aero **65.00**
- 02845 Set remgrepen Shimano 600
Aero **59.50**
- 02846 Set remgrepen Shimano New
105 Aero **55.00**
- 02850 Remgreeprubber per paar
Modolo Kronos **35.00**
- 02851 Remgreeprubber per paar
Modolo Orion **27.50**
- 02852 Remgreeprubber per paar
Modolo prof zwart-wit-en
bruin **32.50**
- 02854 Remgreeprubber per paar
Shimano 600 ex **13.75**
- 02855 Remgreeprubber per paar
Shimano New 600 **14.50**
- 02856 Remgreeprubber per paar
Shimano 600 Aero **16.50**
- 02857 Remgreeprubber per paar
Amerikaans rood-wit-grijs-geel-
blauw-roze-turquoise **29.50**
- 02858 Remgreeprubber per paar Dia-
compe Aero **17.50**
- 02870 Set van 2 remblokjes Aztec
universeel **17.75**
- 02871 Set van 2 remblokjes Aztec
(cantilever) **17.75**
- 02872 Set van 2 remblokjes Kool-stop
univers. **14.75**
- 02873 Remblokje Kool-stop
Campagnolo passing **5.00**
- 02874 Set van 4 remblokjes Scott
Mathauser universeel of met
staafje canti-lever **75.00**
- 02875 Set van 4 remblokjes Dura-ace
AX aero **12.50**
- 02876 Los remblokje shimano 600 AX
Aero **4.00**
- 02877 Set van 4 remblokjes Shimano
New 600 **33.50**
- 02878 Set van 4 remblokjes Shimano
600 **21.50**
- 02879 Set van 2 remblokjes Shimano
standaard **5.50**
- 02880 Set van 4 remblokjes Shimano
Deore XT **29.50**
- 02881 Set van 2 remblokjes met
houder Modolo sinterized **27.50**
- 02882 Los remblokje Modolo
sinterized **6.95**
- 02883 Modolo complete remkabelset
in geel, blauw en
antracietzwart **27.50**
- 02884 Complete remkabelset Modolo
Speedy in zwart-wit-geel-blauw
en rood **12.50**
- 02885 Complete set remkabels
Campagnolo zwart **19.50**
- 02886 Complete set remkabels
Campagnolo grijs **19.50**
- 02887 Complete set remkabels wit
Campagnolo C-record... **39.50**
- 02888 Losse achterremkabel
Campagnolo **7.00**
- 02889 Remkabelsets+derailleur met
Teflon kleur wit-zwart-blauw-
geel-rood **15.75**
- 02890 Zakje met 10
kabelknijploedjes **2.50**
- 02891 Zakje met 5
buitenkabelhoedjes **2.00**
- 02892 Plastic klemmetje voor bij
elkaar houden van de twee
remkabels **1.00**
- 02895 Complete set remkabels Dura-
ace in kleur goud-rood-
lichtgrijs-zwartantraciet . **19.50**
- 02900 T-sleutel Shimano M 10 **12.50**
- 02901 T-sleutel Campagnolo
8 mm **17.95**
- 02902 Conus-sleutel 13-14 Tacx. **8.50**
- 02903 Conus-sleutel campagnolo
13- 14 **11.00**
- 02904 Derde-hand remstelhelp **12.50**
- 02905 Blackburn Stop-Block
parkeerrem **12.50**
- 02906 Flickstand parkeerrem... **7.50**



Pedalen

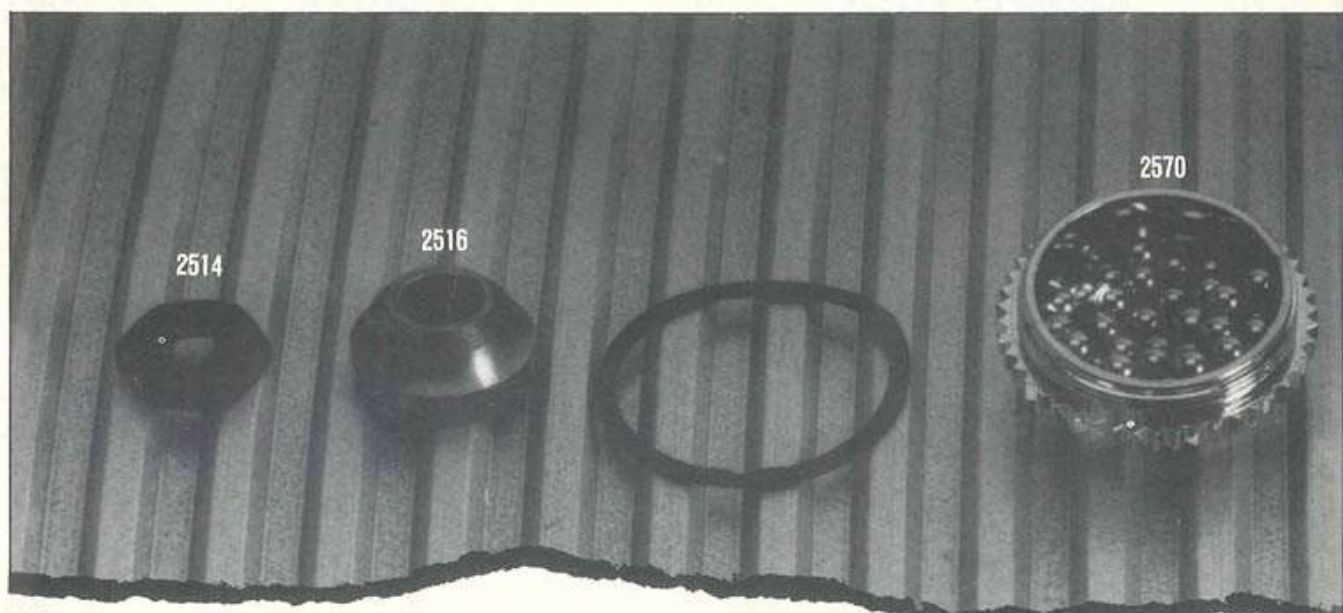
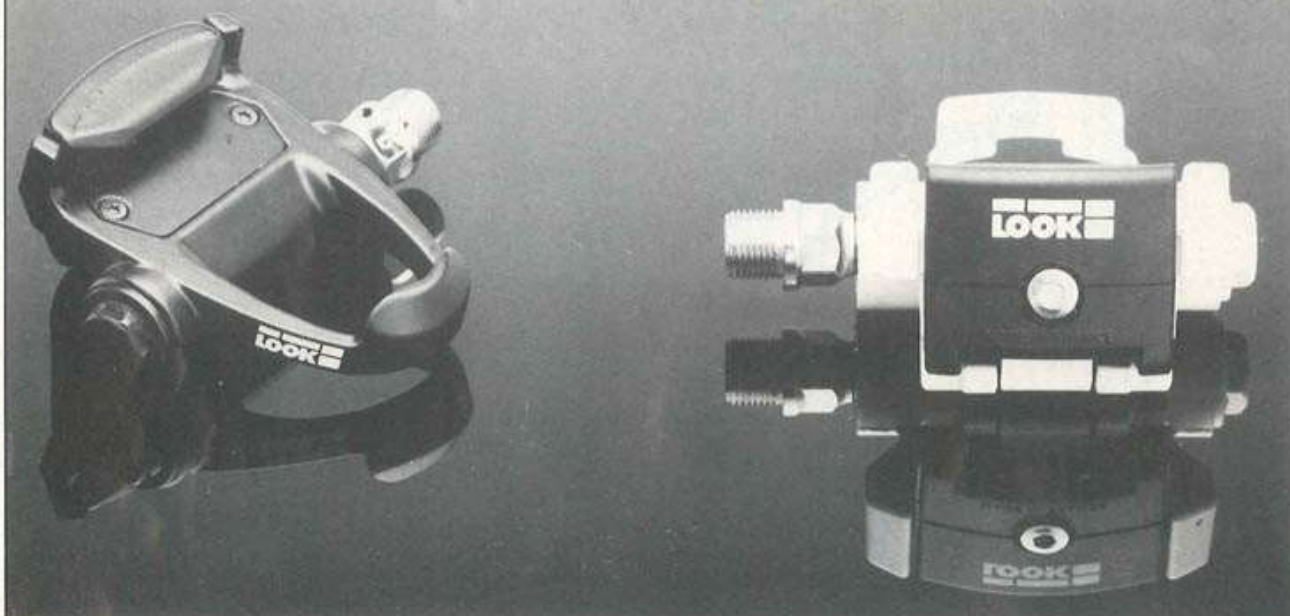

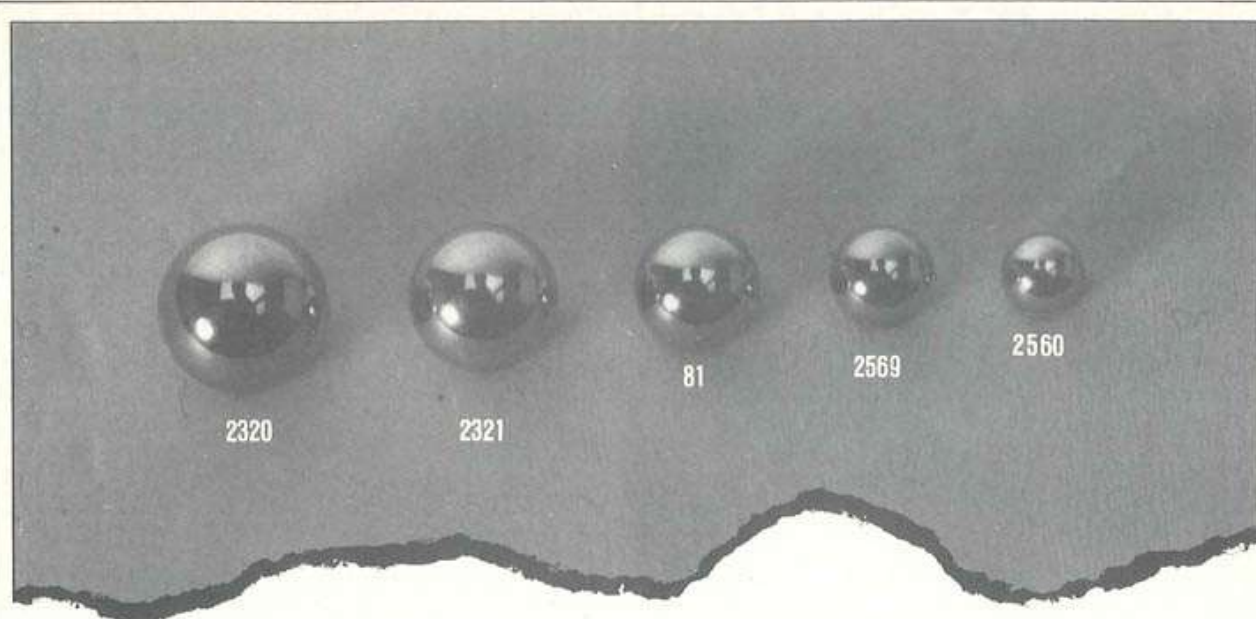

Naast de traditionele pedalen met kooiconstructie hebben hoefijzervormen en speciale vormen voor speciale schoen/pedaalvergrendelingen heel wat liefhebbers aangesproken. Omdat al die verschillende vormen hun eigen specifieke kenmerken hebben dien je goed te weten wat die kenmerken zijn.

De gewone kooiconstructie is zowat zo oud als de fiets zelf, en heeft als belangrijkste kenmerk dat elke schoen er op past, race, toer, met of zonder plaatjes, het past altijd. Pedalen met een eigen vergrendelingssysteem kies je voor het systeem, nauwelijks voor het pedaal.

Als de vorm van de schoenzool er goed op past biedt een hoefijzerpedaal (of een toeristisch platformpedaal) meer steun aan de voet. Voor raceschoenen met een harde (kunststof) zool is dit niet nodig. Speciaal voor criteria zijn er pedalen met een korte en/of afgeschuinde lagering. Hiermee kan in bochten eerder aangezet worden, zonder dat de pedaal aanslaat, wat een groot voordeel is, vooral voor fietsen met een lage bracket.

Pedaalassen worden zwaar belast, en moeten dus zeer goede lagers hebben. Omdat de assen buigen moeten dat

cup/cone lagers zijn, met een klein beetje speling afgesteld. Naaldlagers kunnen hogere belastingen hebben, maar kunnen niet tegen buiging. Ze worden toch wel in pedalen toegepast, wat alleen kan als daarmee bij het slijpen van de as rekening is gehouden.

Omdat pedalen nogal wat rommel te verwerken krijgen, moeten de lagers goed afgedicht zijn. De spiraalvormige labirintafdichting van de Campagnolo Record is nooit overtroffen. Plastic afdichtingsbusjes voor de lagers blijken in de praktijk nogal eens los te komen.





2540

- 02533 Stel pedalen Gpiemme Special met verstelbare toeclips **169.00**
- 02534 Stel pedalen Shimano New Dura-ace met toeclips. **198.00**
- 02535 Pedaal dop New Dura-ace **8.00**
- 02536 Stel pedalen Shimano New 600 EX met toeclips **75.00**

- 02537 Stel pedalen Shimano New 105 met toeclips **59.00**
- 02538 Pedaaldop New 105 en New 600 **6.50**
- 02539 Stel pedalen Sugino Carbon 75 met toeclips **215.00**
- 02540 Stel pedalen LOOK wit. **169.00**
- 02541 Stel pedalen LOOK zwart lichtgewicht **245.00**
- 02542 Reparatie-set klemplaat LOOK systeem **15.75**
- 02543 Pedaaldopje LOOK zwart of wit **3.75**
- 02544 Stel pedalen LOOK touring **125.00**
- 02545 Stel pedalen Mavic type look **295.00**
- 02546 Stel pedalen Shimano Clip-less look **295.00**



2541



2544



2536



2533



2537

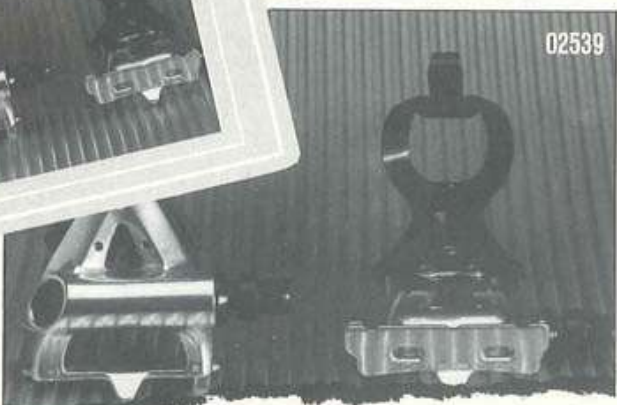

02539

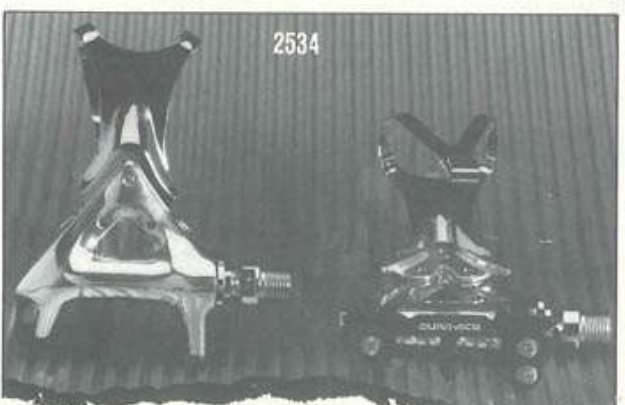

2534

Wij vernemen dat Shimano bezig is met de ontwikkeling van een z.g.n. Clip-less pedaal. Deze pedaal wordt samen met Look ontwikkeld. Bij het verschijnen van deze catalogus medio Maart '87, zal de Shimano Clip-less pedaal hoogstwaarschijnlijk in productie zijn. De prijs zal zo tegen de Fl 300,- per stel zijn.

- 02500 Stel pedalen Campagn. Super Record met titanium assen **398.00**
- 02501 Rechter pedaal-as Campagnolo Super Record **195.00**
- 02502 Linker pedaal-as Campagnolo Super Record **195.00**
- 02503 Pedaal-conus Campagnolo Super Record **9.00**
- 02504 Set lagerschalen Campagnolo Super Record **18.50**
- 02507 Stel pedalen Campagnolo Semi Super **229.00**
- 02508 Linker pedaal-as alle typen Campagnolo **29.50**
- 02509 Rechter pedaal as alle typen Campagnolo **29.50**
- 02510 Stel baan pedalen Campagnolo Semi Super **259.00**
- 02511 Stel pedalen Campagnolo Record **169.00**
- 02512 Pedaaldop Campagnolo Super Semi Super Rec. **7.50**
- 02513 Chroom stofdicht-ringetje alle typen Campagnolo pedalen **3.50**
- 02514 Borgmoertje Campagnolo pedaal alle typen **2.00**
- 02515 Borgringetje Campagnolo pedaal alle typen **1.00**
- 02516 Pedaalconus Campagnolo alle typen **9.00**
- 02517 Lagerschaal Campagnolo pedaal alle typen **9.00**
- 02518 Pedaal-dop Campagnolo Jubileum serie(goud) ... **13.50**
- 02520 Kruiskop boutjes Campagnolo pedaal C-Record Victory en Triomphe **2.00**
- 02521 Stel pedalen Campagnolo C-record 180 met toeclips en riemen **298.00**
- 02522 Stel pedalen Campagnolo Victory met toeclips en riemen **179.00**
- 02523 Stel pedalen Campagnolo Triomphe met toeclips en riemen **159.00**
- 02560 Zakje pedaal kogels 1/8 inch **3.50**
- 02569 Zakje pedaalkogels 5/32 inch **3.50**
- 02570 Zakje originele Campagnolo kogels 1/8 inch geselecteerd op 1/1000 mm tolerantie **6.50**
- 02571 Pedaaldop-sleutel Campagnolo gewoon **5.00**
- 02572 Pedaaldop-sleutel Campagnolo Corsa-C Victory en Triomphe **12.50**
- 02573 Pedaalde-montage sleutel Campagnolo **39.50**
- 02574 Pedaalde-montage sleutel Terry **10.00**

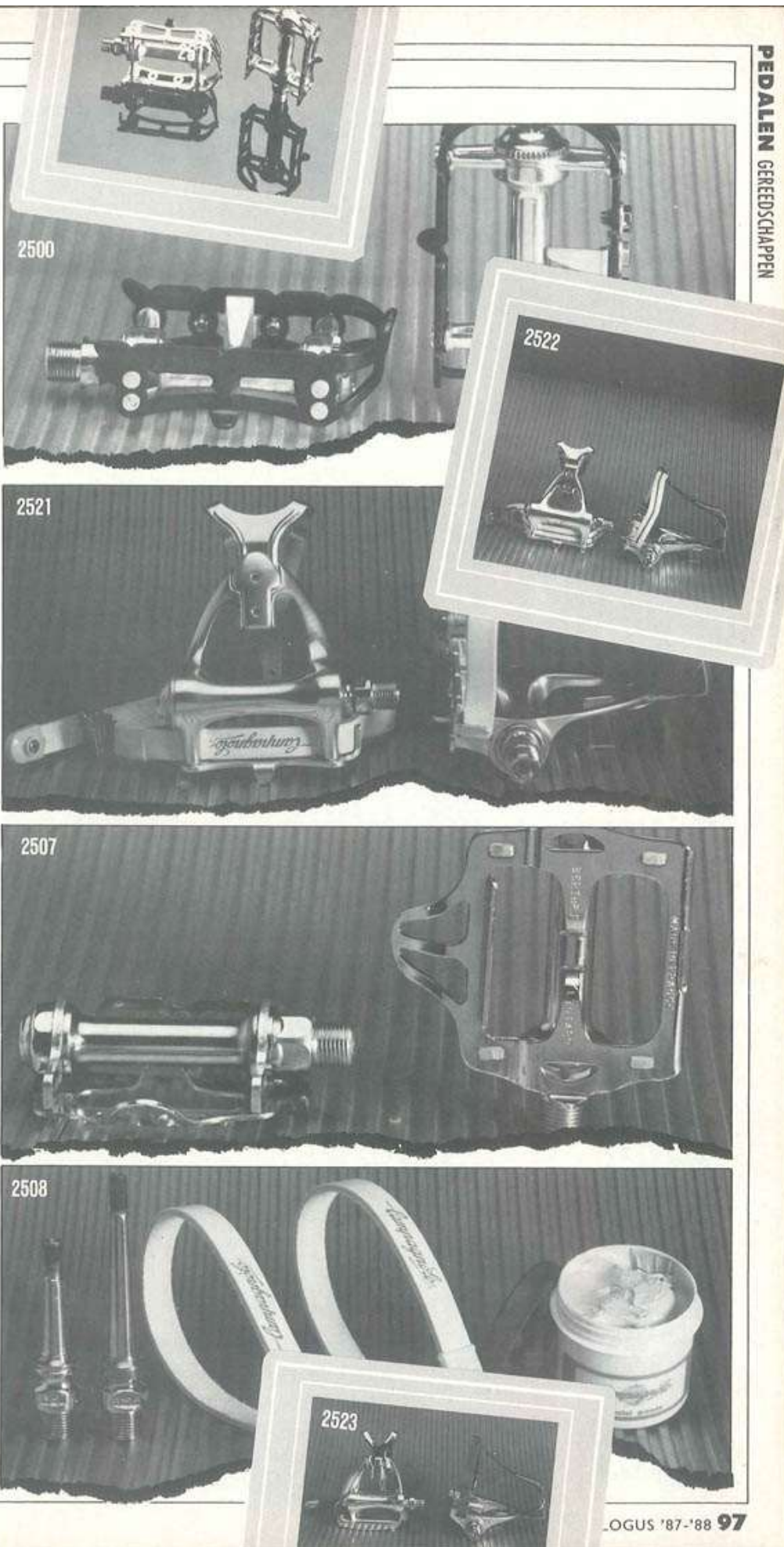

PEDALEN

VAN HERWERDEN

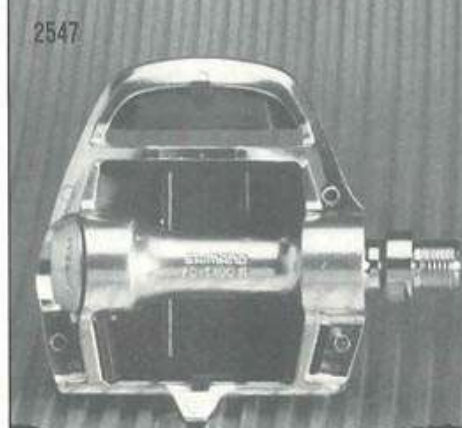
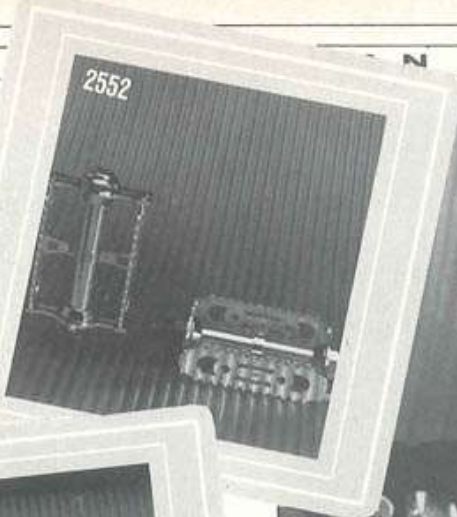

- 02530 Stel pedalen Gipiemme Special..... **98.00**
- 02531 Stel pedalen Gipiemme Crono Sprint..... **45.00**
- 02532 Pedaal dop Gipiemme **5.50**
- 02547 Stel pedalen Shimano T-100 L met uitneembare plaat... **42.50**
- 02550 Stel Miche pedalen **35.00**
- 02551 Stel SR pedalen allu **29.50**
- 02552 Stel Lyotard cross pedalen..... **15.75**
- 02553 Stel Lyotard pedalen plat verchroomd..... **24.50**
- 02554 Stel pedalen SR vol rubber **27.50**



2554

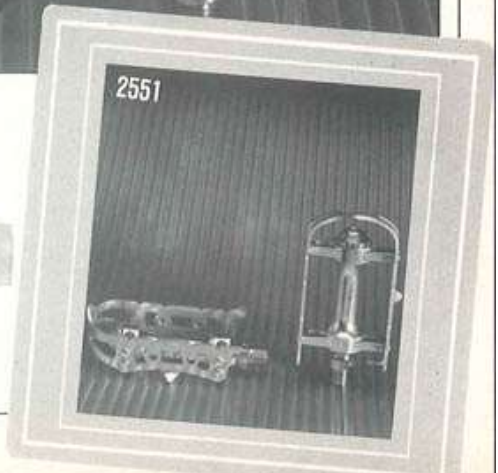
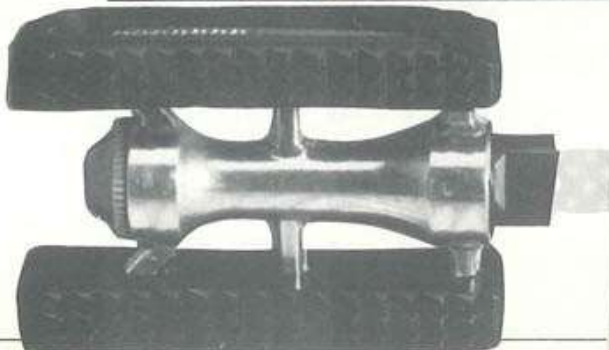



03202



03203



03204



03205



03206



03208



03209



03210



03211



03212



3207



03180



03191



03192



03198



03213



03199

Wellicht ten overvloede vermelden wij nog eens; stuurnokken en sturen hebben verschillende diameters betreffende passingen.

Cinelli nokken passen niet op TTT sturen en andersom ook niet.

TTT nok met art.no 03198 en 03199 is WEL gemaakt om alle sturen op zich te laten monteren, d.m.v. het stelboutje onderaan de nok.

- 03179 Stuurnok Mavic 370
deelbaar **139.00**
- 03180 Stuurpen Cinelli 1A
blank **49.50**
- 03188 Stuurpen Cinelli 1a
zwart **55.00**
- 03189 Cinelli expander staal **6.00**
- 03190 Cinelli stuurklembout 1A .. **6.00**
- 03191 Stuurpen Cinelli Record 1R
blank **75.00**
- 03192 Stuurpen Cinelli Record 1R
zwart **79.50**
- 03193 Cinelli expander
lichtgewicht **10.00**
- 03194 Cinelli stuurklembout 1R. **5.00**
- 03195 Cinelli stuurklemplaat 1R **16.50**
- 03196 Cinelli zwart afdekopje
1R **3.50**
- 03198 Stuurpen TTT Record 84
universeel blank **57.00**
- 03199 Stuurpen TTT Record 84
universeel zwart **59.00**
- 03200 TTT expander Record 84
nok **10.00**
- 03201 TTT stuurklembout Record
84 **6.00**
- 03202 Stuurnok Modolo Speedy
blank **59.00**
- 03203 Stuurnok Modolo Equipe
zwart **75.00**
- 03204 Stuurnok Dura-ace AX. **89.50**
- 03205 Stuurnok SR race. **27.50**
- 03206 Sportstuurnok lang noklengte
5.5 cm **21.50**
- 03207 Sportstuurnok lang ,noklengte
8.5 cm **21.50**
- 03208 Stuurnok TTT zwart gegraveerd
CHESINI **89.00**
- 03209 Stuurnok TTT zwart gegraveerd
ALAN **89.00**
- 03210 Stuurnok TTT zwart gegraveerd
COLNAGO **99.00**
- 03211 Stuurnok TTT gegraveerd
CONCORDE **95.00**
- 03212 Stuurnok TTT zwart gegraveerd
SUPER RECORD **79.00**
- 03213 Stuurnok Cinelli 1R zwart
grgraveerd SUPER
RECORD **89.00**
- 03214 Stuurnok Cinelli 1A blank
grgraveerd
VAN HERWERDEN **69.50**

Cinelli

Sturen en S

STUREN

- 03125 Cinelli stuur 66-40..... **39.50**
- 03126 Cinelli stuur 66-42..... **39.50**
- 03127 Cinelli stuur 66-44..... **39.50**
- 03129 Cinelli stuur extra
6- kantig..... **49.50**
- 03130 Cinelli stuur perfection triathlon
extra diep..... **42.50**
- 03131 Cinelli stuur campus
randonneur 40 cm..... **42.50**
- 03132 Cinelli stuur campus
randonneur 42 cm..... **42.50**
- 03133 Cinelli stuur 'ossekop'..... **45.00**
- 03134 Cinelli stuur 65-40..... **42.50**
- 03135 Cinelli stuur 65-42..... **42.50**
- 03136 Cinelli stuur 64-40..... **42.50**
- 03140 TTT stuur Merckx 42... **45.00**
- 03141 TTT stuur Gimondi 42... **45.00**
- 03142 TTT stuur Gimondi 40... **45.00**
- 03145 TTT stuur jeugd
39 breed..... **21.50**
- 03146 Mavic ' ossekop ' extra laag
model 42 cm..... *op aanvraag*
- 03147 Modolo stuur type
equipe 42..... **75.00**
- 03148 Modolo stuur type
Speedy 42..... **45.00**
- 03149 SR stuur halfbaanhalfweg
42 breed..... **42.00**
- 03150 Stuur Japanse passing
(SR)..... **27.50**
- 03151 Plat sportstuur SR aluminium
..... **27.50**
- 03152 Sportstuur toermodel SR
passing..... **19.50**
- 03153 Cinelli of TTT met leer omkleed
stuur in zwart of wit en zwart
gegraveerde nok..... **198.00**
- 03154 TTT met leer omkleed stuur in
zwart of wit met blanke
gegraveerde nok 6 en
7 cm..... **189.00**
- 03155 TTT met leer omkleed stuur en
zwarte met Chesini gegraveerde
nok..... **198.00**
- 03157 Aanbrengen van gaatjes in
ieder stuur mogelijk voor kabels
binnendoor..... **10.00**
- 03158 Aero-dynamisch stuur
kunststof..... *op aanvraag*

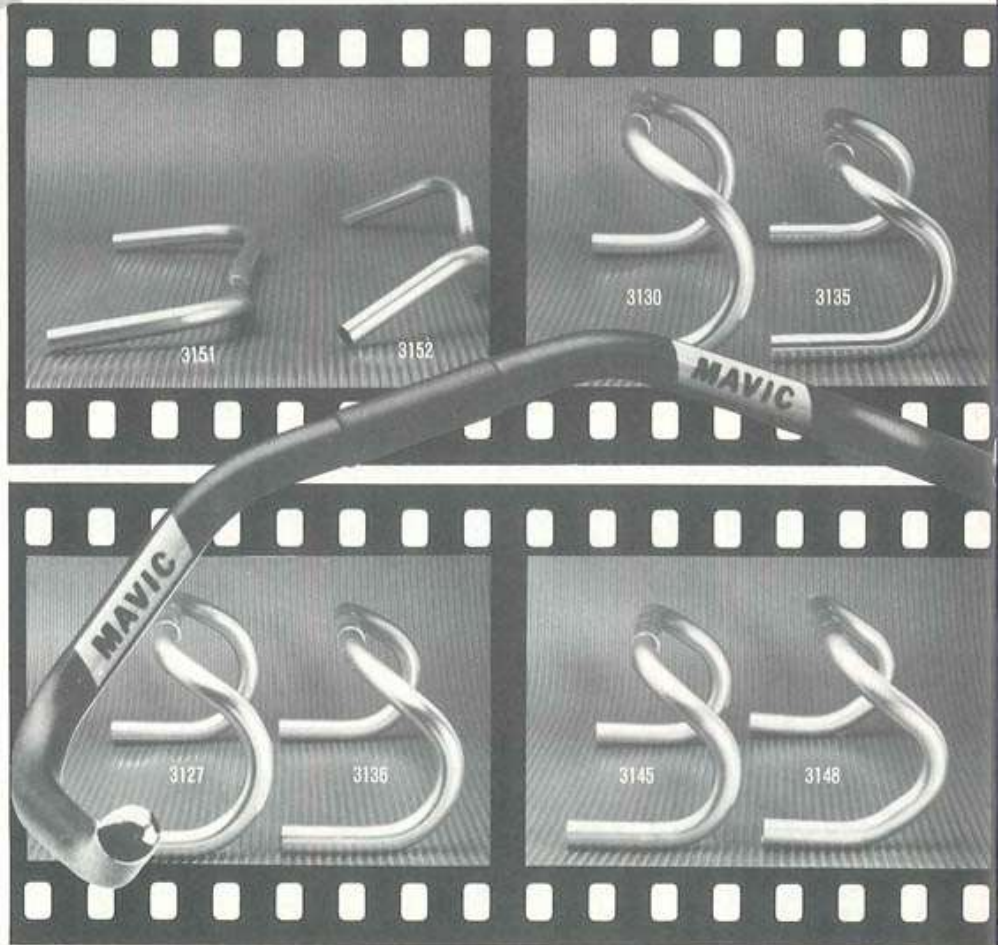

- 03162 Stuurlint katoen zwart-rood-wit-
blauw-geel..... **2.00**
- 03163 Colnago Master stuurlint blauw
of roze..... **12.50**
- 03164 Bike ribbon wit-gekleurde stip
(blauw-rood-zwart stip) . **12.50**
- 03165 Stuurlintset Bike-ribbon wit-
zwart-geel-rood-blauw **8.00**
- 03166 Stuurlintset Benotto wit-zwart-
rood-geel-blauw-of
gestreep..... **3.50**

- 03167 Stuurlintset Cinelli Cork ribbon
wit-zwart-geel-blauw-
rood..... **19.75**
- 03168 Stuurcoverset Spenco zwart-
rood-blauw..... **49.50**
- 03169 Stuurlintset softgrip randonneur
zwart-blauw-rood..... **19.50**
- 03170 Chroom stuur dopje..... **1.00**
- 03171 Afplak-tape voor stuurlieteinde
alle kleuren..... **1.25**

*no 03156 TTT met leer omkleed stuur
BIANCHI FI 198,-
no 03153 U kunt uw fiets een exclusieve
'finishing touch' geven, door het te
monteren met een prachtig handgemaakt
lederen stuur. De nok is dan zwart en
gegraveerd met Super Record. Zeer
exclusief. Uitsluitend geschikt
voor Campagnolo
remgrepen.*

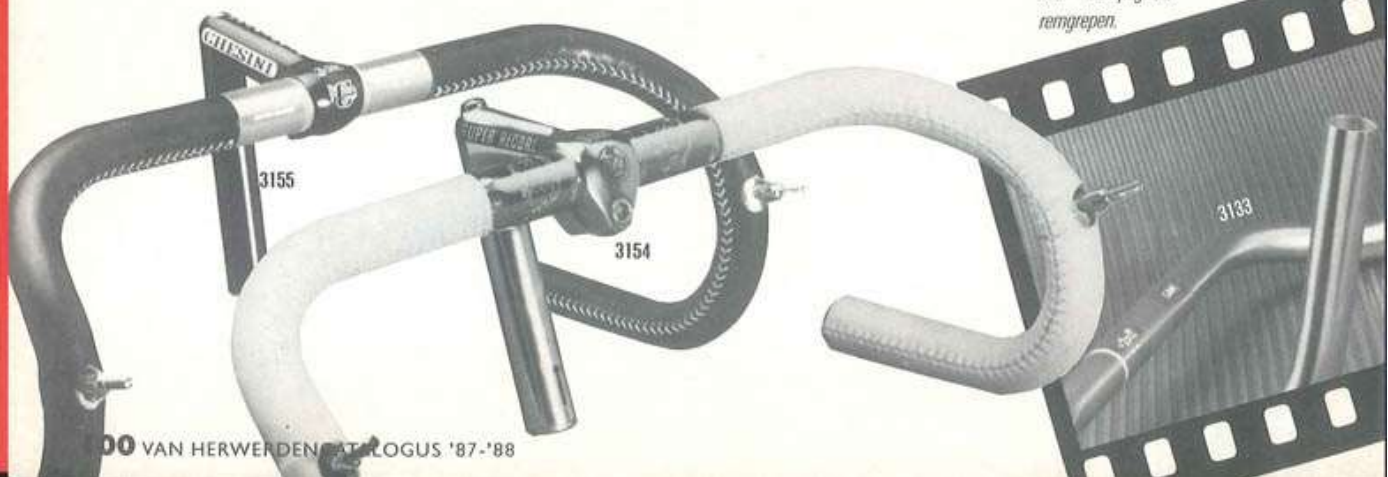

uurlinten

STUREN & STUURLINTEN ACCESSOIRES

SOFTGRIPS DURA THIN

Waarom fietsers "SOFTGRIPS" nodig hebben!

Zonder geschikte handbescherming kunnen fietsers schade aan de hand krijgen die ertoe kan leiden tot permanente ontlasting van de zachtste delen van de hand. Goede steun voor de hand is een absolute noodzaak bij langdurig rijden.

Zemen in de palm van de hand moeten goed beschermd worden.



3169

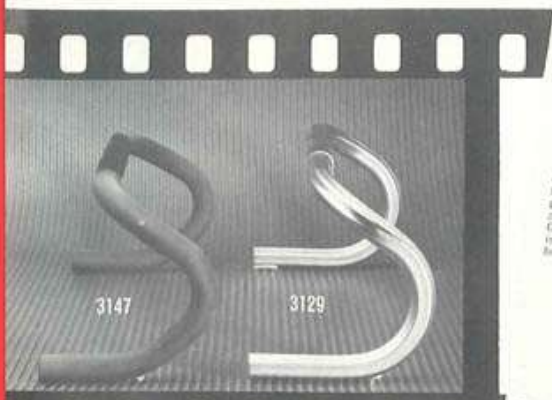

3147

3129



3146



3160



3171

3170



3167



3164

3165

Kettingen

Wij adviseren bij een superlichtgewicht pignon de Sedis Pro France ketting te gebruiken. Deze heeft namelijk kunststof rolletjes die de duralluminium tandwieltjes aanzienlijk minder snel doen slijten dan kettingen met stalen rolletjes.

no 02128 Deze verbindingsschakel maakt een kettingpons overbodig-u haakt hem met de hand los of vast.

no 02130 Professionele kettingtang die jaren meegaat en bijzonder prettig werkt.

no 02143 Dit apparaat kan ontvetter bevatten dat samen met de borstels de ketting brandschoon maakt. (daarna ketting uitkoken)

no 02142 All-sopp spraybus met borstel reinigt en smeert tegelijk.

- | | | | | | | | | | |
|-------|----------------------------|------------------------|-------|-------|--------------------------|------------------------------|-----------|-------|-------|
| 02120 | Ketting Sedis sport | | 14.50 | 02137 | Grote flacon | kettingderailleuroolie | | 8.50 | |
| 02121 | Ketting Sedis sport | goud | | 25.50 | 02138 | Spuitbus cleaner | | 9.75 | |
| 02122 | Ketting Sedis sport | zilver | | 25.50 | 02139 | Spuitbus vloeibaar vet | | 11.75 | |
| 02123 | Ketting sedis sport | pro france | | 79.00 | 02140 | Spuitbus derailleurreiniger | Schiedam | | 9.75 |
| 02124 | Ketting DD breed 1/2"-1/32 | chrom | | 15.00 | 02141 | Spuitbus Campagnolo vet | (ketting) | | 22.75 |
| 02125 | Ketting DD breed 1/2"-1/8 | chrom | | 15.00 | 02142 | All Sopp ketting borstel met | smering | | 35.00 |
| 02127 | Taxx Kettingpons | | 14.75 | 02143 | Kettingreiniger-apparaat | Vetta | | 39.75 | |
| 02128 | Super link uitneembare | kettingschakel | | 15.95 | | | | | |
| 02130 | Ketting-tang Gian Robert | | 98.50 | | | | | | |
| 02131 | Ketting-tang Imitatie | | 69.75 | | | | | | |
| 02132 | Gian Robert tang-puntje | | 5.00 | | | | | | |
| 02133 | Siliconenspray Schiedam | | 9.90 | | | | | | |
| 02134 | Kettingkookvet Castrol | groot | | 16.50 | | | | | |
| 02135 | Kettingkookvet Putoline | | 16.95 | | | | | | |
| 02136 | Kleine flacon | kettingderailleuroolie | | 3.50 | | | | | |

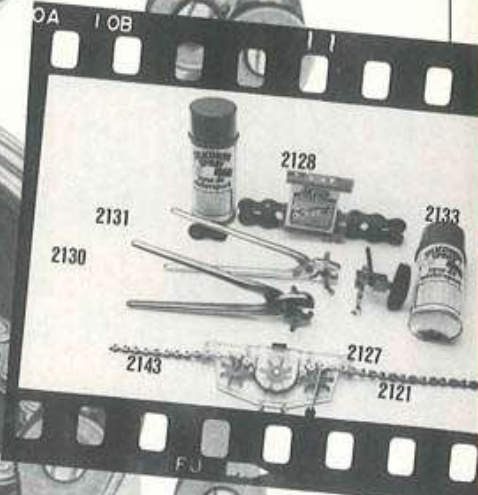
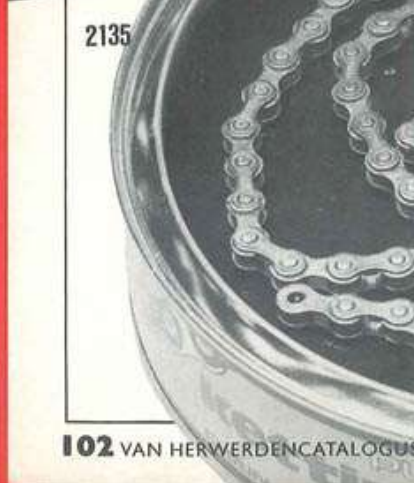

CYCLON

Cyclon Course Spray: duurzame groep-smering met TEFLON;

Cyclon Course Spray is een nieuw en revolutionair smeermiddel op de Nederlandse markt. Het is bedoeld voor de smering van mechanische en vitale delen van zowel motoren, brommers als fietsen. Wat Cyclon Course Spray uniek maakt, temidden van de bestaande gewone produkten, is de toevoeging van het kunststof-additief Teflon. Iets wat tot voor kort nog niet bekend was.

Schematisch voorgesteld is Teflon een kleine ronde korrel met een sterk zelfsmerende werking. Het probleem met Teflon was echter, dat dit synthetisch produkt een sterke neiging tot klonteren vertoonde wanneer het in olie-achtige

oplossingen werd gemengd.

De moleculaire structuur van het Teflon is hier de oorzaak van. Er werd een chemische formule bedacht, waardoor Teflon in hogere concentraties aan olie kon worden toegevoegd. Hierdoor wist men de smerende werking van Cyclon Course Spray aanmerkelijk te verbeteren. Cyclon is speciaal ontwikkeld om een duurzame en beschermende smering te geven aan tandwielen, kettingen en derailleurs.

Na gebruik van cyclon zult u de volgende resultaten ontdekken;

- De smering blijft langer werken dan u tot nu toe gewend was.

- Kettingen lopen geruislozer en schakelen soepeler.

- Wrijving en slijtage nemen af.
no 02435 Cyclon ontvetter 1 liter
Fl 19.50

no 02432 Cyclon-spray klein 50 ml.
Fl. 7.75

no 03437 Cyclon-spray
groot 300 ml.
Fl 17.75



3437

2453



KETTINGONDERHOUD

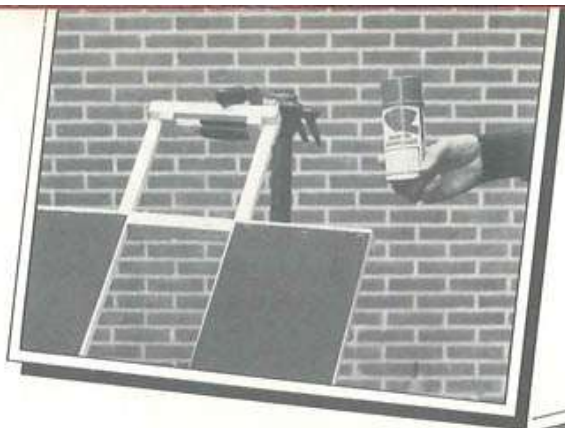

Aan de hand van de foto's laten wij zien dat zelfs papier WATERDICHT wordt na behandeling met Siliconenspray voor de Wielersport. Wij spanden twee stukken papier, en spoten één daarvan in, met Siliconen spray van Schiedam. Daarna besproeiden wij beide stukken papier met water. Het resultaat: het met siliconenspray behandelde stuk papier had een WATERDICHTE filmlaag verkregen, terwijl het onbehandelde stuk doordrenkt was met water.

Naast de waterafstotende, heeft de spray ook een perfect smerende eigenschap. Als u b.v. de ketting regelmatig inspuit met deze -voor de ozon onschadelijke- siliconenspray wordt hij water- en vuilafstotend, en is tegelijk optimaal gesmeerd. Het bezorgt u een grandioos lichtlopende ketting die bovendien langer meegaat.

Een en ander bevestigt Hennie Stamsnijder, ex wereld- en nationaal kampioen cyclocross: 'Siliconenspray is het enige onderhoudsmiddel waaraan ik mijn ketting toevertrouw. Het legt een filmlaag over de behandelde onderdelen. Een laag die smerend, beschermend en anti-corroderend werkt. 's-Zomers, 's-winters, in criteriums of 'barre' cyclocrossen. Voor mij is het zo simpel als wat: mijn mechanici en ik adviseren iedereen die fietst; siliconenspray van Schiedam.'

Te behandelen onderdelen voor de weg

- * Ketting en achtertandwielen
- * derailleurs
- * gedeeltes van het frame

Voor de cross:

- * ketting, voor- en achtertandwielen
- * naven
- * zoveel mogelijk delen van het frame
- * remmen (niet de blokjes)



DE KETTINGVRI



END NUMMER 1

ZADELS

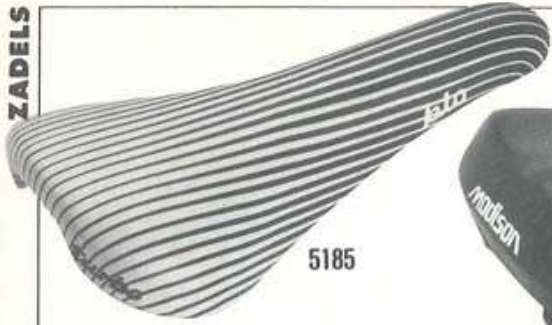

5185



5198



5200



5190



5180



5185



5184



5193



5198



5183

5197



5182

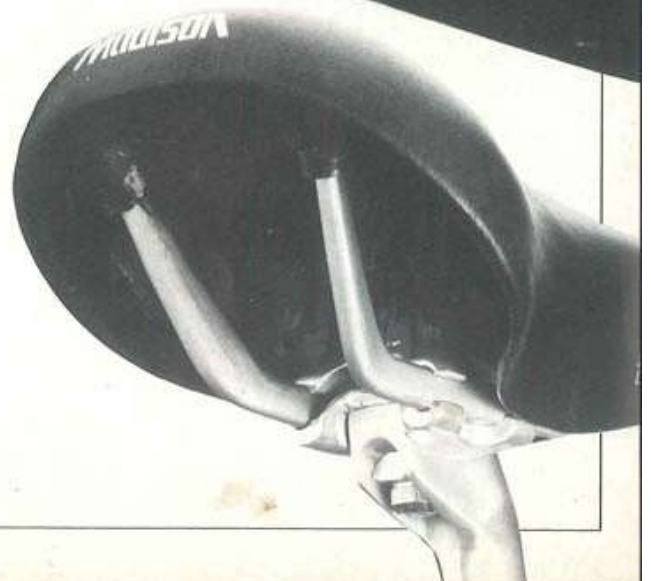

Zadels

Van de punten waar de fietser contact

maakt met zijn/haar fiets, handen, voeten en zitvlak, is het laatste het meest kritisch.

De broek speelt een grote rol, maar natuurlijk ook het zadel. Nieuwe ontwikkelingen bieden nieuwe mogelijkheden, maar de keuze wordt er niet gemakkelijker op.

Zadels zijn erg persoonlijk. Het is bijna onvermijdelijk door schade en schande wijs te worden. Het kan zelfs gebeuren dat na jarenlang probleemloos gebruik van een bepaald zadel, dit toch opeens niet meer bevalt.

Er zijn zadels waar je als het ware OP zit, met een vlakke bovenkant, en zadels waar je als het ware IN zit, de ietwat holle zadels. Holle zadels bieden een groter contactvlak, en dus lagere druk,

maar door de beweging van benen en billen kan er juist dan schuurirritatie ontstaan, vooral bij warm, zweterig weer. Dat zelfde

kan ook gebeuren bij zeer zachte zadels, dus die welke met dik schuimrubber gevoerd zijn.

Vlakke zadels, harde zadels, anatomische zadels (met stevige verhoogde zitkussentjes), nieuwe leren zadels, geven meer plaatselijk tegendruk, wat onaangenaam kan zijn. Maar ze geven ook de meeste bewegingsvrijheid, en minder verstikking bij warm weer. Omdat elke zadelmerk een net iets andere vorm heeft, kan het zijn dat het ene harde zadel niet te verdragen is, en het andere juist perfect zit.

Ook de breedte van het zadel is iets waarop gelet moet worden. Wie met gesloten benen rijdt (de knieën vlak langs het frame) moet een zadel met smalle punt hebben.

De breedte aan de achterkant wordt bepaald door de breedte van het bekken. Dit is iets waar vooral vrouwen op moeten letten; dameszadels zijn breed, met een korte smalle punt. Om de schaamstreek vrij te houden vinden de meeste vrouwen het anatomische model, met verhoogde zitkussentjes, het prettigst.

Het is logisch dat grote mannen een breder bekken hebben dan kleine, dus ook voor hen is een breder zadel beter; de doorsnee racezadels zijn beslist ontworpen voor de doorsnee coureur, en die is niet groot!

Bijna alle moderne zadels zijn vormvast door de kunststof basis. Omdat je daarop niet zomaar kunt zitten zit er een verende voering tussen basis en dek. Leren zadels halen de vering uit het frame.

In plaats van schuimrubber of plastic worden ook siliconenkussentjes (zogenaamde Flopads) als voering toegepast. Het verschil is dat schuimrubber de hoogste tegendruk geeft op de plaats waar het het meest wordt ingedrukt, terwijl de siliconen in feite een hele dikke vloeistof vormen die de druk gelijkmatig verdelen door zich precies aan de vorm van de zitbeenderen aan te passen. Hiervoor is warmte nodig, lichaamswarmte, en het duurt dus even voordat het zadel de juiste vorm bereikt heeft. Om de flopads op den duur niet helemaal te laten wegstromen zijn ze ingebed in een verder tamelijk hard uitgevoerde zadel. En hard is ook de overheersende en blijvende indruk.

G12

5189

Femme
R&D

ProAm



5197



5188



5194



5192



5176



5175

5187



5177



5205

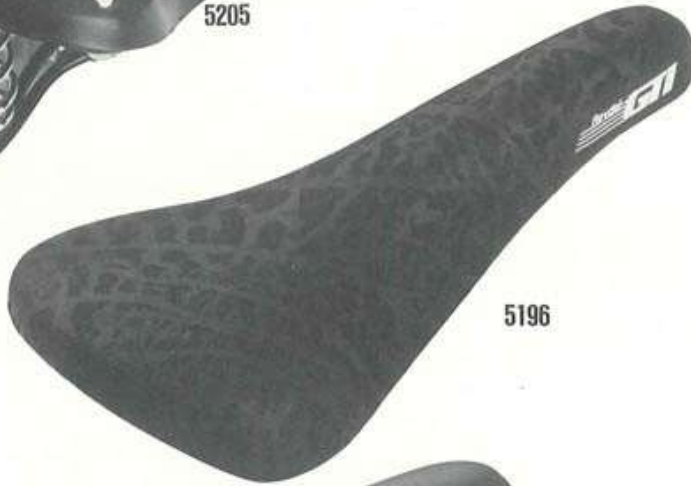

5196



5196



5199

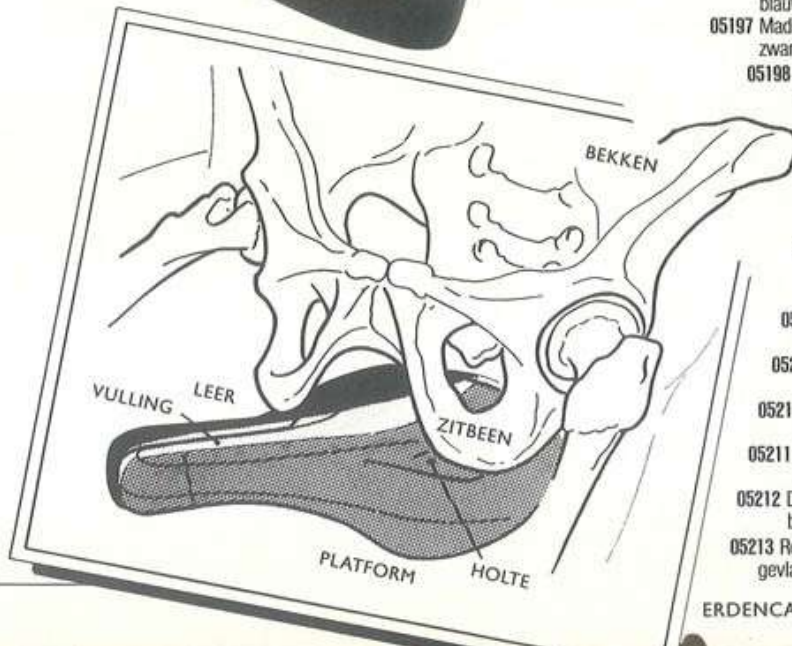

no 05197 en 05198 zijn zadels met de z.g.n. Flo-pads. Flo-pads zijn stevige zakjes siliconen die de vorm aannemen van de zitbeenderen. Deze zakjes zijn precies op de juiste plaats onder het zadeldek gemaakt. MADISON introduceerde deze soort zadels als eerste, en diegene die deze zadels gebruiken zijn over het algemeen zeer tevreden.

- 05175 Cinelli Buffelleer zwart **59.00**
- 05176 Cinelli Volare SLX zwart of wit **69.00**
- 05177 Cinelli Volare SLX zwart goud onderstel **99.00**
- 05179 Concor corsa zwart-wit-rood-blauw **49.00**
- 05180 Concor corsa jeugd zwart **45.00**
- 05182 San Marco REGAL zwart **109.00**
- 05183 Rolls wit-zwart-blauw-rood-geel **69.00**
- 05184 Turbo wit-zwart-geel-rood-blauw **55.00**
- 05185 BIO Turbo zwart-zwartwit-blauwwit-roodwit **125.00**
- 05187 Vetta Ergonomic Lady donkerblauw-wit-zwart . **45.00**
- 05188 Vetta Racing-Triathlon wit-zwart-donkerblauw **79.00**
- 05189 San Marco Randonneur heren zwart-wit-blauw **39.50**
- 05190 San Marco Randonneurtoer dames wit-zwart-blauw. **39.50**
- 05192 Isaselle Tornado Prof zwart-wit **55.00**
- 05193 Brooks Professional leder **98.00**
- 05194 Brooks Colt leder **115.00**
- 05196 Reydel GTI prof zwart-wit-blauw-geel. **79.00**
- 05197 Madison Pro Am Flo-Pad heren zwart **119.00**
- 05198 Madison Femme Flo-Pad dames zwart. **95.00**
- 05199 Madison L22 zwart dames **79.00**
- 05200 Madison G12 randonneur heren zwart **79.00**
- 05205 Brooks B66 toerzadel met vering dames of heren **59.00**
- 05208 Brooks potje ledervet **8.00**
- 05209 Speciale zadelleder-olie **6.50**
- 05210 Racezadel-dekje zwart-wit-geel-rood-blauw ... **5.75**
- 05211 Toerrandonneur-zadeldetje wit-zwart-blauw **6.50**
- 05212 Dames-zadeldetje wit-zwart-blauw **7.00**
- 05213 Reydel GTI prof witblauw of gevulde kleuren **89.00**

Zadel

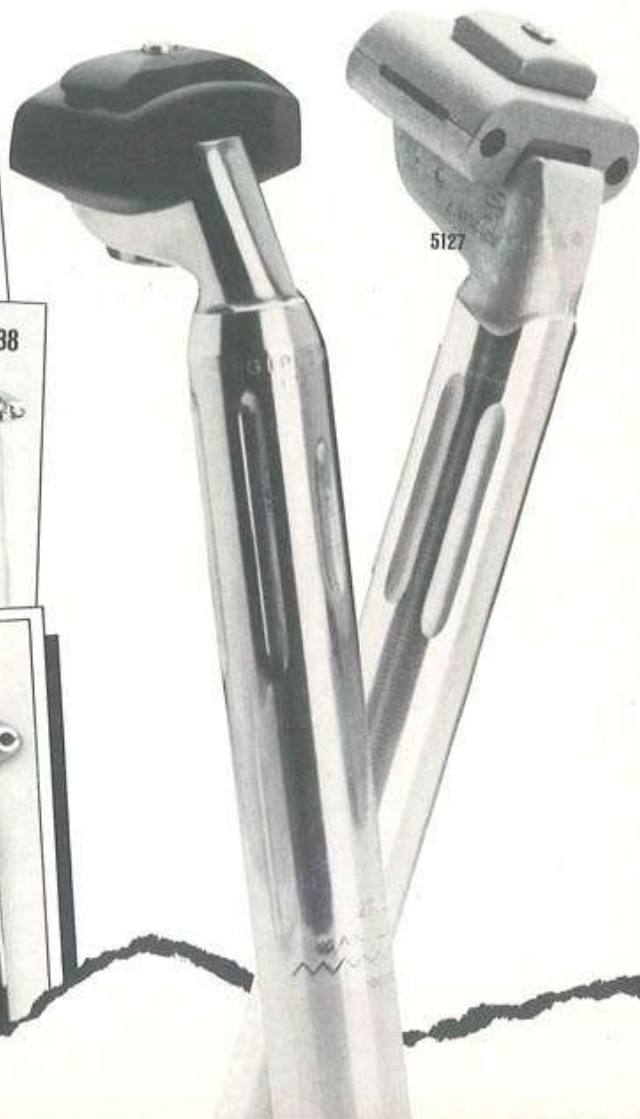
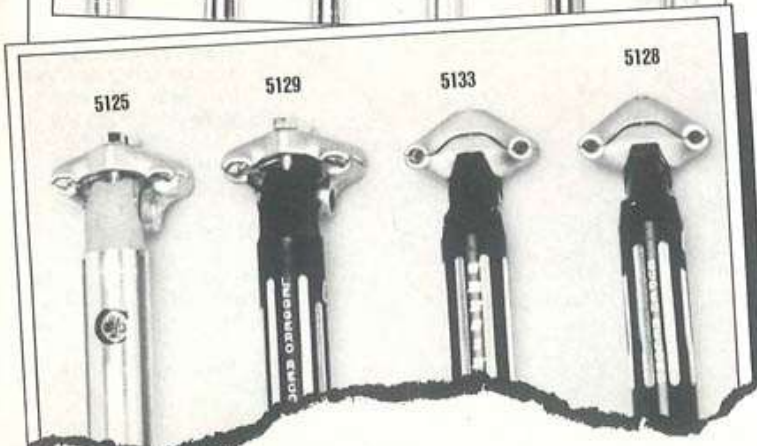
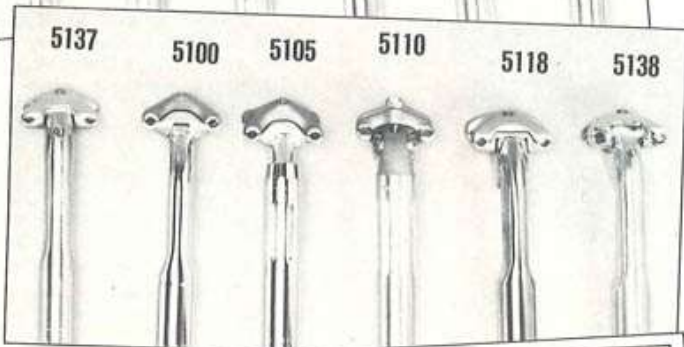
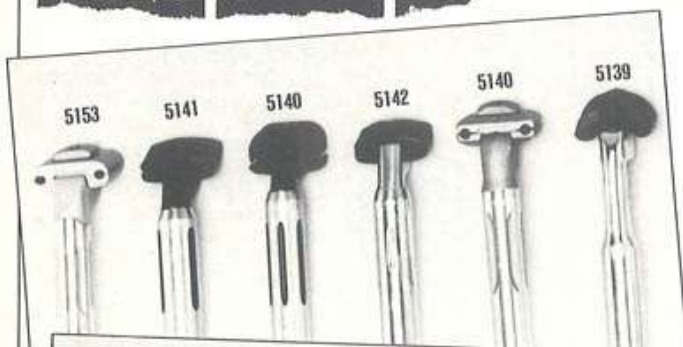
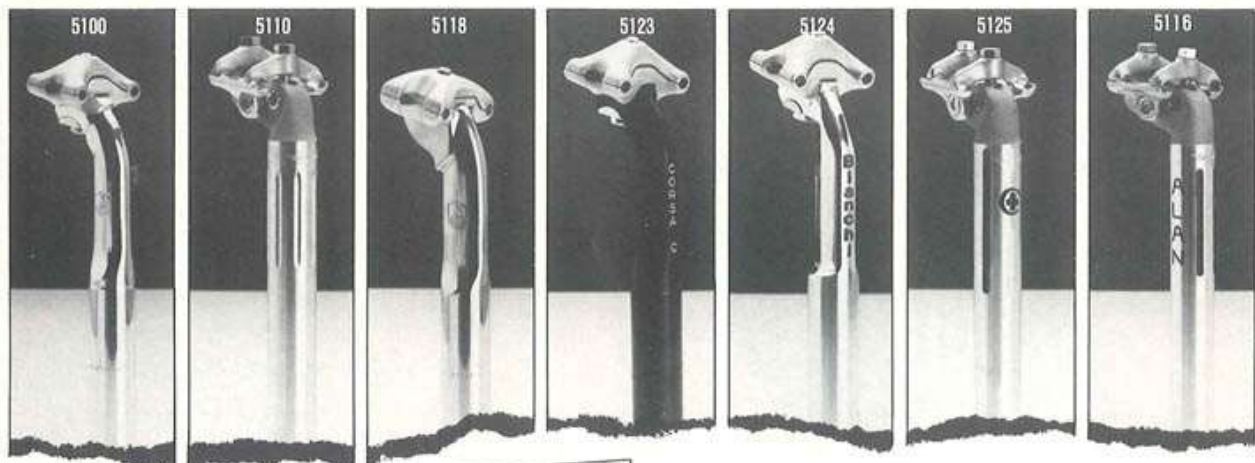

penner

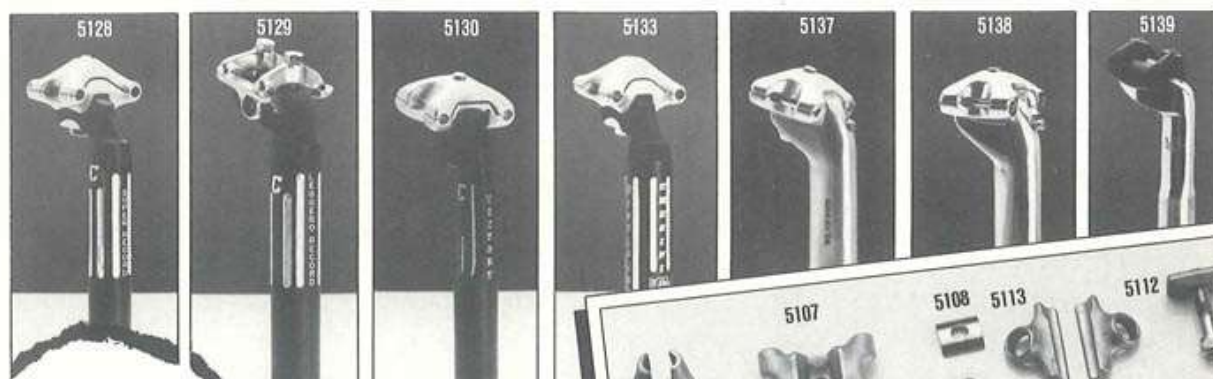

Alvorens u een zadelpen gaat bestellen,

moet u eerst kijken wat de goede dikte is van de oude pen. Het kan n.l. een van de volgende maten zijn: 25.0 25.8 26.0 26.2 26.4 26.6 26.8 27.0 -27.2.

no 05124 Campagnolo Super Record met graving 'Bianchi' FI 139,-
no 05123 Campagnolo C-Record zwart met graving 'C-Record' FI 159,-

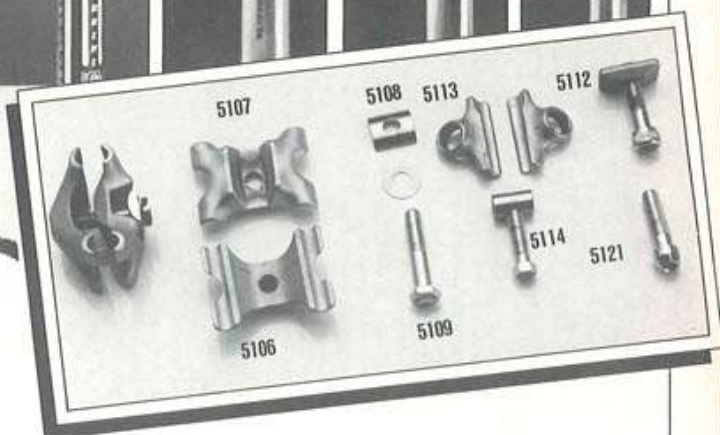

- 05100 Campagnolo C-Record 27.2-27.0-26.8-26.4 en 25.0 mm.....**139.00**
- 05101 Campagnolo C-Record bovenplaat.....**25.00**
- 05102 Campagnolo Record onderplaat.....**37.50**
- 05103 Campagnolo C-Record uitvulplaatje.....**4.50**
- 05104 Campagnolo C-Record spanbout.....**8.50**
- 05105 Campagnolo Super Record 27.2-27.0-26.8-26.4 en 25.0 mm.....**115.00**
- 05106 Campagnolo Super bovenplaat.....**23.50**
- 05107 Campagnolo Super onderplaat.....**35.00**
- 05108 Campagnolo Super uitvulplaatje.....**4.00**
- 05109 Campagnolo Super spanbout.....**7.50**
- 05110 Campagnolo Record 27.2-27.0-26.8-26.4-25.0.....**85.00**
- 05111 Campagnolo Record zadelfbrug voor of achter.....**9.50**
- 05112 Campagnolo Record zadelseun links.....**12.50**
- 05113 Campagnolo Record zadelseun rechts.....**12.50**

- 05114 Campagnolo record schoeftonnetje.....**4.00**
- 05115 Campagnolo Record spanbout.....**2.50**
- 05118 Campagnolo Victory 27.2-27.0-26.8-26.4-25.0.....**68.00**
- 05119 Campagnolo Victory bovenplaat.....**19.50**
- 05120 Campagnolo Victory onderplaat.....**21.50**
- 05121 Campagnolo Victory spanbout.....**3.50**
- 05125 Campagnolo Record 27.2 graving COLNAGO ..**135.00**
- 05126 Campagnolo Record 25.0 graving ALAN.....**125.00**

- 05127 Campagnolo Record 27.2 graving CONCORDE . **125.00**
- 05128 Campagnolo Super Record 27.2-26.8-25.0 zwart en gegraveerd SUPER RECORD.....**139.00**
- 05129 Campagnolo Record 27.2-26.8-26.6-26.4 zwart en gegraveerd RECORD.....**115.00**
- 05130 Campagnolo Victory 27.2-25.0 zwart en gegraveerd VICTORY.....**89.00**
- 05133 Campagnolo Super Record 27.2 zwart en gegraveerd CHESINI.....**139.00**
- 05137 Shimano New Dura-ace 27.2-27.0-26.8-26.4.....**89.00**

- 05138 Shimano 600 AE 27.2-27.0-26.8-26.4.....**59.00**
- 05139 Stronglight Delta 27.2-27.0-26.8-26.4 en 25.0.....**75.00**
- 05140 Stronglight model P5 27.2-27.0-26.8-26.6-25.8-25.0.....**29.50**
- 05141 Gipiemme Crono Sprint 27.2-26.8-26.4.....**39.50**
- 05142 Gipiemme Special 27.2-26.6.....**59.50**
- 05147 Campagnolo zadelpenboutje.....**11.50**
- 05148 Zadelpenboutje standaard **5.00**
- 05152 Suntour XC super lange zadelpen 27.2.....**98.00**
- 05153 SR extra lang 27.2 mm 25 cm.....**45.00**

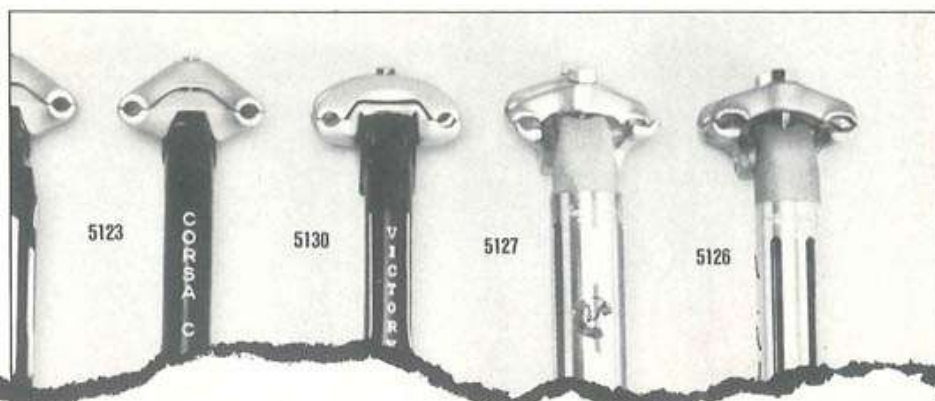

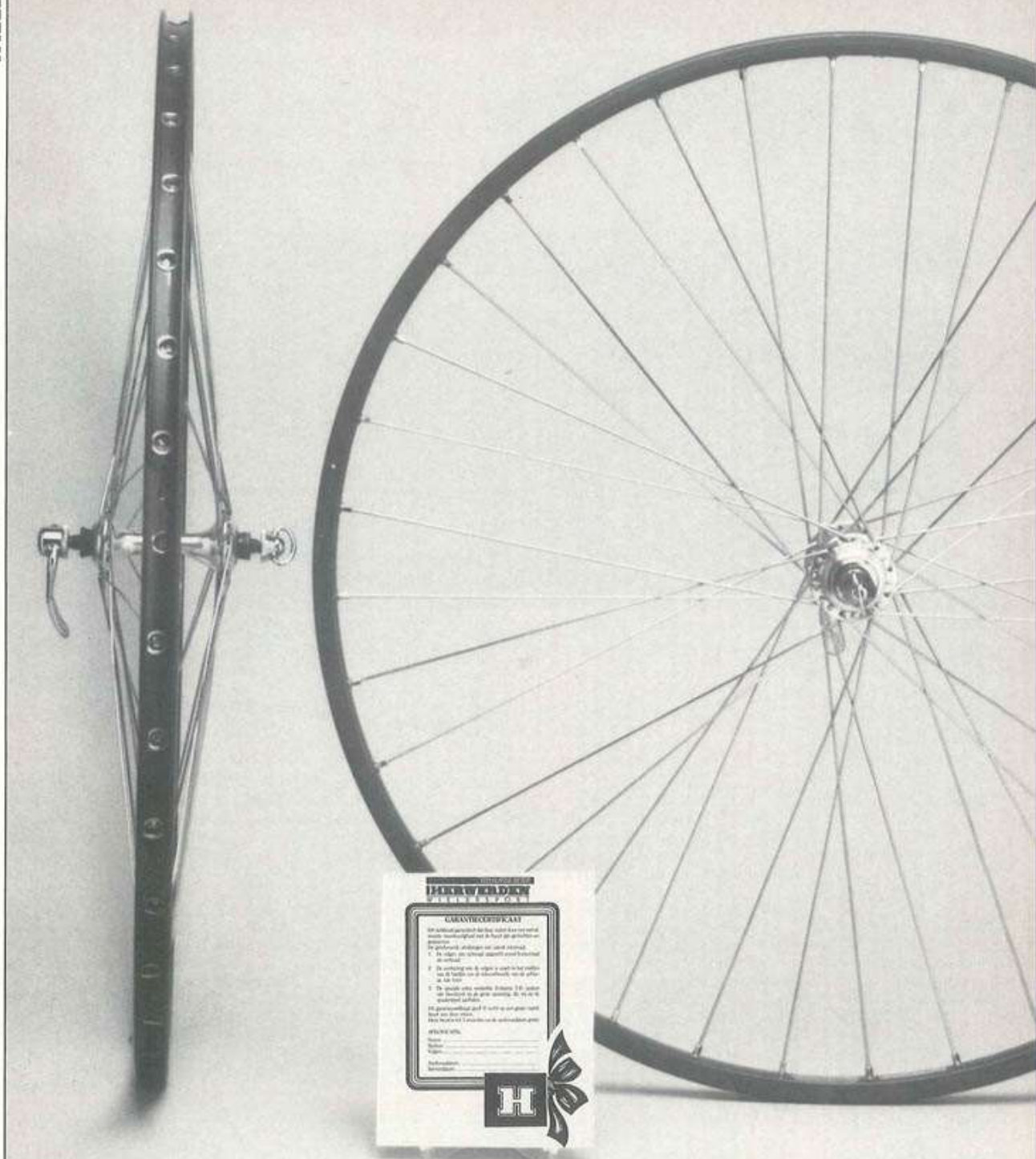

HERWERDEN
BICYCLES

WARRANTY CERTIFICATE

Wij garanderen u dat de fiets die u nu bij ons koopt een goede kwaliteit heeft en dat de fiets aan u wordt geleverd in goede staat. Indien de fiets binnen een jaar na aankoop niet goed meer is, zullen wij de fiets voor u herstellen of u een nieuwe fiets van gelijke kwaliteit aanbieden. Het is belangrijk dat u de fiets goed onderhoudt en dat u de fiets niet te hard rijdt. Het is ook belangrijk dat u de fiets niet te lang in de regen laat staan. Het is belangrijk dat u de fiets niet te lang in de zon laat staan. Het is belangrijk dat u de fiets niet te lang in de wind laat staan. Het is belangrijk dat u de fiets niet te lang in de sneeuw laat staan. Het is belangrijk dat u de fiets niet te lang in de regen laat staan. Het is belangrijk dat u de fiets niet te lang in de zon laat staan. Het is belangrijk dat u de fiets niet te lang in de wind laat staan. Het is belangrijk dat u de fiets niet te lang in de sneeuw laat staan.

Wij garanderen u dat de fiets die u nu bij ons koopt een goede kwaliteit heeft en dat de fiets aan u wordt geleverd in goede staat. Indien de fiets binnen een jaar na aankoop niet goed meer is, zullen wij de fiets voor u herstellen of u een nieuwe fiets van gelijke kwaliteit aanbieden. Het is belangrijk dat u de fiets goed onderhoudt en dat u de fiets niet te hard rijdt. Het is ook belangrijk dat u de fiets niet te lang in de regen laat staan. Het is belangrijk dat u de fiets niet te lang in de zon laat staan. Het is belangrijk dat u de fiets niet te lang in de wind laat staan. Het is belangrijk dat u de fiets niet te lang in de sneeuw laat staan.



Wielen

EEN GOED WIEL

Een écht goed en strak wiel vlechten is een hele kunst. Er is een groot verschil tussen het vlechten van een wiel voor een gewone fiets of voor de racefiets van een coureur. Wielrenners zijn 'slopers'. Ze rijden vaak over de slechtste wegen en aan het eind van de rit wordt er nog eens flink gesprint op de zwaarste versnelling. Om maar niet te spreken van een 'criterium' rijden waarbij na elke bocht flink moet worden aangezet om weer op snelheid te komen. Een wielrenner die wedstrijden rijdt stelt enorme eisen aan z'n wielen en verwacht dat er geen problemen ontstaan door de door hem ontwikkelde krachten op de velgen. En dat kan . . . De beste norm die er voor een wiel gesteld kan worden is: wedstrijdgeschikt. Dat laatste woord betekent dat er met het vlechten en spannen extra zorgvuldigheid wordt verlangd. Het betekent ook dat het wiel niet 'even' gemaakt kan worden. Van Herwerden Wielersport maakt strakke wedstrijdwielen die met de

hand gevlochten en met de hand gespannen worden. Wij zijn er ruim een uur mee bezig! Wij geven de spaken beetje bij beetje meer spanning. De spaakspanning wordt door ons dus GELEIDELIJK opgebouwd, en juist hierin zit de kunst om uiteindelijk tot een strak wedstrijd wiel te komen. Er wordt dus niet 'afgeraffeld', daarom hebben wij een erg goede naam in het maken van wedstrijdwielen. Thans beschikken wij over een superieure spaak, met de meest optimale stand van de spaakkop, waarmee wij een formidabel strak wiel kunnen vlechten. Deze Zwitserse spaken zijn roestvrij en verdikt aan de einden. Ze kosten 60 cent per stuk en dat is niet goedkoop, maar goedkoop is bij spaken 'duurkoop'. Van Herwerden Wielersport calculeert voor elk wiel f140,- arbeidsloon; dat is zonder meer redelijk als u nagaat dat wij er ruim een uur aan bezig zijn. Spotgoedkope wielen maken kunnen wij niet en willen wij niet, want er ontstaan alleen maar problemen mee. Wilt u wielen aanschaffen, belt u ons dan eerst want wij hebben altijd een achterstand in de productie omdat wij de vraag in het fietsseizoen nauwelijks kunnen bijbenen. Het beste is dat u uw wielen laat reserveren en dan op een afgesproken datum afhaalt; dit werkt voor u en voor ons het fijnste.

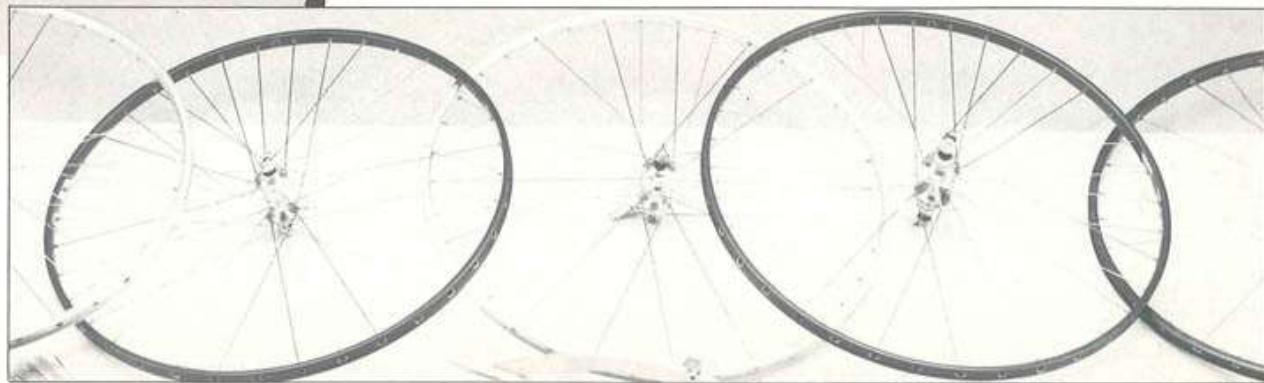

NAVEN

- 04000 Stel naven Campagnolo C-Record hoge flens **249.00**
- 04001 Stel naven Campagnolo C-Record lage flens **229.00**
- 04002 Achternaaf Campagnolo C-Record lage flens **149.00**
- 04003 Stel naven Campagnolo Record zwart **245.00**
- 04004 Stel naven Campagnolo Record hoge flens 36-32-28 gaats **219.00**
- 04005 Stel naven Campagnolo Record lage flens 40-36-32-28 gaats **198.00**
- 04006 Achternaaf Campagnolo Record lage flens 36-32-28 gaats **125.00**
- 04007 Achternaaf Campagnolo Record lage flens 40 gaats **139.00**
- 04008 Achternaaf Campagnolo Record 28 gaats pignonkant hoge flens andere kant laag **149.00**
- 04009 Stel naven campagnolo Victory 36-32 gaats **129.00**
- 04010 Achternaaf Campagnolo Victory **85.00**
- 04011 Stel naven Campagnolo Triomphe 36 gaats **109.00**
- 04012 Achternaaf Campagnolo Triomphe **65.00**
- 04017 Stel naven Gipiemme Special 36 gaats **159.00**
- 04018 Stel naven Gipiemme Special kogellagers **119.00**
- 04019 Stel naven Gipiemme Crono Sprint **79.00**
- 04025 Stel naven Shimano New 105 met cassette **119.00**
- 04026 Achternaaf Shimano New 105 met cassette **85.00**
- 04027 Stel naven Shimano New 600 met cassette **155.00**
- 04028 Achternaaf Shimano New 600 met cassette **110.00**
- 04029 Stel naven Shimano New 600 universeel **98.00**
- 04030 Achternaaf Shimano New 600 universeel **68.00**
- 04032 Stel naven Shimano New Durace met cassette **345.00**
- 04033 Stel naven Shimano New Durace univers **250.00**
- 04035 Stel naven Mavic course 36-32 gaats **169.00**
- 04036 Stel naven Mavic course matkleur **198.00**
- 04037 Stel naven Mavic course 40-36 gaats **198.00**
- 04039 Stel naven Specialized C-

VELGEN, SPAKEN EN ARBEIDSLOON

05040



- 04075 Mavic Pro tube blank .. **165.00**
- 04076 Mavic GP4 tube grijs .. **200.00**
- 04077 Mavic OR10 goud tube **200.00**
- 04078 Mavic MA2 draad blank **170.00**
- 04079 Mavic MA40 draad grijs **218.00**
- 04080 Mavic MA 50 CRD draad grijs **395.00**
- 04081 Mavic ME3 draad blank **199.00**
- 04082 Mavic M3CD draad grijs **229.00**
- 04083 Mavic SSC blauw service de course tube **470.00**
- 04084 Mavic SSC grijs service de course tube **570.00**
- 04085 Mavic SSC CRD service de course grijs **615.00**
- 04090 Mavic CXP 25 Aero grijs tube **670.00**
- 04091 Mavic M4 brede toerfelg draad **199.00**
- 04092 Weinmann holle toerfelg 28 mm **209.00**
- 04093 Ambrosio Metamorfose service de course tube grijs ... **425.00**
- 04098 FIR EL20 draad blauw-rood-goud **199.00**
- 04099 FIR Sirius tube rood-blauw-goud-zwart **199.00**
- 05000 Galli Paris-Roubaix tube grijs **289.00**
- 05001 Galli Pro Top tube rood-zwart **279.00**
- 05002 Galli Elan Dura draad lichtgrijs **235.00**
- 05010 Campagnolo Record Pave tube grijs **595.00**
- 05011 Campagnolo Record Strada tube grijs **470.00**
- 05012 Campagnolo Record Crono tube blank **385.00**
- 05013 Campagnolo Victory Strada tube grijs **239.00**
- 05014 Campagnolo Victory Crono tube grijs **198.00**
- 05018 Campagnolo Sigma Pave tube grijs **585.00**
- 05019 Campagnolo Sigma Strada tube grijs **470.00**
- 05020 Campagnolo Sigma 20 tube grijs **410.00**
- 05021 Campagnolo Delta 22 tube grijs **279.00**
- 05022 Campagnolo Epsilon Strada G25 tube grijs **209.00**
- 05023 Campagnolo Lambda Strada XL tube blank **165.00**

Door de honderden combinatiemogelijkheden in keuze van naven met een bepaalde velg, leek het ons raadzaam een combinatieschema op te stellen. De klant kan nu zelf in korte tijd nagaan hoeveel een stel wielen of een los wiel kost. Het werkt als volgt: De linkerkolom vermeldt de prijs van de naven. De rechterkolom vermeldt de prijs

van velgen + spaken + montageloon PER STEL.

Wilt u b.v. weten wat een STEL KANT EN KLARE wielen kost met Campagnolo C-Record naven en Mavic MA 40 velgen dan is de prijs de volgende: Fl 229,- + Fl 218,- = Fl 447,- Een LOS VOORWIEL kost altijd precies de helft van een stel.

Een losse achternaaf staat aangegeven. Wat kost b.v. een achterwiel met een Shimano New 600 naaf + cassette en een MAVIC PRO blanke tube velg; Men neme de vermeldde prijs zijne Fl 110,- en telt daarbij op, de helft van Fl 165,- De prijs voor dit achterwiel bedraagt dan Fl 192,50

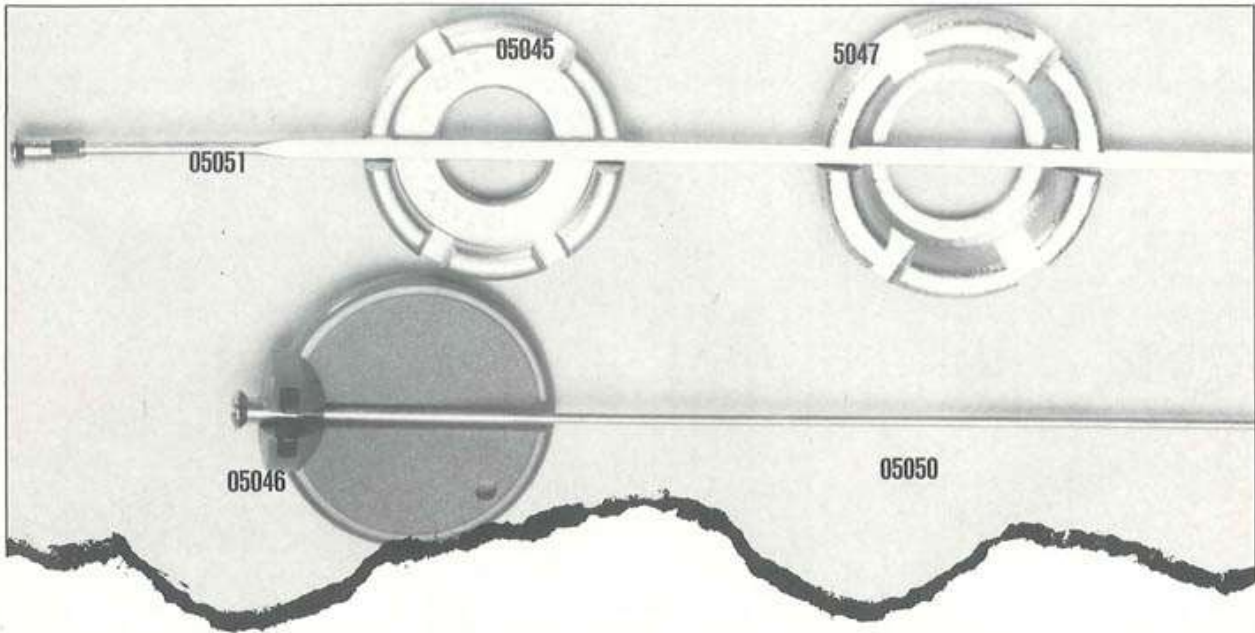

- | | | | |
|--|---------|---|--------|
| 04046 Set Aero-schijven kunststof (afdekschijf)..... | 125.00 | 04065 Stel Roval Aero-wielen tube blanke velg..... | 595.00 |
| 04047 Dicht Aero voorwiel FIR 26 inch..... | 2350.00 | 04066 Stel Roval Aero-wielen tube zwarte velg..... | 650.00 |
| 04048 Dicht Aero achterwiel FIR..... | 2350.00 | 04067 Stel Roval wielen draad blanke velg..... | 595.00 |
| 04049 Dicht Aero voorwiel Silva aluminium 26 inch..... | 18.50 | 04068 Stel Roval wielen draad zwarte velg..... | 650.00 |
| 04050 Dicht Aero achterwiel Silva aluminium..... | 1850.00 | 05039 Super-kwaliteit wielbeschermtas..... | 29.50 |
| 04051 Dicht Aero voorwiel Cinelli Carbon 26 inch..... | 1850.00 | 05040 Minoura wielricht-apparaat..... | 79.00 |
| 04052 Dicht Aero achterwiel Cinelli Carbon..... | 1850.00 | 05041 Tacx wielrichtapparaat.. | 59.00 |
| 04053 Dicht Aero voorwiel Mavic carbon 26 inch..... | 1995.00 | 05042 Minoura wielspringcontroleur..... | 39.50 |
| 04054 Dicht Aero achterwiel Mavic carbon..... | 1995.00 | 05043 Campagnolo wielspringcontroleur..... | 95.00 |
| 04055 Dicht voorwiel Mavic Challenger 26 inch..... | 495.00 | 05045 Campagnolo nippelspanner... | 55.00 |
| 04056 Dicht achterwiel Mavic Challenger..... | 495.00 | 05046 Spokey nippelspanner | 11.50 |
| 04060 Dicht voorwiel Campagnolo 26 inch..... | 3750.00 | 05047 Eldi nippelspanner | 8.50 |
| 04061 Dicht achterwiel Campagnolo..... | 3900.00 | 05050 T.D. roestvrijstalen spaak + nippel..... | 0.60 |
| 04062 Dicht voorwiel Campagnolo 28 inch..... | 3900.00 | 05051 T.D. roestvrijstalen Aero spaak speciaal..... | 2.00 |
| | | 05052 Meerprijs uitvoering T.D. Aero spaaken | 125.00 |



Tubes

PARIBA 20-622

WOLBER W 20 S COTON 700C

SPECIALIZED TURBOAIR 700 X 25 C 115 PSI

MICHELIN

HI-LITE COMP 700 X 23 C

Q Banden

Tuubs of banden, dat is de kwestie. Tuubs is knoeien, tuubs zijn duur, licht, gaan gauw lek, vliegen in de eerste de beste bocht van de velg, zijn niet te plakken, moeten voor gebruik eerst besterven, hebben een lage rolweerstand. Banden zijn stug, zwaar, gaan minder gauw lek, lopen zwaar, zijn dik, goedkoop en handig.

Dit zijn een aantal van de veelgehoorde argumenten in de controverse tuubs-draadbanden.

De stormachtige ontwikkelingen op gebied van draadbandjes heeft ertoe geleid dat ze tegenwoordig een goed alternatief vormen voor de betere tuubs. Trainingstuubs leggen het altijd af tegen de superieure kwaliteiten van moderne draadbandjes. Hoogwaardige kunststoffen als Kevlar en Polyamide hebben er voor gezorgd dat de nieuwste draadbandjes opvouwbaar zijn, licht in gewicht en in combinatie met een latex binnenbandje soepel en minder kwetsbaar voor ongewenste indringers. Bovendien dragen uitgekende samenstellingen van het rubber bij tot een lage rolweerstand. Dit geldt met name voor de profielloze bandjes, de z.g. slicks. Draadbandjes met een diameter van ongeveer 19 a 20 mm ondervinden tevens minder luchtweerstand dan de over het algemeen bredere tuubs.

Kortom, het valt allemaal best mee met die amateuristische draadbandjes. Toch vallen er ook voordelen te noteren ten gunste van tuubs. Het grootste voordeel van tuubs is de velg. Door de

vorm van een tuubvelg is deze sterker dan een draadbandvelg, een tuubvelg kan daardoor ook lichter zijn dan een draadbandvelg en toch z'n sterkte behouden. Nu moet dit verschil ook weer niet overdreven worden. Alleen met een hele dure lichte tuub en velg is de combinatie tuub-velg aanmerkelijk lichter dan de combinatie licht draadbandje (met latex o.i.d. binnenbandje)-velg en aanmerkelijk duurder. Maar waar is waar, een tuubvelg zal zeker bij een sprint tussen Kelly en Vanderaerden minder snel vervormen dan een draadbandvelg met vergelijkbare kwaliteiten (wanddikte b.v.). Onderzoek heeft uitgewezen dat de mate van rolweerstand mede afhankelijk is van de kwaliteit waarmee de tuub op de velg gekit is. Hoe beter gekit, hoe lager de rolweerstand. Kitten is wat dit betreft dus beter dan gebruik maken van plaklint. Ook van invloed op de rolweerstand is de nauwkeurigheid waarmee de tuub om de velg gelegd wordt. Helemaal slinger vrij is dit echter niet te doen, tenzij er tuubs gebruikt worden met een speciale klok vorm. Een draadbandje ligt wel altijd keurig recht op de velg. Een tuub is met name op slechte wegen comfortabeler, omdat een tuub over een grotere luchtkamer beschikt. Qua souplesse hoeft het betere draadbandje niet onder te doen voor de betere tuub. Alleen een toptuub kan het draadbandje hierin overtreffen. Tuubs of draadbandjes, het blijft een kwestie.

Specialized is een Amerikaans bedrijf dat onder gelijknamige naam diverse producten op de markt brengt van uitzonderlijke goede kwaliteit zoals: o.a. banden, naven, balhoofdstellen, raceschoenen etc. In de Verenigde Staten is het merk 'Specialized' zeer populair en zeker voor wat betreft banden staat het daar no. 1.

Waarom Specialized de band is waar de ware wielersport jaren naar heeft uitgezien. Specialized banden zijn ontstaan uit pure liefde voor de wielersport. In hun streven om de absoluut perfecte fietsband te ontwikkelen, gingen de Amerikaanse ontwerpers tot het uiterste. Ze verrichtten uitputtende onderzoeken op elk gebied. Tot in den treure werd er geanalyseerd. Tot vervelens aan toe werd er getest, afgetest en opnieuw getest, veelal onder de meest extreme omstandigheden. En dat alles om die ene formule te vinden. Dat ene geheim om een band te fabriceren die zo subliem is dat, hij door geen enkele andere band kan worden benaderd, laat staan overtroffen.

Neem bijvoorbeeld de samenstelling van het rubber van de Specialized banden.

Rubber moet, zoals bekend tegen een stootje kunnen en dus hard zijn. Maar ook weer niet te hard, anders is het contact met de weg weer niet optimaal. Met alle slijpgevaarlijke gevolgen vandien. Daarom zochten en vonden de makers van Specialized de perfecte balans: een rubbercompositie met de kracht van staal en een muurvaste grip op elk wegdek.

En wat te denken van profiel en loopvlak. Dankzij een uitstekende constructie, met een zeer lage rolweerstand, kan de renner zijn snelheid opvoeren en houdt hij, ook in bochten, de volledige controle over zijn fiets.

Ook over de samenstelling van het karkas

is wetenschappelijk nagedacht. Met als resultaat een veerkracht die tegelijkertijd flexibel en stabiel is. Dit wordt in belangrijke mate gerealiseerd door in de draden van de rubberconstructie te werken met een schuine-verhouding van exakt 54 graden. Niet meer (kans op zwellingen), maar ook niet minder (kans op rubbermoetheid). **Het aantal**

draden per cm is zeer hoog 43 per cm! Dit is voor een draadbandje een ongevenaarde waarde, sterker nog: andere fabrikanten komen tot ca. 25

draden per cm. Zoals u wellicht weet: naarmate het aantal draden per cm toeneemt, neemt ook de toegestane maximum banddruk toe, evenals de weerstand tegen lekrijden alsmede het acceleratie-rendement.

Zelfs over de wang van de band is oneindig geanalyseerd. Een wang staat immers niet alleen bloot aan directe spelbedervers zoals spijkers, steentjes en ander ongemak. Maar ook aan ultraviolette zonnestralen en vochtigheid, waardoor het materiaal kan krimpen en/of uitzetten en daardoor aan kracht inboet. En dat nu wordt bij Specialized banden onmogelijk gemaakt. De wand is namelijk voorzien van een stevige transparante laag die optimale bescherming biedt tegen elke aanval van buitenaf.

Tot slot de pasvorm hier geldt onomwonden: er is net zo lang gedokterd en getest tot de ideale vorm werd verkregen. Met als hoogst plezierige uitkomst dat Specialized banden meer belasting kunnen verdragen dan andere banden, zonder dat daarbij het rijgedrag nadelig wordt beïnvloed.

Iedere renner z'n eigen

Specialized

Omdat iedere renner nu eenmaal anders is

Rolling Resistance	CRR %
Specialized Turbo/V	.23
Specialized Turbo/R (700 x 25)	.25
Specialized Turbo/S (700 x 25)	.27
Michelin Hilite Pro (700 x 19)	.29
Avocet Fas Grip 30 (700 x 25)	.29
Continental Tubular (700 c)	.30
National Tri Sport/dual hardness (700 x 25)	.31
Vittoria CX* (700 c)	.35
Clement Criterium Seta* (700 c)	.36
Vittoria Special Pro* (700 c)	.38



SPECIALIZED

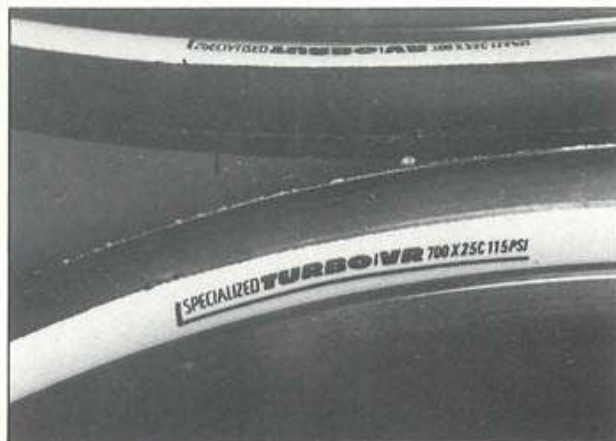

en andere eisen stelt, zijn er diverse types Specialized leverbaar, voor verschillend gebruik, in verschillende maten, met verschillende gewichten en in verschillende prijsklassen. In het onderstaande overzichtje kunt u zien welke Specialized op uw lijf geschreven is.

PRODUKTIE OVERZICHT
(de letter R betekent, glad loopvlak, slick)
(de letter S

Naam	Gebruik	Maten	Max. druk	dr/cm	Gewicht	Prijs
Turbo VS/VR (opvouwbaar met Kevlararkas)	wedstrijd	25 mm	8,5-9	43	165 gr.	198,-
Turbo S/R (opvouwbaar)	wedstrijd supertrim	25 mm	8,5-9	41	180 gr.	148,-
Turbo LS/LR	race/trim	25 mm	8,5-9	41	240 gr.	129,50
Touring K4	race/trim	25 mm	7,5-8	26	335 gr.	148,-
	toer	28 mm	7,5-8	26	355 gr.	148,-
	randonneur	32 mm	7,5-8	26	370 gr.	148,-

betekent, fijn visgraat/puntjesprofiel)

De Touring K4 28- en 32 mm breed wordt speciaal aanbevolen voor vakantie-tochten, daar deze type banden een nagenoeg ondoordringbare bescherm laag bezitten, net als de K4 25 mm. In de nabije toekomst wordt het assortiment Specialized banden nog uitgebreid met meerdere speciale draadbandjes.





Michelin produceert naast een enorme diversiteit banden voor alle mogelijke voertuigen ook een zeer gespecialiseerde lijn hoogwaardige draadbandjes. Met name de Michelin Hi-Lite comp serie verdient aandacht.

HI-LITE Comp art. 03585-96

De Hi-Lite comp banden zijn voorzien van een extra weerstand tegen het lekrijden dankzij de extra karkas-laag. De bandjes hebben geen profiel (slick) en rijden bijzonder licht.

HI-LITE cross

Deze zeer lichte band 300 gram heeft een zeer sterk karkas en is voorzien van een traktie-profiel dat speciaal is ontworpen voor de cyclo-cross. art. 03587

Prijs Fl 49,50

HI-LITE Road art.no 03581

Speciaal ontworpen voor het rijwiel-toerisme. Het loopvlak geeft een hoog kilometrage en een uitstekende grip in de bocht.

Verkrijgbare maten 20-23 mm.

SELECT

Deze band is sportief en toch sterk, dankzij een semi-slick profiel met een centraal geïntegreerde versterking en een karkasconstructie samengesteld uit dichtgeweven nylongarens.

art. 03588 Fl 27,50

NIEUW VAN MICHELIN EEN 26 INCH ULTRALICHT DRAADBANDJE. Zeer binnenkort leverbaar

- 03581 Michelin HI-LITE road 23 mm 235 gram..... **49.00**
- 03585 Michelin HI-LITE comp 20 mm 220 gram..... **55.00**
- 03586 Michelin HI-LITE Comp 23 mm 235 gram..... **55.00**



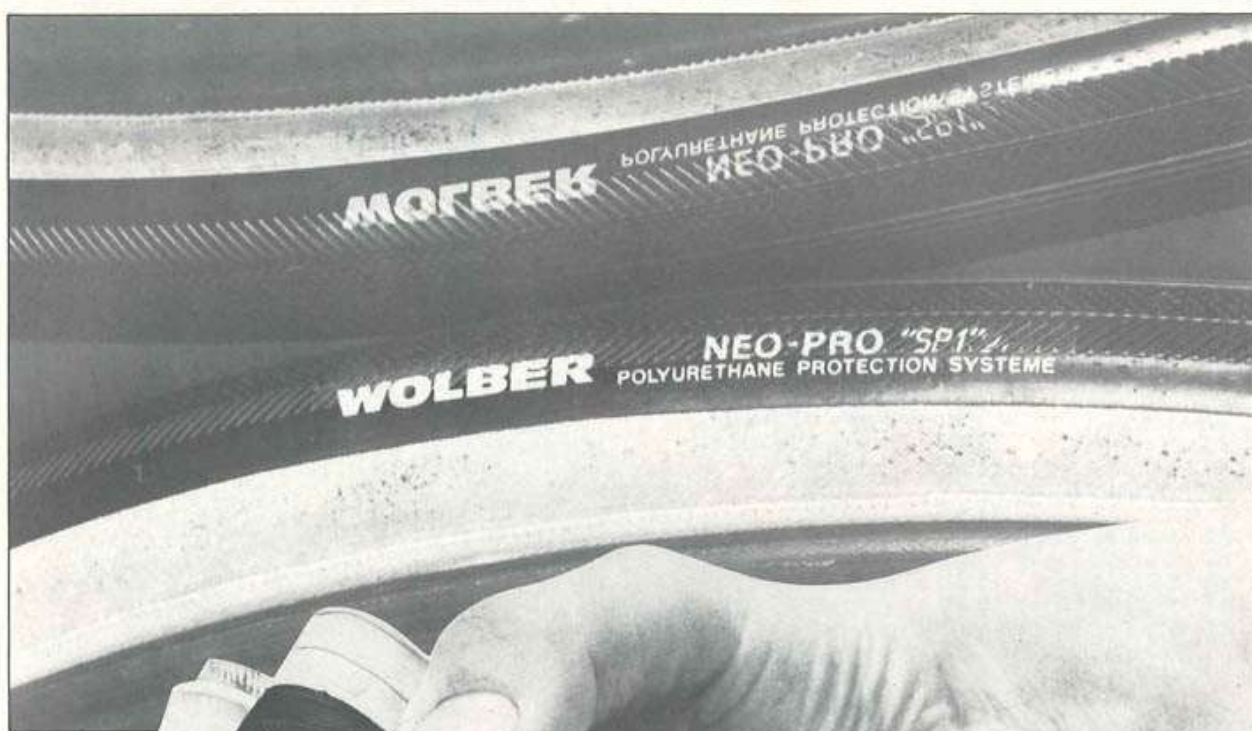

WOLBER
 Wat is SP1? Om tijdens wedstrijden lekrijden door steenslag te voorkomen heeft Wolber bepaalde racetubes voorzien van een SP1 extra polyurethaan bescherm laag dat direkt onder het loopvlak is aangebracht (zie illustratie). Deze vliedunne, zeer lichte weerstandslaag heeft eigenlijk dezelfde

functie als de wapening van een Invulnerable band maar hier betreft het een zeer sterke kunststof. Hoe sterk dat kunt u zien aan onderstaande testgrafiek

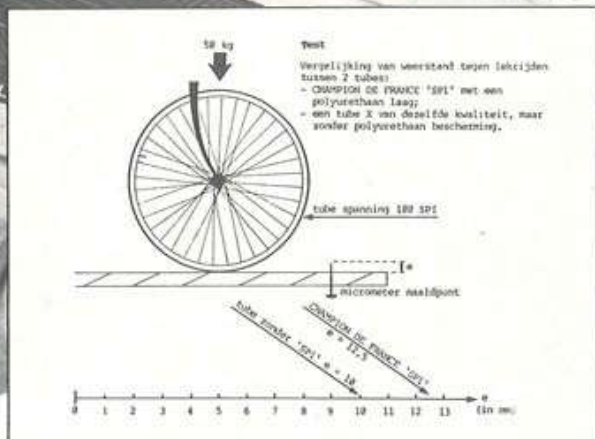

waarin blijkt dat de weerstand door SP1 met 25% toeneemt. Deze tubes zijn ontwikkeld voor gebruik door professionals en die weten inmiddels wat er te koop is getuige de aanwezigheid van Wolber in de Tour de France.

03520 Wolber Neo Pro	260 gram	35.00
03521 Wolber Special Course	280 gram	39.00
03522 Wolber Invulnerable	290 gram	45.00
03523 Wolber Neo Pro SP1	260 gram	49.00
03524 Wolber Pro 84	230 gram	48.00
03525 Wolber Competition	220 gram	59.00

03526 Wolber Champion de France SP1	250 gram	89.00
03530 Wolber Cross 28	395 gram	33.00
03531 Wolber Cross Super		36.00
03565 Wolber W25 cotton met reflectie		32.50
03566 Wolber W20 cotton met reflectie		32.50
03567 Wolber W 20 S 285	gram	19.50
03568 Wolber W 25 365 gram		19.50
03569 Wolber W 23 invulnerable 370	gram	25.00
03570 Wolber W 25 385 gram		25.00
03571 Wolber TKS 20 opvouwbaar	295 gram	19.50
03572 Wolber TKS 23 opvouwbaar	315 gram	19.50

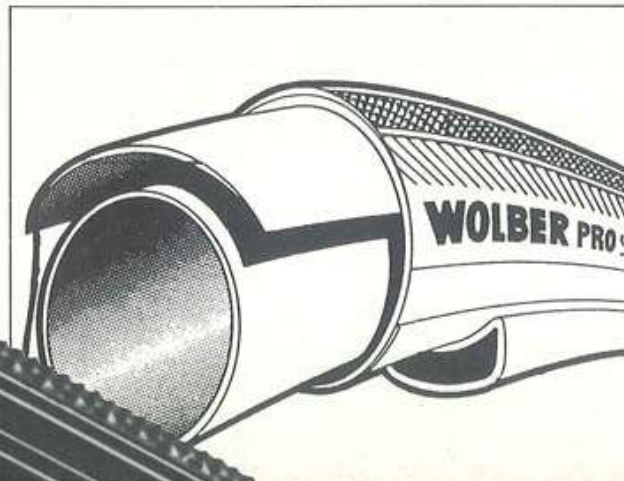

- 03576 Pariba 20 mm 268 gram **29.50**
- 03577 Pariba 25 mm 289 gram **29.50**
- 03578 Pariba 20 mm opvouwbaar 165 gram..... **39.50**
- 03579 Pariba 25 mm opvouwbaar 165 gram..... **39.50**
- 03626 Clement tubeventiel **2.00**
- 03627 Vittoria tubeventiel..... **2.00**
- 03628 Tube Clementkit **4.00**
- 03629 Tube Wolber kit..... **3.25**
- 03630 Tube Vittoria kit..... **3.50**
- 03631 Potje Clement kit 250 gr **23.50**
- 03632 Potje Clement baankit 250 gr **17.50**
- 03634 Plaklint tubes Advance ... **4.25**
- 03635 Plaklint tubes Vorwerk..... **3.50**
- 03636 Pot tubekit Wolber..... **9.50**
- 03637 Velglijnt draadvelg **2.00**
- 03638 Nutrak vulcan.plakkers en lijm in doosje **5.00**
- 03639 Tip Top vulcan plakker extra klein F 0 **0.50**
- 03640 Tip Top vulcan plakker klein F 1..... **0.30**
- 03641 Tip Top speciale lijm..... **1.50**
- 03642 Zakje met 8 Tip Top F 1 plakkers..... **2.00**

Pariba



Erto type 20-622, gewicht 250 g, 7-8 bar. Ideaal voor training.
Type 23-622, gewicht 280 g, 6-7 bar. Ideaal voor training.
Type 25-622, gewicht 300 g, 6-7 bar. Ideaal voor training/tour
Type 28-622, gewicht 320 g, 5-6 bar. Ideaal voor tour.
Type 32-622, gewicht 360 g, 4,5-6 bar. Ideaal voor Randonneur.

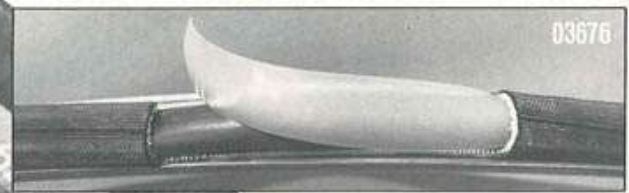



- | | | | | | |
|---|-------|---|-------|--|-------|
| 03643 Doosje Dissoplast tubereparatieset..... | 6.25 | 03655 Oko bandendichter | 14.50 | 03674 Amerikaanse banden-spanningsmeter eerste kwaliteit..... | 25.50 |
| 03644 Doos Pastali complete tubereparatieset..... | 11.95 | 03660 Wielreflectoren set Wiel-Lite | 14.00 | 03675 Bandenspanningsmeter als no 3674 plus spanningsfixatie | 32.50 |
| 03650 Dissoplast naald en garen | 1.50 | 03661 Wielreflectoren set Schothorst | 19.50 | 03676 Mr Tuffy anti-lek tape smal race | 27.50 |
| 03651 Mr Tuffy bandenlichter..... | 7.65 | 03670 Lucht patroon | 3.50 | 03677 Mr Tuffy tape anti lek ATB | 36.50 |
| 03652 Set van 3 kunststof bandenlichters | 2.45 | 03671 Speciale nippel voor lucht patroon gebruik..... | 7.50 | 03678 Mr Tuffy tape anti-lek 28-32 mm breed..... | 42.50 |
| 03653 Nutrak set van 3 kunststof lichters..... | 5.50 | 03672 Set van 2 lucht patronen en nippel..... | 14.75 | | |
| 03654 Fast no Stop bandendichtschuim | 8.95 | 03673 Bandenspanningsmeter Zefal | 15.50 | | |



Simson



Wij kochten op; alle wedstrijd tubes, van de Gazelle ploeg. Het betreft een door de beroemde tubefabrikant PNEUDAN handgemaakte, band die ver over de FI 130,- kostte. De tube is voorzien van een sterke latexbinnenband. Kortom een perfecte en betrouwbare wedstrijd tube. Wij bieden deze tube aan voor slechts: FI 59,00. Een ongelooflijk lage prijs voor deze prachtband. Diverse renners vertelden ons dat deze tube NIETS onderdoet voor de Clement Criterium Seta extra!

03500 Clement Paris-Roubaix 260 gram..... 79.00	03511 Vittoria Corsa CX Seta 220 gram..... 98.00
03501 Clement Criterium 250 gram..... 79.00	03512 Vittoria Nuovo Pro 260 gram..... 35.00
03502 Clement Criterium Seta 230 gram..... 89.00	03513 Vittoria Special Pro Racing 220 gram..... 55.00
03503 Clement Criterium Seta extra..... 119.00	03514 Vittoria Corsa CX 26 inch Super..... 135.00
03504 Clement Criterium 26 inch..... 79.00	03515 Vittoria Corsa CX 26 inch..... 89.00
03505 Clement Criterium TX 195 gram..... 198.00	03517 Vittoria 26 inch..... 49.00
03506 Clement Piste houtcement baan..... 79.00	03535 Hutchinson 24 en 26 inch training..... 39.00
03510 Vittoria Corsa CX 240 gram..... 65.00	03536 Hutchinson Sprint 290 gram..... 19.95

03537 Genestoux Criterium 250 gram..... 53.00	03550 Vredestein 28 mm Ved. Sprint 27 inch..... 28.50
03538 Genestoux Slick 240 gram..... 55.00	03559 Vredestein Trimmer Cross 28 mm..... 33.20
03540 Pneudan imperforable.. 59.00	03560 Vredestein Racer 20 mm..... 29.50
03550 Vittoria Florida 260 gram..... 18.50	03561 Vredestein Racer 25 mm..... 29.50
03552 Hutchinson 22 met reflectie..... 29.50	03564 Panaracer 28 mm Tour Guard Kevlar..... 45.00
03553 Hutchinson 25 mm met reflectie..... 29.50	03616 Nutrak Marathon 32 mm Kevlar 400 gram..... 55.00
03554 Hutchinson 28 mm met reflectie..... 29.50	03617 Nutrak Road-Lite 28 mm Kevlar 345 gram..... 55.00
03555 Vredestein 28 mm met reflectie..... 39.50	
03557 Vredestein 28 mm Sprint ved.licht..... 28.50	

BINNENBANDEN

03620 Panaracer 20-25-28 mm..... 9.50	03681 Simson speciale en complete reparatiedoos voor tubes..... 8.75
03621 Wolber 20 mm..... 9.50	03682 Simson Supersport lichtgewicht doos voor trim en racefietsen..... 6.75
03622 Panaracer Poly-Lite antilek..... 27.50	03683 Setje van 10 Simson KV-plakkers 24x34 mm..... 4.00
03623 Latex Imp-air 20-23-25 mm..... 21.50	03684 Setje van 10 Simson KV-plakkers 22 mm..... 3.50
03624 ATB biba 26 inch..... 11.50	03685 Setje van 10 Simson KV-plakkers 25 mm..... 3.75
03618 Nutrak Fasgrip 20 mm Kevlar 215 gr slick..... 55.00	03686 Setje met verschillende superdunne Simson-plakkers hogedruk (0.7 mm dik)..... 2.25
03619 Nutrak fasgrip Kevlar 25 mm 215 gr slick..... 55.00	03687 Simson tube solutie geschikt voor alle Simson plakkers..... 1.50
	03688 Simson rol tubekillint..... 4.75
	03689 Simson lekzoeker..... 2.75

Pompen

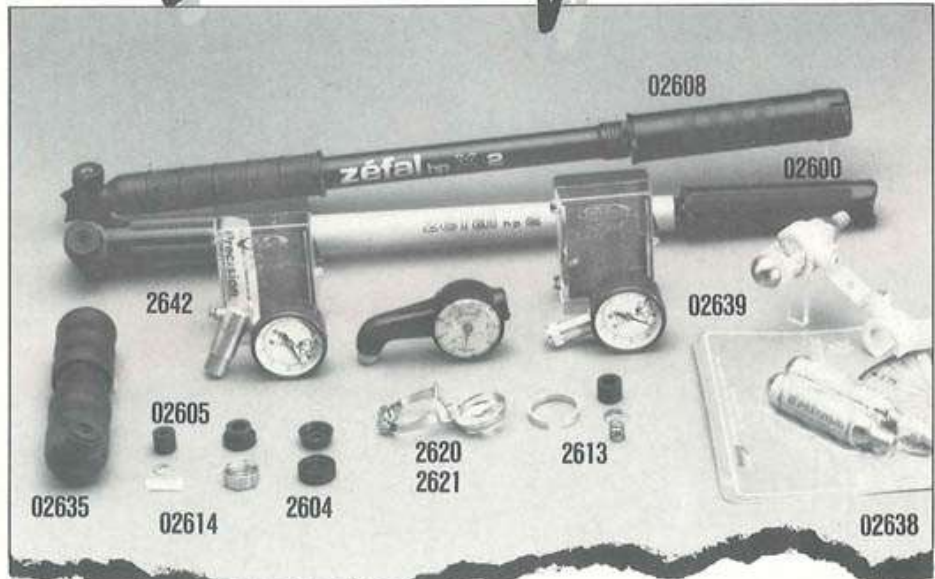

Het komt steeds vaker voor, dat men twee bidonnen wil meenemen plus de noodzakelijk pomp. Deze laatste zit echter normaalgesproken tegen de zitbuis aan, zodat er daar geen plaats is voor een bidon. De bovenbuispompklemmetjes die vroeger in de handel waren, kunnen wij echter niet meer bemachtigen. Daarom hebben wij ringetjes laten maken die de volop verkrijgbare zitbuispompklem uitvult naar de maat van de dunnere bovenbuis. De laatste jaren echter worden er ook weer frames geleverd met een voor het oog niet storend pomppuntje op de balhoofdbuis, zodat er best esthetisch kan worden rondgefietsd met 2 bidonnen en een pomp onder de bovenbuis.

02639 Speciale houder voor
luchtpatronen..... **19.75**
02640 Bandenspanningsmeter
Zefal **15.75**
02641 Amerikaanse

bandenspanningsmeter eerste
kwaliteit **25.50**
02642 Amerikaanse
bandenspanningsmeter eerste
kwaliteit met drukfixatie **32.50**

02600 Zefal HP framepomp maat 48-53 cm **19.75**
02601 Zefal HP framepomp maat 53.5-58.5 cm **19.75**
02602 Zefal HP framepomp maat 59-64.5 cm **19.75**
02604 Zefal HP pomp afsluitdopje zwart **2.00**
02605 Zefal HP pomp rubberetje + ring **2.50**
02608 Zefal HPX framepomp maat 48-53 cm **37.50**
02609 Zefal HPX framepomp maat 53.5-58.5 cm **37.50**
02610 Zefal HPX framepomp maat 59-64 cm **37.50**
02612 Zefal HPX pomp afsluitdopje zwart **3.00**
02613 Zefal HPX pomp compleet setje rubberettes **3.50**
02614 Zefal pomp stootrubbertjes **1.15**
02617 Zefal HP pomp allum. kort met hoedje **27.50**

02618 Zefal Hp pomp allum. lang met hoedje **27.50**
02620 Los pomphoedje voor zitbuis **4.50**
02621 Setje voor pomp-montage op bovenbuis inclusief uitvoering **8.50**
02624 Vetta staande handpomp **89.00**
02625 SKS staande handpomp **59.50**
02626 Los voetventiel SKS **3.50**
02627 Losse meter SKS pomp **24.50**
02628 Complete koperen nippel **6.50**
02629 Los rubberetje voor koperen nippel **2.00**
02630 Complete slang+ nippel SKS **16.50**
02631 SKS pomp-zuiger **3.50**
02635 Puf-fup inschuifbaar pompje **21.50**
02636 Luchtpatroon **3.50**
02637 Special nippel voor luchtpatroongebruik **7.50**
02638 Set met 2 luchtpatronen en nippel **14.75**

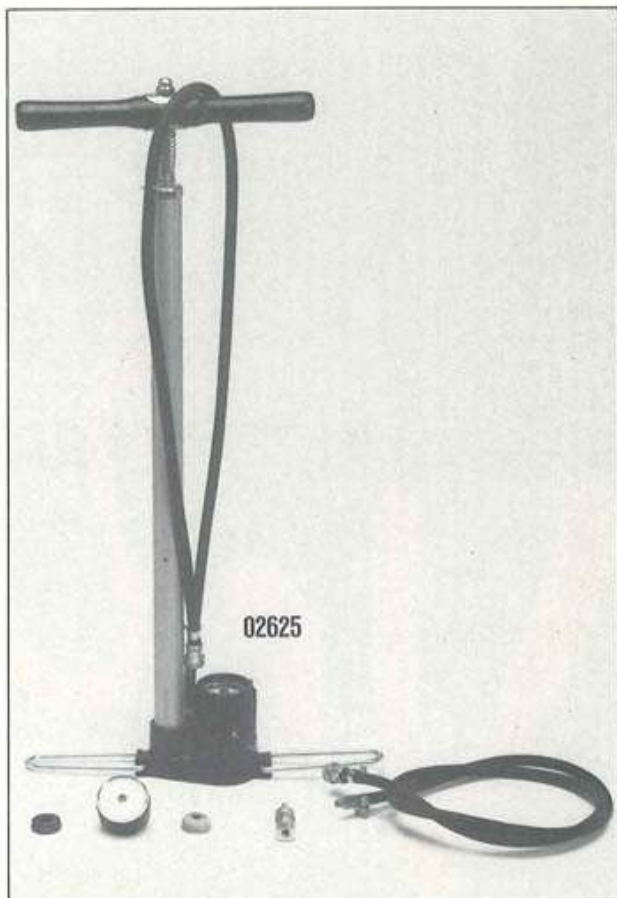



Wolber heeft aangekondigd zich helemaal op de velgenmarkt te storten. De twee velgen die het meest in trek zijn heten Aspin (tube) en Alpine (draad). Met name de grijze Alpine velgen hebben een speciale stompgelaste naad. Deze manier van verbinden levert een zeer sterke en minder buigzame velg op.

Velgen

Velgen voor tubes zijn bij dezelfde sterkte lichter dan velgen voor draadbanden. Dat komt omdat ze de ideale vorm hebben; een lange, rondgebogen holle kamer, zonder verdere poespas. Een draadvelg heeft bij ongeveer dezelfde buitenafmetingen een kleinere binnenkamer, of helemaal geen kamer. Dan meestal wel twee holle ribben. Bij de eenvoudige velgen dragen de spaaknippels direct tegen de velgbodem. Dit komt bij race- of sportgebruik nagenoeg niet meer voor. Behalve bij heel speciale velgen, de aerodynamische, waarbij de spaaknippel verzonken in de velg zit.

Het spaakgat in de velgbodem is normaal geringd, om haarscheurtjes tegen te gaan. Sterke velgen hebben bovendien een busje tussen bodem en ondervlak, verbonden door dit ringetje. De spaak trekt dan als het ware aan een dubbele bodem. Hoewel sterker heeft deze constructie ook

een nadeel bij tubewielen: de tube ligt niet meer goed aan op de velg, draagt op de randen van de busjes. Er moet zorgvuldig gekit worden, en bij gebruik van plaklint mag men dit nooit laten verouderen. Bij velgen voor draadbandjes is deze gebuste dubbele bodemconstructie ideaal. Het geeft het sterkste wiel, en de band heeft er geen last van. Velgen zijn als onderdelen van de wielen aerodynamisch belangrijk. Over de vorm daarvan verschillen de meningen. Wat aan de voorkant mooi druppelvormig is, is dat aan de andere kant van het wiel natuurlijk niet.

De prijsverschillen in velgen zijn erg groot. Voor weinig geld zijn al eenvoudige, sterke velgen te koop. Duurdere velgen halen hun winst vooral uit het feit dat de oppervlakte geanodiseerd is. Dat is een electro-chemische bewerking waarbij de oppervlakte van het aluminium kunstmatig meer of minder diep geoxideerd wordt. Tevens kan dan een kleur gemaakt worden. Als de oxidelaag echt diep is, meerdere tienden van millimeters, dan is de velg aantoonbaar stijver en sterker. Als de oxidelaag slechts oppervlakkig is, dan geeft dat alleen een fraaie kleur, die echter mogelijk snel aangetast wordt door de schurende remblokken.

Prijsverschillen zijn ook terug te vinden in de nauwkeurigheid waarmee de velg gemaakt wordt, of er geen plat stukje zit bij de las, of de las zuiver gladgeslepen is, of de losse velg goed rond is, of de stand van de busjes en de spaakringetjes al voorgericht is i.p.v. recht-toe-recht-aan geboord enz.

Denk er aan dat er een duidelijke relatie is tussen de sterkte en het gewicht van de velg. Hoe dat zit in vergelijking met de carbonvelgen moet de praktijk nog uitwijzen. Theoretisch moeten de carbonvelgen duidelijk sterker zijn.

Mavic



Mavic heeft twee nieuwe velgen geïntroduceerd (no 03710-03714) die een speciale oppervlakte behandeling hebben ondergaan. Mavic claimt dat de grijze laag er minder snel, of zelfs in het geheel niet, afslijt.

no 03760 Wolber Aspin tube grijs ca 415 gr FI 89,-
no 03761 Wolber Alpine draad grijs ca 425 gr FI 79,-

03700 Mavic Pro tube blank 405 gr 36-32 g 45.00	03711 Mavic SSC tube blauw 395 gr 36-32-28 g 350.00	32 gaats 175.00	03748 Campagnolo Record Crono tube blank 280 gr 36-32-28 265.00
03701 Mavic GP4 tube grijs 415 gr 36-32-28 g 89.00	03712 Mavic SSC tube grijs 420 gr 36-32-28 g 450.00	03730 Weinmann 28mm draad hol model 48-40-36 gr 89.00	03750 Campagnolo Victory Strada tube grijs 310 gr 36-32 gr 119.00
03702 Mavic OR10 goud tube 345 gr 36-32-28 g 85.00	03713 Mavic CXP 25 tube AERO special 32-28 g New Model 550.00	03731 Ambrosio Metamorfose tube grijs 400 gr 36-32 gr . 325.00	03751 Campagnolo Victory Crono tube grijs 285 gr 36-32-28 gr 78.00
03703 Mavic MA2 draad blank 430 gr 36-32 g 49.50	03714 Mavic SSC CRD tube grijs 400 gr 36-32 g New Model 495.00	03733 FIR EL20 draad rood-blauw-goud 450 gr 36 gr 79.00	03752 Campagnolo Sigma Pave tube grijs 410 gr 36-32 gr . 465.00
03704 Mavic MA40 draad grijs 430 gr 36-32 g 98.00	03715 Mavic tube blank 26 inch 36-32 gr 55.00	03734 FIR Sirius tube rood-blauw-zwart 415 gr 36 gr 79.00	03753 Campagnolo Sigma Strada tube grijs 380 gr 36-32 gr . 350.00
03705 Mavic MA2 draad mat-blank 430 gr 36-32 g 69.00	03716 Mavic tube grijs 26 inch 36-32-28 gr 149.00	03738 Galli Paris Roubaix tube grijs 36 gr 169.00	03754 Campagnolo Sigma 20 tube grijs 380 gr 36-32 gr . 290.00
03706 Mavic ME3 draad breed mat-kleur 470 gram 36-40 g 79.00	03719 Mavic E4 draad toervelg 500 gr 36 gr 32 mm breed 79.00	03739 Galli Top Pro tube 400 gr rood-zwart 36 gr 159.00	03755 Campagnolo Delta 22 tube grijs 465 gr 36-32 gr 159.00
03707 Mavic M3CD draad breed grijs 490 gr 40-36 g 109.00	03720 NISI Aero laser tube grijs 26 inch 32-28 gr 220.00	03740 Galli Elan Dura draad grijs 400 gr 36 gr 115.00	03756 Campagnolo Epsilon Strada G25 tube lichtgrijs 445 gr 36-32 gr 89.00
03708 0.00	03721 NISI Aero laser tube grijs 27 inch 32-28 220.00	03745 Campagnolo Record Pave tube grijs 365 gr 36-32 gr . 475.00	03757 Campagnolo Lambda Strada XL tube blank 405 gr 36 gr 45.00
03710 Mavic MA50 CRD draad grijs 430 gram New model 36-32 g 275.00	03722 NISI Aero tube blank 26 inch	03747 Campagnolo Record Strada tube grijs 330 gr 36-32 gr 350.00	



- 03100 Spatborden kunststof geheel compleet in wit-zwart en blauw..... **29.50**
- 03101 Spatborden Esge met stroomgeleiding voor verlichting compleet met achterlicht **69.00**

- 03103 Achtersteek-spatbordje zwart-geel-wit..... **6.50**
- 03104 Steekspatbordje voor of achter per stuk inclusief velcro strips..... **7.50**
- 03110 Spatbordstangetje zonder boutje en moertje **2.00**

- 03111 Boutje en moertje voor bevestiging van spatbord aan stangetje..... **1.00**
- 03113 Achterspatbord-oophangklem..... **3.50**
- 03114 Geplastificeerd klemmetje achterframe bevestiging

- dragers en spatborden.... **2.00**
- 03115 Geplastificeerd klemmetje voorvork voor bevestiging spatborden aan vork..... **2.00**
- 03116 Blackburn eye-lets voor achterpadden..... **12.50**
- 03117 Agu eye-lets voorpadden **12.50**
- 03118 Inbusboutje roestvrij 5 mm en 10 mm lang..... **1.25**
- 03119 Inbusboutje roestvrij 5 mm en 25 mm lang..... **2.00**
- 03120 Ringetje roestvrij 6 mm en 8 mm doorsnede..... **0.25**
- 03121 Ringetje roestvrij 6 mm en 18 mm doorsnede..... **0.35**

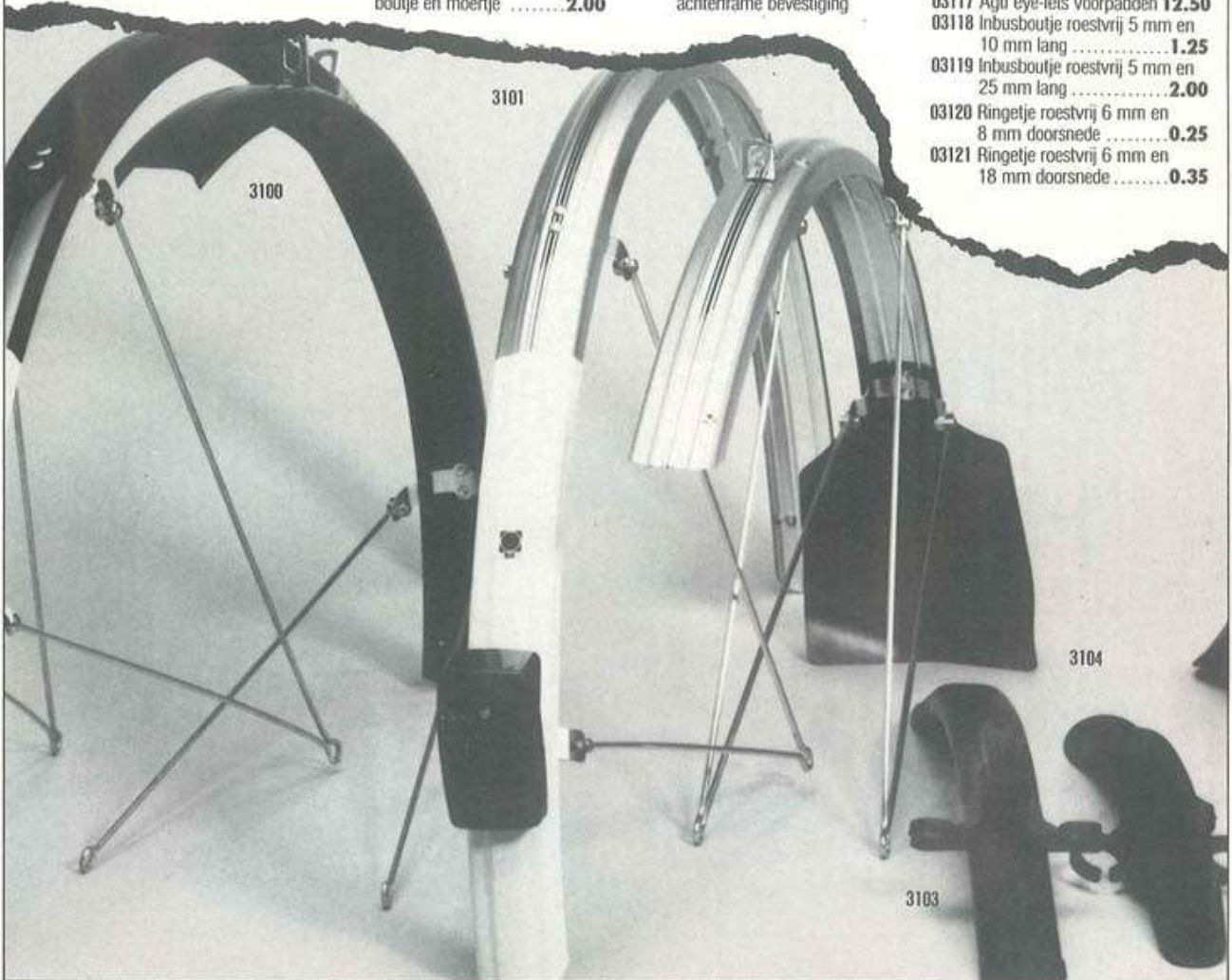



*Madison
Byka*



3812



Verlichting

VERLICHTING

Om gezien te worden stelt de wet inmiddels heel wat eisen aan de fiets(er): voor- en achterlicht, wit of geel achterspatbord, rode achterreflector, gele pedaalreflectoren, reflecterende wielcirkels.

Om zelf iets te kunnen zien tijdens bijvoorbeeld een donkere trainingsrit worden geen eisen gesteld, maar misschien was dat nou juist wel uw bedoeling.

Praktisch alle batterijlampen voldoen alleen maar aan de wet. Ook de oplaadbare 3,6 volt systemen. De NiCa cellen daarin zijn vele honderden malen oplaadbaar, hebben dus praktisch het eeuwige leven. Er zijn ook oplaadbare systemen met een grotere accu-capaciteit (voor 2,5 ma 3 uur), en met lampjes van de normale sterkte voor en achter. De lampjes zijn wat klein om echt goed ver te schijnen. Wie wel op stille wegen of fietspaden in het donker wil rijden (trainen) kan beter een halogeen koplamp monteren. De licht-opbrengst is duidelijk groter, en de lichtstraal is beter gericht. Je kunt 20 tot 30 meter voor je een losse tegel zien liggen. Halogeenlampjes zijn ideaal te combineren met accu of batterij. Dan is namelijk de

spanning nooit te hoog en daar zijn ze gevoelig voor. Elke dynamo, ook een bracketdynamo, levert bij sportief gebruik al gauw een veel te hoge spanning. Ook een gewoon lampje geeft dan ongelooflijk veel licht (wat alleen in het aardedonker opvalt), maar een levensduur van een uur of zo is niet acceptabel. Daarom moet bij sportief gebruik (30 km/u of meer) elk lampje, maar vooral een halogeen, beveiligd worden met een zenerdiode. Die is tegenwoordig in de koplamp ingebouwd. Er bestaan ook enkele systemen waarbij tussen dynamo en koplamp een accuutje met wat electronica zit. Bij een hoge snelheid, en dus overspanning van de dynamo, wordt het overschot aan elektrische energie in de accu gestopt. Om de zoveel tijd kun je dan de dynamo uitschakelen en toch met licht op verder rijden.



3813

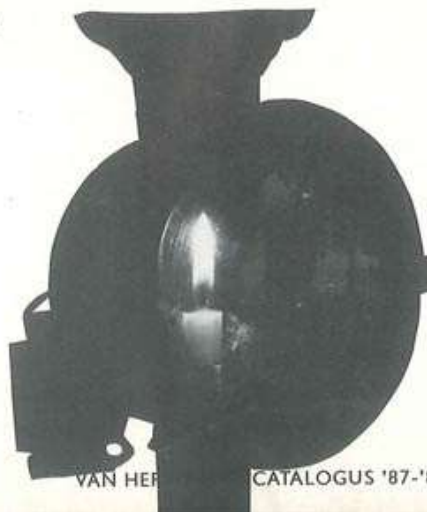

VAN HER

CATALOGUS '87-'88 131

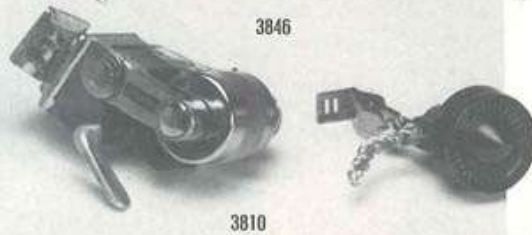
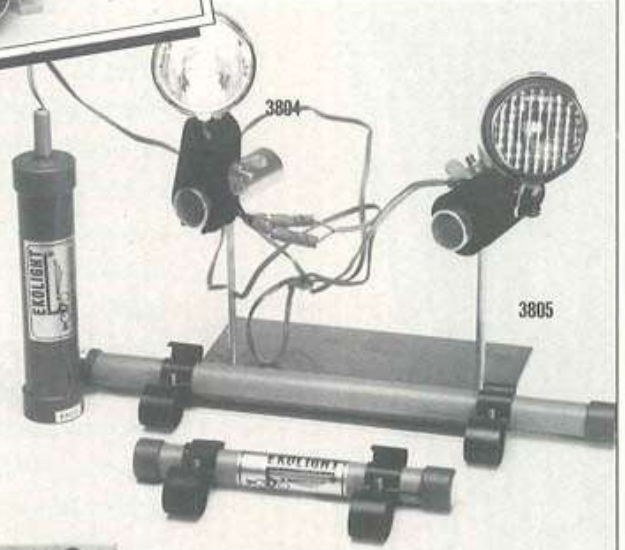
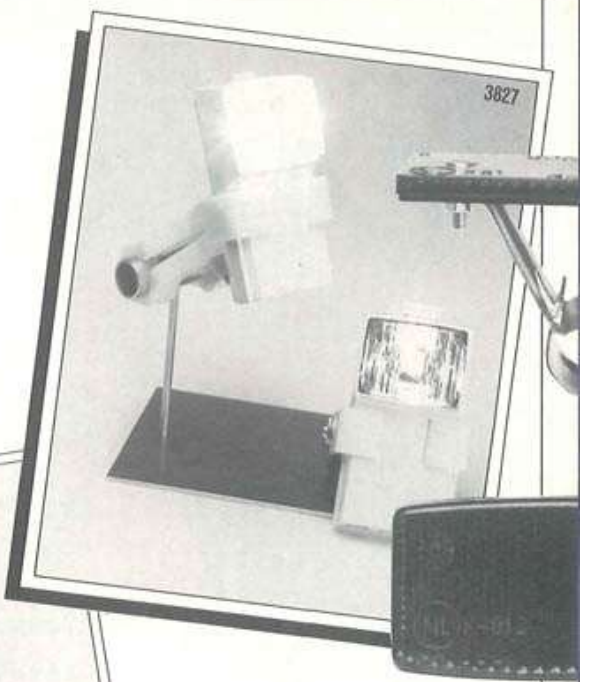
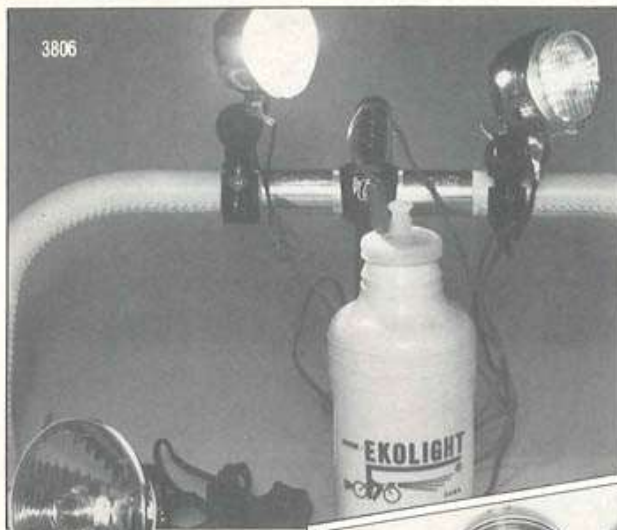

Verlichting

Het BYKA verlichtingssysteem:

Dit in Engeland ontwikkelde fietsverlichtingssysteem is goed uitgedacht en van uitstekende kwaliteit. Het gebruiksgemak is opvallend en op vele fietsen te monteren.

no 03811 Een nieuw begrip in fietsverlichting; een koplamp die automatisch overschakelt op batterijen als de dynamo niet werkt!

Het levert een heldere halogeenstraal bij elke snelheid, dus ook bij stilstand. De koplamp brandt dan omdat hij automatisch overschakelt op batterijen. De koplampunit voedt dan ook de achterlamp. De unit is in een enkele beweging van het stuur te halen.

no 03813 Fel en breed schijnende achterlamp.

no 03815 Onmisbare spanningsregelaar die uw fietslampjes beschermt tegen een te hoge spanning.

- 03811 Byka Dual koplamp speciaal **98.00**
- 03812 Byka bracketdynamo + koplampje **98.00**
- 03813 Byka achterlicht compleet **14.75**
- 03814 Byka lamphouder universeel aluminium **12.50**
- 03815 Byka Regulite spanningsregelaar **14.75**
- 03816 Byka Halogeen lampje schroefdraad of bajonet 6V 2.4 Watt **9.50**
- 03823 Cat-eye batterij-voorlamp **18.50**
- 03824 Cat-eye batterij achterlicht **18.50**
- 03825 Marvi achterlicht met batterijen **15.50**
- 03826 Marvi voorlicht met batterijen **15.50**
- 03827 Wonder batterij-voorlamp **15.75**
- 03828 Wonder batterij-achterlicht **15.75**
- 03829 Wonder armlampje **12.50**
- 03830 Platte batterij **2.75**
- 03831 Staalbatterij engels model **1.75**
- 03845 Wielreflectoren set Wiel-Lite **14.00**
- 03846 Wielreflectoren set Schothorst **19.50**
- 03847 Spatbordreflector **7.50**
- 03848 Bagagedragerreflector **7.50**
- 03850 Reflector achterrem-bevestiging **7.50**
- 03851 Set pedaalreflectoren **3.50**
- 03820 Sanyo bracket-dynamo **49.50**

- 03801 Bonanza accu-verlichtingsset compleet **169.00**
- 03804 EKO accu-verlichtingsset 2 uur **98.00**
- 03805 EKO accu-verlichtingsset 4 uur **139.00**
- 03806 EKO accu-verlichtingsset 6 uur **159.00**
- 03808 Eko accu-bidon los 6 uur **89.00**
- 03810 Sanyo verlichtingsset compleet met bracket-dynamo **69.50**

- 03821 IKU halogeen koplamp **32.50**
- 03822 Soubitez koplampje **9.50**

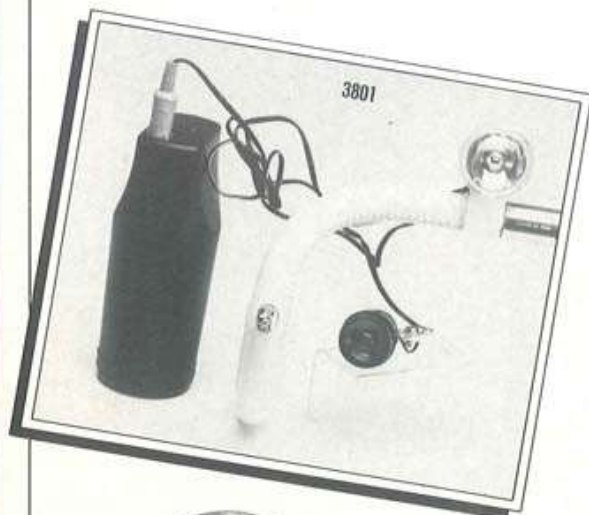



"WINTERBEURT GRAPJE"

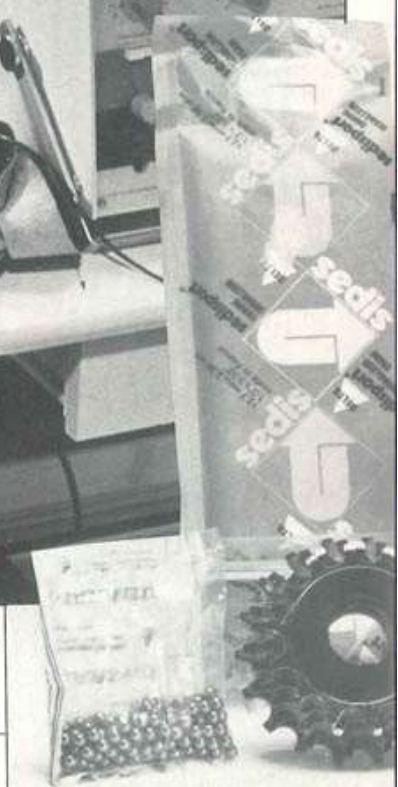

Onderhoud

Grote winterbeurt

ONDERHOUD

Onze inmiddels algemeen bekende 'grote winterbeurt' is, zoals u weet, geen overbodige luxe. Tenminste als u zo'n 8000 km per jaar rijdt. Fiets u zo'n 4000 km per jaar dan kunt u de grote winterbeurt om de twee jaar laten uitvoeren.

Prijzen geldig van oktober t/m maart
 Grote winterbeurt FI 185,-
 Grote winterbeurt en moffelen FI 390,-
 Prijzen geldig van april t/m september

Grote winterbeurt FI 235,-
 Grote winterbeurt en moffelen FI 440,-
 Dit doen wij bij de winterbeurt:

1 Met de speciale stoomcleaner worden alle vuil, aanslag en smeereesten radicaal verwijderd, zonder dat de lak er onder te lijden heeft, want er ontstaat geen krasvorming.

2 Hierna halen wij alle lagers uit elkaar en maken ze brandschoon zodat wij ze met een vergrootglas kunnen inspecteren. Dit is geenzins overdreven want nu kunnen wij elke inslijting beter en eerder herkennen.

3 Wij beginnen dan met de opbouw van de fiets en u krijgt:

a nieuwe balhoofd-lagers met Campagnolo vet

b nieuwe bracketlagers met Campagnolo vet en plastic stolbus

c nieuwe Sedis sport ketting met nieuwe achtertandwielen

d nieuwe uitstekende kwaliteit teflonkabelset. De kleur buitenkabel kunt u zelf kiezen.

e nieuw Bike-ribban stuurlint en luxe chroom stuurlopjes.

De oude onderdelen worden zonder uw tegenbericht weggegooid.

4 Wij boren zeer kleine gaatjes in de naafhuis, waardoor wij met een speciale vetspuit vanuit het midden Campagnolo vet in de naaflagering aanbrengen. Op verzoek halen wij de naven uit elkaar, inspecteren de lagerschalen en conussen en vervangen de kogels. Dit kost FI 25,- extra.

5 De wielen worden gecontroleerd op sporing en worden zonodig gericht en uitgelijnd. Als de spaken te los staan dan worden deze gespannen.

6 Uw fiets wordt gepoetst en keurig netjes afgeleverd; hij is weer als nieuw.

Neemt u tijdig contact op met Theo; hij zal u dan vertellen wanneer u het snelste bent geholpen voor de winterbeurt.



Toeclips & Riemen

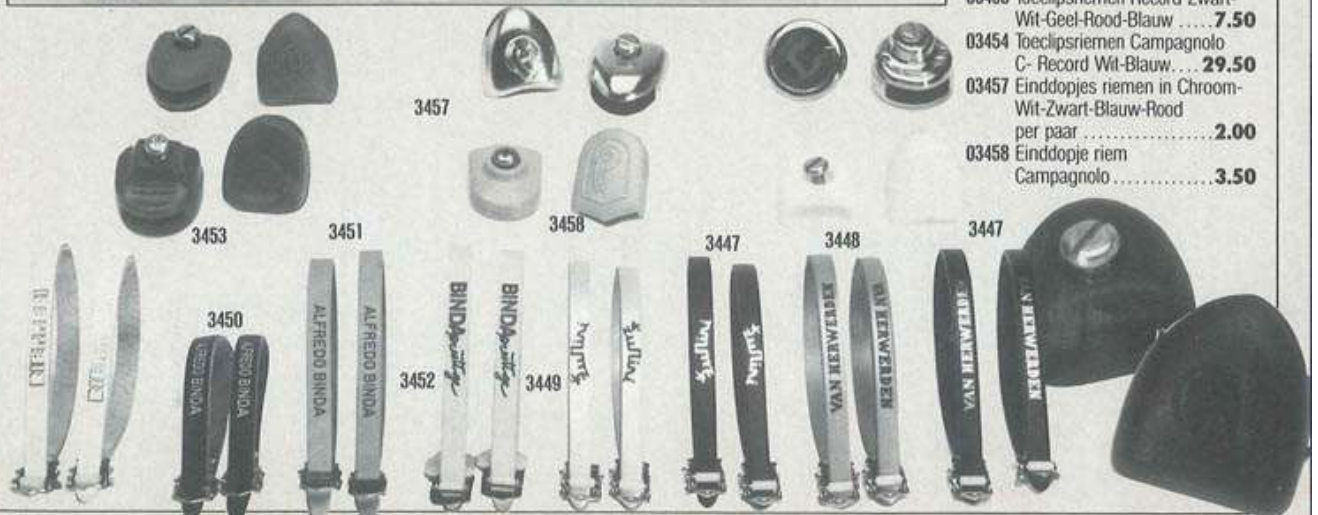
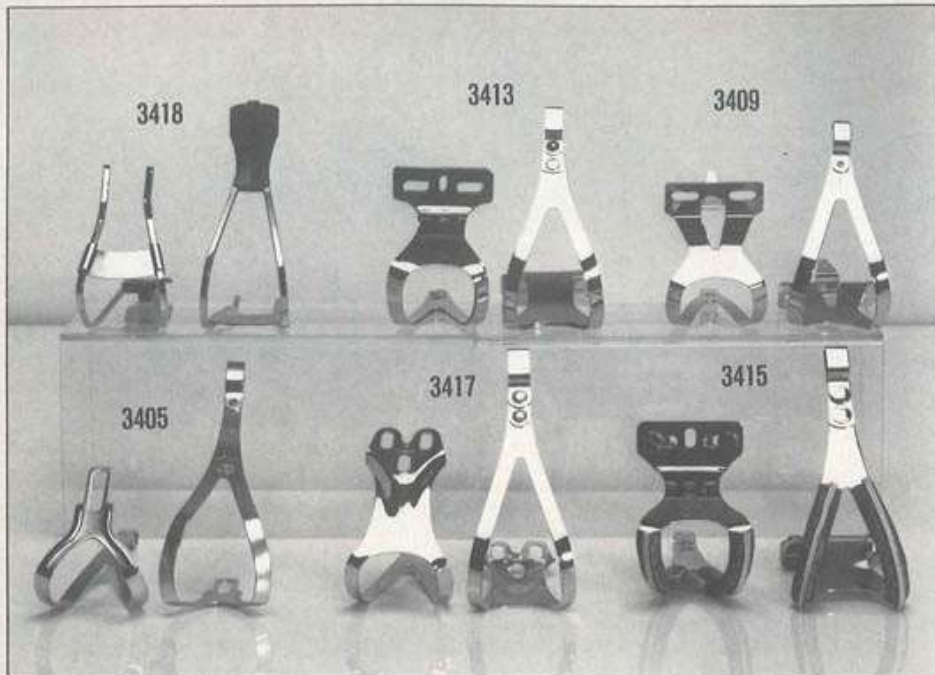

- 03401 Stel toeclips Campagnolo C- Record M **45.00**
- 03402 Stel toeclips Campagnolo Record-C L **45.00**
- 03403 Stel toeclips Campagnolo Record-C EL **45.00**
- 03404 Stel toeclips Campagnolo Victory M **35.00**
- 03405 Stel toeclips Campagnolo Victory L **35.00**
- 03406 Stel toeclips Campagnolo Triomphe M **32.50**
- 03407 Stel toeclips Campagnolo Triomphe L **32.50**
- 03408 Stel toeclips Campagnolo Super **35.00**
- 03409 Stel toeclips Campagnolo Record **25.00**
- 03411 Stel toeclips verchromd Christophe maat S-M-L-EL . **8.50**
- 03412 Stel toeclips BRC lichtgewicht zwart **14.50**
- 03413 Stel toeclips Cross dubbel staal M en L **17.50**
- 03414 Stel toeclips instapmodel met plastic **12.50**
- 03415 Stel toeclips met leder bekleed **17.50**
- 03416 Stel toeclips verchromd passend Victory Campagnolo L **12.50**
- 03417 Stel toeclips Shimano New 600 M-L-EL **21.50**
- 03418 Stel toeclips Gipiemme special verstelb. **29.50**
- 03447 Toeclipsriemen met teflon Zwart met opdruk van Herwerden of Zullini **18.50**
- 03448 Toeclipsriemen met teflon goud met opdruk van Herwerden of Zullini **19.50**
- 03449 Toeclipsriemen met teflon wit met opdruk van Herwerden of Zullini **19.50**
- 03450 Toeclipsriemen Binda Wit-Rood-Zwart-Geel-Blauw **14.75**
- 03451 Toeclipsriemen Binda Extra met teflon naturel kleur **29.50**
- 03452 Toeclips riemen Binda Prestige breed naturel kleur **39.50**
- 03453 Toeclipsriemen Record Zwart-Wit-Geel-Rood-Blauw **7.50**
- 03454 Toeclipsriemen Campagnolo C- Record Wit-Blauw. **29.50**
- 03457 Einddopjes riemen in Chroom-Wit-Zwart-Blauw-Rood per paar **2.00**
- 03458 Einddopje riem Campagnolo **3.50**

moffelen

Wij staan uiteraard ook tot uw dienst als het gaat om moffelen spuitwerk of solderingen aan uw kostbare frame. Werkelijk alles is bij ons mogelijk. U heeft keuze uit een ruime kleurschakering en uw frame wordt weer voorzien van de goede merktansfers.

Dit alles tegen een eenheidsprijs van FL 189,- incl transfers.

De behandeling is: 1 stralen 2 grondlak 3 dubbele laklaag 4 vernis.

Dit alles in perfectie kwaliteit.

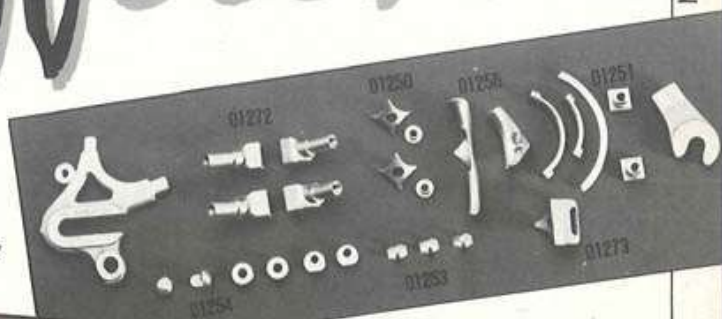

- | | | | | | | | |
|---|-------|---|-------|---|--------|---|--------|
| 01250 Aansolderen van bidonhoudernokjes..... | 25.00 | 01254 Aansolderen van een pomppijp..... | 15.00 | 01271 Verchromen van het gehele achterframe..... | 195.00 | 01276 Moffelen in twee-kleur of gevlamde kleur..... | 245.00 |
| 01251 Aansolderen van commandeurnokken..... | 25.00 | 01255 Aansolderen van een fotofinishplaatje..... | 15.00 | 01272 Aansolderen van 4 crossremnokken en kabelstuit..... | 75.00 | 01277 Verchromen van de voorvork..... | 95.00 |
| 01252 Aansolderen kettingophanghaken..... | 15.00 | 01256 Aansolderen van bracket-kabelgeleiders..... | 25.00 | 01273 Derailleurnok aansolderen..... | 25.00 | 01278 Verchromen van de rechterliggende achtervork..... | 95.00 |
| 01253 Aansolderen van 3 kabelgeleiders op de bovenbuis..... | 25.00 | 01257 Remkabel door de bovenbuis maken..... | 90.00 | 01275 Moffelen één kleur..... | 189.00 | 01279 Transfer-set merken..... | 19.50 |

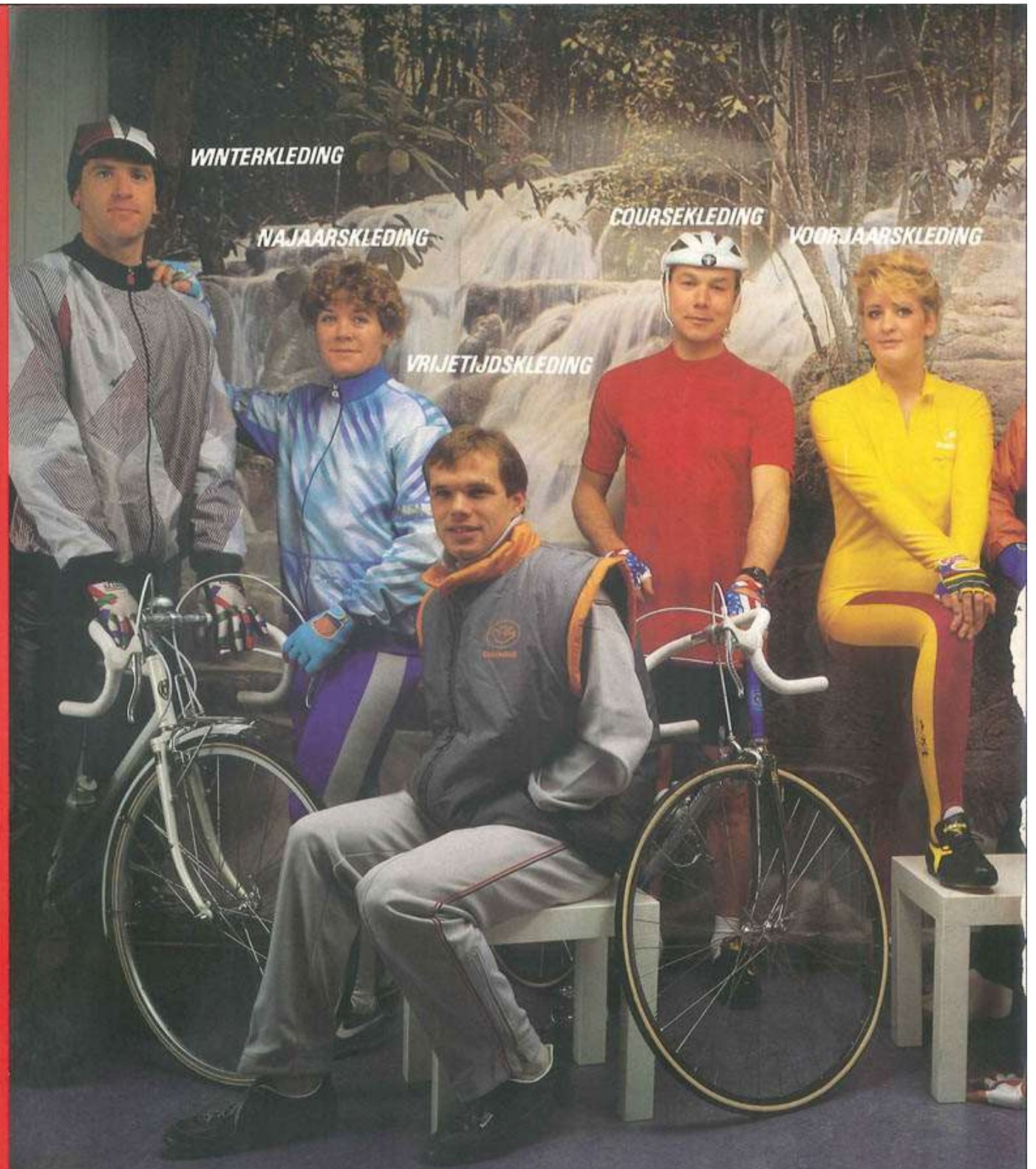

WINTERKLEDING

NAJAARSKLEDING

VRIJETIJD SKLEDING

COURSEKLEDING

VOORJAARSKLEDING

Wij bieden u kleding voor alle



TRIATHLONKLEDING

REGENKLEDING

WEDSTRIJKKLEDING

jaarsetijden

Kleding voor alle jaarsetijden

Omdat fietsen voor de meesten een *mooiweersport* is, is de trend in *fietskleding* modieus. Nog maar enkele jaren geleden was het allemaal wol met acryl gebreid, nu worden alle denkbare vezels met elkaar gecombineerd. En er worden steeds meer vezels gemaakt. De basis is acryl, polyester, polyamide (nylon), en daarvan worden stoffen als Lycra, Elastan, Antron e.d. gemaakt.

Het gebruik van bepaalde stoffen hangt af van de mogelijkheden en van het doel. Polyester bijvoorbeeld is zeer geschikt om te bedrukken, waardoor het een ideale basis is voor modieuze kleding. Wat draagcomfort betreft hebben de moderne kunststoffen de natuurlijke stoffen als wol, katoen en -luxe- zijde, zeker nog niet verdrongen. Katoen lijkt zelfs een deel van het aan kunststoffen verloren terrein terug te winnen. Wol is behaaglijk, warm en goed ademend, en waterafstotend. Maar sommigen kunnen het niet aan de huid verdragen. In sportkleding moet wol gecombineerd worden met een vormvaste kunststof. Meestal acryl. Voor de tussenseizoenen nog steeds heel prettig om te dragen. Katoen is vermoedelijk het meest huidvriendelijk. Het werkt echter als een spons als het wordt afgedekt door een dichte laag, en omdat het zoveel vocht opneemt duurt het lang voordat dat vocht verdampst is. Dat kan een rillig gevoel geven. Om die reden worden voor koele omstandigheden, als er toch flink gesport wordt, onderhemden aanbevolen die juist weinig vocht opnemen, maar het doorgeven aan een buitenlaag die het vocht gemakkelijk laat verdampen. Die twee eigenschappen heeft men ook trachten te combineren in thermo kleding, die als het ware een temperatuurregulerend effect moet hebben: warm in de winter, koel in de zomer. Het blijkt minder mooi dan het lijkt, als thermokleding te warm is voor de buitentemperatuur, dan is het effect toch ietwat verstikkend. De nieuwste ontwikkeling is ademende thermokleding. Daarin worden vele vezels gecombineerd om de goede eigenschappen van allemaal te krijgen.

Wol, acryl, katoen en polyester in één vezel. Als men zich flink inspannt (trainende wielrenner bijvoorbeeld) blijkt de combinatie van dunne (katoenen) onderkleding met daaroverheen een heel licht, goed ademend jack, erg prettig. Maar het moet vooral dun zijn! Het is gauw te warm. Er zijn ademende jacks die winddicht, en jacks die wind- en waterdicht zijn, en toch ventileren. Stel u daar niet teveel van voor. Hoe dichter het jack, hoe slechter het ventileert. En hoe minder winddicht, hoe beter (Proef: probeer of je door de stof kunt blazen!). Hoe groter de inspanning, hoe opener het jack moet zijn. Wielbroeken hebben niet zo'n evolutie doorgemaakt als de shirts. De superelastische kunststoffen hebben wol verdrongen. Er zijn grote kwaliteitsverschillen in de zeem, en in de manier waarop de zeem (en de andere anden) gestikt zijn. Ook in het leer zelf zijn grote verschillen gemakkelijk zichtbaar. Voor randonneurs en toeristen worden er nu ook fietsbroeken gemaakt die er wat meer als een normale short uitzien. Een combinatie van grotendeels katoen met een elastische kunstvezel. En wie redelijk prettig in zijn daagse broek wil fietsen kan goed bediend zijn met een speciale fiets-onderbroek, met zeem! Triathlonpakjes hebben geen zeem. In de plaats daarvan frotte' of pluche kunststof. Hier telt het snelle drogen het sterkst. De pasvorm van het bovenstuk is toegesneden op het volledig vrij kunnen bewegen van de armen, zonder dat er iets schuurt, en op zodanig aanliggen dat er tijdens het zwemmen geen waterbult ontstaat.

Zomer

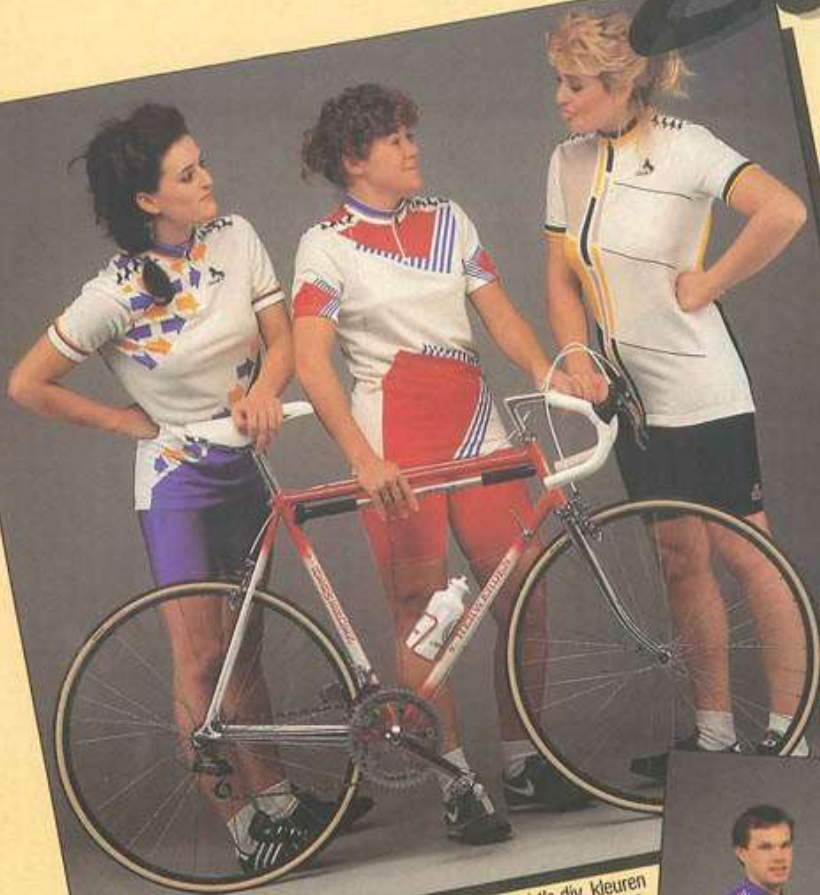

Blacky shirt's div. kleuren
149.50

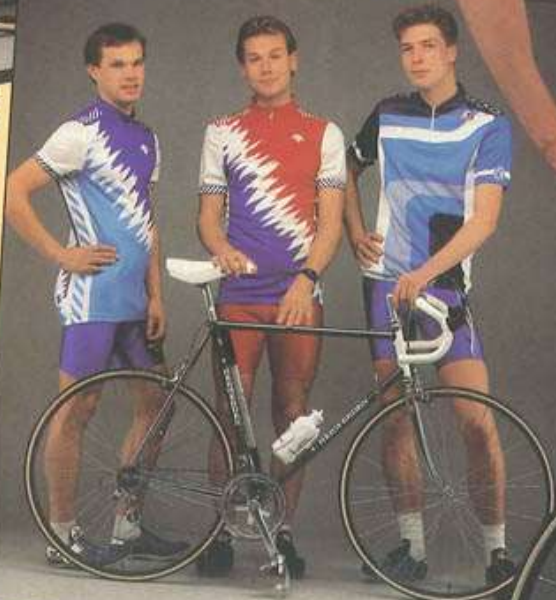

Parentini shirt 115.00 Descente shirt 139.00
Ultima koersbroek 69.00

Biemme shirt 89.50
Descente shirt's
138.50 Ultima
koersbroeken div.
kleuren 69.00

Parentini shirt 115.00
Chesini Aero shirt 149.50
Santini shirt 119.00

kleding

Santini shirt's div.
kleuren **119.00**
Caselli shirt **139.00**
Vigorelli triathlonbroek
89.00 Alex witte
koersbroek **89.00**



Blacky shirt's v.a. **125.00**
Alex shirt 40% katoen
69.00 Santini shirt
119.00

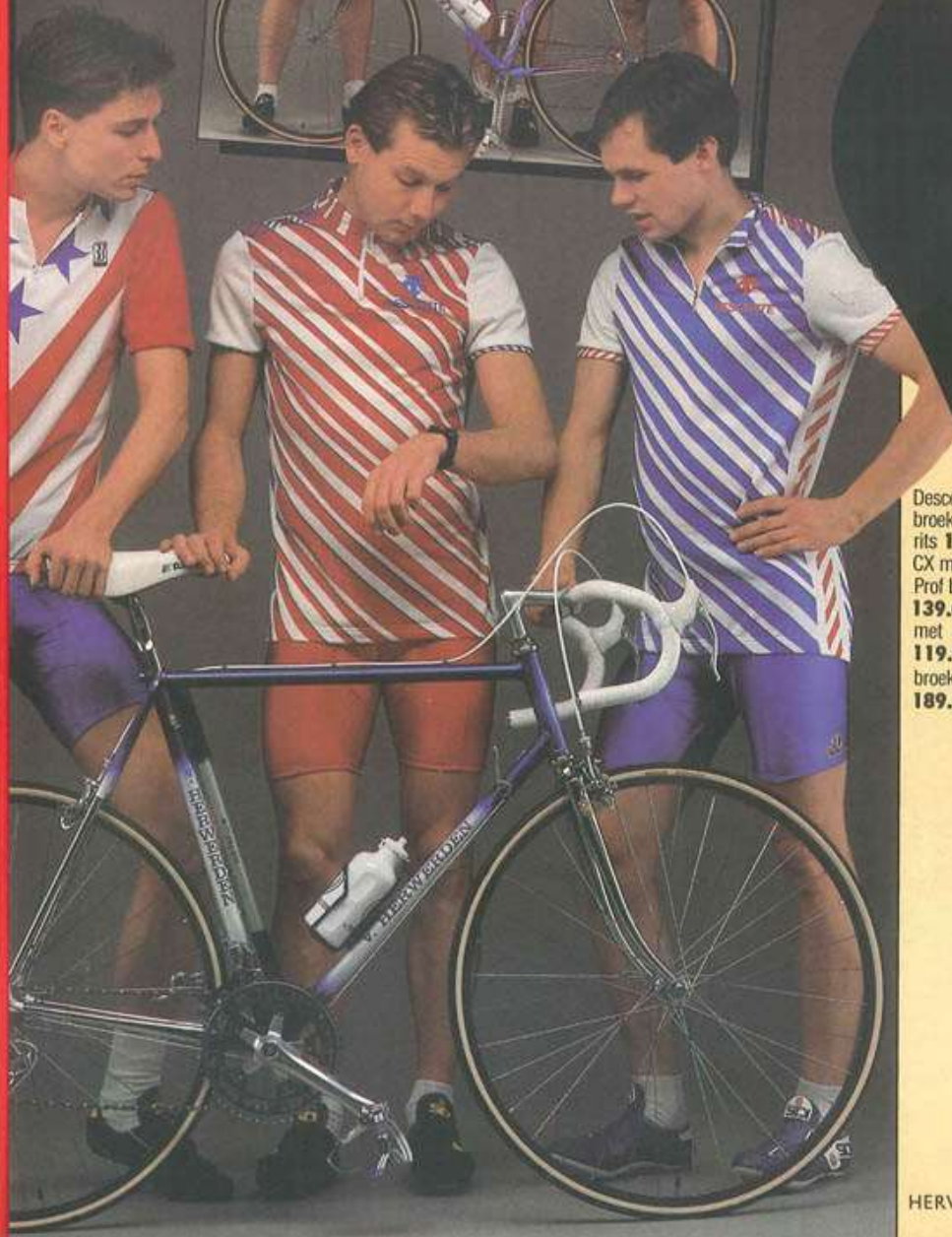

Descente
broek zonder
rits **169.00**
CX met Santini
Prof bovenstuk
139.00 Ultima
met bovenstuk
119.00 Descente
broek met rits
189.00

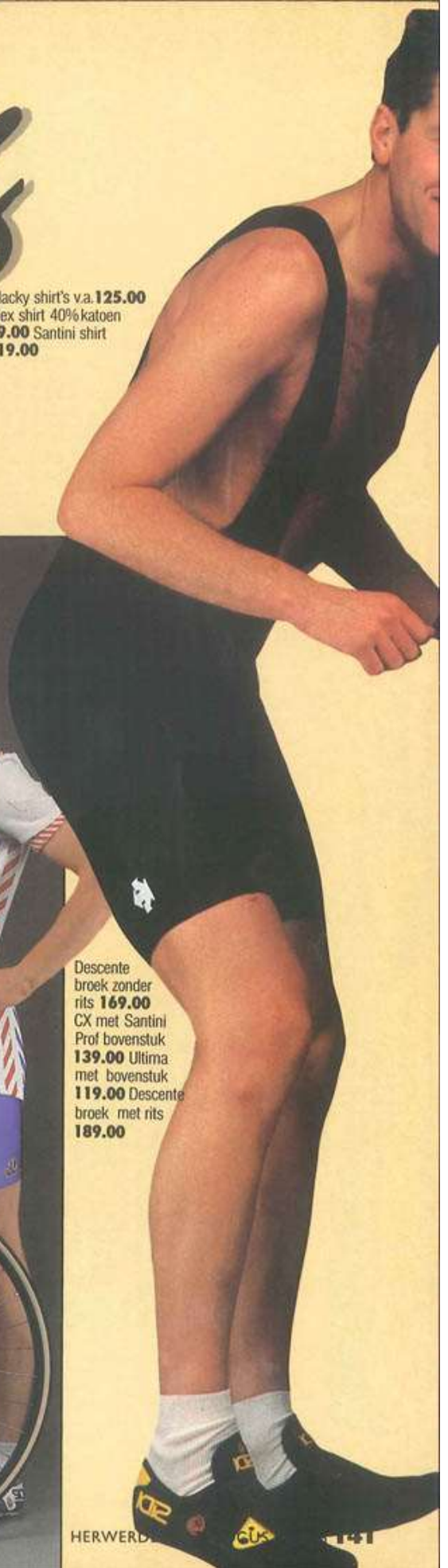

HERWERD 141

Wedstrijd

Kendaroy windjack nylon
89.00



Windjack
nylon voorkant
89.50

Kendaroy windjack
gestreept nylon voorkant
93.50

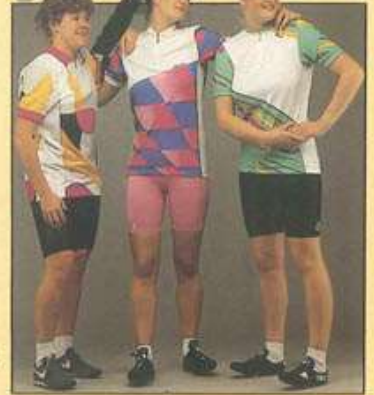

Santini shirts
119.00

Ultima broek
69.00

Vigorelli broek
89.00

Santini prof
CX broek
95.00



Ultima thermo broek 149.00



Bicy thermo
broek met bovenstuk
129.00



Karhu loopbroek
met bovenstuk
152.00



kleeding

WEDSTRIJKLEDING



AGU dames trui
82.00

Rogelli shirt
92.00

Chesini windjack nylon
voorpand 80% wol **159.00**

Santini wind-thermo jack
198.00

Chesini
Thermo jack
279.00



Santini shirt's
119.00

Giessege shirt
129.00

broek
98.00

AGU thermocoforto
met lange rits
84.00

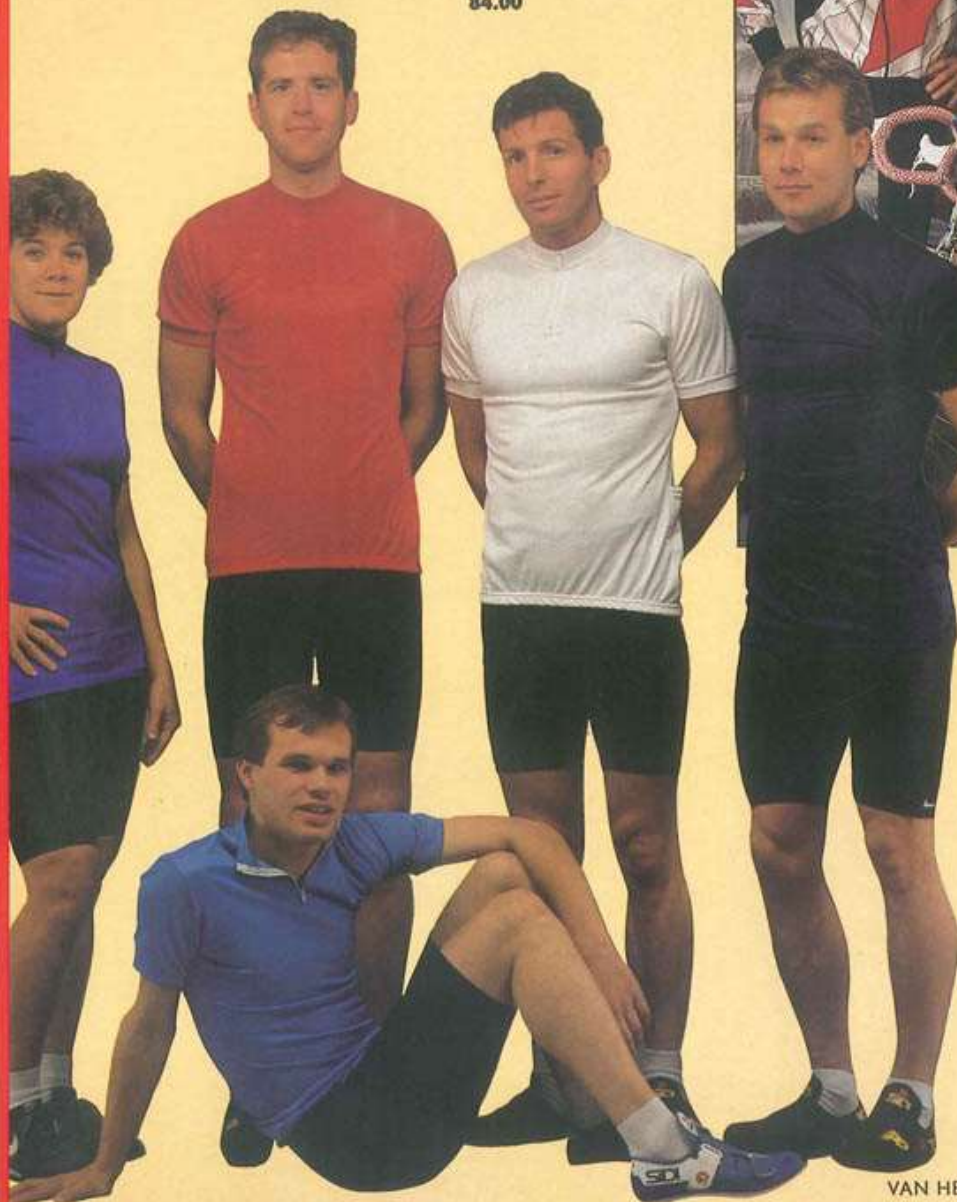

Shirt
40% katoen
69.00

Diverse broeken vanaf
59.00

Triathlon, sport

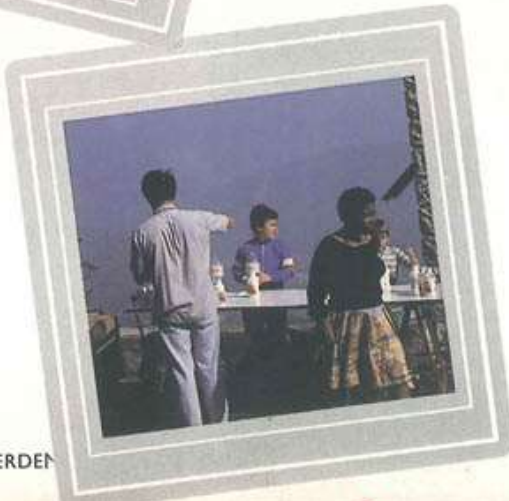
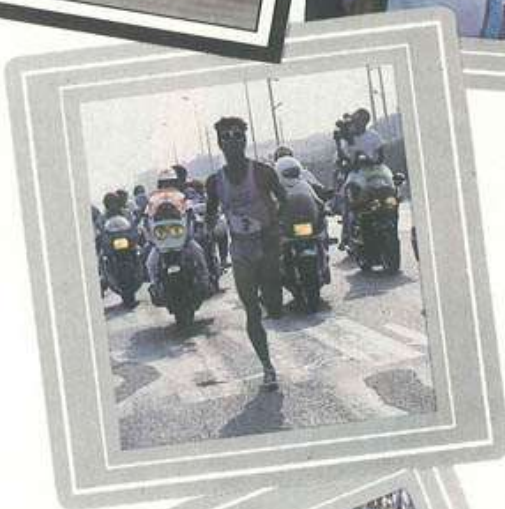
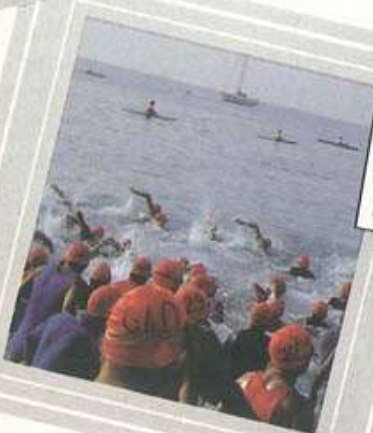
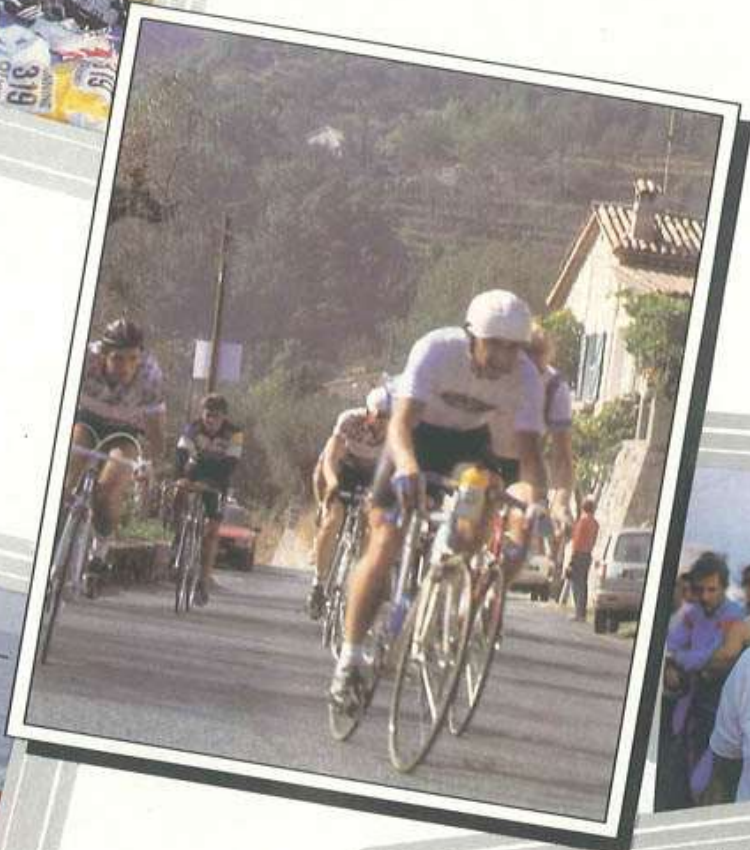

met toekomst

Duursporten hebben de toekomst. En de triathlon loopt daarbij voorop. Triathlon bestaat uit drie disciplines die achterelkaar moeten worden afgewerkt in de snelst mogelijke tijd;

zwemmen, fietsen en lopen. Vandaag de dag telt Nederland al zo'n 10.000 triathleten-(tes) en dit aantal groeit nog elke dag.

Van Herwerden Wielersport is vanaf het prilste begin betrokken geweest bij de ontwikkeling van deze nieuwe tak van sport. Wij startten de import van exclusieve triathlon-specialiteiten en produceerden al gauw het bekende Van Herwerden Triathlon raceframe. Dit alles leidde in maart 1986 tot de eerste Triathlon-shop van Nederland.

Een prachtige afdeling binnen van Herwerden Wielersport, waar de beginnende en gevorderde triathleet alles van zijn of haar gading vinden kan. U vindt bij van Herwerden Triathlon de meest professionele uitmonsteringen op zwem-, loop- en fietsgebied. Maar er is meer. Ook aan de lichamelijke verzorging besteden wij aandacht. En wat dacht u van voeding en lectuur? U vindt het allemaal in overvloed bij ons. Ons eigen van Herwerden triathlonteam verschaft ons veel belangrijke praktijkervaring die wij graag op onze klanten overbrengen. Wij durven zonder twijfel te stellen dat wij een van de best gespecialiseerde, zoniet de beste, triathlonafdeling bieden die u zich kunt wensen.

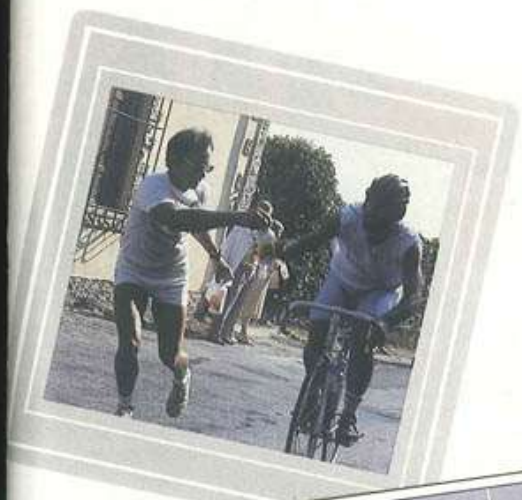

TRIATHLONKLEDING

Ultima
Aero
collant
blauw
85.00

Hot Design loopbroek **98.00**
Santini div. kleuren
gevoerde collant **109.00**
LOOK design

Hot Design loopbroek div. kleuren **98.00**
Flexibel loopbroek div. kleuren
fluoriserende bies **84.50**

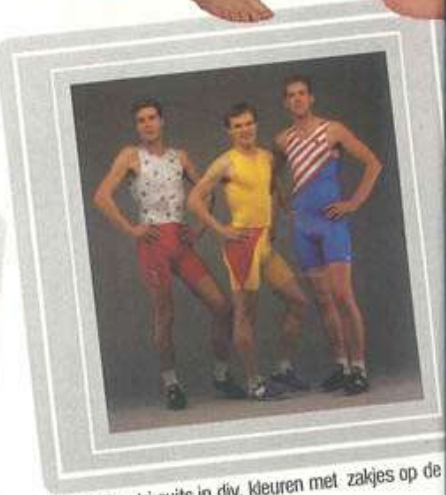
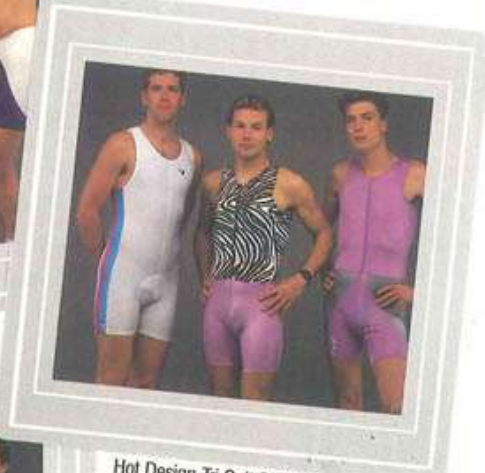
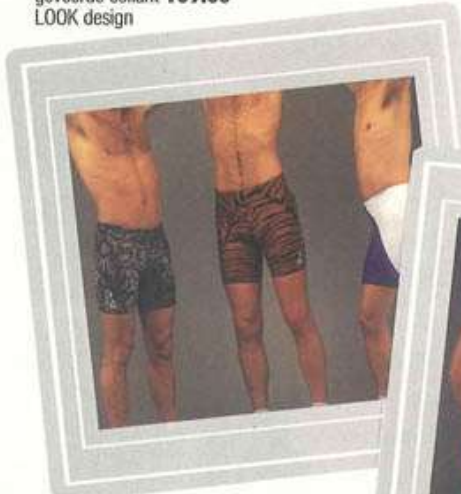

Hot Design tri suits in div. kleuren met zakjes op de ritsen in de pijpen **179.00**



Hot Design Tri Suit **179.00** div. kleuren
Vigorelli Tri Suit **189.00** div. kleuren

Vigorelli Tri Suit
div. kleuren
189.00

Hot Design Tri
Suit div. kleuren
179.00

met zakjes
op de rug
en ritsen in
de pijpen

Hot Design Triathlon broeken snel drogend **119.00**



Karhu ademend windpak.....**249.00**
Asics Tiger windpak.....**149.00**

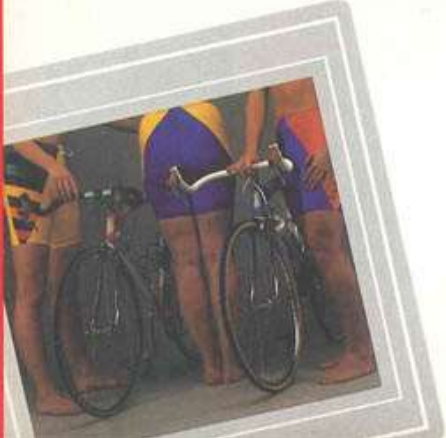



Ultima
Aero collant
zwart **79.00**
Flexibel loopbroek **84.50**
met fluoricerende bies

Aero collant regen en winddicht **92.50**
Hot Design loopbroek div. kleuren **98.00**
Santini gevoerde collant **98.00**

Hot Design loopbroek div. kleuren **98.00**
Karhu loopbroek **92.50** blauw en zwart



zakjes op de rug van het Hot Design tri suit, werkt niet remmend tijdens het zwemmen en je kan er ten alle tijden bij

De kunststof zeem in de tri suit zijn zeer snel droog en beschermen als de beste



Hot Design Triathlon
broeken **119.00**
snel drogend

Beenrits in de pijpen van het Hot Design tri suit. Rits je open voor meer ruimte tijdens het lopen

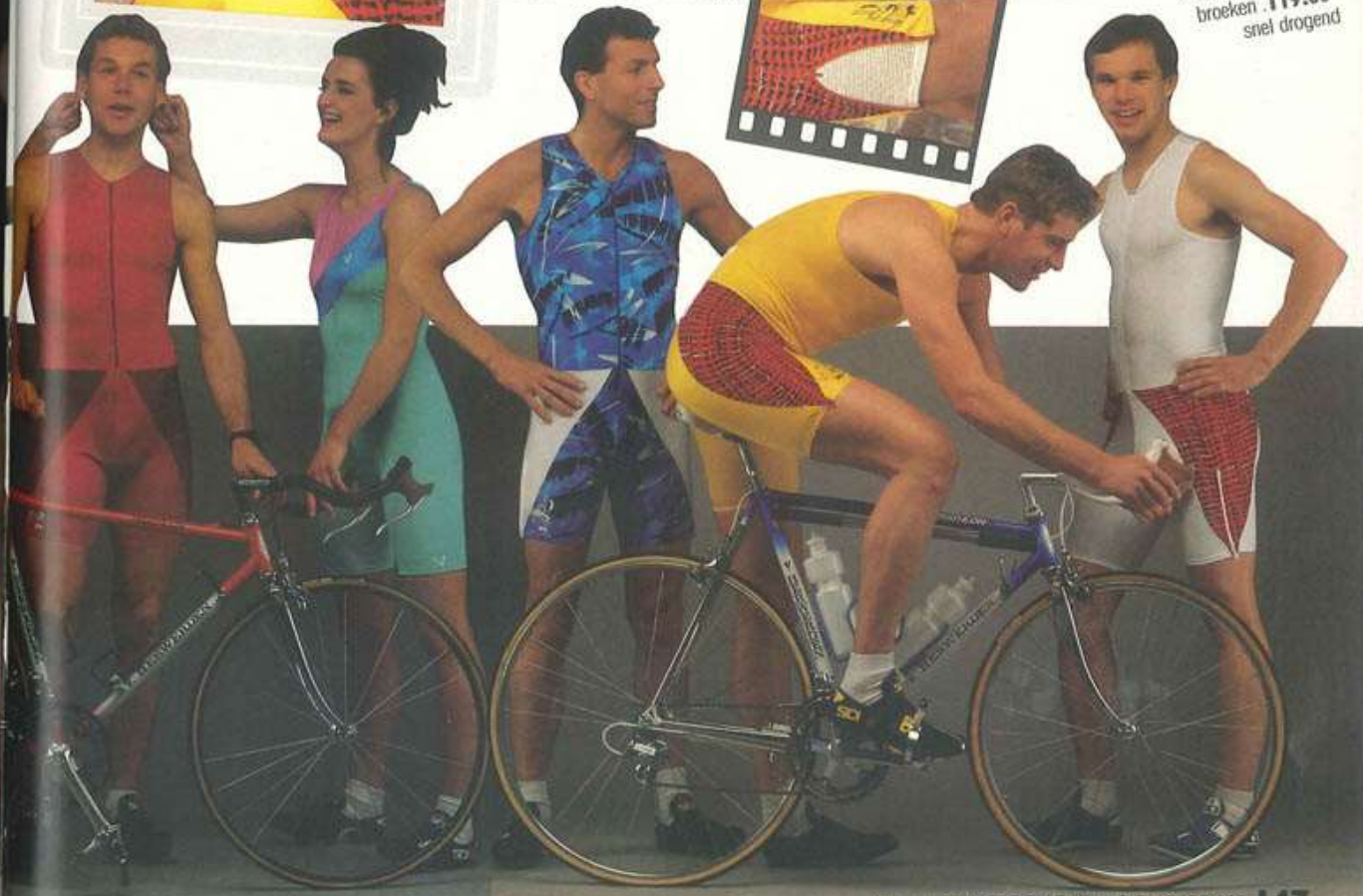

Zwem alles soires

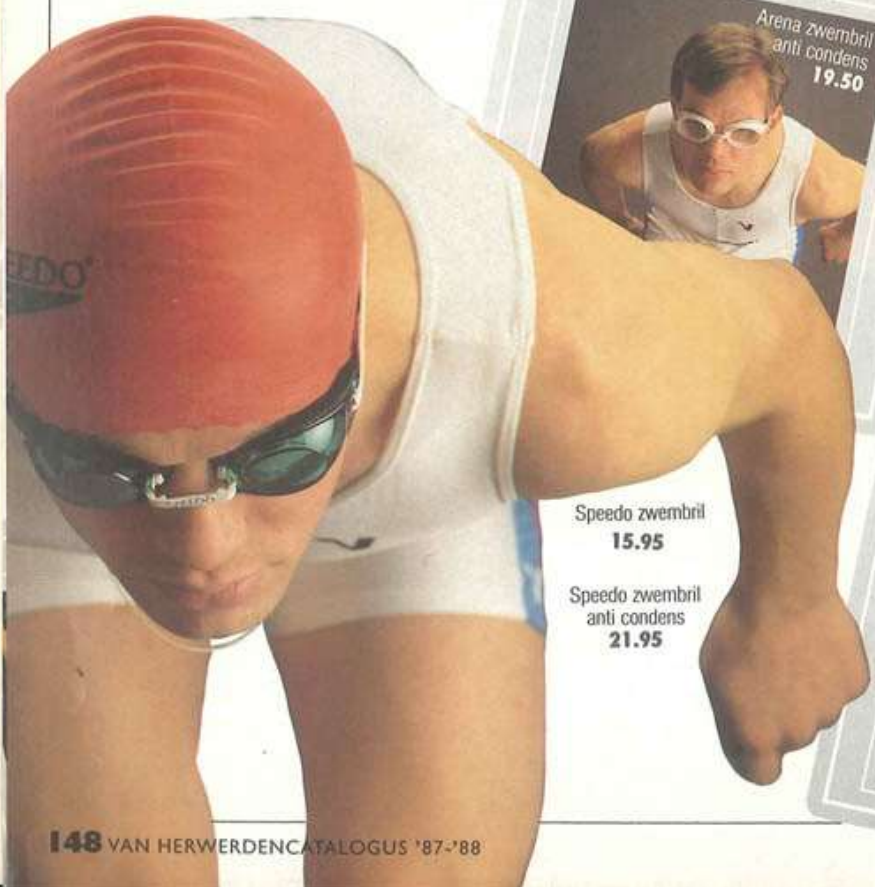

Speedo zwembril 15.95
Speedo zwembril anti condens 21.95



Triathlon

Hot Design triathlonpakken (drie-in-één)

De Hot Design triathlonpakken blijken in de praktijk de allerbeste kwaliteit te zijn. Het materiaal waarvan de pakken gemaakt zijn heet Antron. Dit materiaal heeft de eigenschap in alle richtingen elastisch te zijn. De pasvorm en functionaliteit is dan ook perfect. Het zistuk is gemaakt van polypropylene stof wat enorm snel droogt en de huid prima beschermt tegen het

schuren. Ook bij lange ritten krijgt men geen last! De pakken zijn in vele kleuren leverbaar en voorzien van nitsen in de pijpen en een speciaal zakje op de rug dat geen water schept tijdens het zwemmen. Het nieuwste Hot Design pak kost toch slechts 179.00 wat niet duur is voor het meest verkochte pak uit onze Triathlon-collectie. Zie pag. 146-147.

Het nieuwe Hot Design Wet suint

Na een lange tijd van ontwerpen, testen, aftesten en opnieuw proberen is het nieuwe Hot Design wet suit eindelijk klaar. We hebben nu een wet suit dat optimale bescherming geeft tegen koud water, snel uit te trekken is en van zo'n soepele kwaliteit is, dat het tijdens het zwemmen op geen enkele manier hindert. Of u de schoolslag of de crawl doet, het pak zit 'goed.

De huidige kwaliteit neo-prene is zeer taai en nagenoeg onkwetsbaar. De voorgaande wet-suits waren helaas erg vatbaar voor nagels en andere scherpe dingen. Dit pak echter is totaal vernieuwd en verbeterd. Ook heeft het een nog groter drijfvermogen en de gladde buitenkant geeft nog minder weerstand in het water. Het pak heeft aan de voorkant een lange rits. Deze loopt schuin, van de nek tot het bovendijbeen. Aan de buitenzijde van elke pijp zit een rits die loopt van de enkel tot net onder de knie. Er zijn twee modellen: één met cap voor extra bescherming (geen warmteverlies in de nek en op het hoofd) en één zonder cap.

Het materiaal is zeer sterk en soepel. Mede hierdoor is het pak in ongeveer 13 seconden uit te trekken. Het pak met cap is voldoende ruim bij de nek, zodat het hoofd ongehinderd heen en weer kan bewegen (ademhalen).



Hot Design
Wet suit zonder
cap.....

269.00

Hot Design Wet suit
269.00
Dit pak met lange
armen en lange
benen is in 13 sec.
uitgetrokken

SCHOENEN

Asics Tiger damesschoen Tigress
Tegen overproneren
dames leest (smalle voet - hoge
wreef)
2 hardheden EVA - memory
tussenzool**144.00**

Asics Tiger X Caliber GT
trainings-wedstrijdschoen
tegen overproneren
verwisselbare binnenzool**199.00**

New Balance
W 470
Damesschoen
Geschikt voor lange afstanden
Voorkomt proneren en
supineren.....**199.00**

New Balance
670
Voorkomt proneren en supineren
Voor zwaarder gebouwde mensen
Lange afstand schoen**269.00**

Karhu Speedy TBA
Soepele trainingsschoen
Snelvetersluiting
Verwisselbare inlegzool ...**179.00**

Karhu Fullrom CX
Snelle afwikkeling
Laag gewicht
Tot 75 kg aanbevolen....**239.00**

Karhu Symphony Damesschoen
Trainings model Smalle leest
Verwisselbare inlegzool **189.00**

Snelvetersluiting.....**5.50**

Karhu Synchron TBA
Allround trainingsschoen
Lucht-kussen vering
ledere gewichtsklasse**209.00**

Karhu Classic
Lucht-kussen vering
Voor de zwaarder gebouwde loper
Extra enkelsteun door
kuipzool**299.00**



ULTIMA.... TWEE KEER DE EERSTE!



KWALITEIT-PLUS

Al jaren hoog genoteerd waar het kwaliteit betreft, maar ook voortdurend nog op zoek naar verbetering.

Revolutionair voor 1986: 50% katoen en 50% kunstvezel maar geweven volgens een nieuw procedé!

Aerodynamische pasvorm door de elastische eigenschappen van de kunstvezel aan de buitenkant van het weefsel. Op de huid 100% katoen.... dus hoge vochtopname. Bij warm weer en bij lage temperaturen oudenwets comfortabel.

DESIGN EN KLEUR

Ultima, ook dit jaar ongetwijfeld de ereplaats als het gaat om originaliteit. DESIGNS, speciaal ontworpen om een nieuwe periode in te luiden.

KLEUREN, zo gecombineerd dat het frisse karakter van de designs nog eens extra benadrukt wordt.

De P.D.M.-ploeg, met o.a. Stefan Rooks, de winnaar van de Amstel Gold Race is het voorbeeld:

„Wielerkleding wordt wielermode dankzij Ultima”.

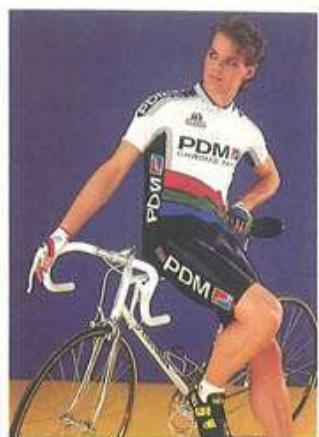

Deze en vele andere Rentmeester kwaliteitsproducten zijn verkrijgbaar bij de wielerspecialzaak met het Ultima-vignet



Model Imola
135.00

Model Bologna
147.50

Model Brindisi
Shirt zonder mouwen
89.50

Korte broek
met bovenstuk
model Targa
175.00

Model Alasio
149.50

Model San Marino
149.50

Model Turin
137.50

Onderbroek met
extra dikke
zeem 84.50

Model Bergamo
139.50



Model Lausanne
149.50

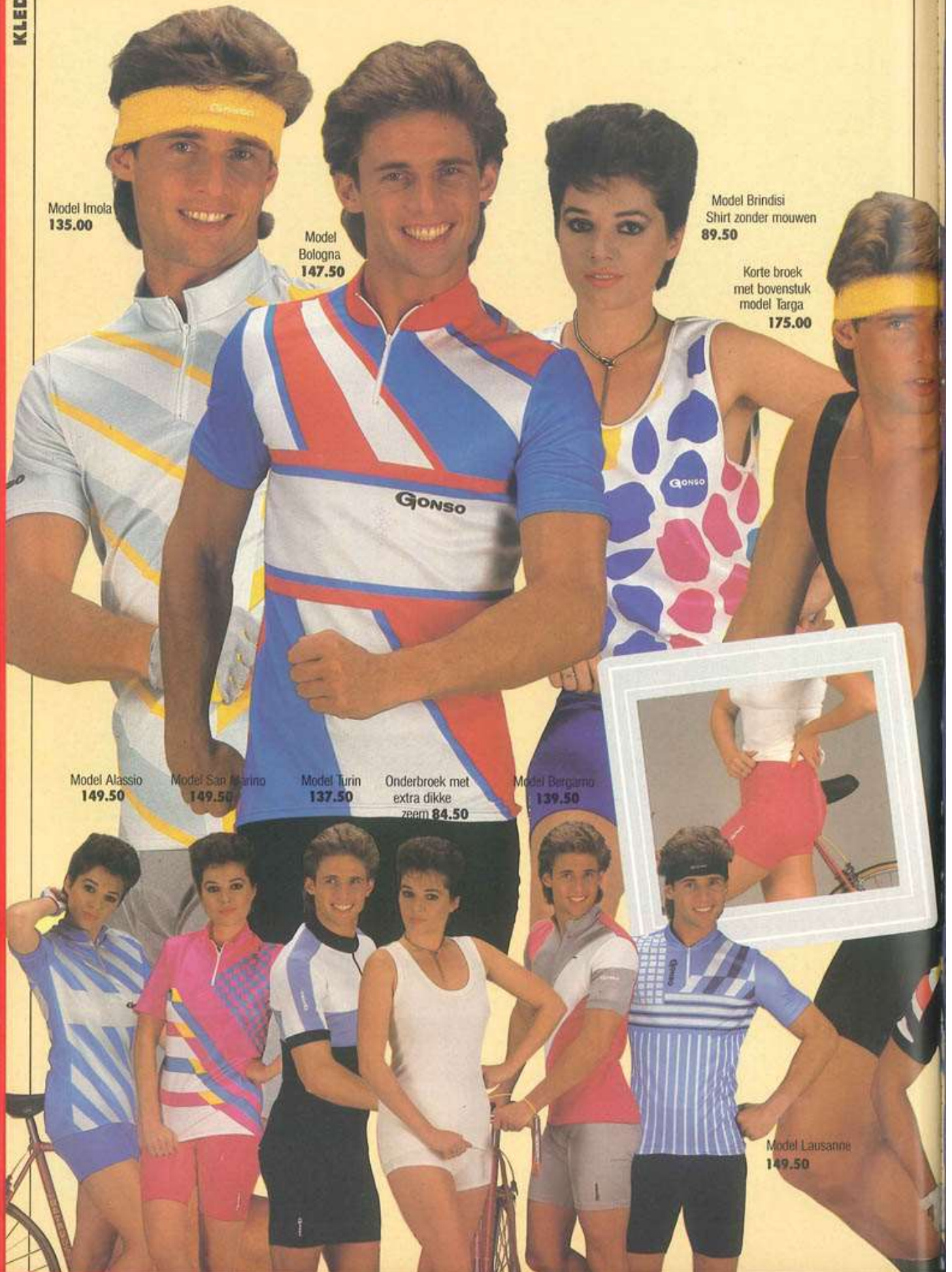

Kleding

Door het in beweging zijn van het lichaam ontstaat er transpiratievocht dat het lichaam doet afkoelen.

Wielerveding moet – als het even kan – niet alleen mooi zijn en goed 'zitten', maar bovenal ervoor zorgen dat het lichaam voldoende warm blijft. Gonzo kleding heeft twee verschillende zijden: het buitenmateriaal is windwerend, het binnen materiaal is klimatiserend d.w.z. het is warmte- en vochtregelend.

Hierdoor raakt het lichaam ook bij een pauze niet onderkoeld.

Dit wordt voor alle

Gonzo kleding gegarandeerd. Gonzo kleding is verkrijgbaar in twee kwaliteiten.

Het verschil zit in het buitenmateriaal.

In het ene geval is het buitenmateriaal Silustra met aan de binnenkant Dunova.

In de andere kwaliteit is de buitenzijde van Trevira, omdat deze stof makkelijker te bedrukken is, en de binnenzijde Dunova.

Dunova is een wollen stof waar, als het ware, duizenden kleine kanaaltjes doorheen lopen. Transpiratievocht wordt door die kanaaltjes naar de buitenkant gevoerd, waar het kan verdampen.

Gonzo broeken bestaan ook uit Dunova materiaal.

De zeem van deze broeken is van uitzonderlijke kwaliteit. Het zeemleer is namelijk van een in de zomer geschoten bergree. In die periode is de vacht dunner

en de huid (het leer) dikker. Bovendien wordt het leer ook nog op kwaliteit uitgezocht.

De naden van Gonzo broeken zijn naar binnen liggend en zeer dun, zodat je er tijdens het fietsen geen hinder van hebt. De schuimvulling van deze broeken is ook van een betere kwaliteit dan de doorsnee broeken. De fabrikant van Gonzo broeken bespaart niet op het leer door aan de voorkant een stukje badstof te gebruiken, dat door het transpireren toch een koud gevoel geeft in het kruis.

Tenslotte nog een wasvoorschrift.

De kleding kan het beste met de hand gewassen worden zonder gebruik van synthetische wasmiddelen die de dunne kanaaltjes doen verstopen. Ook het gebruik van wasverzachter is uit den boze.

Model Varese
139.00

Model Mirag
149.50

Model Korsika
135.00

Model Rovigo
149.50

Model Avignon
134.50

Model Sonera
158.00

Model Shimano
149.50



KLEDING

AGU Quorum regenpak waterdicht en ademend jack **249.00**
 broek **119.00**
 New Line ademend windpak **249.00**
 AGU regenpak jack **49.50**
 broek **48.00**

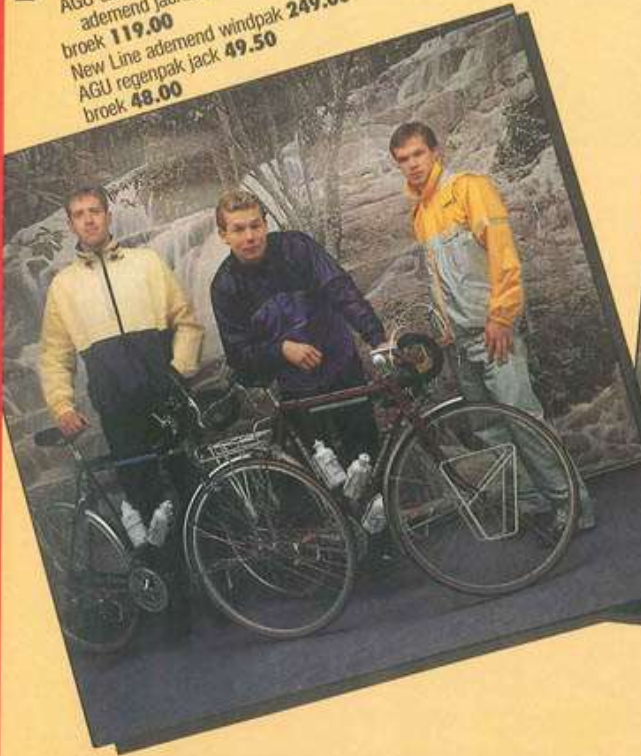

AGU dames regenjas **119.00**
 Rogelli ademend regenjack **88.00** New Line wind
 en regenpak ademend **398.00** | Broek met nylon voorpand **89.00**



Broek **275.00**
 jack **259.00**
 overschoenen **29.50**
 AGU herenregenjas **179.50**
 Chesini VT jack **249.50**

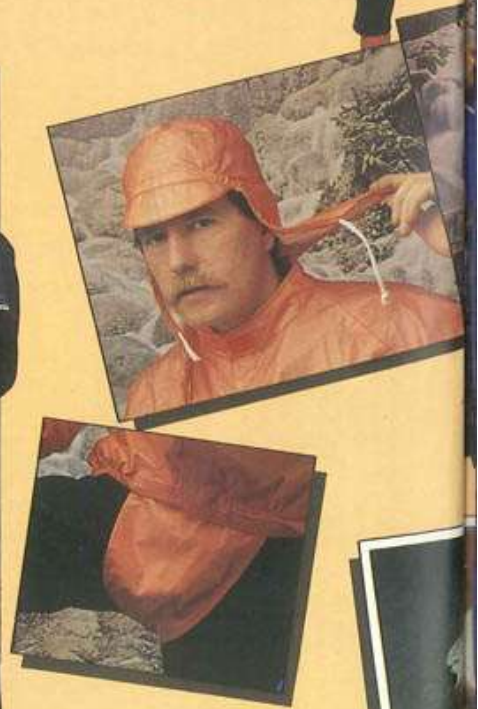

Opberg tasje voor de hele regenjas zit aan de binnenkant van de jas
 Gore-tex regen pet **90.00** wordt door middel van klitteband aan het jack bevestigd.
 Ook het kruis wordt beschermd voor regen en kou. Gore-tex regenpak ademend.

Gonzo Thermo broek 249.00 Giessegi gevoerde broek met zeem en bovenstuk 98.00 Cornello gevoerde broek met bovenstuk 129.00



Kendaroy regenjack 39.50
v. Herwerden regenjack 39.00
Doorzichtig regenjack 48.00

Rogelli thermo shirt 109.00
Santini shirt lange mouw 139.00
Chesini shirt lange mouw 139.00
Santini gevoerde broek 98.00

WIELERKLEDING

Santini thermo jack **298.00**
 Bicy thermobroek met bovenstuk **129.00**
 Chesini thermopak **495.00**
 Descente thermopak **565.00**

AGU schaatspak **175.00**
 Carrera schaatspak **195.00**
 Terenit schaatspak **279.50**



AGU schaatspak **175.00**
 Descente schaatspak **398.00**
 Rogelli schaatspak **195.00**
 Oakley zonnebril **169.00**

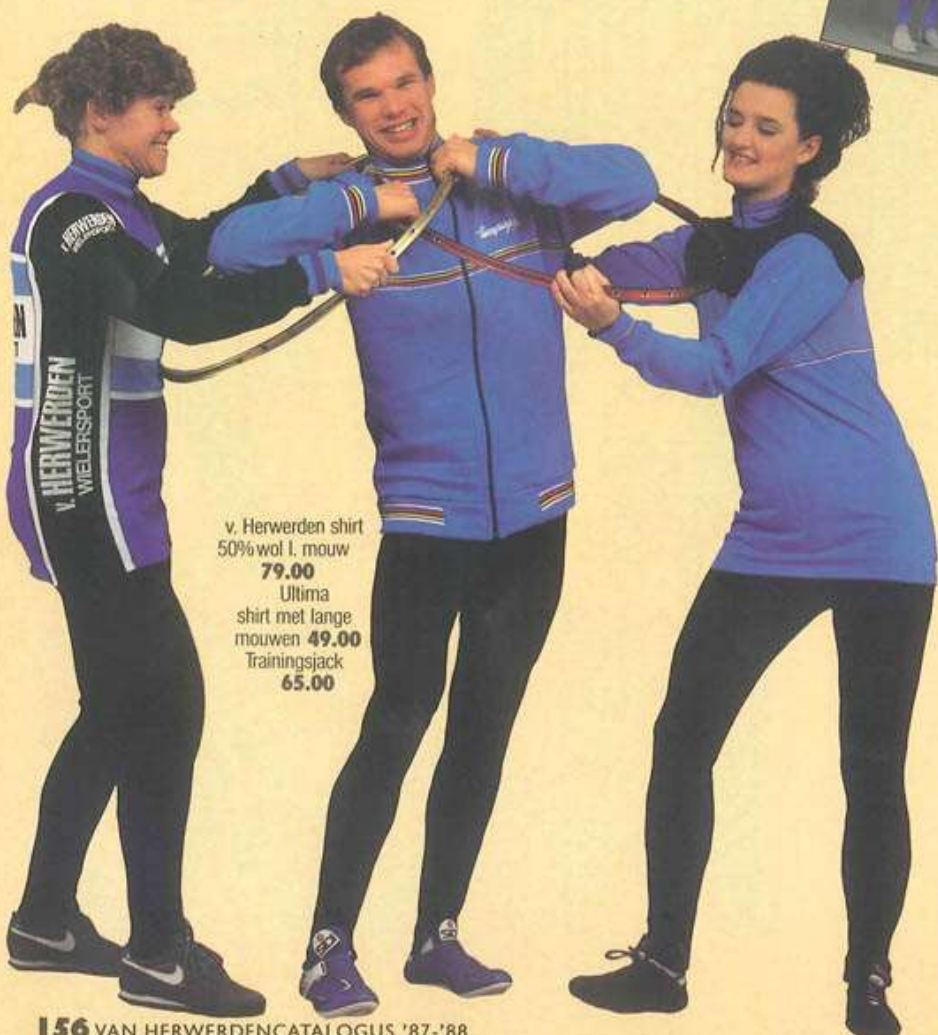

v. Herwerden shirt
 50% wol l. mouw **79.00**
 Ultima
 shirt met lange
 mouwen **49.00**
 Trainingsjack **65.00**

Carrera
 schaatsjack ademend **159.00**
 Carrera
 schaatsjack ademend
 reflecta **169.00**



Santini winterjack
thermo
Winter petten diverse
kleuren vanaf
10.00

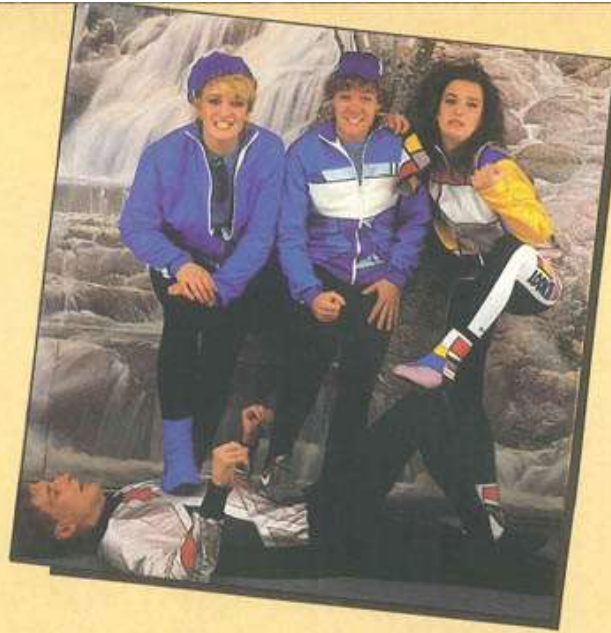

Sidi overschoenen **42.50**
Rogelli overschoenen **40.00**
Duegi overschoenen **35.00**
Roeckle handschoenen **45.00**
Magic Guanto handschoenen **43.00**
Santini thermo pak **445.00**
Santini windjack Zullini **159.00**
reclame 80% wol



Biemme shirt's lange mouw **98.50**
Hot Design lange broek **98.00**

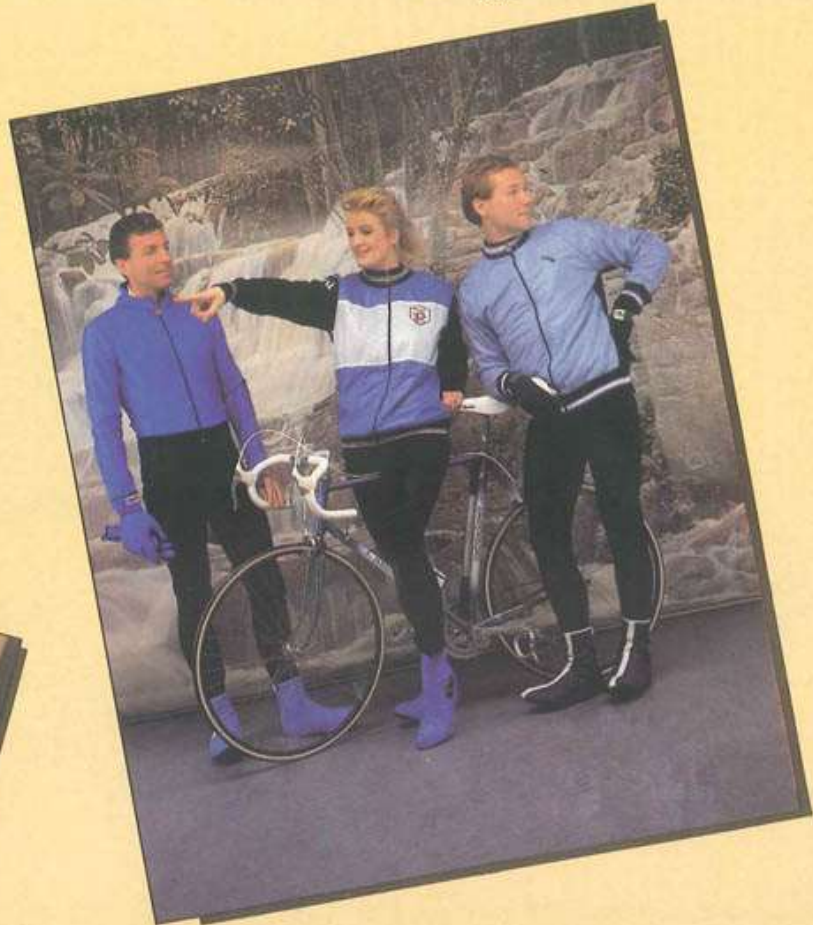

Collant 30% wol **59.00**
Collant nylon voorpand **89.00**
Gevoerde Santini collant **98.00**

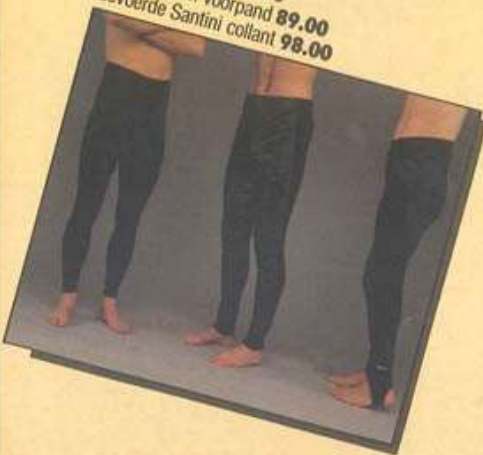

henk **kokke**
sport bv

DORPSSTRAAT 10 - 4711 NG ST. WILLEBRORD tel. 01653-3050

THERMODRESS KLEDING



Bedrukken
op verzoek
naar eigen ontwerp
in zes kleuren

Kleurencatalogus op aanvraag

Realta emergenti



Mod.009 GENTLEMEN



Mod.007 SPECIALTEN



Mod.005 ELITE



Mod.001 TURBO



Mod.003 SUPER PRO

EXCLUSIVE IMPORTER
HENK KOKKE sport bv
DORPSSTRAAT 10 - 4711 NG ST. WILLEBRORD - TELEFOON 01653-3050

AXO s.n.c. - 31036 OSPEDALETTO di ISTRANA (Treviso) Via Castellana, 90 Zona Ind. - Italy / Tel. 0422/83690
Telex 215566 AXO I

cyclotron[®]
 uw prestaties worden
 nauwkeurig berekend
 door iku's computer!



made in holland



- past op iedere fiets, wielmaat 45 t/m 77 cm
- self-powered: dus nooit batterij nodig
- veilige éénknops-bediening
- lichtgewicht



7 functies



iku/industrie koot bv
 postbus 22
 3417 ZG montfoort holland
 telefoon 03484-6211
 telex 47964 NL

iku



Rogelli overschoenen Mondriaan design 46.50



Duegi overschoenen gevoerd 35.00



Sidi overschoenen 42.50



AGU regenlaars 29.75



Duegi overschoenen ongevoerd 29.50

*ThermoConforto overschoenen
Makkelijk over de wielrenscholen aan te
trekken, met een uitsparing voor de
schoenplaatjes.*



Cornello overschoenen gevoerd 35.00



Chesini overschoenen gevoerd 45.00



8
Rogge



9



11
Belle armstukken in diverse



10



12



13



14



12.50
Geleide armstukken



10

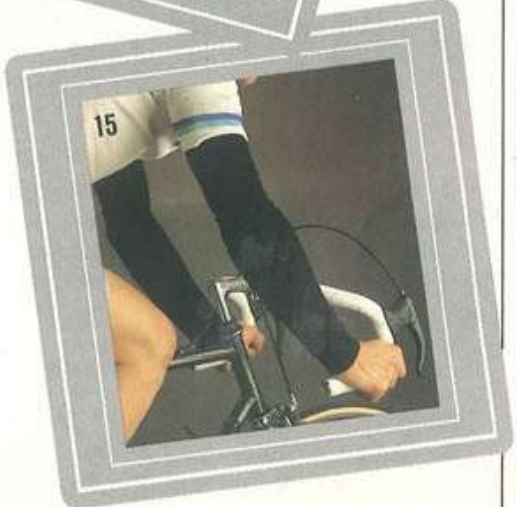

15

Decca gevoerde aero dynamische armstukken zwart en blauw. 32,50

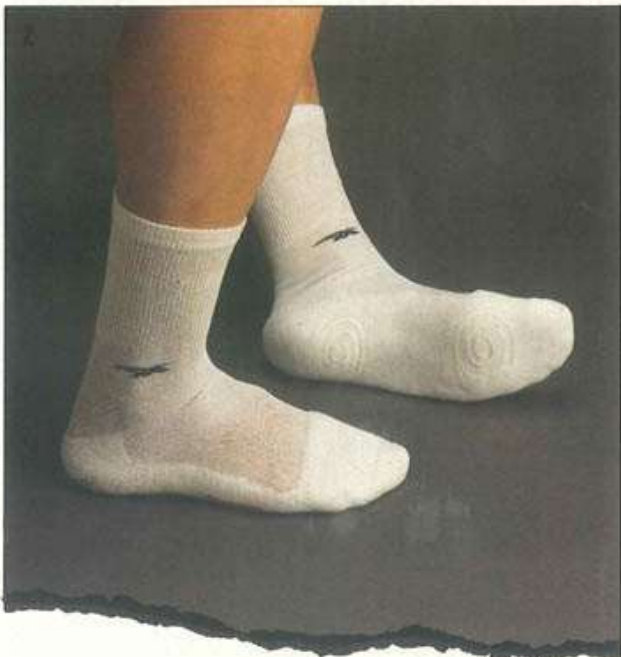

- 1 Wielrensocken Zullini wol met polyamide **9.75**
- 2 Asics Tiger loopsokken met kleefringen tegen het schuiven in de schoen **21.00**
- 3 Wielren kniekousen **16.50**
- 4 Wielersokken 100% katoen **8.75**
- 5 AGU wielrensocken met reclame **8.75**
- 6 Descente "kost" een hoop centen **199.00**
- 7 Rogelli beenstukken in kleur **47.50**
- 8 Castelli windvanger echt zeem **89.00**

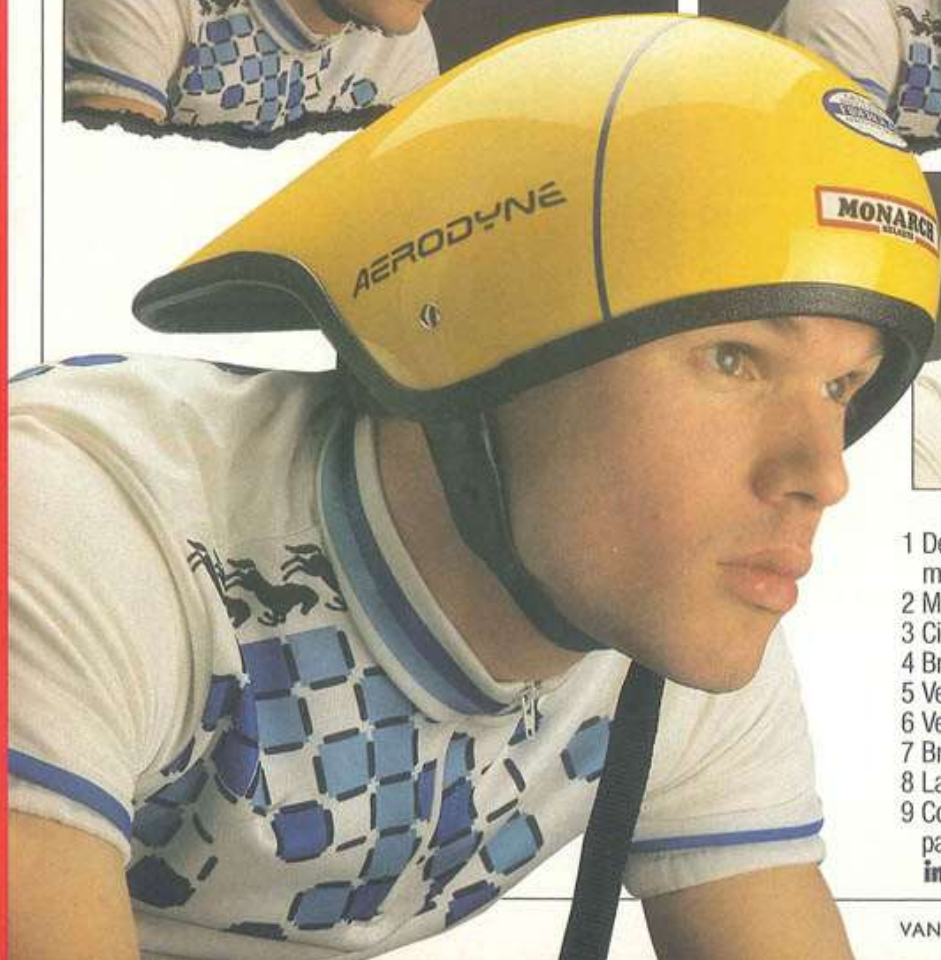
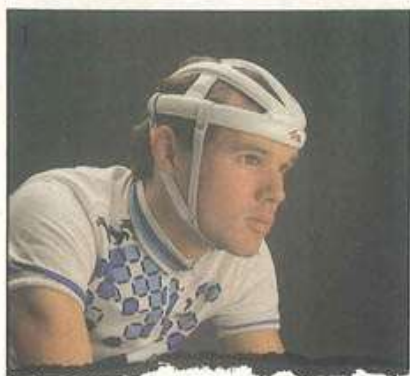

- 1 Deense valhelm met PU tussen
materiaal **98.00**
 - 2 Monarch Aero helm **298.00**
 - 3 Cinelli Aero helm **98.00**
 - 4 Brancale helm model SP 4 **98.00**
 - 5 Vetta helm..... **119.00**
 - 6 Vetta helm met zonneklep **119.00**
 - 7 Brancale helm model Giro **68.00**
 - 8 Las secure helm rood of blauw **89.00**
 - 9 Cornello valhelm gevuld met
paardehaar **79.50**
- in zwart en wit**

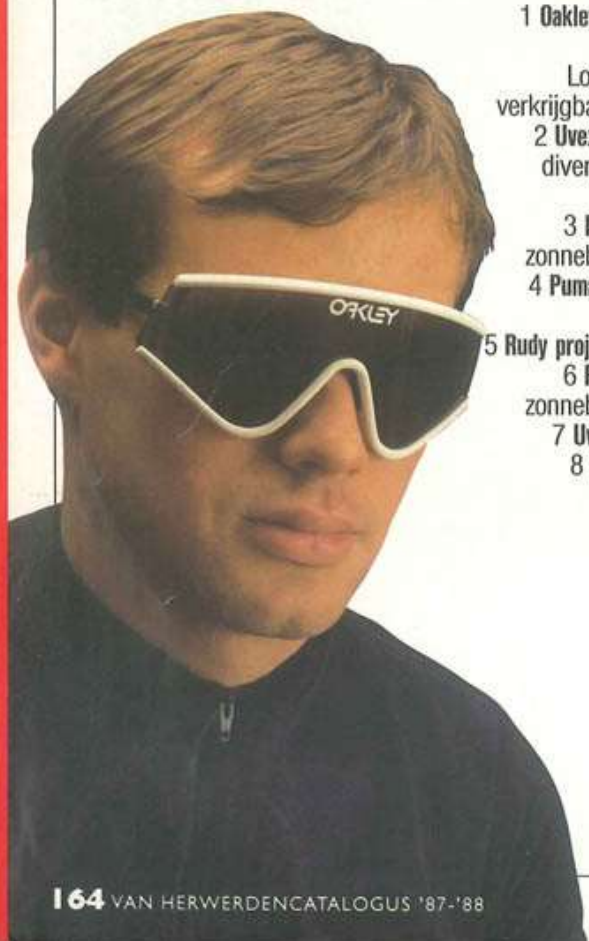

1 Oakley zonnebril
169.00

Losse glazen
verkrijgbaar **65.00**

2 Uvex zonnebril
diverse kleuren
97.00

3 Rudy project
zonnebril **47.50**

4 Puma zonnebril
79.95

5 Rudy project **47.50**

6 Rudy project
zonnebril **59.00**

7 Uvex **97.00**

8 Brillen v.a.
47.50

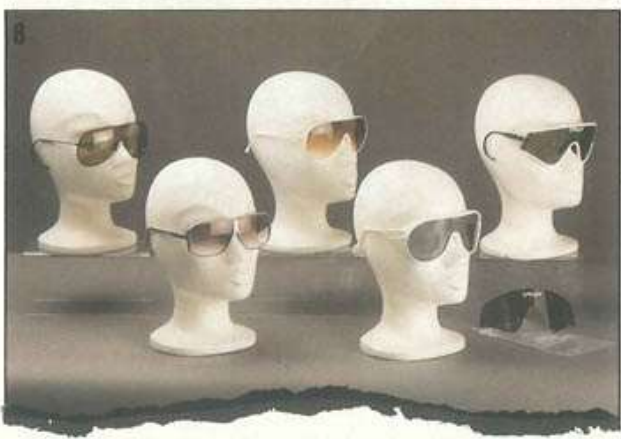
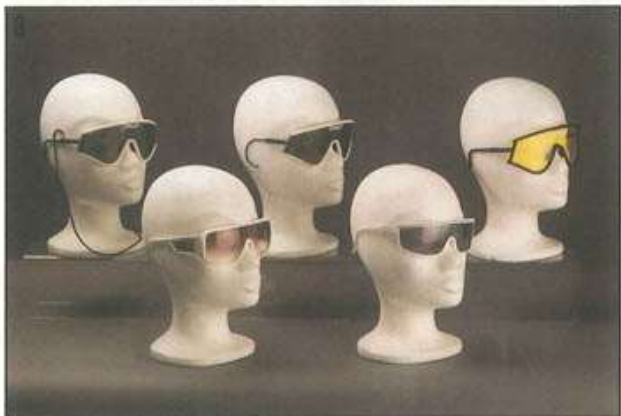

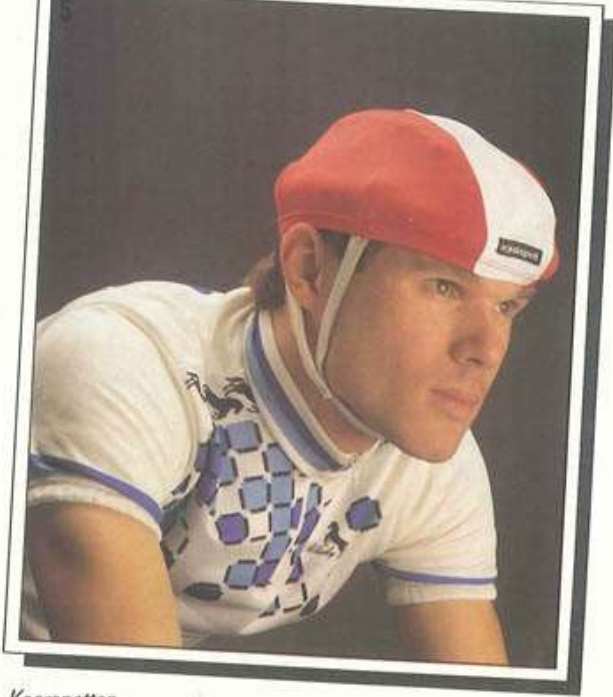
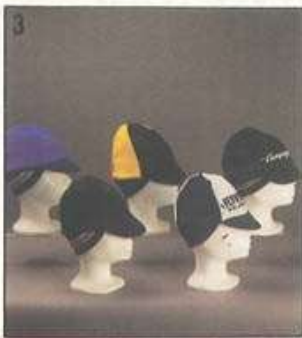

Koerspetten
 Een grote sortering katoenen petten, met of zonder teksten.
 Onmisbaar bij een zomerse tocht.

- 1 Petten in diverse merken en kleuren vanaf **4.00**
- 2 Regenpet **5.50**

Wollen winterpetten
 Gemaakt van 80% wol en 20% acryl. In verschillende kleuren combinaties. Tweezijdig draagbaar.

- 3 Winterpetten vanaf **10.00**
- 4 Winterpet 80% wol **32.50**
- 5 Helm overtrekken diverse kleuren vanaf **12.95**





ThermoConforto handschoenen Passend bij de jacks, prettig te dragen handschoenen, aan de palmzijde versterkt met leder. Model Veneto en Milano.



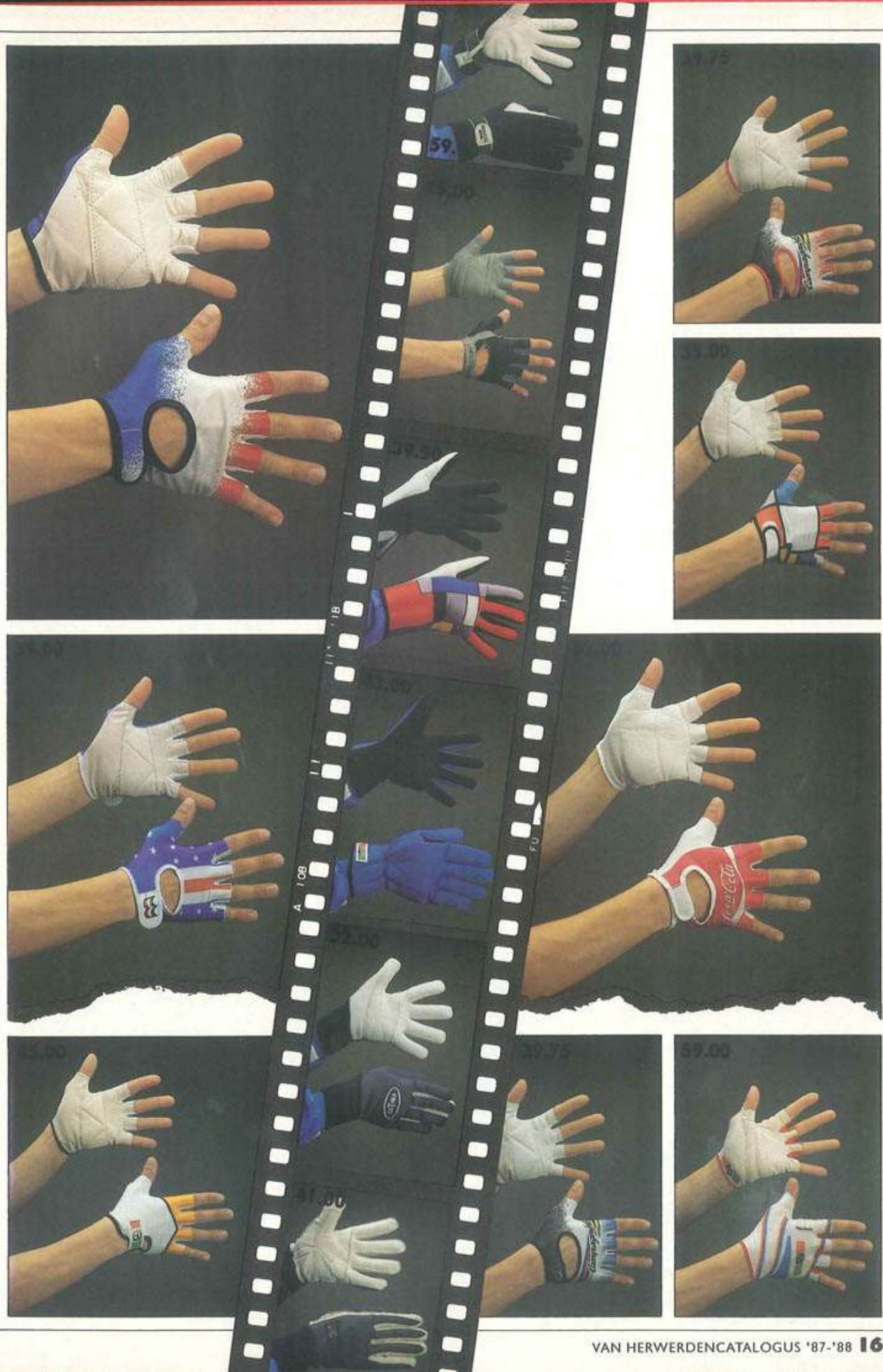

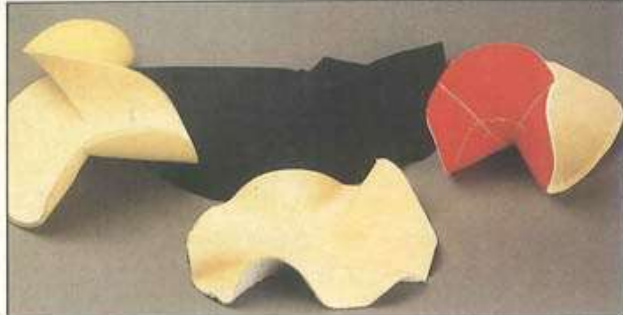
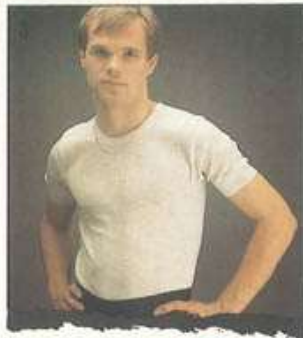
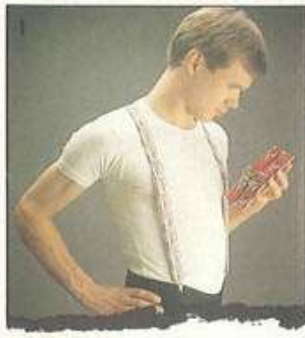

Zweethemden 'Infil' De enige echte zweethemden van Zwitserse kwaliteit: 50% acryl, 20% wol en 30% polyamide. Absorbeert erg goed en geeft warmte. In de kleur blauw alleen in korte mouw. In de kleur écru in korte én lange mouw. Maten: 2 t/m 7. Sportbretels. Voor koersbroek of collant. In wit.

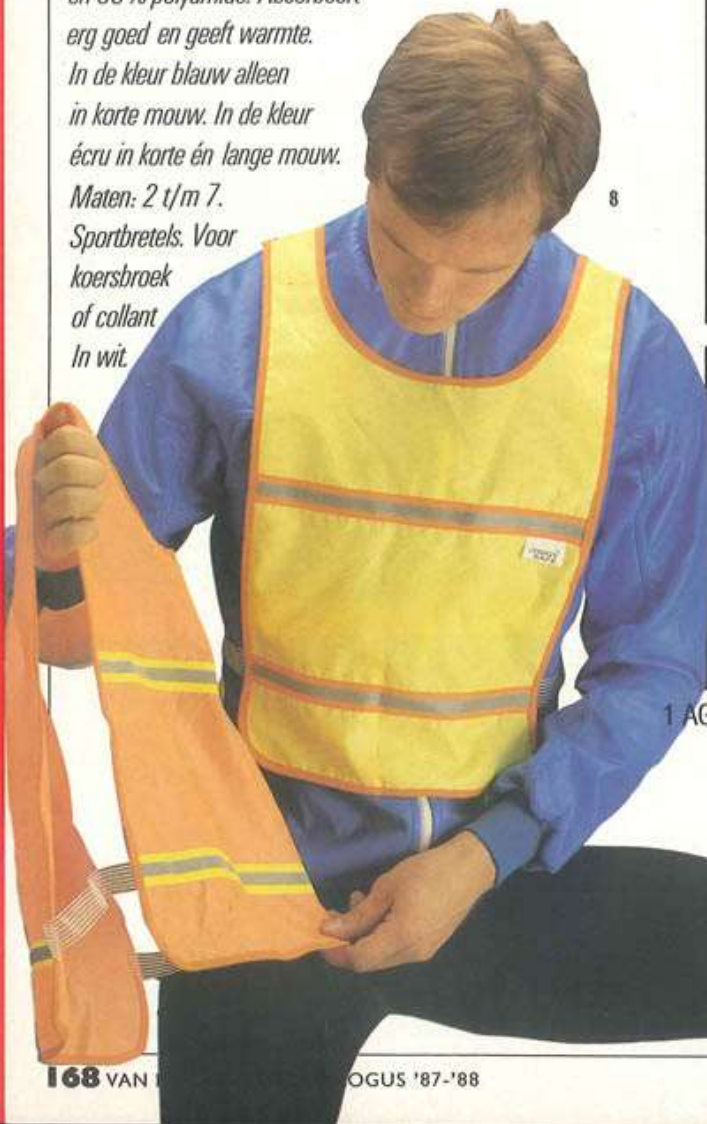

- 1 AGU bretels **8.95** Santini bretels **19.50** Rogelli bretels **19.50**
- 2 Infill zweethemd lange mouw **18.50** 3 Infill zweethemd korte mouw **13.50** 4 Windvanger kunstzeem **29.50**
- 5 Gore-tex wind vanger ademend en wind werend **89.00** 6 Windvanger kunstzeem voor en achter extra groot **42.50** 7 Gonso onderbroek met zeem voor dames en heren **69.50** 8 Joggy safe reflecterend vest tevens wind vanger 2 kleuren **21.90**
- 9 Magic Quanto wind vanger **23.95**

6000



Sidi Flip Flops
Badslipper..... **32.50**

Sidi Revolution 6001

Klitteband sluiting
Lookaansluiting
Kunststof zool

Elastiek bij voorvoet..... **179.00**

Sidi Rider 6002

Klitteband sluiting
Lookaansluiting
Kunststof zool

Kleur blauw..... **189.00**

Sidi Revolution 6003

Klitteband sluiting

Kunststof zool

Elastiek bij voorvoet..... **169.00**

Sidi Super cycle 6005

Vetersluiting

Nylon + leren bovenkant

Leren zool..... **179.00**

Sidi Cycle sport 6006

Vetersluiting

Lookaansluiting

Kunststof zool..... **159.00**

6002



6003



6006

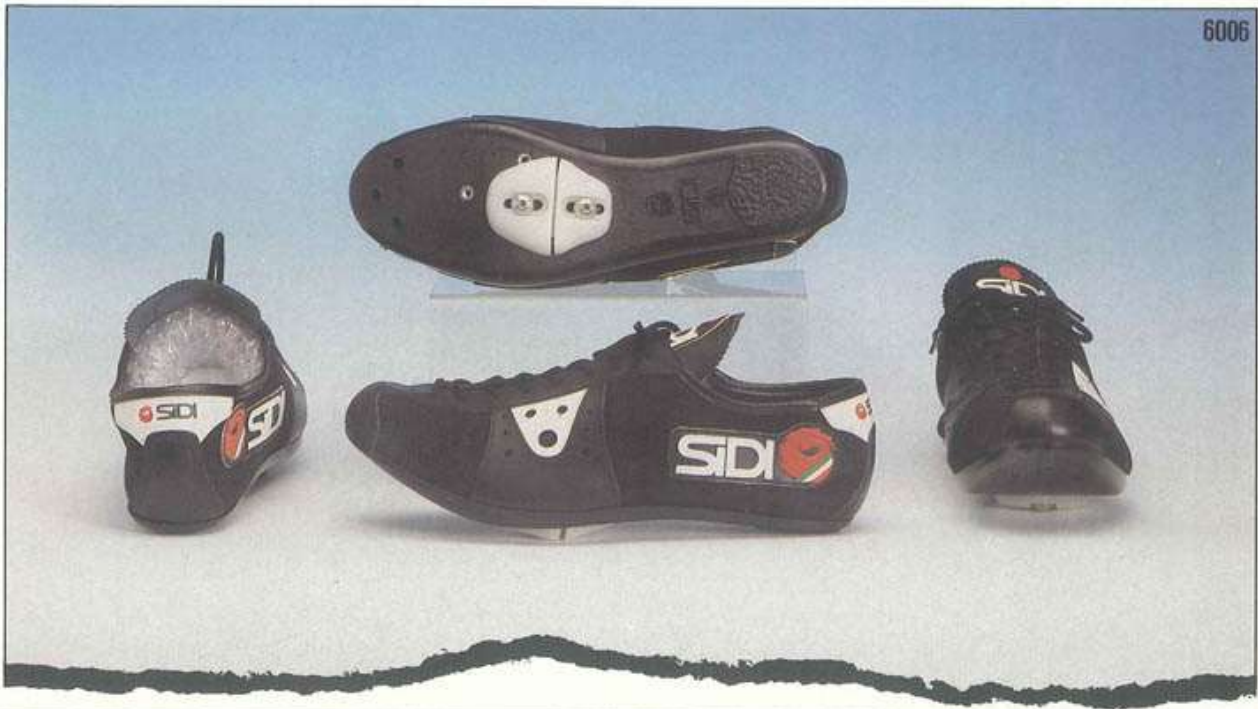

Schoenen



em



Bij geen enkele vorm van fietsen treden veel fysieke problemen op. De voeten vormen echter ietwat kritische plaatsen, wat veroorzaakt wordt door de spierspanning in de bovenbenen. Daardoor is de bloeddoorstroming beperkt, wat als gevolg heeft dat in de zomer de voeten onvoldoende gekoeld, en in de winter onvoldoende verwarmd worden. Temperatuurverschillen moeten met de schoenen opgevangen worden. Zomerschoenen zijn dus heel lichtig, met gaatjes in het leer, of veel open nylon

weefsel aan de bovenkant. Gaatjes in de zolen dienen meer voor de snelle afvoer van regenwater; de koers wordt immers niet stil gelegd. De vorm van de zool is sterk gebogen, met de tenen als het ware opgekruld.

Dit is de beste houding voor langdurig hard

trappen; een vlakke zool veroorzaakt dan krampverschijnselen.

Schoenen waarin veel kunststof is verwerkt passen zich nauwelijks aan de voet aan. De nieuwe schoen moet dus al goed passen. Er wordt met verschillende leesten gewerkt. Kijk bij het passen minder naar het merk, maar voel of de schoen goed zit.

Een leren schoen gaat op den duur lekker

naar de voet staan, maar leer droogt uit, de zool buigt om de (inwendige) versterkingsplaat, en kan breken.

Er zijn inmiddels meerdere systemen om een losvaste binding tussen schoen en pedaal te verzorgen. Look was de eerste die dit groots commercieel bracht, en heeft daarom een sterkere positie dan de andere merken. Wie altijd op dezelfde fiets rijdt kan gerust een ander systeem kiezen; er zijn lichtere, goedkopere, of met beter loopbare schoenen.

Fietsloopschoenen zijn een hoofdstuk apart. De ideale schoen waarmee je ten een koers kunt rijden, en een marathon of vierdaagse kunt lopen, is er niet.

Er zijn fietsloopschoenen met bijna net zo'n harde zool als een raceschoen, en schoenen met tamelijk zachte, comfortabel buigende zool. Sommige hebben een hakje en een tamelijk vlakke zool, andere zijn net zo gebogen als een raceschoen.

Alle schoenen passen op het gebruikelijke racepedaal, maar de (betrekkelijk) zachte zool en de twee pedaalstrippen verdragen elkaar slecht. Schoenen met zachte zolen kunnen beter gebruikt worden op zogenaamde platformpedalen. Het is wel zaak schoen en pedaal samen te bekijken: niet elke schoen past even prettig op elk pedaal.

Fietsloopschoenen zijn minder open en kunnen 's zomers dus brandend warme voeten opleveren. Raceschoenen zijn koel, en leveren dus problemen op om 's winters de voeten warm te houden. Er zijn speciale, gevoerde winterschoenen. Met overschoenen en speciale warme wielersokken kan ook bij vorst goed gereden worden.

Specialized schoenen

Loop fietsschoen no 3400 (heren)
no 3401 (dames) Herenmaten van 36
t/ m 47, dames van 36 t/m 43.
Prijs 98.00.

Dames- en herenschoenen zijn in fraaie
geraffineerde kleurencombinaties
ontworpen.

Buitenzool

Deze ideale fiets-loopschoen is uitgevoerd
met een zeer stevige slijtvaste zool die
voorzien is van een uitsparing voor de
pedaalrand.

Stabiliteit van de binnenzool

De binnenzool is gemaakt van speciaal
lichtgewicht en zeer sterk kunststof
(polypropylene) dat de voet maximaal
ondersteunt. Zelfs bij grote pedaaldruk zult
u geen tintelende voeten krijgen door het

afknellen van bloedvaten en zenuwen.

Voetbed

Over de gehele lengte is een uitneembare,
veerkrachtige binnenzool geplaatst voor
de meest comfortable pasvorm die u zich
kunt wensen.

Fiets/loop eigenschap

Door toepassing van het uit de hardloop-
sport bekende Eva materiaal, heeft deze
Specialized fiets-loopschoen een ideale
combinatie van eigenschappen; bij fietsen
stug en daardoor uitermate rendabele
pedaaldrukoverbrenging en bij lopen een
comfortabele souplesse waar u verbaasd
van zult zijn.

Bovenkant en binnenkant

De suede leren bovenschoen is speciaal
verwerkt met delen van het z.g.n. Polypag
polyester dat zorgt voor een prima
ventilatie en buigzaamheid, terwijl de

schoen aan de binnenkant is voorzien van
een zachte stof dat de voet de gelegen-
heid geeft de noodzakelijke natuurlijke
bewegingen en ventilatie uit te voeren.

Ondersteuning achillespees

Een speciale 'oversized' (reflecterende)
hielkap ondersteunt uw achillespees
terwijl aan het hielstuk veel aandacht is
besteed teneinde een ideale onder-
steuning aan uw enkels te geven.

De vetersluiting is doordacht
geplaatst en de schoen is bovenop der-
mate beschermd dat stevig aanhalen van
de toeclipsriemen geen problemen geeft.
Kortom u heeft aan de Specialized een
perfecte fiets/loopschoen waaraan diverse
specialisten maandenlang hebben gewerkt
teneinde dit resultaat te krijgen.
Specialized raceschoenen
no 6500, no 5500 en no 3900
v.a. fl. 129.00.

Bovenstaande raceschoenen zijn allen
voorzien van een extra Look-aansluiting
zodat ook met Look-pedalen gefietst kan
worden. De schoenen zien er prima uit en
zijn van vele extra's voorzien. Tijd- en
ruimtegebrek is de oorzaak dat wij niet
uitgebreider konden ingaan op deze
prachtige raceschoenen.

6021

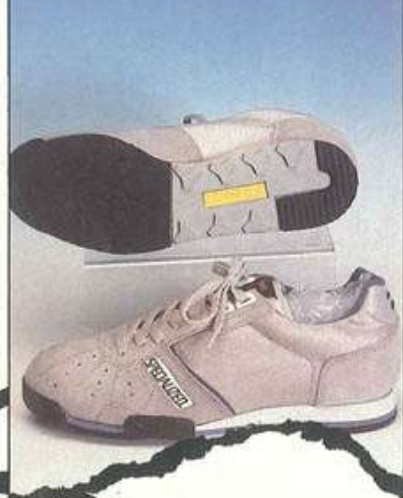

6021



- Specialized Touring 6021
 Fietsloopschoen
 Vetersluiting
 Kunststof plaat in zool **98.00**
- Specialized Race 5012
 Vetersluiting
 Nylon + leren bovenkant
 Kunststof zool
 Look aansluiting **129.00**
- AGU 605 6014
 Klitteband sluiting
 Kunststof bovenkant | Kunststof zool
 Look aansluiting **129.50**
- AGU 604 6015
 Vetersluiting
 Leren bovenkant
 Kunststof zool
 Look aansluiting **134.50**
- AGU 800 6022
 Fietsloop schoen
 Nylon + leren bovenkant
 Kunststof zool **89.50**
- Rivat Cross 6011
 Vetersluiting
 Hoog model
 Waterdicht + noppen onder hak **139.00**
- Madison Touring 6020
 Fietsloop schoen
 Vetersluiting
 Kunststof zool **179.00**
- J. Anquetil Route 6040
 Niet verstelbaar schoenplaatje lange plaat **9.50**
- J. Anquetil Piste 6041
 Niet verstelbaar schoenplaatje ... **9.00**
- Tacx schoenplaatje 6042
 Niet verstelbaar **8.00**
- Tacx schoenplaatje 6043
 Verstelbaar kunststof **9.50**
- AXO Turbo 6007
 Veter + klitteband sluiting
 Leren + kunststof zool
 Look aansluiting **215.00**
- Marresi 6012
 Vetersluiting
 Leren bovenkant
 Kunststof zool **199.00**
- Detto Pietro Comfort 6008
 Klitteband sluiting
 Kunststof zool
 Nylon + leren bovenkant
 Look aansluiting **149.00**
- Detto Pietro 6009
 Vetersluiting
 Leren bovenkant
 Leren zool **119.00**

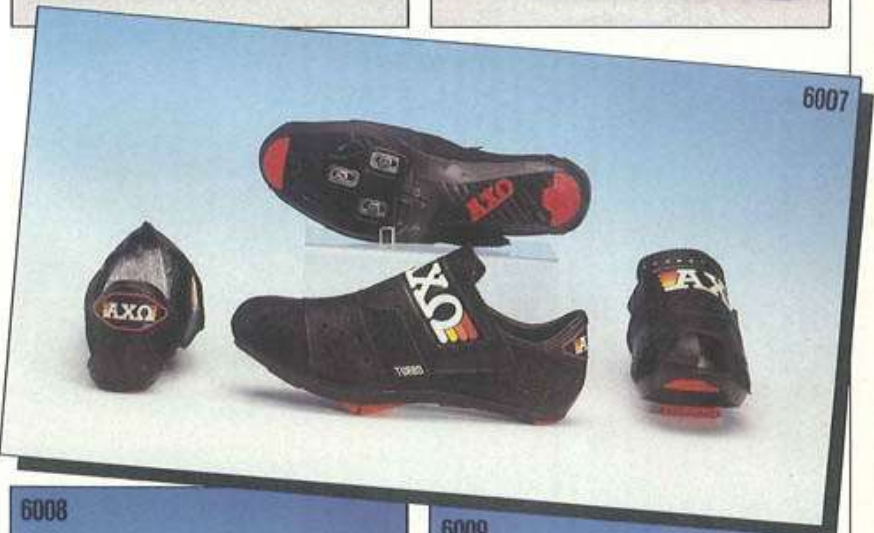



- enige schoen in Europa met schriftelijke garantie
- ideale pasvorm
- houten zool zorgt voor optimale krachtverdeling
- geheel in leer uitgevoerd
- verkrijgbaar vanaf f 109.50

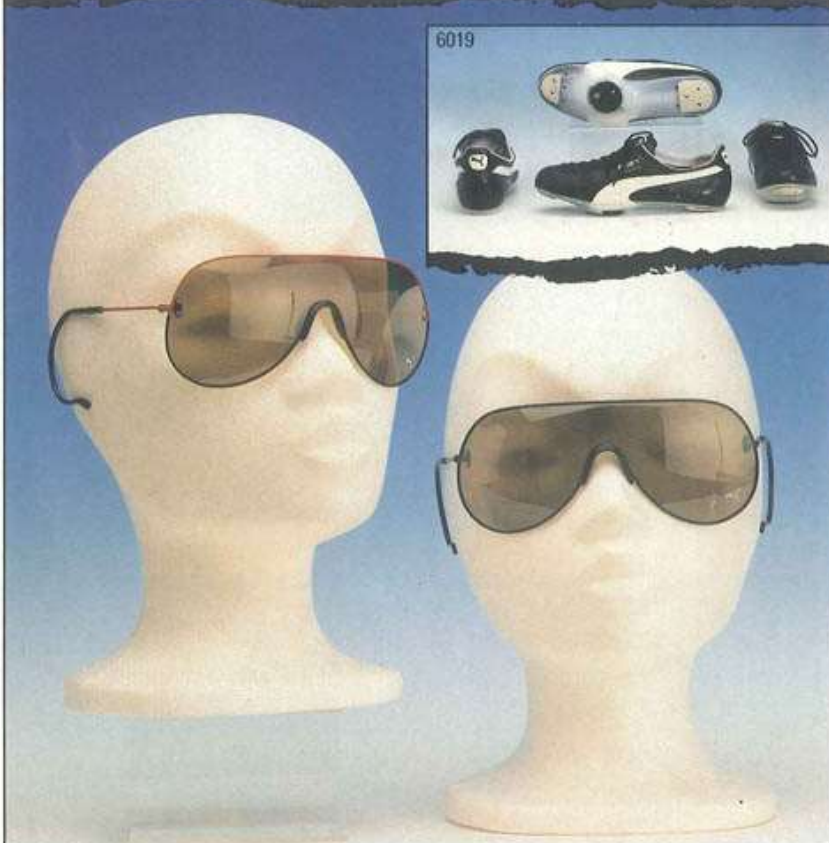

- | | |
|------------------------------|---------------|
| Puma Prix | 6016 |
| Vetersluiting | |
| Leren bovenkant | |
| Houten zool | |
| Teen en hak beschermers..... | 249.00 |
| Puma Kelly | 6017 |
| Vetersluiting | |
| Nylon bovenkant | |
| Houten zool | |
| Teen en hak beschermers..... | 249.00 |
| Puma Supersport | 6018 |
| Kangaroo leren bovenkant | |
| Klittenband sluiting | |
| Lookaansluiting..... | 209.00 |
| Puma zonnebril | |
| Sluit goed af tegen zijwind | |
| Klemt goed achter de oren | |
| Rood of zwart montuur | 79.95 |
| Puma Sprint | 6019 |
| Vetersluiting | |
| Leren bovenkant | |
| Kunststof zool | 137.75 |
| Puma 2778 Touring G - S | 6023 |
| Fietsloopschoen | |
| Vetersluiting | |
| Leren bovenkant | |
| G = grijs | |
| S = zwart..... | 109.50 |



- 1 New Balance rugzakken
in diverse kleuren **29.50**
- 2 New Balance schoenentas **17.50**
- 3 Sidi koerstas **69.00**
- 4 Chesini koerstas **69.00**

Fietstas

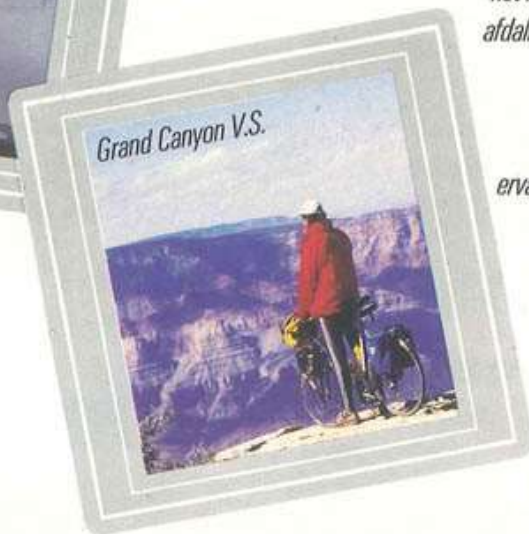
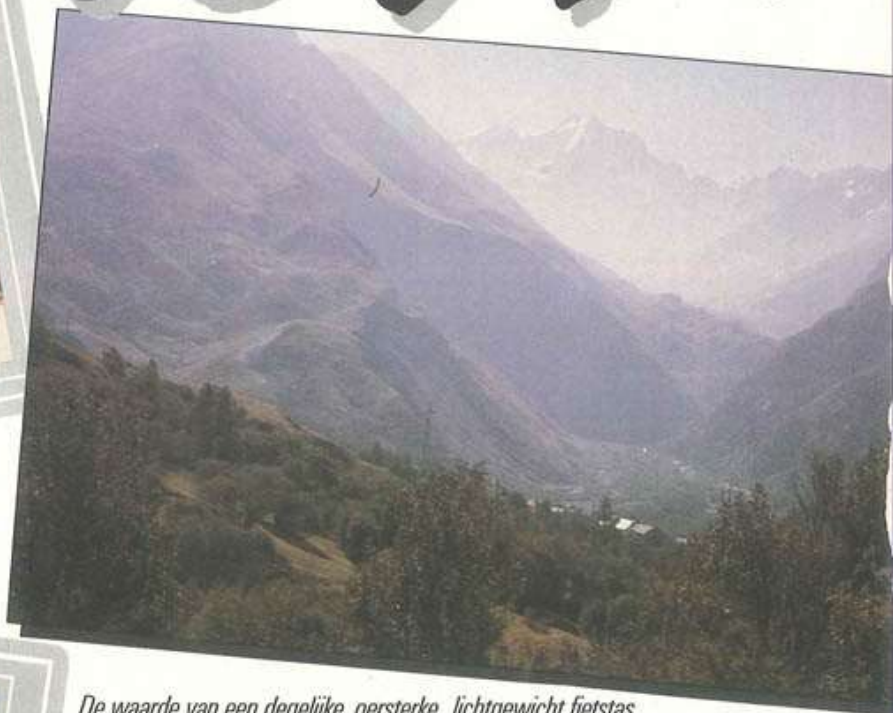
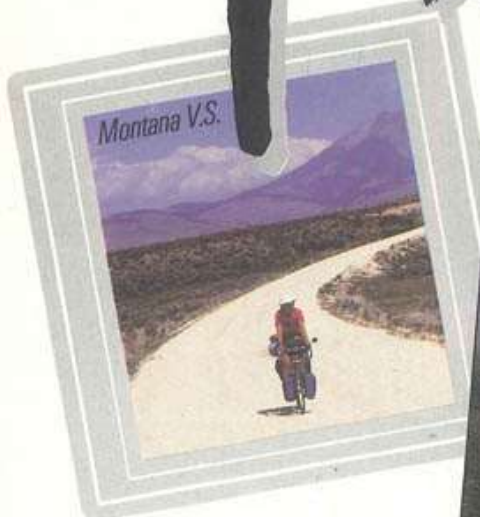

De waarde van een degelijke, oersterke, lichtgewicht fietstas kan van bijzonder belang zijn. Al uw belangrijke spullen zitten er immers in. Bovendien zijn een stel stabiele tassen onmisbaar bij het rijden over slechte wegen of bij het maken van een steile afdaling. MADDEN maakt een serie tassen van ongekende kwaliteit. Geen wonder dat ervaren randonneurs en vakantiefietsers uitsluitend MADDEN op hun fiets verlangen.

tas

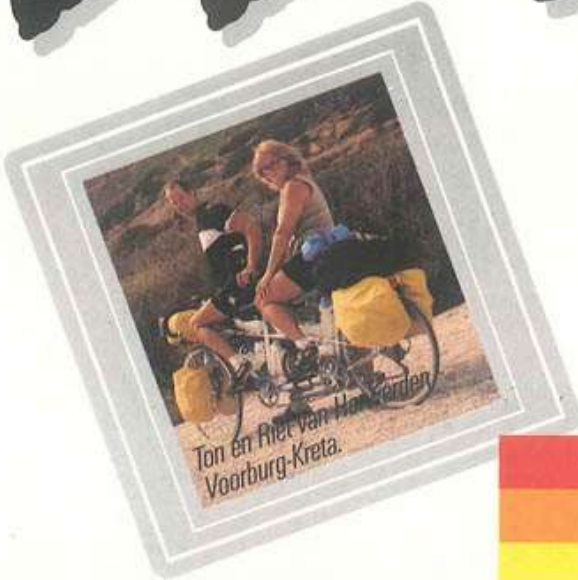

MADDEN



MADDEN



MODEL TRANS AM

Snelsluit-veiligheidssysteem, geplastificeerde haken, roestvrijstalen afwerkingsdelen, driehoek strakspansysteem, sterke shock cord elastieken, 6061-T6 alum. vormpanelen, verstelbaar spanpunt.



MODEL VAGABOND

Snelsluit-veiligheidssysteem, geplastificeerde haken, verticaal strakspansysteem, super polyethylene panelen, tassen aan elkaar te koppelen, sterke shock cord elastieken.



DE VOORDELEN VAN EEN MADDEN TAS

1. Veel compartimenten en vakken.
 2. Toegankelijkheid van de vakken is optimaal.
 3. De ophanging is voorzien van een quick-lock veiligheidvergrendeling.
 4. Speciale panelen geven de tas vorm en stabiliteit, met name bij de ophanging.
 5. De tas behoudt zijn vorm, ook na duizenden kilometers. (Geen uitgezakte en vormloze tas.)
 6. Zeer degelijke en handige ophangsystemen voor bevestiging aan dragers.
 7. Extra roestvrijstalen ringen voor "sjoerniemen".
 8. De tassen blijven onder de meest ruwe omstandigheden rotsvast aan uw drager "klevende"; de speciale "shock-cord" systemen zorgen voor de "klevende" eigenschappen.
 9. Onverwoestbare Nylon Coil ritsen met dubbele bediening.
 10. Reflecterende streppen voor veiligheid onderweg.
 11. Madden tassen zijn gemaakt van het buitengewoon sterke materiaal CORDURA NYLON. Naast goede eigenschappen ten aanzien van slijvastheid, bezit dit materiaal ook een uitstekende waterkerende werking.
 12. 100% nylon garen is gebruikt voor de dubbelgestikte naden.
 13. Door de speciale koppelstukken uitermate goede mogelijkheden om de tassen als handbagage te gebruiken. De koppelstukken verbinden de tassen met elkaar. Maakt u ze los, dan kunt u met het nodige gemak de tassen aan het met leer omklede handvat dragen. (Dit is een zeer gewaardeerd voordeel.)
 14. Mensen met een grote schoenmaat hebben geen last van "aantikkende" hakken tegen de tas.
 15. Prachtige vormgeving en afwerking.
 16. Levenslange garantie op materiaal en fabricagefouten.
- Wij zullen de door ons geïmporteerde MADDEN, tassen stuk voor stuk beschrijven.

3290



3290



3291



MADDEN

- D-ringen voor 'schorriemen',
- makkelijke zijvakken,
- nylon coil ritsen,
- 3-M reflectiestrepen,
- paneel gesteund
- cordura nylon materiaal,
- naden 100% nylon gestikt,
- tassen aan elkaar te koppelen.

- Veel makkelijke vakken,
- nylon coil ritsen,
- 3-M reflectiestrepen.
- 8 oz nylon pack materiaal,
- naden 100% nylon gestikt,

Kenners hoeven wij geen uitleg te geven over de Madden tassen. Dit Amerikaanse merk geniet grote bekendheid onder de vakantiefietsers.

De oersterke kwaliteit van het bovenmateriaal, de overwoestbare ritsen, de dubbel gestikte naden en de stabiliteit (en daardoor veiligheid) hebben bij de gebruiker veel waardering geoogst. Zoveel waardering zelfs, dat het marktaandeel van Madden een enorme groei vertoont, ondanks het feit dat Madden niet tot de goedkoopste soort behoort! Wij hebben echter altijd ons

vertrouwen gegeven aan topkwaliteit en daar hebben noch wij, noch onze klanten, tot op heden ooit spijt van gehad. Geen wonder dat MADDEN op haar produkten LEVENSLANG GARANTIE geeft op fabricage-en materiaalfouten!

MADDEN type TRANS-AM art.no 03290 Prijs Fl 369,-

Kleuren: blauw-zwart, rood-zwart, grijs-zwart

Volume 36.7 liter. 8 vakken. Gewicht 1360 gram.

Voor de Trans-am is geen expeditie of vakantieocht te zwaar. Eigenlijk zijn ze ervoor gemaakt!

Door de speciale 6061-T6 aluminium verstevigingspanelen behouden de tassen, ook na jarenlang gebruik, hun vorm. Het supersterke ophang- en bevestigingssysteem zit onverwoestbaar aan de panelen gemonteerd. De vele vakken maken deze tas handig en toegankelijk. Het strakspansysteem met het verstelbare onderste punt verankert de tassen d.m.v. het speciale 'shockcord' elastiek rotsvast aan een drager. De Trans-am blijft onder de meest slechte wegomstandigheden als genageld zitten. Uitscheuren van de tassen is onmogelijk. De koppelstukken aan de tassen bewijzen hun diensten in geval van handbagage.

MADDEN type GRAN TOUR art. 03291

Prijs Fl 298,-

Kleuren: blauw-zwart, rood-zwart, grijs-zwart. Volume: 33.9 liter.

6 vakken. Gewicht 1245 gram.

De Gran Tour verschilt van de Trans-am door het ontbreken van het laatste verticale achtervak.

MADDEN type SUPER LITE

art. 03292 Prijs Fl 269,-

Bestudering van dit fraaie exemplaar leerde ons dat het hier om een Gran Tour tassenset gaat, echter zonder onderzijvak. Vandaar het geringe prijsverschil.

Kwaliteit, afwerking,

duurzaamheid en kleurstelling zijn het zelfde als bij de duurdere modellen.

Deze set is uitermate geschikt voor vakanties etc. De sterke Polyethylene versterkings-en vormpanelen zorgen voor



een optimale stabiliteit en vormvastheid. Het bekende speciale

MADDEN

MADDEN type NOMAD art. 03293 Prijs Fl 198,-

Volume 33.6. 8 vakken, liter Gewicht 1300 gram

De Nomad is een populaire tassenset met 8 handige aparte vakken.

'shock-cord' strakspansysteem zorgt voor een muurvaste en betrouwbare verankering met uw drager. Ook de Madden-Nomad tassen kunt u aan elkaar koppelen. De prijsstelling is zonder meer aantrekkelijk.

3292



3293



MADDEN



Volume 22.3 liter. 4 vakken. Gewicht 875 gram.

Deze voordragerlow-rider set is de beste voortassenset die Madden produceert. Het is eigenlijk afgestemd op de Trans Am achterset. Ook hier zijn de 6061-T6 aluminium panelen gebruikt, met daaraan het gehele onverwoestbare ophangstelsel. Gemonteerd op b.v. een Blackburn Low-rider voordrager geeft dit de fiets de meest optimale wegligging die men zich met bekapping zou kunnen wensen.

MADDEN type SPORT DUFFLE art. no 03311 Prijs Fl 59,-

Volume 8.1 liter Gewicht 170 gram

Kleuren: Blauw, grijs en rood.

Deze achterdrager-uitbreidingstas wordt d.m.v. 4 klitbandsluitingen aan de drager bevestigd. Dit systeem is een prima oplossing ingeval van te weinig pakruimte. Deze vernuftige klitbandsluiting vormt een heel stevige verbinding met de drager. De bevestiging gaat snel.

MADDEN type PRO RACK DUFFLE art.no 03312 Prijs Fl 98,-

Volume 13.5 liter Gewicht 425 gram.

Kleuren: Blauw-zwart, rood-zwart, grijs-

Ook heeft deze voortas de aaneelkaarkoppeling voor handzaamheid.

De Trekker voortassenset is van dezelfde kwaliteit als de NOMAD, achtersassenset. Het Polyethyleen paneel met daaraan het stevig gemonteerde ophang-



bevestigingsstelsel zorgt voor een prima vervoer aan uw voordrager of low-rider.

MADDEN type SIMPLEX PRO art.no 03294 Prijs Fl 224,-

Kleuren: blauw-zwart, rood-zwart, grijs-zwart

blauw-zwart, rood-zwart, grijs, zwart

Volume 18.5 liter. 2 vakken, gewicht 820 gram.

MADDEN type TREKKER art.no 03295 Prijs Fl 159,- Kleuren:



3311



3312



3312



MADDEN



zwart. Deze uitbrei-
dingstas is van superieure
kwaliteit en afwerking.
De twee ruime zij-
vakken zijn gemakkelijk te
bereiken en het klitband-
systeem verankert de tas
stabiel aan de drager. De
sterke kunststof vorm-
plaat houdt de tas steeds
in het juiste model.
Te weinig pakruimte-
neem de Madden
Pro Rack duffel!



3314

MADDEN type WEDGE zadeltas. art.no
03314 Prijs Fl 59,-

Volume 3 liter Gewicht 425 gram.

Kleuren: Rood, blauw, zwart en grijs.

Een prachtige gestyleerde zadeltas met
enigzins aero-dynamische vorm; in de
eerste plaats om benen 'vrije slag' te
geven. De WEDGE wordt d.m.v. de eerder
genoemde driepuntsbevestiging stevig aan
uw zadel en zadelpen vastgemaakt. De tas
is van binnen versterkt met een kunststof
vormplaat. Ook op deze tas zit het 3M
reflectiemateriaal aan de achterzijde voor
extra veiligheid. Een excellente tas die
beslist handig van formaat is.

MADDEN type UTILITY zadeltasje. art. no
03315 Prijs Fl 39.50

Volume 1,2 liter. Gewicht 98 gram.

Kleuren: zwart, grijs, rood en blauw.

Een heel fijn zadeltasje met een ideale
maat. Door de afgeronde hoeken kunnen
uw benen dit tasje niet raken tijdens het
fietsen.

De Utility wordt d.m.v. de driepunts-
bevestiging uitermate stevig aan het zadel
en de zadelpen bevestigd. Dit veel
gevraagde tasje is goed uitgeknipt! Een
reflecterende streep geeft u 's-avonds
extra veiligheid.

3294



3295



3312



3317



3318



3319



MADDEN type SUPER LITE stuurtas
art.no 03297 Prijs Fl 189,-
Beugel en draagniem worden bijgeleverd.
Kleuren: blauw-zwart, rood-zwart, grijs-
zwart

Volume 9,5 liter. Gewicht 690 gram.
Deze 7 vaks-stuurtas is voorzien van een
zeer sterke kunststof vormplaat waaraan
het aluminium frame met de
ophangbevestiging is gemaakt. Deze
supereure stuurtas is nagenoeg
onvervormbaar en wordt met behulp van
de speciale elastieken rotsvast aan de fiets
verankerd.

Het opwerpen van de tas bij het rijden
over slechte wegen is hierdoor
uitgesloten. De degelijk ingenaaide
kaartmap is bij zo'n kwaliteitstas uiteraard
standaard, terwijl onder de klep een zes-tal
brede elastieken zitten voor het
meenemen van o.a.
filmrolletjes. De
Madden Super Lite

adviseeren wij
vooral aan
vakantiefiets-
ers.



De makers van MADDEN garan-
deren dat het materiaal (cordura
nylon) waarvan al hun kwaliteitstas-
sen gemaakt zijn 100% waterdicht is!
Zij vermelden echter nadrukkelijk dat
met name een fietstas van welk merk
dan ook, nooit in z'n totaliteit waterdicht
kan zijn.

3321



MADDEN

Water heeft nu eenmaal de vervelende eigenschap om door naden en ritsen te kruipen. Meestal wordt het vocht onder invloed van rijwind of sterke tegenwind naar binnen gewerkt. Madden garandeert ons dat haar producten maximaal beschermd zijn door de speciale aandacht die besteed wordt aan ritsen, naden en verwerking van het materiaal. Een uitgebreide test van alle in Amerika te koop zijnde tassen resulteerde voor MADDEN in een uitstekende beoordeling enerzijds en anderzijds werd bewezen dat het door Madden gebruikte Cordura Nylon absoluut WATERDICHT is. MADDEN RAIN-COVER regenhoezen. art.no 03317 voor een set achtertassen Prijs Fl 59,- per stel

art.no 03318 voor een set voortassen Prijs Fl 55,- per stel

art.no 03319 voor een stuurtas Prijs Fl 29.50 p. stuk

Deze eerste kwaliteit regenhoezen zijn uiteraard totaal waterdicht. Ze geven

volledige bescherming tegen de ergste regenbuien. De Madden covers zijn gemaakt van een speciaal soort nylon en zijn intern voorzien van een duurzaam elastiek voor een strakke pasvorm om de tassen. Deze unieke covers zijn uitsluitend verkrijgbaar in een felle oranje kleur teneinde maximale veiligheid te bieden tijdens slecht weer. Als men ze niet gebruikt kunnen de covers tot een zeer klein zakje worden omgevormd. MADDEN type EXPLORER stuurtas art. no 03298 Prijs Fl 139,-

Beugel en draagriem worden bijgeleverd. Kleuren: blauw-zwart, rood-zwart, grijs-zwart.

Volume 7.5 liter Gewicht 650 gram.

Handige stuurtas met een groot compartiment. Ook de Explorer is voorzien van een sterke kunststof plaat die de tas in alle weersomstandigheden z'n vorm en stabiliteit laat behouden. Het kaartleesvak zit keurig ingenaaid en de bijgeleverde

elastieken zorgen ervoor dat zelfs op kassen de tas muurvast blijft zitten. MADDEN MOUNTAIN-BIKE stuurtas art.no 03299 Prijs Fl 49,- Deze tas zou twee functies kunnen vervullen, als stuurtas maar ook als bescherming! Want wie schets de verbazing als je met de kin op een zachte tas belandt i.p.v. op een hard ATB-stuur.....

Op veler verzoek weer leverbaar in fraaie moderne kleuren; MADDEN FIELD OFFICE. Speciaal ontworpen voor de belangrijke bescheiden. Paspoorten, creditcards, geld etc. Dit exclusieve Madden produkt kan gedragen worden aan een riem, om de hals of in uw zak.

Maten ca 11x18. Dikte ca 8 mm. Kleuren: rood, zwart, blauw, grijs, turquoise en lila. art. no 03316 Prijs Fl 49,- Nieuw van MADDEN de Pass-port pouch,



3316

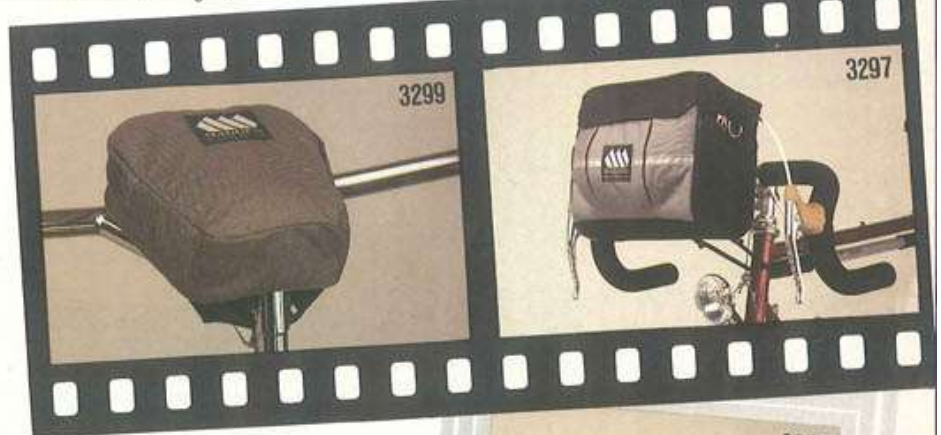

speciaal ontworpen voor paspoorten en grotere bescheiden. Leverbaar in de eerder vermelde kleuren van de Field-office. art. no 03321 Prijs Fl 29.50
Losse Madden stuurtasbeugel art no 03320 Fl 29.50
Losse Madden stuurtdraagriem art no 03322 Fl 19.50

KARRIMOR

EQUIPMENT FOR ADVENTURE

Veelzijdig in functie en uitgebreide keus. Sinds 1946 heeft Karrimor wereldwijd een excellente reputatie opgebouwd bij langeafstand fietstoeristen voor de kwaliteit van haar fietstassen.

Functionerend, in vorm toon aangevend en gebruikmakend van bijzondere materialen die wat betreft kwaliteit en verwerking bijzondere garanties kennen, hebben deze fietstassen bijna alle uiteinden van de wereld gezien. Nagenoeg onverslijtbare materialen als KS100 Heavy Duty en Silvguard en het unieke bevestigingssysteem garanderen optimale stabiliteit en betrouwbaarheid die nodig zijn voor de meest extreme fiets toertochten. Een keus uit 3 collecties gebaseerd op 3 verschillende materiaal kwaliteiten en gewicht is mogelijk.

Bewezen in ontwerp en design

Karousel Serie

een uitgebreide serie fietstassen, gemaakt van het zeer bekende, oersterke, lichtgewicht 'Silvguard' materiaal met 5 garantie.

Komiche Serie

een serie zeer hoogwaardige tassen gemaakt uit het beroemde KS100E materiaal dat een levenslange garantie geniet wat betreft coating, sterkte en afwerking.

Kalahari Serie

een unieke serie 'all terrain' of 'off-the-road' fietstassen speciaal ontwikkeld voor 'ATB's/Mountain Bikes' voor de meest extreme omstandigheden.



Karousel Serie

1. Bardet: kleine stuurtas met groot kaartvenster. Volume: 5 liter. Gewicht: 280 gr. Kleur: groen. Prijs: 69.50.

2. Bardale: grote stuurtas met kaartvenster en voorvak en 2 binnenvakjes. Volume: 10 liter. Gewicht: 480 liter. Kleur: groen. Prijs: 127.50.

3. Voortassen: een kleine set langwerpige voortassen.

Volume: 11 liter. Gewicht: 530 gr. Kleur: groen. Prijs: 89.00.

4. Universal 3: voortassen speciaal ontworpen voor 'Low-Riding' ook te gebruiken als kleine achtertas-set.



Volume: 30 liter, 2 compartimenten. Gewicht: 660 gr. Kleur: groen. Prijs per set: 175.00.

5. Standaard achtertas: 1 compartiment achtertas met extra vak en snelsluiting. Volume: 38 liter. Gewicht: 820 gram per set. Kleur: groen. Prijs per set: 179.00.

6. Iberian achtertas: 1 compartiment achtertas met extra afsluitkraag en buitenvak.

Volume: 45 liter. Gewicht: 900 gram per set. Kleur: groen. Prijs per set: 209.00.

7. Plunjezak: een r.q. roll bag die tussen achtertassen past.

Volume: 10 liter. Gewicht: 140 gr. Kleur: groen. Prijs: 47.50.

Komiche Serie ontworpen met de ervaringen van lange-afstand-toer-specialisten gebruikmakend van het KS100E doek.

8. Bardale: grote stuurtas met kaartvenster en groot voorvak en extra binnenvakken.

Volume: 10 liter. Gewicht: 530 gr. Kleur: rood. Prijs 125.00

11. Universal 3: voortas voor High en Low Rider op voorwiel, ook praktisch als kleine achtertas met extra zijvak.

Volume: 30 liter. Gewicht: 700 gr. Kleur: rood. Prijs per set: 185.00

12. Iberian achtertas: 1 compartiment achtertas met regenkraag en snelsluiting.

Volume: 45 liter. Gewicht: 980 gr. Kleur: rood. Prijs per set: 229.00

Kalahari Serie

Speciaal ontworpen voor ATB's/ Mountain bike en de meest extreme off-the-road omstandigheden. Enkele bijzonderheden:

1. symmetrisch van vorm, dus geen links en rechts problemen en kan dus als enkel stuk zowel links als rechts gebruikt worden.

2. a. extra grote beschermflap bedekt de gehele tas, waardoor er een maximale waterdichtheid ontstaat.

b. de flap kan over de achterzijde getrokken worden, zodat bij het dragen geen last wordt ondervonden van de ophanghaken.

c. het nylonnet aan boven- en voorzijde van de flap is voor diverse doeleinden te gebruiken bijv. het drogen van natte kleding, het opbergen van dingen die snel bij de hand moeten zijn.

3. een achtertas als rugzak om te toveren.

4. sterk reflecterende driehoek op beide zijden van de tas.

5. extra hoge voorvakken, die met rits worden afgesloten.

6. hoge kwaliteit gespen en ritsen.

7. uitgevoerd in KSTOEE Heavy Duty doch met levenslange garantie op coating, doek en afwerking.

13. Bardet: stuurtas met groot kaartvenster en extra documentenvak en netvak, goed als schoudertas te gebruiken. Volume: 7 liter. Gewicht: 350 gr. Kleur: zwart. Prijs: 135.00.

7



14. Universal 3: voortas met extra zijvak en extra 'all weather' flap met netzak, ook als schoudertas te gebruiken.

Volume: 13 liter. Gewicht: 440 gr.

Kleur: zwart. Prijs per stuk: 149.00.

15/16 Mountain: achtertas/rugzak, door afneembaar rugpaneel kan achtertas snel in rugzak veranderd worden; heeft tevens extra groot binnenvak en buiten-zijvak.

Constructie aangepast voor laag ophanging ter verhoging van stabiliteit.

Compressiebanden maken het mogelijk de tas te verkleinen en smaller te maken bij onvolledige belading.

Volume: 22 liter. Gewicht: 800 gr.

Kleur: zwart. Prijs per stuk: 185.00.

13



14



16



18



9



8



11



15

17. Rear Pannier: achtertas met 'all weather' flap voorzien van netvak en extra zijvak met gereedschap garnituur. Compressiebanden maken het mogelijk de tas smaller te maken wanneer niet volledig gevuld.

Volume: 20 liter. Gewicht: 640 gr.

Kleur: zwart. Prijs per stuk: 169.00.

18. Rackpack: dragertas voor extra pakvolume tussen de twee achtertassen; uitgevoerd met plastic vormkaart en vele handige vakken; stabiele bevestiging aan drager door quick-lock Velcro-sluiting en aan zadelpen. Ook als schoudertas te gebruiken.

Volume: 13.5 liter. Gewicht: 450 gr.

Kleur: zwart. Prijs: 223.00.

17





Sport tassen



Serie Quorum

De Quorum serie is speciaal ontwikkeld voor groottoeristen of voor gebruik onder zware omstandigheden. De Quorum tassen zijn gemaakt van 1000x420 denier Kodra, dat door de speciale polyurethane coating waterdicht en weerbestendig is. De grove structuur van het materiaal geeft de Quorum tassen een robuust en solide uiterlijk. De tassen uit deze serie zijn ook iets zwaarder in gewicht dan vergelijkbare modellen uit de Superluke serie.

De Quorum serie is alleen verkrijgbaar in de fraaie kleur zilver.

- 03341 Agu 525 quorum cameratas+ beugel **89.50**
- 03342 Agu 535 quorum voortassen **107.50**
- 03343 Agu 550 quorum achtertassen **129.00**
- 03345 Agu 415 super luxe stuurtas+ beugel **59.50**
- 03346 Agu 435 super luxe voortassen **74.50**
- 03347 Agu 450 super luxe achtertassen **92.50**
- 03348 Agu 520 quorum stuurtas+ beugel **79.50**
- 03350 Agu 470 tubetasje **10.00**
- 03351 Agu 570 quorum tubetasje **16.50**
- 03352 Agu 500 quorum zadeltas **29.50**
- 03353 Agu 555 schouderstas **89.00**
- 03354 Agu 100 schouderstas quorum **37.50**
- 03356 Agu stuurtas-regenhoes **9.25**
- 03357 Agu achtertass-regenhoes per stuk **13.25**
- 03358 Agu voortass-regenhoes **11.25**
- 03359 Agu pakriem Ceintuur **8.95**
- 03360 Agu Sportmonnee **8.95**
- 03361 Agu knipmonnee **6.50**
- 03362 Agu portefeuille **12.95**
- 03375 Agu 490 rugzak super luxe **36.00**
- 03376 Agu 590 rugzak quorum **59.00**

03350



3375



3346



3347



- 03365 Zadelstasje Koga grijs en zwart **22.50**
- 03366 Zadelstasje zwart met metalen bevestiging **25.00**
- 03370 Tubetasje zwart enkel..... **9.50**
- 03371 Tubetasje dubbel zwart . **12.50**
- 03379 New Balance rugzak klein model Rood-Geel-Blauw-Oranje-Paars **29.50**
- 03380 Taiwan rugzakje klein... **12.50**
- 03385 Heuptas Italiaans mode; blauw..... **29.50**
- 03386 Course tas SIDI groot model..... **69.00**
- 03387 Coursetas Ultima **69.00**
- 03394 Silca Fietsreis-zak **175.00**
- 03397 Fietskuis-koffer VK..... **395.00**

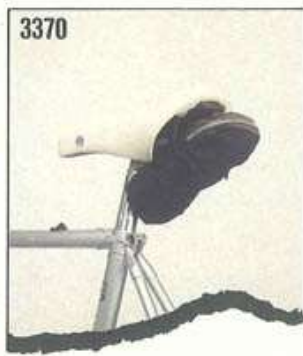
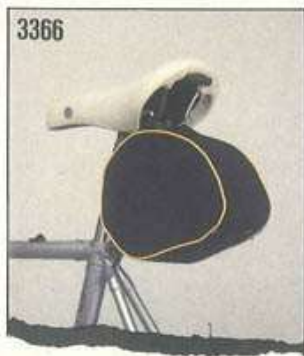

art.no 05039 Superieure wiel-
beschermtas van eerste klas kwaliteit. In
deze handige tas kunt u uw wielen
gemakkelijk en 'schoon' vervoeren.
Prijs slechts FL 29.50

art.no 03385 Prima afgewerkte heuptas
van uitstekende kwaliteit en pasvorm.
Prijs FI 29.50

art. 03396. De absolute oplossing voor
het handzaam vervoeren van uw kostbare
fiets! Op de bodem van deze uitgekiende
tas is een stevige houten plank
geconstrueerd met daarop de stalen
(verstelbare) steunen die de voor- en de
achterspork vastklemmen.

Voor fietsers die regelmatig op reis gaan
en de fiets willen meenemen in
auto, trein, boot of vliegtuig is dit een ideale
fietsreistas.

De prijs van FI 345,- is hij dubbel en
dwars waard als men nagaat wat er te
koop is voor een soortgelijk of zelfs hoger
bedrag!



- 03367 Ultra klein multifunctioneel tasje
Zwart-Wit-Rood-Blauw... **8.50**
- 03368 Zadeltasje speciaal gevormd in
Wit-Zwart-Rood-Blauw... **12.50**
- 03395 Fietsreis-zak van Herwerden
model..... **159.00**
- 03396 Fietsreis-zak met plank en
steunen model van
Herwerden..... **345.00**



Drugs

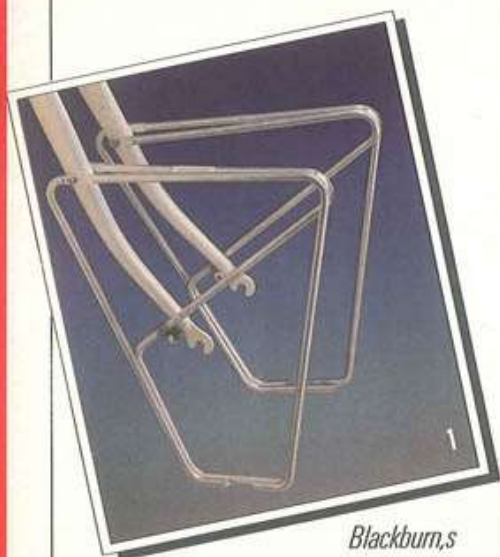

*Blackburn,s
laatste ontwikkeling; de
Lowrider voor aansoldering.
Ongekend stabiel en resulteert in optimale
bestuurbaarheid zelfs met veel bagage.*



MADDEN



ens

Als je eenmaal met de fiets op vakantie bent geweest wil je niet anders meer. Zo'n enerverende fietsvakantie vergt wel enige voorbereiding. Wat voor soort fiets moet je bij voorbeeld kiezen en hoeveel bagage kan of wil je meenemen, en hoe. Met de fiets op vakantie gaan is kortom heel wat anders dan de auto even volgooien met tassen, tenten, fietsen en zeilplanken.

Voor de fiets zijn er tegenwoordig zeer uitgekiende systemen om op een prettige en veilige manier al de bagage mee te nemen die je wilt. Sterke, handige tassensets en stabiele bagagerekjes om de tassen aan te bevestigen. Bedenk wel dat het optuigen van je eigen vertrouwde fiets met bagage het karakter van de fiets volledig verandert. Even uit het zadel na een bocht of met je kin op de stuurpen een afdaling maken is er dan niet meer bij. Een fiets met bagage slingert eerder en laat zich minder gewillig door

Hans Gouweleeuw en Coby Kersbergen hebben een adembenemende tocht gemaakt van ruim een jaar. Van het noorden van de Verenigde Staten tot diep in het zuiden van Zuid Amerika. Ruim 19.000 k.m.!

de bochten sturen. Toch kan een zo laag mogelijke verdeling van de tassen aan weerszijden van de wielen en de keuze van de daarmee samenhangende rekjes veel bijdragen tot een relatief grote stabiliteit en dus veiligheid van de combinatie fietser-fiets-bagage. Een bagagerekje dient van zichzelf erg stijf en sterk te zijn, mag natuurlijk weer niet te zwaar zijn, en moet onwrikbaar op de fiets gemonteerd kunnen worden om er een solide geheel mee te kunnen vormen.

Bagagerekjes die aan deze eisen voldoen zijn niet goedkoop. Maar wat is duur als je het de veiligheid en de duurzaamheid tot in lengte van jaren waarborgt.

De beste rekjes zijn gemaakt van een zeer harde aluminium legering (licht maar

sterk) dat slechts lasbaar is in bijzondere gasmilieus en waar een groot deel van de hoge kosten uit te verklaren valt. Bagagerekjes zijn verkrijgbaar als achterdragers, voordragers en z.g. low-riders. Over de meest wenselijke verdeling van de bagage over de fiets kunt u bij ons alle inlichtingen krijgen die u nodig heeft. Dit geldt tevens voor de passing van de rekjes op de fiets. Informatie die wij verder nodig hebben voor een juiste advisering bestaat uit: A. De maat van de fiets. B. De bevestiging van de remmen (inbus of gewoon). C. Of het frame al of niet over spatbord-oogjes beschikt.

Cees van Vliet tijdens zijn reis van Leiden tot aan de ijzige Noordkaap en terug, ruim; 7500 km! Ook hij koos voor Blackburn en Madden.



Uiteraard waren hun fietsen o.a. voorzien van Jim Blackburn dragers en Madden tassen.

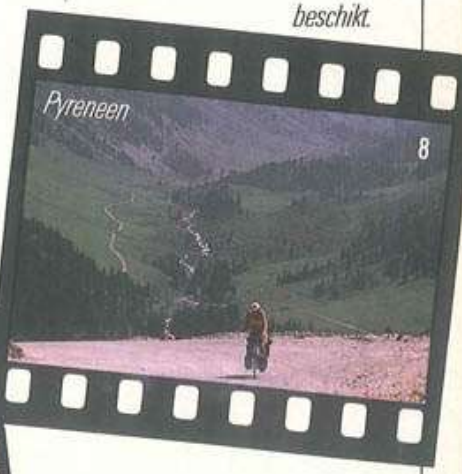

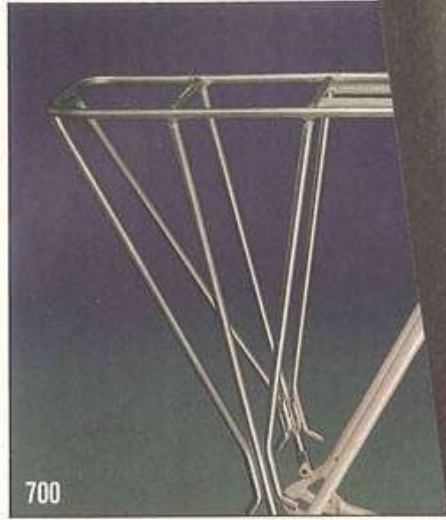
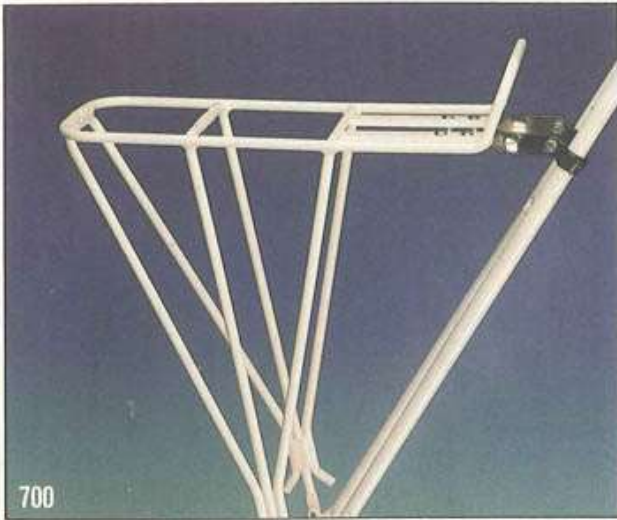

710



blackburn

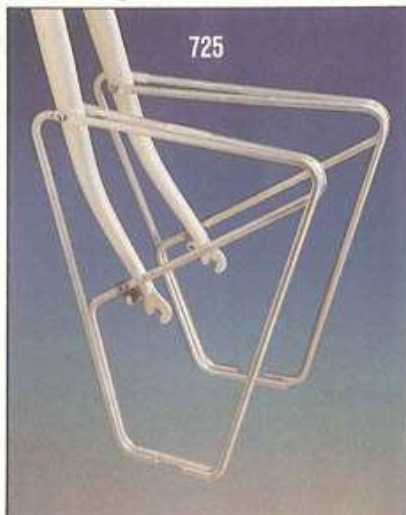
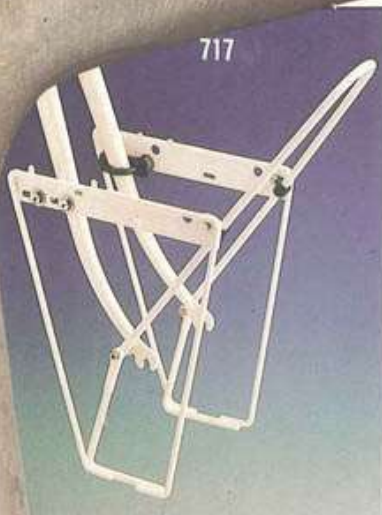

Jim Blackburn is een naam die zich over de gehele wereld heeft gemanifesteerd als toonaangevend op het gebied van onderzoek, research en vormgeving van fietsbagagedragers. Hij was de eerste die de lage positie (lowrider) introduceerde als ideale plek voor voor tassen. Hij was ook de eerste die de achterdrager ontwierp van het type 'SX-1'. Thans een veel geïmiteerd model. Zijn kennis als ingenieur kwam hem ook goed van pas bij het kiezen van grondstoffen voor zijn uiteindelijke producten. Blackburn werkt uitsluitend met speciaal getordeerd aluminium; het z.g.n. 6061 T6. Dit zorgt mede voor de zeer stijve constructie. Blackburn last met de hand in speciale gasmilieus (heliarc TIG), teneinde een perfecte versmelting van het aluminium te krijgen. De foto laat zien hoe zorgvuldig er gelast wordt. Het eindproduct is een fantastisch mooie bagagedrager! Levenslang gegarandeerd! en superlichtgewicht



no 00700 Blackburn SX-1 Superstabiele, verstelbare achterdrager, met dubbele strip.
Speciaal geadviseerd aan randonneurs en vakantiefietsers. Altijd passen!
Gewicht 460 gram. In zilver FI 98,-
zwart- of wit: FI 108,-
no 00708 Blackburn AR-1 Sterke en zeer bekende drager met enkele strip, voordelig geprijsd en siert elke fiets. Gewicht 440 gram. Prijs FI 89,-
no 00709 Blackburn AR-2. Speciaal voor frames hoger dan 61 cm. Gelijk aan artikel no 007008. Gewicht 450 gram.
Prijs FI 98,-
no 00710 MTN-1. Speciaal door Blackburn ontworpen voor de Mountain-Bikes. Extra brede uitsparing voor de banden, en een moddervanger in het midden van de drager. Gewicht 460 gram. Prijs FI 98,-
no 00712 Blackburn AF-1. Populaire voordrager die

eigenlijk altijd past! Ideaal voor elke soort fiets. Gewicht 365 gram. Prijs FI 89,- Zwart FI 98,-
no 00717 Blackburn FI-1, Low-rider. Het absolute einde voor voorbagage!
Laag zwaartepunt, zorgt voor de meest ideale besturing. Deze constructie wordt meer en meer toegepast. Voor randonneurs en vakantiefietsers eigenlijk een 'must'! Gewicht 498 gram. Prijs FI 108,-. In zwart- of wit: FI 118,-.
no 00725 Deze uitvoering is een aansoldeertype Low-rider, de CL-1. Als u een randonneurframe gaat bestellen kan de framebouwer rekening houden met deze voordrager. Hij moet dan een speciaal bijgeleverd busje in de voorschede solderen. Gewicht 475 gram. Prijs FI 108,- In zwart-rood-blauw of wit FI 118,-.

blackburn

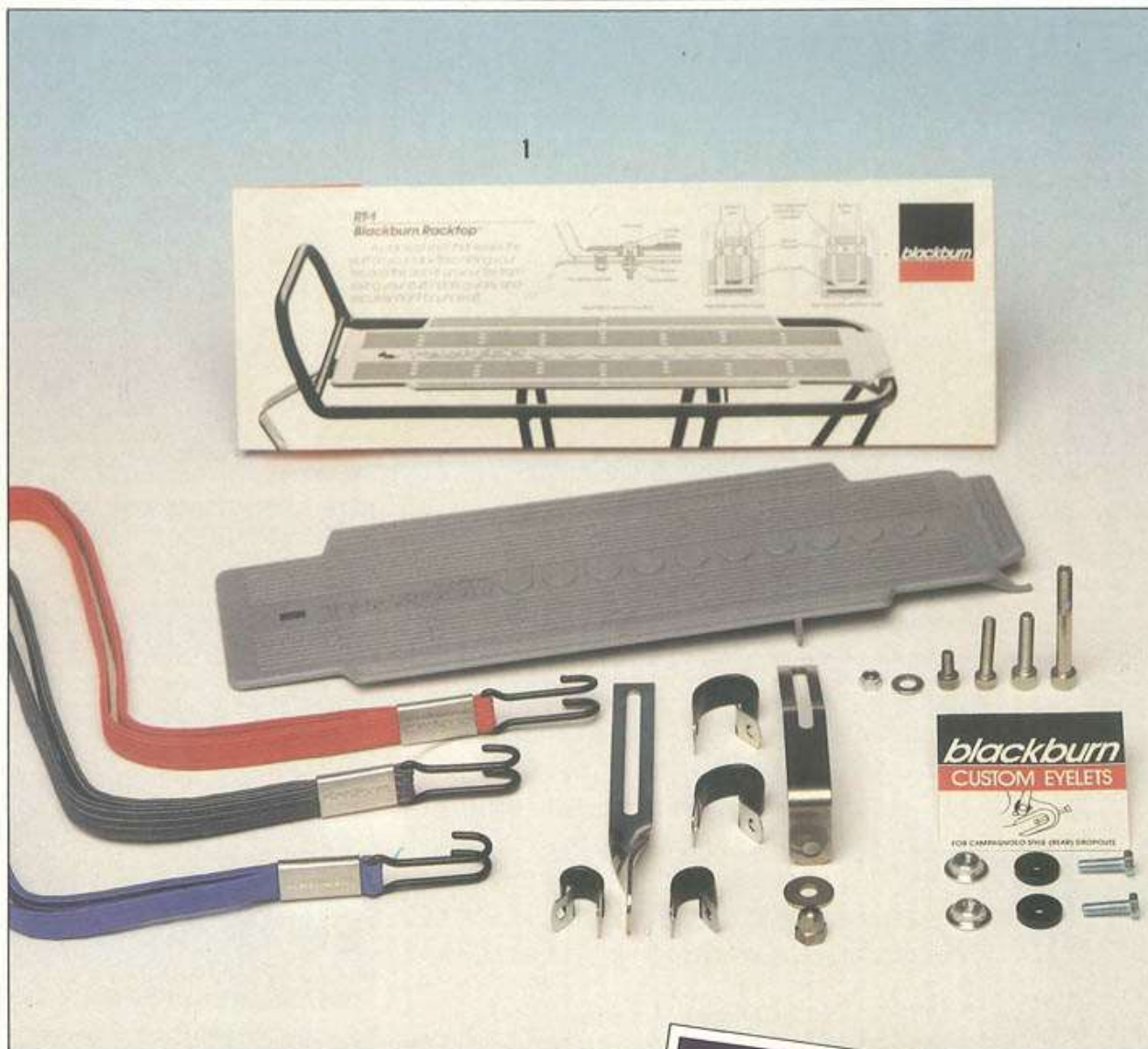

blackburn

- | | | | | | |
|-------|---|-------|-------|---|------|
| 00734 | Verstelbaar bagageelastiek, monkey-tie, | 13.50 | 00750 | Inbus boutje roestvrij 5mm en 25 lang | 2.00 |
| 00735 | Bagage-elastiek Blackburn Rackstrap Rood Blauw en Grijs | 19.50 | 00751 | Ringetje roestvrij 6mm 8 mm doorsnede | 0.25 |
| 00736 | Achterdrager-plaat Blackburn Racktop | 17.50 | 00752 | Ringetje roestvrij 6mm 18mm doorsnede | 0.35 |
| 00737 | Achterpad-klemsetje Blackburn Eye-lets | 12.50 | 00753 | Dopmoer roestvrij 6mm | 2.00 |
| 00738 | Voorpad-klemsetje voor voordrager | 12.50 | 00754 | Inbusbout roestvrij 6mm en 25 mm lang | 2.25 |
| 00739 | Voorvork klemmetje | 2.00 | 00755 | Inbusbout roestvrij 6mm en 45 mm lang | 2.25 |
| 00740 | Achternvork-klemmetje | 2.00 | 00756 | Inbusboutje roestvrij 5mm en 10 mm lang | 1.25 |
| 00745 | Losse verstelbare bevestigingsstrip SX-1 | 7.50 | | | |
| 00746 | Losse verstelbare bevestigingsstrip AR-1 | 7.50 | | | |
| 00747 | Losse verstelbare bevestigingsstrip AF-1 | 7.50 | | | |
| 00748 | uitvulbusje 5mm voor 5 mm boutje | 1.00 | | | |
| 00749 | Borgend moertje 5mm | 0.50 | | | |

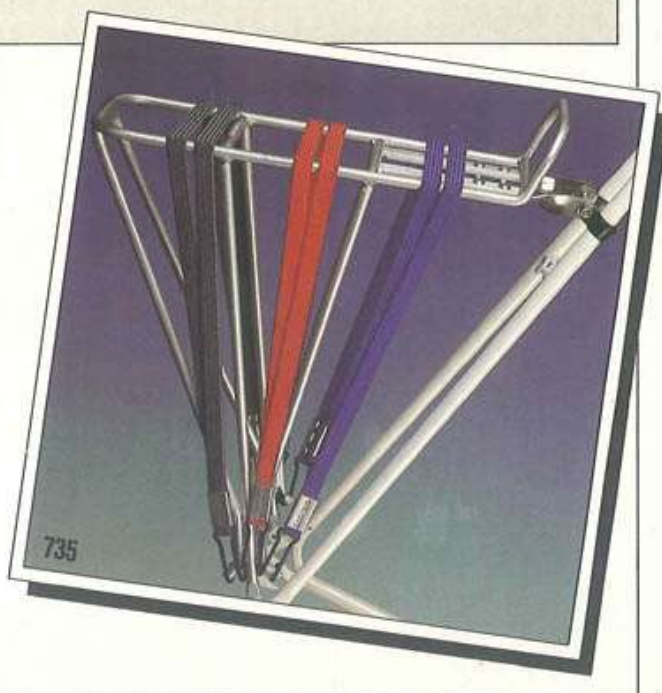

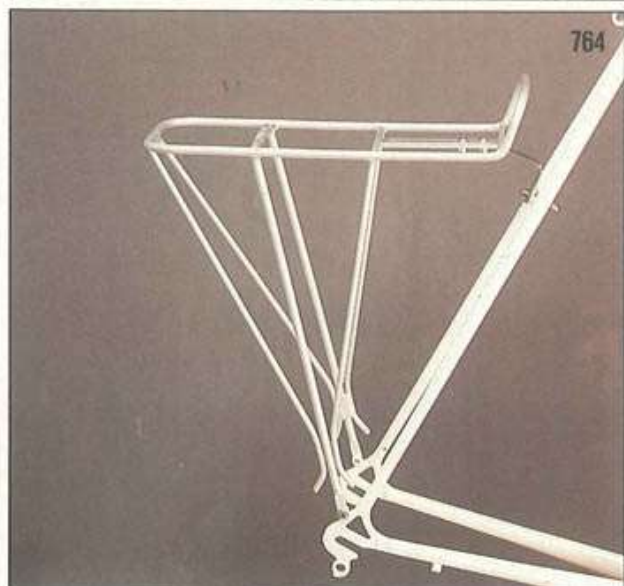

764



760



761

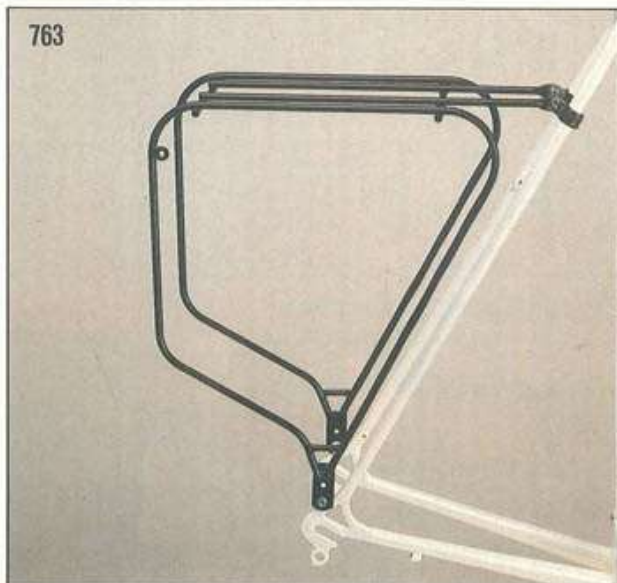

763

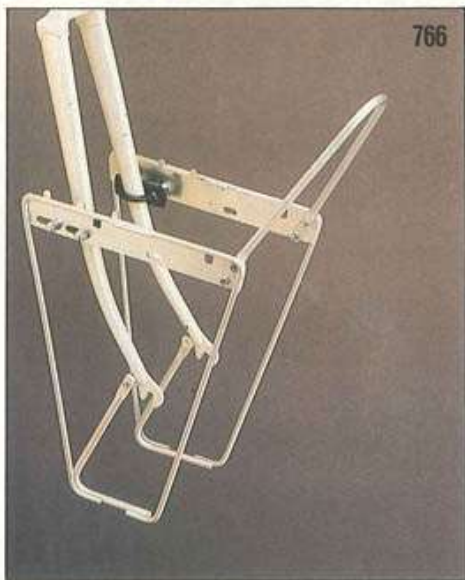

766

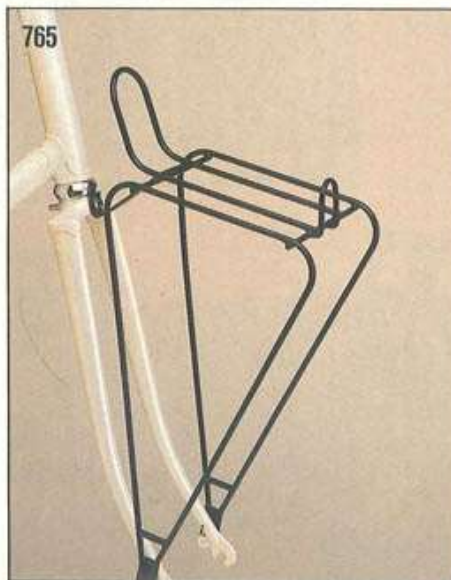

765

Vetta

- 00760 Achterdrager Vetta V2S. **55.00**
- 00761 Achterdrager Vetta V6S extra
zwaar..... **69.00**
- 00763 Voordrager Vetta..... **45.00**
- 00764 Low-rack Vetta **69.00**
- 00765 Achterdrager Karrimor
staal..... **49.50**
- 00766 Voordrager Karrimor **45.00**
- 00767 Stuurtasbeugel Karrimor **22.50**



Blackburn fabriceert bijzonder stevige, handgelaste, bidonhouders van getordeerd aluminium. (z.g.n. 6061 T6) Gewicht ca 65 gram.

Alle typen zijn fraai afgewerkt en te verkrijgen in vele kleuren.

De kleur is aangebracht met epoxy en is slijtvast.

De sterkste bidonhouder is de MT, art. no 00107. Het is gemaakt van 6.5 mm dik aluminium en is daardoor uitermate stug. Ondanks de robuuste uitvoering, is de Blackburn houder geraffineerd gestyleerd, en toont daardoor bijzonder fraai.

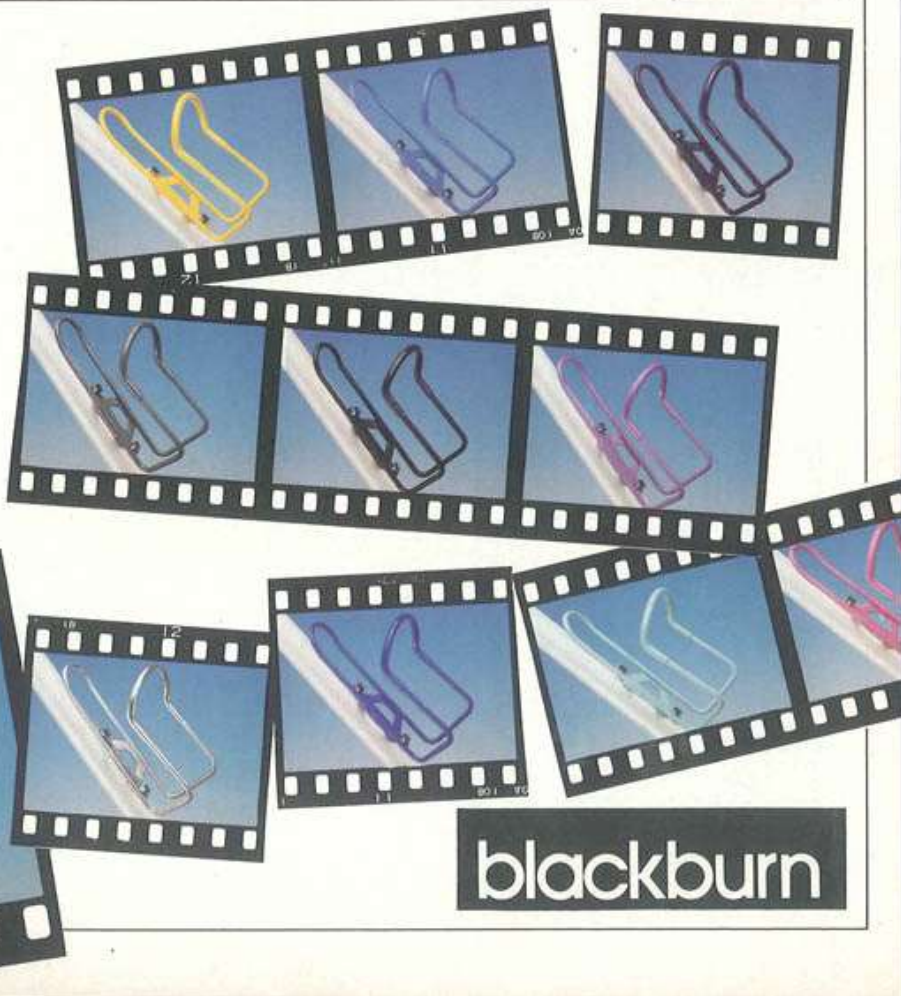

blackburn



- 00105 Blackburn bidonhouder PC in alle kleuren **25.00**
- 00106 Blackburn bidonhouder BC alle kleuren **25.00**
- 00107 Blackburn bidonhouder MT alle kleuren **29.50**
- 00108 Blackburn stuurbidonhouder zwart **39.50**
- 00109 **0.00**
- 00110 Reg bidonhouder aluminium kleur **9.50**
- 00111 Reg bidonhouder in zwart **9.50**
- 00112 Ultima bidonhouder aluminium kleur **18.75**
- 00113 Ultima bidonhouder in zwarte kleur **18.75**
- 00114 Ultima bidonhouder in witte kleur **18.75**
- 00115 Campagnolo biodynamic bidonhouder **10.00**
- 00116 Campagnolo biothermal bidonhouder **12.50**
- 00117 Klemsetje Reg voor montage bidon op buis **3.50**
- 00118 Speciaal klemsetje van Ultima om extra bidonhouder op staande buis te monteren **11.50**
- 00119 Bidonhouderboutje inbus roestvrijstaal **1.25**
- 00120 Speciale klem om een bidonhouder aan het stuur te bevestigen Minoura **11.50**



blackburn

Stoute Schoenen & een Tandem



Mijn man en ik, Ton en Riet van Herwerden, samen 100 jaar, en grootouders van 2 kleinzontjes (waar we best trots op zijn) hebben na maanden van voorbereiding, de stoute schoenen aantrokken. Wielrenscholen wel te verstaan want we zijn een stukje omgegaan per tandem. Voorburg Kreta 3680 km. Waarom per fiets vraagt u zich af. Gewoon voor het avontuur en omdat we fietsfanaten zijn. We hebben het



voorjaar en zomer bijna elk weekend getraind en veel in de Ardennen. Het is er knap zwaar fietsen en de tandem moest uiteraard ook flink getest worden. Zo'n reis kun je niet onvoorbereid maken. Mensen wat een avontuur en wat een indrukken heeft het bij ons achtergelaten. Wij hebben ook dagen gehad dat we echt stuk zaten en hebben ons vaak zonder zelfs te eten in bed laten ploffen. Zo moe waren we! Maar de andere dag voelde je je weer heerlijk fit voor de volgende kilometers.

Waarom per tandem? Heel eenvoudig; omdat de vrouw er mee in het voordeel is. Ze hoeft niet bang te zijn dat manlief er vandoor gaat, noch dat zij geen moraal kan opbrengen hem bij te benen. Met name de beklimmingen van Alpentoppen gingen prima. Wel kregen we op een gegeven moment een tekort aan zout, maar dat werd snel verholpen met enkele zouttabletten. Maar we hebben zoveel gezien en beleefd dat we geen moment twifelen om op ons 55e jaar nog eens zo'n reis te maken.

Even een korte impressie van onze tocht. We hebben 22 dagen gefietst om in Bari te komen, toen 58 uur gevaren en in 3 uurtjes waren we weer thuis.

We zijn vanuit Voorburg vertrokken richting België, Frankrijk; Grenoble richting Franse Alpen, Col du telegraph, Col du Lauteret (2058 m). Briancon, Col Genevreve,



was erg steil, hebben toen een hele lange afdaling gemaakt naar Italië. Het was er zeer koud. Na Turijn,

de Povlakte, dat was het saaiste stuk. Alleen maar vrachtverkeer en bloedheet, daar heelhuids doorgekomen, op naar Rimini. De gehele Adriatische kust langs tot aan

Bari, dan overgevaren naar Corfu. Wat een bekijks hadden we met onze tandem. Langzamerhand begonnen we zo'n beetje van dat ding te houden. Maar dat komt omdat het een 'reisgenoot' was geworden.

Alles heeft zo z'n charme...



We werden veel gefotografeerd. Door landgenoten zelfs, maar vooral door buitenlanders, die er veel schik in hadden ons te zien peddelen op zo'n tweepersoonlijke. Want in hun ogen is een tandem iets apart. Corfu hebben we rondgefietst, vandaar overgevaren naar Patra. Hebben de Korintische kust langs gefietst naar Athene en via deze oude stad naar Kreta gevaren. Daar ook rondgefietst, en teruggevaren naar Athene want we konden niet vanaf Kreta opstijgen naar Holland. En na drie uurtjes vliegen weer veilig geland in Amsterdam waar familie en kennissen ons stonden op te wachten. Fijn was dat maar wel emotioneel.

Als u ooit de tijd heeft en fietsfanaat bent raden we u aan: Doen. In een woord fantastisch!

Riet van Herwerden



WIELITE

...laat je zien

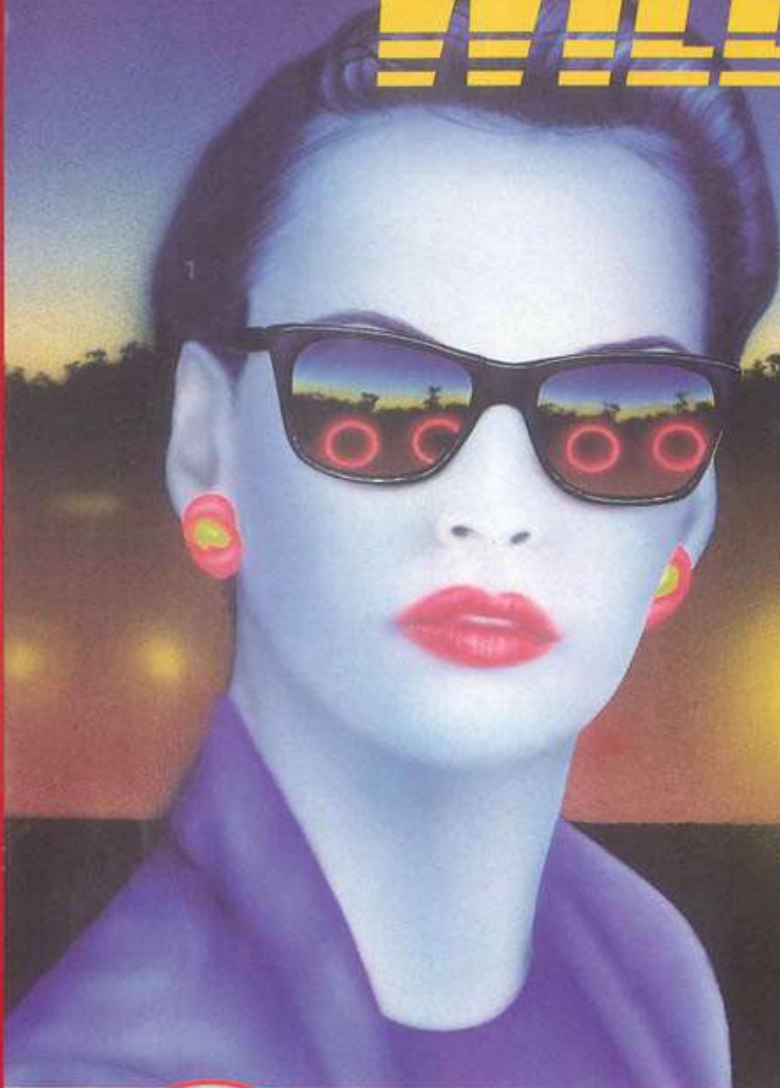

Veilig van huis met de strip uit de buis.

Per 1-1-'87 is zijreflexie verplicht. En Wielite heeft het in een mooi jasje gestoken.

De speciale 3M Scotchlite reflectiefilm garandeert een veilige, optimale zichtbaarheid. De dragende, polyethyleen strip is verkrijgbaar in vele kleuren.

MONTEREN? GEMAKKELIJK!
GEWICHT? MINIMAAL!
TE STELEN? MOEILIJK!
KLEUREN? NAAR KEUZE!

Wielite past op ieder wiel en is in een wielomdraai te monteren.

Laat je zien... met

WIELITE

Reflekerende wielcirkels.

De trend in veiligheid



Informatie: Wielite bv, 020-942985. Inlichtingen groothandel: Westerneng bv, 02290-18311.

Reis verhaal

'Waarom doe je zoiets', vroeg Ton van Herwerden aan Coby en mij en geef daar nu eens in het kort antwoord op.



Het begon met een vage onrust. Je leven glijd zo quasi moeiteloos en doelloos voorbij. Gewoon elke dag als een robot naar je werk, opgeleid als je bent om te functioneren in onze jachtige samenleving. In ruil voor deze werklust kun je een schat aan materiële zaken om je heen vergaren, 'speelgoed' om je tevreden en op je plek te houden. Je beleeft avonturen via boeken en film maar zelf zit je daarmee op de bank.

Je hebt een paspoort en bent vrij om te gaan waar je wilt, mar moet wel terug zijn na pakweg drie weken vakantie.

Zonder dat je het merkt zit je muurvast

aan je zelf verdiende huisje, boompje en beestje.

Ja, een soort angst dus want ook in Nederland loert het gevaar. Ongelukken, ziektes, de kranten staan er vol van en waarom zou jij vandaag of morgen niet aan de beurt zijn? Dan is het te laat! Wij vonden het tijd het bijelkaar gespaarde geld om te zetten in een EIGEN avontuur. Noem het een voorschot op ons pensioen. We wilden ons wat meer aan moeder aarde blootstellen. Zelf hitte, kou, vermoeidheid en honger voelen. Dat luie welvaartslichaam eindelijk eens echt gebruiken. En iets van de wereld zien. Ons devies werd:

Beter op reis verscheurd door een beer, dan op weg naar je baas dood in het verkeer! Na ruim een jaar van voorbereidingen stapten we in Edmonion op de fiets. Wat kun je al niet vertellen

over de ruim negentienduizend

kilometer die we onder ons door traptten.

Over de gletsjers in Canada, de grandioze nationale parken zoals Yellowstone, Grand Canyon, Zion en Death valley in de U.S.A. Over het met cactussen bezaaide stille schiereiland Baja California of over de broeiend hete 'tierra caliente' en de idyllische stranden langs de westkust van Mexico. Of over de kleurrijk indiaanse bevolking van Guatamala.

Misschien wil je lezen over het regen-seizoen dat zich over ons uitstortte op de vele honderden kilometers lange 'dirt roads' in de bergen van Beuadox en Peru. Of over hoe we geholpen door indiaanse kinderen de beruchte modderlawine van Chunchi, waar al enige mensen onder

begraven lagen, overstaken.

Over de eindeloze zongeteisterde zandvlaktes langs de kust van Peru, of over de besneeuwde 'Cordillera blanca' met zijn vele bergtoppen van boven de zesduizend meter. En niet te vergeten het Titicaca meer, het door een door groene Paraguay, de Iguacu watervallen en de tropische kust van vrolijk Brazilië.

Dan zijn er nog de steden zoals het waanzinnige Las Vegas, zonnig Acapulco, hoofdsteden als Guatamala city, Quito, Lima en La Paz, het gigantische Sao Paolo of Rio. Of juist vertellen over Natrona met zijn vier inwoners in het wijdse door God en alleman verlaten Wyoming.

Over wat wij beleefden is misschien wel een boekje vol te schrijven.

Nee, de beste herinnering is de warmte en gastvrijheid die mensen in dunbevolkte gebieden voor twee onbekende vermoeide fietsers konden opbrengen. Niet alleen de rijke Amerikanen en welgestelde Brazilianen maar juist ook de arme indiaanse boertjes in de Sierra Madre en het Andesgebergte, die vaak ongevraagd hun eten met ons deelden en altijd een plekje voor onze tent vrij hadden naast hun hut.

En natuurlijk de vuile goedlachse kindertjes in bijvoorbeeld Mexico die spelend met wat steentjes of een oude autoband meer levensvreugde uitstraalden dan menig met speelgoed overladen kind in Nederland.

Je vraagt je soms af wie er in de jungle leeft wij of zij?

Natuurlijk hebben wij ons overbevolkte luxe landje erg gemist en was er vaak veel doorzettingsvermogen nodig.

Toch hoop ik nog eens te kunnen ontsnappen en dan weer op het door arm en rijk meest geaccepteerde vervoermiddel DE FIETS!

Hans Gouweleeuw



FIETSERS ZIJN AVONTURIERS

Fietsers hebben dat gevoel dat anderen missen. Dat gevoel van opwindende eenzaamheid.

Van helemaal op jezelf aangewezen zijn.

Van pure individualiteit op niveau.

Fietsers lezen dus ook het blad Fiets.

Lekker dik, altijd actueel en barstensvol avontuur, informatie, interviews, reisverslagen etc.

**ALS FIETSEN JE BOEIT,
LAAT FIETS JE
NIET LOS.**

Fiets is overal te koop
voor f 5,75/Bfrs 105
Bel gratis voor een
jaarabonnement
(9 nrs = f 43,25/
Bfrs 785) naar:
tel. 06 - 0224222



Boeken, Lectuur & Tijdschriften

- | | | |
|-------|---|--------------|
| 05250 | Periodiek tijdschrift 'FIETS' 020-237223..... | 6.95 |
| 05251 | Periodiek tijdschrift 'WIELERREVUE' 05720-57667..... | 3.95 |
| 05252 | Periodiek tijdschrift 'WIELERSPORT' 03480-11544
jaarabonnement | |
| 05253 | Periodiek tijdschrift 'DUURSPORT' met Triathlon-agenda 05700-91922/91774..... | 5.95 |
| 05254 | Periodiek boekje 'DUURSPORT AKTUEEL 030-969265 | 2.95 |
| 05255 | Periodiek tijdschrift 'RUNNERS' loopsport 03240-18200/19656..... | 5.25 |
| 05256 | Periodiek tijdschrift ANWB 'OP PAD' 070-264426..... | 6.50 |
| 05257 | Periodiek tijdschrift van de ENFB 'VOGELVRIJE FIETSER' 03480-16250..... | 3.75 |
| 05258 | Kwartaal periodiek 'DE RIJWIELTOERIST' 08385-21421..... | 3.50 |
| 05265 | Wielersport boekje | 7.50 |
| 05266 | Fietsevenementen programma 1987 waarin alle toerritten..... | 15.75 |
| 05267 | Duursport Aktueel Special | 0.00 |
| 05268 | VOEDING EN VERZORGING VOOR DE WIELRENNER Door RIJUD BAKKER..... | 26.75 |
| 05269 | WIELRENNEN TRAINING VERZORGING BEGELEIDING..... | 20.00 |
| 05275 | TRIATHLON IN DE LAGE LANDEN Door Bert Vreeswijk..... | 30.00 |
| 05276 | TRIATHLON CURSUS door Bart de Ruyter..... | 15.00 |
| 05277 | TRIATHLON-TRAINING TECHNIEK-TAKTIEK Door Bart de Ruyter..... | 21.75 |
| 05278 | TRIATHLON TOTAAL door Axel Koenders..... | 26.50 |
| 05280 | Berggids voor fietsers Aardema..... | 24.90 |
| 05281 | De Wereldfietsgids Aardema..... | 34.90 |
| 05282 | Marathon en toerschaatsen BullHoogendijk..... | 24.90 |
| 05283 | Op weg naar de Marathon Galloway..... | 34.50 |

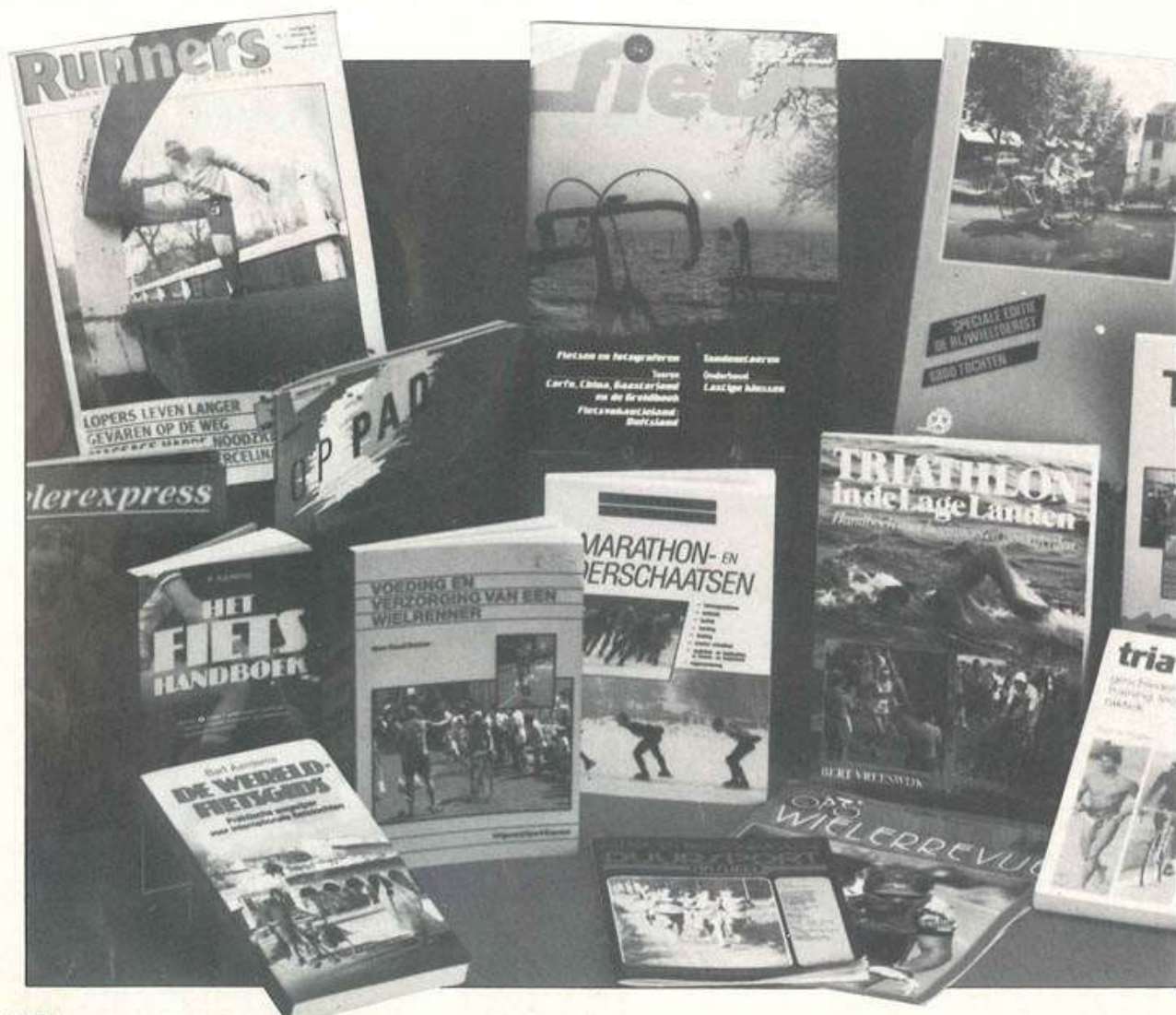



FIETSVAKANTIES en FIETSBUSSEN
Keizersgracht 181, 1016 DR Amsterdam
Telefoon: 020-274098/269024

Beste Fietsvrienden,

Wij stellen u het volgende programma voor:

GRIEKENLAND*: Een heerlijke fietsvakantie in het bloemrijke voorjaar op Korfu, Lefkas en het vaste land. Hotelreis, 27/4 - 11/5
LANG LUXEMBURGS FIETSWEEKEND** en ****. Nieuwe opzet van traditioneel weekend. Vanuit Wiltz, 23/4, drie dagen alle kanten uit. 80 of 130 km.
DOLOMIETEN***** Alta Badia Supercup Dolomiti. Meer dan 25 supercols in het Italiaanse hooggebergte met als inzet Rodes Supercup Dolomiti Diploma voor degenen die de tocht uitrijden. Een zwaardere tocht is niet te bedenken! 12/6 - 21/6.
ROUTE DU VIN*: Een 17-daagse fietskampeertrektocht rond de druivenrijke Bordeaux. Vanaf 22/6, elke 14 dagen.
TSJECHOSLOWAKIJE**: Een 17-daagse fietskampeertrektocht in Bohemen vanuit Praag. Voor de Oost-Europaliefhebber en zij die dit willen worden. vanaf 1/7 elke 14 dagen.
MET DE TOUR IN DE ALPEN*** *****. Vanuit 2 hotels (in Haute Savoie/Haute Alpes) de Tourvedetten zien afzien en zelf afzien in prima verzorging. 11/7 - 26/7
FIETSEN MET KINDEREN IN OOSTENRIJK. Fietstochten in Tirol (en niet alleen fietsen) voor verschillende categoriën. Alleen 27/7 - 12/8

Hieronder volgen de reeds eerder door Cycletours georganiseerde fietsreizen.

1. Met uitgesproken toeristisch karakter

TOSCANE IN DE LENTE/HERFST*. Een 10-daagse hotelreis in schitterende Italiaanse entourage, 1/5 - 10/5 en 9/10 - 18/10 (Herfstvakantie)

TOSCANE IN DE ZOMER**. 17-daagse kampeertrektocht. Florence, Siena, San Gimignano, Volterra, Pisa, Lucca, enz. Vanaf 19/6 elke 14 dagen.

HONGARIJE MY WAY*+. Een jongerenreis 18-30 jaar. 17-daagse fietskampeertrektocht vanaf het Balatonmeer. Vanaf 12/6 elke 14 dagen.

HONGARIJE**. 17-daagse fietskampeertrektocht vanaf Budapest. Vanaf 22/6 elke 14 dagen.

LANGUEDOC MY WAY*. Een jongerenreis 18-30 in heel speciale sfeer. In het zuiden van Frankrijk vanaf de Midd. Zee. Vanaf 12/6 elke 14 dagen.

PORTUGAL MY WAY**. Jongerenreis 18-35 jaar. 15-daagse kampeertrektocht in het groene noorden van Portugal, vanaf Porto. Vanaf 3/6.

PROVENCE**. Vanaf Pont St. Esprit een boeiende kampeertrektocht door het heuvel/bergachtige gebied rond het Lac de St. Croix. Vanaf 22/6 elke 14 dagen.

DENEMARKEN*. Een lichte kampeertrektocht, geschikt ook voor kinderen. Door het liefelijke Jutland. Alleen 10/6 - 26/6.

NOORD-ENGELAND***. Een 16-daagse hoteltrektocht vanaf Hull door o.a. Lake District, North Yorkshire National Park. Alleen 4/7 - 19/7.

2. Reizen met een meer sportief karakter

VERCORS EN ALPE D'HUEZ***. 9 dagen door Parc National de Vercors en een stukje Alpen voor o.a. de tijdrit op de Alpe d'Huez. Hotelreis 9/5 - 17/5 en 10/10 - 18/10.

CORSICA/SARDINIE***. Een spectaculaire 3-weekse kampeertrektocht over twee totaal verschillende eilanden. 24/7 - 16/8 en 14/8 - 6/9 S/C.

DWARS DOOR ZUID-FRANKRIJK****. 17-daagse kampeertrektocht door Ardèche, Lozère, Tarn, Aveyron, Lot en Gard. 29/6 - 15/7 en 27/7 - 2/8.

SIERRA NEVADA****. Over de hoogste col van Europa (3481 m) in het verre zuiden van Spanje. Hotelreis 23/9 - 4/10.

3. Reizen met een uiterst sportief karakter

RONDE VAN DE BENELUX*****. Voor Gazelle georganiseerd, 200 km per dag met 100 deelnemers. Over o.a. de Muur v. Geraardsbergen en door de Ardennen. 23/5 - 29/5.

PYRENEEEN VAN ZEE TOT ZEE****. Elke dag over bekende of minder bekende cols. 17-daagse kampeertrektocht met eigen keuken. 20/7 en 3/8.

RONDE VAN ZUID-FRANKRIJK*****. Afzien in Frankrijk. In 12 etappes en een tijdrit over de Mont Ventoux door een enorm gebied van Frankrijk: o.a. Auvergne, Tarn, Cevennen, Provence, Alpen. 13/7 - 29/7 en 10/8 - 26/8.

I.s.m. "Het Griekse Eiland": Korfu vanaf eind april elke week vertrek mogelijk.

Fietsbussen (zeer aantrekkelijke prijzen, vooral in juni en augustus).

Frankrijk: Mâcon, Pont Saint Esprit, Orléans, Saintes en Saint Jean de Luz.

Italië: Bolzano, Verona en Florence.

Zuid-Duitsland en Tsjechoslowakije: Nürnberg, Praag.

Met vriendelijke groeten,

Ilya Bendeler
Frits Deben

PS. Nadere informatie en aanvraag van de gratis brochure op bovenstaand adres.
U kunt ook langs komen: "Reiswijzer", Keizersgracht 181 te Amsterdam.
Geopend ma-vr van 10 tot 18 uur. Vanaf 1 april ook op zaterdag.

Nice Try!

Tot f. 1000 garantie
 bij diefstal. Wordt
 uw fiets door het
 niet functioneren
 van uw Krypto-lok
 toch gestolen, dan
 krijgt u de waarde
 van uw fiets
 (tot f. 1000)
 vergoed.



KRYPTO LOK
 BY KRYPTONITE
 De nachtmerrie
 van iedere fietsendief

Agent-importeur: Third Wave Carriers



no 05400 Kabelslot Koga Super safe F1 55,00
 no 05401 Assa vast veiligheidsslot (wit) F1 24,50
 no 05402 Citadel slot F1 89,-
 no 05404 Citadel slothouder F1 15,00
 no 05405 Krypto-lok fiets F1 89,-

Fietsverzekeringen

Ons inziens introduceert Koga een prima fietsverzekering het z.g.n. 'SUPER SAFE PLAN'.

Men kan kiezen uit 3 mogelijkheden:

categorie A: diefstalverzekering voor nieuwe fietsen dekking 2 of 3 jaar.

categorie B: cascoverzekering voor nieuwe fietsen dekking 2 of 3 jaar.

categorie C: diefstalverzekering voor tweedehands fietsen dekking 2 jaar.

Verlenging: een diefstal of cascoverzekering voor nieuwe fietsen kan na afloop van de verzekeringstermijn worden verlengd met een speciale diefstalverzekering (men ontvangt hierover automatisch bericht)dekking 2 jaar.

De belangrijkste voordelen van het Super Safeplan zijn :

- het maximaal te verzekeren bedrag voor nieuwe fietsen bedraagt FL 5000, en voor tweedehands fietsen is dit FL 1750,-
- bij een cascoverzekering zijn racefietsen ook meeverzekerd tijdens wedstrijden.
- gunstige premies, zie tabel.
- snelle schadeafhandeling.
- fietsen die enkele maanden oud zijn vallen ook onder 'nieuwe fietsen'.
- bij nieuwe fietsen geldt de eerste 2 jaar GEEN afschrijving en in het derde jaar slechts een afschrijving van 20%, van de oorspronkelijke aankoopprijs of van het reparatiebedrag;

bij totaal verlies wordt bovendien, onder aftrek van de afschrijving een nieuwe gelijkwaardige fiets vergoed, ongeacht prijsstijgingen. - De verzekering is geldig in alle landen van Europa en van toepassing op alle merken fietsen.

Welke mogelijkheden worden u door de Supersafe dealer geboden?

- categorie A : diefstalverzekering voor nieuwe fietsen
- categorie B : cascoverzekering voor nieuwe fietsen
- categorie C : diefstalverzekering voor tweedehands fietsen



Voor alle categoriën geldt bij diefstal in Amsterdam en Amstelveen een eigen risico ad. f 50,00.
 Voor categorie B geldt voor alle andere schaden dan diefstal een eigen risico ad. f 100,00 voor fietsen tot f 1.750,00 en een eigen risico ad. f 250,00 voor duurdere fietsen (race-fietsen blijven ook tijdens deelname aan wedstrijden meeverzekerd).
 Voor categorie C geldt in het eerste verzekeringjaar een afschrijving van 10% en in het 2e verzekeringsjaar een afschrijving van 25% van de oorspronkelijke aankoopprijs.

Wat kost de door u gekozen verzekering?

aanschafwaarde	categorie A diefstalverzekering voor nieuwe rijkwielen		categorie B cascoverzekering voor nieuwe rijkwielen		categorie C diefstalverzekering voor tweedehands rijkwielen
	dekking 2 jaar	dekking 3 jaar	dekking 2 jaar	dekking 3 jaar	
0 - 500	51,00	64,00	58,00	73,00	44,00
501 - 600	55,00	70,00	66,00	82,00	49,00
601 - 700	61,00	77,00	74,00	91,00	54,00
701 - 800	68,00	85,00	82,00	104,00	60,00
801 - 900	75,00	94,00	90,00	118,00	65,00
901 - 1.000	81,00	104,00	98,00	131,00	70,00
1.001 - 1.250	94,00	120,00	114,00	154,00	80,00
1.251 - 1.500	108,00	140,00	137,00	188,00	92,00
1.501 - 1.750	125,00	167,00	159,00	218,00	106,00
1.751 - 2.000	139,00	185,00	185,00	255,00	
2.001 - 2.250	152,00	208,00	205,00	288,00	
2.251 - 2.500	168,00	232,00	232,00	322,00	
2.501 - 3.000	193,00	264,00	258,00	364,00	
3.001 - 3.500	219,00	310,00	303,00	428,00	
3.501 - 4.000	251,00	358,00	348,00	492,00	
4.001 - 4.500	284,00	402,00	393,00	556,00	
4.501 - 5.000	316,00	448,00	439,00	621,00	
					maximaal te verzekeren waarde f 1.750,00

Hoe betaalt u de premie?

Heel eenvoudig, door middel van het zetten van uw handtekening op het verzekeringscertificaat machtigt u ons de premie éénmalig af te schrijven van uw bank- of girorekening.

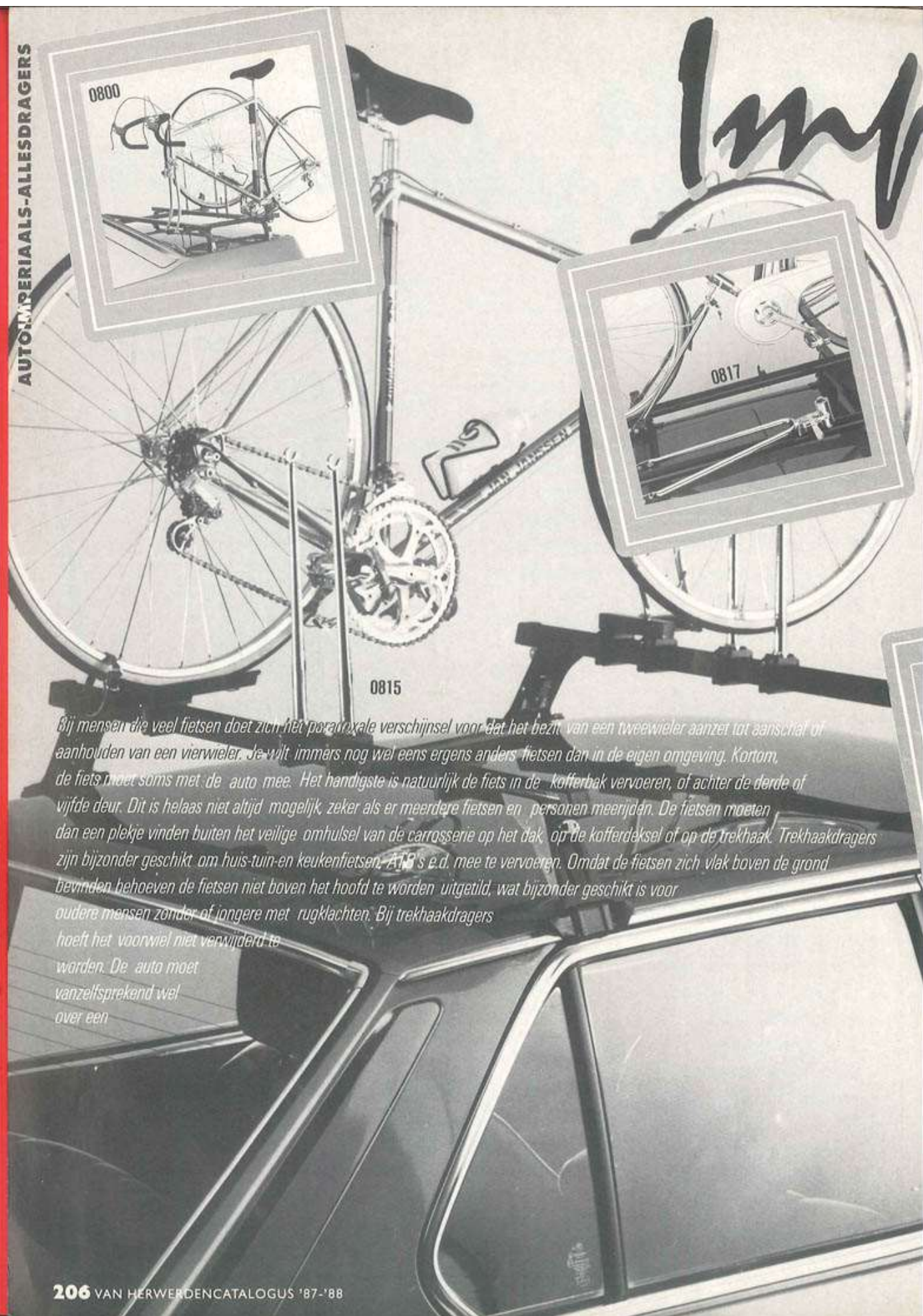

Bij mensen die veel fietsen doet zich het paradoxaal verschijnsel voor dat het bezit van een tweewieler aanzet tot aanschaf of aanhouden van een vierwieler. Je wilt immers nog wel eens ergens anders fietsen dan in de eigen omgeving. Kortom, de fiets moet soms met de auto mee. Het handigste is natuurlijk de fiets in de kofferbak vervoeren, of achter de derde of vijfde deur. Dit is helaas niet altijd mogelijk, zeker als er meerdere fietsen en personen meereizen. De fietsen moeten dan een plekje vinden buiten het veilige omhulsel van de carrosserie op het dak, op de kofferdeksel of op de trekhaak. Trekhaakdragers zijn bijzonder geschikt om huis-tuin-en-keukenfietsen, ATB's e.d. mee te vervoeren. Omdat de fietsen zich vlak boven de grond bevinden behoeven de fietsen niet boven het hoofd te worden uitgetild, wat bijzonder geschikt is voor oudere mensen zonder of jongere met rugklachten. Bij trekhaakdragers hoeft het voorwiel niet verwijderd te worden. De auto moet vanzelfsprekend wel over een

erikalen

trekhaak beschikken. De trekhaak kan niet tegelijkertijd voor zowel de caravan als voor de fietsdrager dienst doen.

Vooraf voor het vervoer van racefietsen is een kofferdekseldrager het overwegen waard. De fietsen, waar het voorwiel uit verwijderd moet zijn, bevinden zich voortdurend in de binnenspiegel, de bereikbaarheid is groot. De keuze op het terrein van dit soort dragers is echter weer gering, maar de kwaliteit is hoog. Drie fietsen is hier wel zo'n beetje het maximum.

Fietsen op het dak vervoeren biedt meer mogelijkheden. Met of zonder verwijderd voorwiel, twee t/m vier fietsen of zelfs vijf fietsen kunnen op het dak vervoerd worden. Tandems t/m racefietsen kunnen zo hoog en droog worden getransporteerd. Met moderne dakdragersystemen kunnen niet alleen fietsen worden vervoerd, maar tevens zeilplanken, ski's en kano's.

Probleem tegenwoordig is het vinden van de juiste dakdrager voor een auto zonder dakgootjes. Maar inmiddels zijn er bij de meeste dakdragersystemen voldoende losse voetjes voor de meeste merken auto's voorradig, al of niet afsluitbaar.

Let op de car-port! Het zal echt de eerste keer niet zijn dat fietsen slordig achter de auto belanden.

00800-Een ingenieuze en oerdegelijke race-fietsimperiaal. De constructie is voorzien van een kunststof coating en zeer duurzaam. Standaarduitvoering is voor 2 fietsen, uitbreiding naar 3 fietsen mogelijk
00810-Deze trekhaak-fietsdrager is eenvoudig geconstrueerd en bijzonder veilig. De drager is voorzien van een kunststof coating en er kunnen 2 fietsen op worden vervoerd. De fiets staat in EEN beweging muurvast d.m.v. de snelspanklem met slot. Het geheel is zeer snel te de- en monteren.

00815-Afsluitbaar transportsysteem wat in principe bestaat uit 2 draagbalken waarop diverse houders kunnen worden gemonteerd zoals racefietshouders-gewone fietshouders-surfplankhouders-skihouders.

00816-Exact gelijk aan no 00815, echter de bevestiging voor aan het autodak is speciaal voorzien van een hulpstuk. De prijs is v.a. Fl. 149,- en voor vele automerken te verkrijgen.



VOORVORKEN

Voorvorken

Voorvorken hebben, om het maar even eenvoudig te houden, ook maten.

Er zijn 3 maten gangbaar in de racerij, t.w. vorken voor kleine remmen (piccolo), meestal met inbus. Vorken voor grote remmen (grande), meestal zonder inbus. En als laatste, vorken die voor beide lengtes geschikt zijn, meestal zonder inbusrembevestiging. Wilt u een nieuwe of gebruikte voorvork aanschaffen, neem dan de oude mee en als het even kan ook de voorrem. Wij hebben steeds goede en betrouwbare voorvorken in voorraad.

Vanaf zo'n Fl 45,- kunt u bij ons nog een hele goede vork aanschaffen. Vraag ons ernaar als u iets dergelijks zoekt. no 00830 Handige universele racefiets-houder 'San Remo', past op vele universele draagbalken, o.a. Thule. U kunt bij ons ook terecht voor Thule dakimperiaals en systeemdragers. De enorme diversiteit Thulehouders, voor tal van takken van sport bestaat o.a. uit surfbordhouders, skihouders, fietshouders en zelfs boot- en kanohouders. Informeer u bij ons vrijblijvend over de mogelijkheden van het Thule-systeem.

- 00825 Set van 4 sloten voor anti-diefstal Tacx combi-carriers no tacx T2520 **59.00**
- 00969 Voorvork Tange met oogjes normale kroon geheel verchromd **79.00**
- 00971 Voorvork Tange met oogjes aero-vorkkroon geheel verchromd **129.50**
- 00972 Voorvork Columbus S.L. aero scheden geheel verchromd **245.00**
- 00973 Voorvork Reynolds Gazelle AA-special geheel verchromd **225.00**



- 00830 Universele racefietshouder San Remo **59.50**
- 00831 Universele voorwielhouder San Remo **59.00**
- 00850 Thule set van 2 allesdragers no 1050-126 **112.00**
- 00851 Thule set van 2 allesdragers extra breed type 147 cm no 1050-147 **149.00**
- 00852 Thule set van 2 allesdragers met een extra hoge daksteun. no 1050-126-2 **135.00**
- 00855 Thule bassiset van 2 allesdragers voor auto's zonder dakgoot no 1061-120-1 **165.00**
- 00856 Klemset van 4 stuks passend op een auto zonder dakgoot en passend op no 1061-120 **46.00**
- 00800 Kofferdeksel-imperiaal Tacx **279.00**
- 00801 Extra fietshouderset Tacx kofferdeksel-imperiaal .. **85.00**
- 00802 Dwarsbalk voor montage wielhouders Tacx **48.00**
- 00803 Voorwielhouder Tacx kofferdeksel-imperiaal .. **39.50**
- 00804 Achterwielhouder Tacx kofferdeksel-imperiaal .. **39.50**
- 00805 Verbredingsset Tacx kofferdeksel-imperiaal .. **19.50**
- 00810 Trekhaakfietsdrager Tacx 'Superieur' **348.00**
- 00811 Losse complete klemplaat trekhaak Tacx **39.50**
- 00812 Losse complete snelspanklem Tacx **39.00**
- 00815 Tacx combi-carrier voor auto's met regengoot no tacx T2500 **149.00**

- 00816 Tacx combi-carrier Special-voor auto's zonder regengoot no tacx T 2500-S **249.00**
- 00817 Fietsdrager univers.Tacx combi-carrier no tacx T2540 .. **110.00**
- 00818 Racefietshouder zonder voorwielhouder Tacx combi-carrier no tacx T2550 .. **59.00**
- 00819 Voorwielhouder Tacx combi-carrier no tacx T2551 .. **39.50**
- 00820 Tacx surfplankdrager voor combi-carrier no tacx T2560 **59.00**
- 00821 Tacx afsluitbare ski-drager voor combi-carrier no tacx T 2580 **115.00**

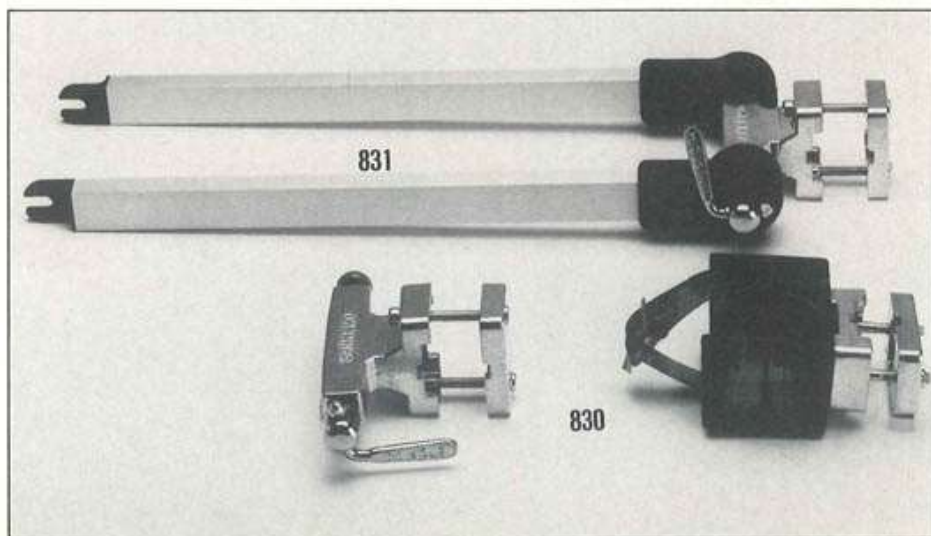

Cadeaubon

Nieuw is onze cadeaubon. Makkelijk als u iemand iets cadeau wilt doen.

U kunt zelf de waarde van de bon bepalen.

Het door u gekozen en betaalde bedrag wordt door onze kassa op de bon geprint. De geldigheid van de bon is onbeperkt. De bon is niet alleen in onze winkel verkrijgbaar, maar u kunt hem ook per post toegezonden krijgen.

Dat gaat zo:
U gireert aan ons het bedrag dat u wilt besteden en vermeldt op de giro-overschrijving "STUUR CADEAUBON".

Dezelfde dag dat uw bijschrijving is ontvangen sturen wij per post de cadeaubon naar u op. Ons giro-nummer is: 513680.

VAN HERWERDEN CADEAUBON

VAN HERWERDEN

Deze cadeaubon is inwisselbaar bij van Herwerden-Wielersport-Triathlon, Parkweg 75-77-79, Voorburg.

Deze cadeaubon is uitsluitend geldig als het bedrag rechts onder is ingeprint.

VAN HERWERDEN

Deze cadeaubon is inwisselbaar bij van Herwerden-Wielersport-Triathlon, Parkweg 75-77-79, Voorburg, voor artikelen uit ons assortiment.

VAN HERWERDEN

Deze cadeaubon is inwisselbaar bij van Herwerden-Wielersport-Triathlon, Parkweg 75-77-79, Voorburg, voor artikelen uit ons assortiment.

TON VAN HERWERDEN

PARKWEG 79 VOORBURG TEL. 070-861719

Copyright: van Herwerden Voorburg.

Datum
Nr
Kontant
Verkoper

Handtekening

HOMETRAINERS

Hometrainers

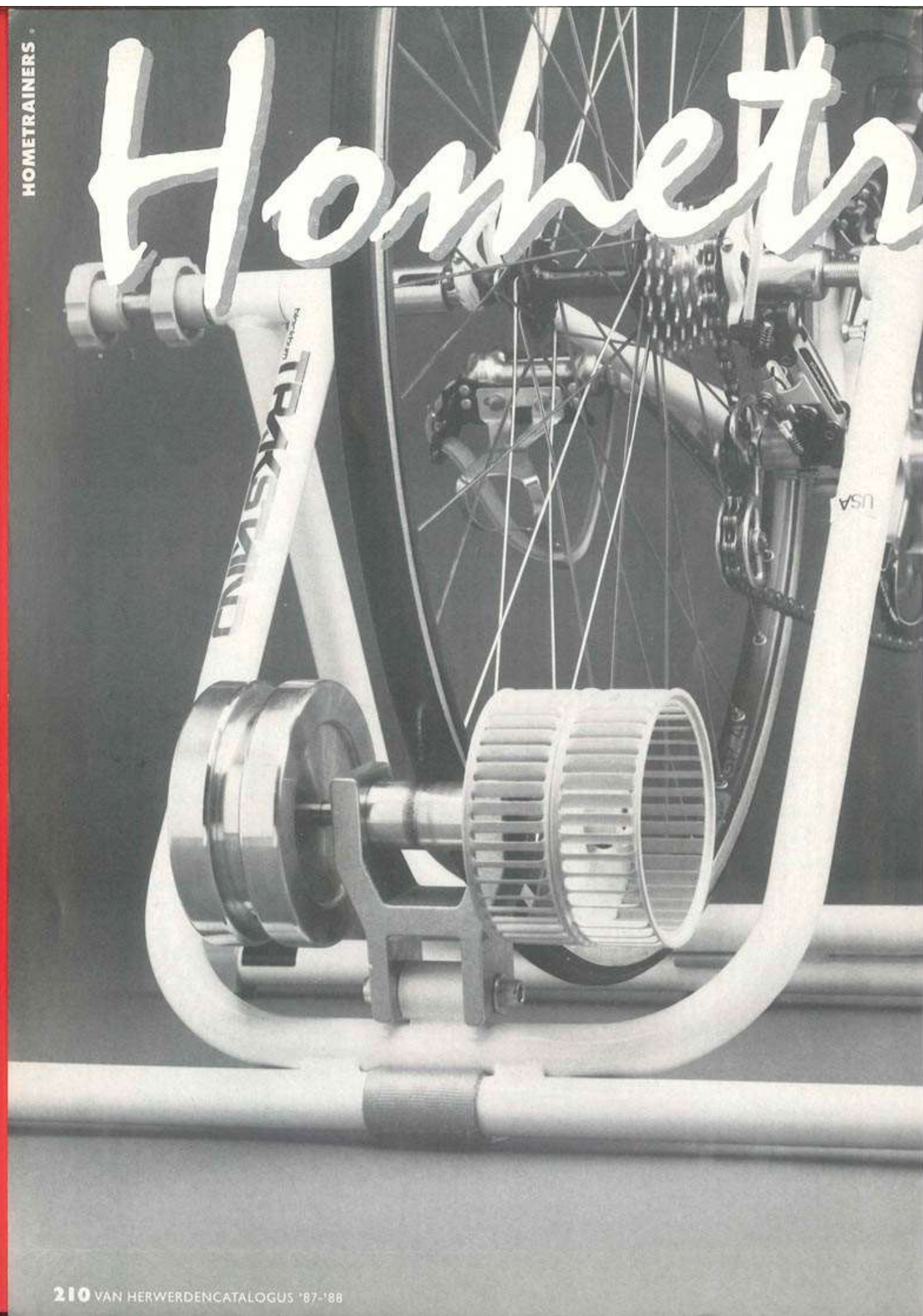



winters

Fietsen hoeft niet altijd buiten te gebeuren, hoewel dat natuurlijk wel het aantrekkelijkst is. Maar er zijn momenten of perioden dat het buiten allerminst aangenaam toeven is. De meeste mensen bergen hun racefiets 's winters dan ook op, worden lui en vet of beoefenen een andere sport.

Al of niet in combinatie met het bedrijven van een andere sport is het gebruik van een hometrainer of rollenbank het overwegen waard. Enkele malen per week een half uurtje tempo draaien is goed voor het cardio-vasculaire systeem (hart, longen en bloedvaten) en houdt de fietspijlen bovendien soepel. Een winterlang regelmatig op de rollenbank is een verantwoorde investering plegen in het volgende seizoen en verschaft de thuistrainer qua souplesse een voorsprong op zijn kameraden die er niets in zien om zich binnenshuis te ontdoen van zweet. Ook voor degenen die de winter doorkomen met hardlopen of anderszins op sportgebied, doen er goed aan af en toe op de fiets te kruipen om de spieren in optima forma te houden. Een minuutje of twintig na een duurlooptje in een lichte versnelling uitfietsen is bijzonder heilzaam. De meeste fietsers prefereren een apparaat waar hun eigen fiets op past, en komen zo al gauw terecht bij een traditionele rollenbank die je tegenwoordig kunt krijgen met weerstandsmolentjes. Koop zo'n rollenbank eerst eens zonder beugel. Met enige oefening ben je in staat met de vingers in de neus en je oren tussen een walkman alle oefeningen te

doen die je maar wenst. En als na verloop van tijd blijkt dat het met het evenwicht toch nog matig gesteld is, is de beugel in een zucht gemonteerd.

Het is ook mogelijk een modernere rollenbank aan te schaffen. Zo een waar de voorvork met een bloccage in wordt vastgeklemd. Ook deze modellen zijn er in verschillende variaties, met of zonder molentjes.

Er zijn ook hometrainers waar je je eigen fiets niet bij kunt gebruiken. Het zijn z.g. stationaire fietsen op pootjes en horen meer thuis in de algehele fitnesscultuur. Deze apparaten komen eveneens in diverse variaties, met wekkertjes, belastingregelaars en hartslagmeters etc. De fietshouding is vrijwel zonder uitzondering rechtop.

Overigens is een roeimachine in deze categorie niet te versmaden. Het nadeel van fietsen is namelijk de zeer eenzijdige inspanning ervan. Enkele jaren geleden viel Joop Zoetemelk volledig door de sportieve mand omdat hij tijdens Superstars o.i.d. op atletisch gebied niets anders bleek te kunnen volbrengen dan fietsen. De roeibeweging is een van de meest veelzijdige bewegingen waar diverse spiergroepen aan mogen meewerken.

Om de verveling van het binnentraineren te verdrijven zijn er hulpmiddelen denkbaar als radio en t.v., je favoriete muziek op een cassette keihard afdraaien of een wetenschappelijk trainingsprogramma afwerken m.b.v. een fietscomputer en een hartfrequentiemeter.

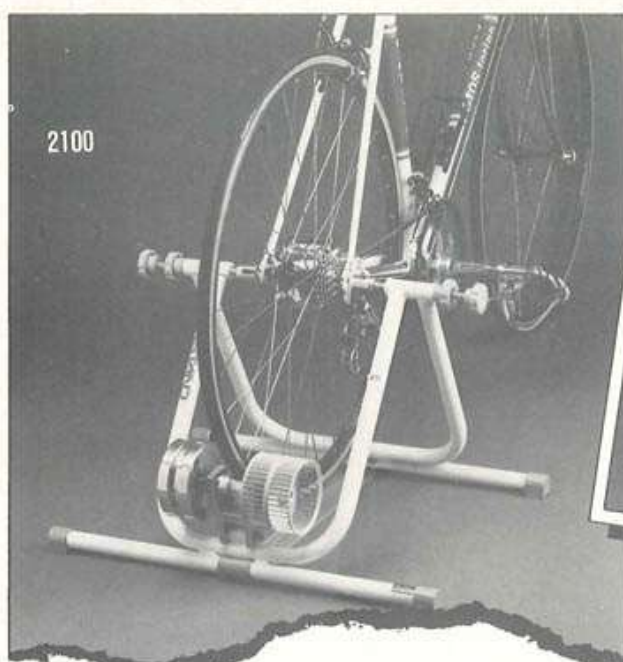

2100

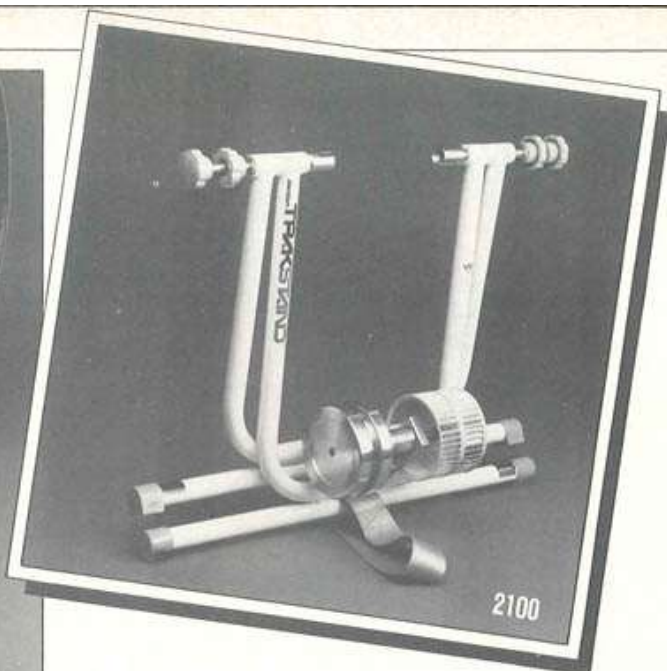

2100

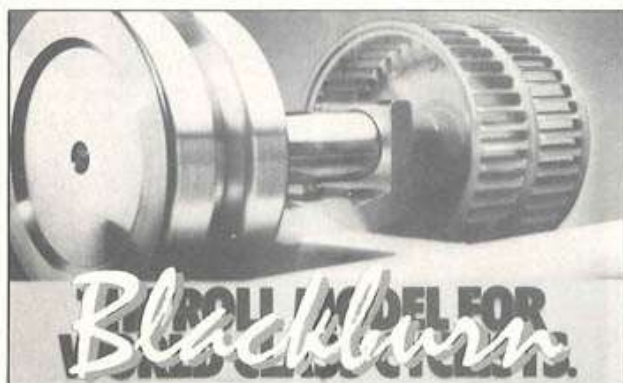
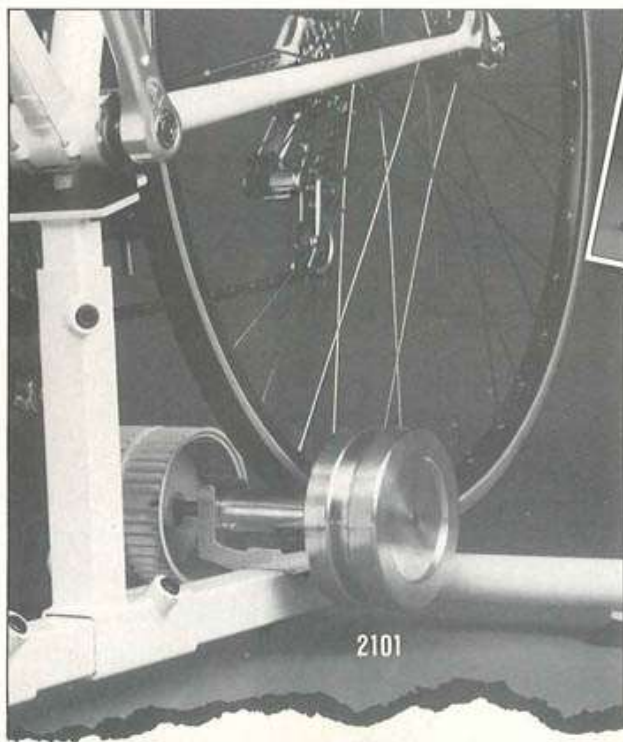
ROLL MODEL FOR
BLACKBURN

2101



2101



2101

Tegenwoordig is het gebruikelijk dat er vreemdsoortige molentjes aan een hometrainer zitten. Deze molentjes bezorgen u echter het nodige zweet, want zij zorgen voor simulatie van de in ons land aanwezige tegenwind. Naarmate men sneller gaat fietsen gaan de windmolentjes bijzonder hun best doen om progressieve tegenwind te veroorzaken in de vorm van voelbare weerstand.

no 02100 **Blackburn Trakstand trainer.** Prijs Fl 275,-

Een geweldige uitkomst voor al diegene met weinig ruimte; u klapt de hele zaak op in een handomdraai en hangt het in de allerkleinste gangkast. Uw fiets kan compleet, met beide wielen op de Trakstand gezet worden; gereedschap komt er niet aan te pas. Voorzien van de massieve aluminium rol en windweerstand.

Prachtig afgewerkt en bijzonder degelijk. Weegt nog geen 8 kg.

no 02101 **Blackburn Flywheel-trainer.** Prijs Fl 375,-

Een nieuwe vinding van Jim Blackburn; een ongelooflijk stabiele hometrainer dankzij de gepatenteerde constructie en het gebruik van de beste materialen. Het massieve, gedraaide aluminium vliegwiel zorgt voor de nodige massa-eigenschappen en de windschoep neemt de weerstand voor z'n rekening die men buitenshuis ook tegenkomt. De Blackburn Flywheel trainer weegt nog geen 9 kg en heeft een perfecte afwerking van epoxy kunststof coating.



2108



2105

no 02105 Deze trainer is voorzien van een borghaakje dat de fiets tegen de rubber steunknop drukt zodat de fiets nooit van de rubber knop kan schieten.

no 02104 Het verschil met de 02105 is het ontbreken van het borghaakje, uiteraard kan met deze voordelige trainer prima getraind worden.

no 02106 Deze vanouds bekende trainer vormt door z'n constructie en beugel een erg stabiel geheel, de fiets kan nergens heen, zelfs niet bij de meest fanatieke sprint.

Deze trainer is ook verkrijgbaar met windremmen en heet dan: speedbraker no 02108.

- 02104 Hometrainer Ultima... **169.00**
 02105 Hometrainer Tacx Power-trainer... **189.00**
 02106 Hometrainer Tacx de Luxe zonder beugel... **169.00**
 02107 Beugel voor Tacx Hometrainer de luxe... **79.00**
 02108 Hometrainer Tacx Speedbraker zonder beugel... **259.00**
 02109 Beugel voor Tacx Speedbraker... **79.00**

- 02110 Set van 2 windremmen (speedbrakers)..... **110.00**
 02111 Snaar voor Tacx hometrainer..... **15.00**
 02112 Klein snaartje voor Speedbraker Tacx..... **12.50**
 02113 Losse(complete) rol voor Tacx hometrainer..... **39.50**
 02115 Snelheidsmeter voor Tacx hometrainers..... **75.00**

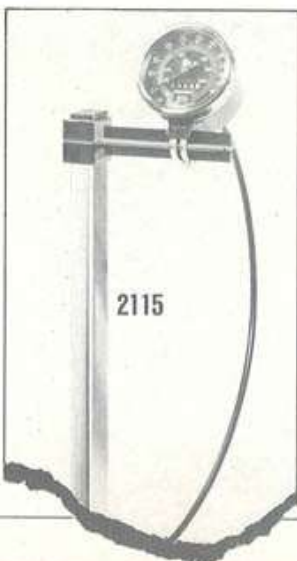

2115



2106

Fietscom

3003



puters

De moderne micro-electronica is gelukkig niet aan de fiets voorbij gegaan, getuige de inmiddels vele geavanceerde fietscomputers die er te koop zijn.

Voor de sportieve veelfietser is de fietscomputer een uitkomst. Tijdens de training kunnen grootheden als snelheid, gemiddelde snelheid, afstand, stopwatch en cadans waardevolle gegevens blijken. Een confrontatie met deze objectieve gegevens nopen de fietser tot een extra inspanning of juist meer rust. Met een fietscomputer is het kortom niet meer mogelijk je door stemmingen in de luren te laten leggen, tenzij je de computer natuurlijk in je zak stopt.

Afstandsfietzers op vakantie of tijdens toertochten willen graag weten hoeveel kilometer ze er al hebben opzitten tegen welke gemiddelde snelheid. Met name de gemiddelde snelheid is een functie waar triathleten erg in geïnteresseerd zijn.

De meeste fietscomputers (het woord computer gaat in dit verband eigenlijk wat ver) werken volgens hetzelfde principe.

Een wielmagneetje veroorzaakt bij iedere wielomwenteling een stroomstootje in het spoeltje van de pick-up die meestal op de voorvork gemonteerd zit. Hoe harder het wiel draait, des te sneller volgen de pulsjes elkaar op. De pulsfrequentie wordt in het elektronisch brein van de computer vertaald in een snelheid. Mits de computer nauwkeurig is ingesteld op de exacte bandomtrek of -diameter is de berekende snelheid zeer betrouwbaar. Het aantal pulsjes per rit is bepalend voor de afgelegde weg.

Een fietscomputer is geen perpetuum mobile. De electronica heeft energie

nodig. Deze wordt geleverd door kleine batterijtjes, of bij moderne computers uit zonnecellen (werkt ook in dit land).

Bij het kiezen van een fietscomputer dienen de volgende vragen gesteld te worden: A. Welke functies heb ik nodig? Niet iedereen zit te wachten op een hartslagmeter of cadans en is men al dik tevreden met de snelheid en de afstand. B. Hoe is de stroomvoorziening? C. Betreft het stuur- of vorkmontage? I.v.m. de beperkte ruimte voor de handen kan stuurmontage naast de voorbouw wel eens onhandig zijn. Anderzijds is de fietscomputer bij vorkmontage weer lastiger af te lezen en te bedienen. D. Is het model wel voldoende waterdicht? Er zijn computers die je tijdens een buitje maar beter kunt wegsteken.

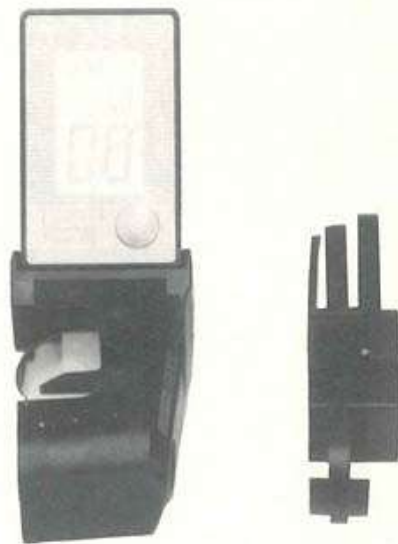

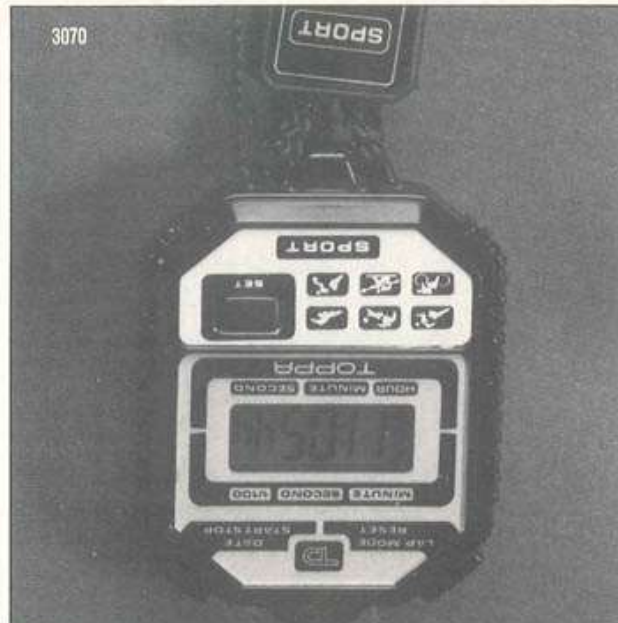

- 03000 Huret Multitourer teller..... **32.50**
- 03001 Huret snaartje Multitourer teller..... **2.50**
- 03003 Huret Multitronic fietscomputer..... **98.00**
- 03004 Huret Multitronic wielsensor..... **12.50**
- 03005 Huret Multitronic batterij..... **14.95**
- 03008 Vetta complete fietscomputer..... **98.00**
- 03009 Vetta computer stuurhouder compleet met draad..... **29.50**
- 03010 Vetta spaaksensor..... **12.50**
- 03011 Vetta fietscomputer-batterij..... **12.50**
- 03025 Cat-eye 3000 fietscomputer compleet..... **119.00**
- 03026 Cat-eye 3000 computerstuurhouder compleet..... **29.75**
- 03027 Cat-eye 3000 spaaksensor..... **13.50**
- 03028 Cat-eye 3000 computer-batterij..... **5.00**
- 03070 Toppa stopwatch..... **69.50**

no 03000 Deze mechanische teller heeft 2 functies: km/dagteller en totaalteller.

no 03003 Deze elektronische teller geeft respectievelijk momentsnelheid, dagafstand en totaalteller. Montage uitsluitend op de voorvork. Duidelijk afleesbaar door instelbare afleesstand en cijfers.

no 03008 Elektronische fietscomputer tegen een aantrekkelijke prijs! Functies: snelheid, totaalteller, dagteller, klok en stopwatch.

no 03025 Elektronische fietscomputer met een prima reputatie: werkt feilloos en accuraat. Functies: snelheid, tijd, dagafstand, maximumsnelheid geheugen en totaalteller.

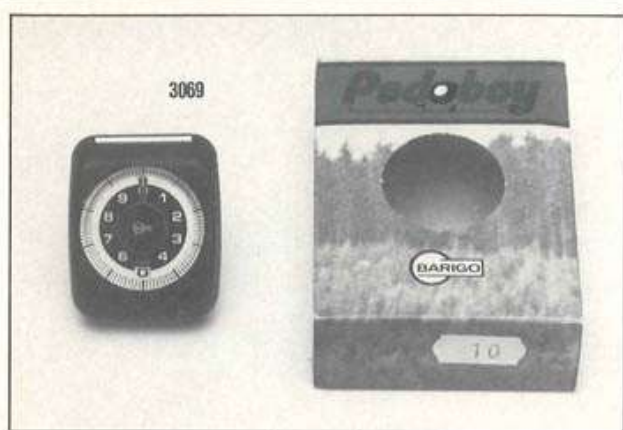

no 03069
Dit apparaatje meet d.m.v. een bewegend gewichtje tijdens het lopen de loopafstand voor u. U bevestigt het aan de broekgordel in het verlengde van het dijbeen.

- | | | | |
|--|--------|---|--------|
| 03015 Cat-eye 2000 fietscomputer compleet..... | 179.00 | 03040 IKU fietscomputer compleet..... | 169.00 |
| 03016 Cat-eye 2000 fietscomputer stuurhouder compleet... | 29.75 | 03041 IKU computerstuurhouder compleet..... | 37.50 |
| 03017 Cat-eye 2000 trapfrequentie setje | 32.50 | 03042 IKU wielsensorring..... | 22.00 |
| 03018 Cat-eye 2000 spaaksensor | 8.50 | 03047 Avocet fietscomputer compleet..... | 129.00 |
| 03019 Cat-eye 2000 computer-batterij | 24.50 | 03048 Avocet spaaksensor | 11.50 |
| 03020 Cat-eye 2000 crankmagneetje..... | 11.95 | 03049 Avocet computer-stuurhouderset..... | 39.50 |
| | | 03050 Avocet computer-battery | 14.95 |

no 03015 Meest complete, elektronische fietscomputer. Kan precies in het midden van het stuur gemonteerd worden en heeft een zeer kleine onopvallende spaaksensor. De Cat-eye Solar 2000 heeft de volgende functies: snelheid, klok, stopwatch, dagafstand, gemiddelde snelheid, maximumsnelheidgeheugen, totaalteller, trapfrequentiemeter, en een tijd- en afstandalarmfunctie.

no 03040 Tussen al dat buitenlandse electronicageweld zijn er toch best wel Hollanders te vinden die een fietscomputer durven maken. En nog goed ook! IKU brengt al jaren de cyclotronics fietscomputer met de volgende functies: in digitaalcijfers, snelheid per uur, gemiddelde snelheid, stopwatch, dagafstand en totaalteller. Verder brengt de IKU ook in analoog een aflezing voor snelheid en bereikte maximumsnelheid.

no 03047 Deze Amerikaanse fietscomputer, destijds geïntroduceerd door Greg Lemond, heeft de volgende functies: snelheid, dagafstand, totaalfstand en stopwatch. Dit uiterst kleine apparaat heeft een prettig bedieningspaneeltje met hoorbare kliktoetsen.



3015

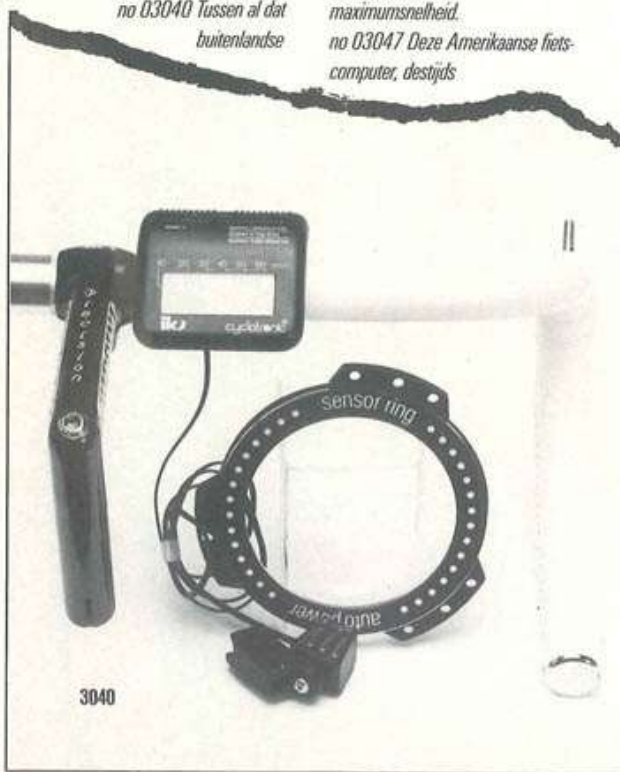

3040



3047

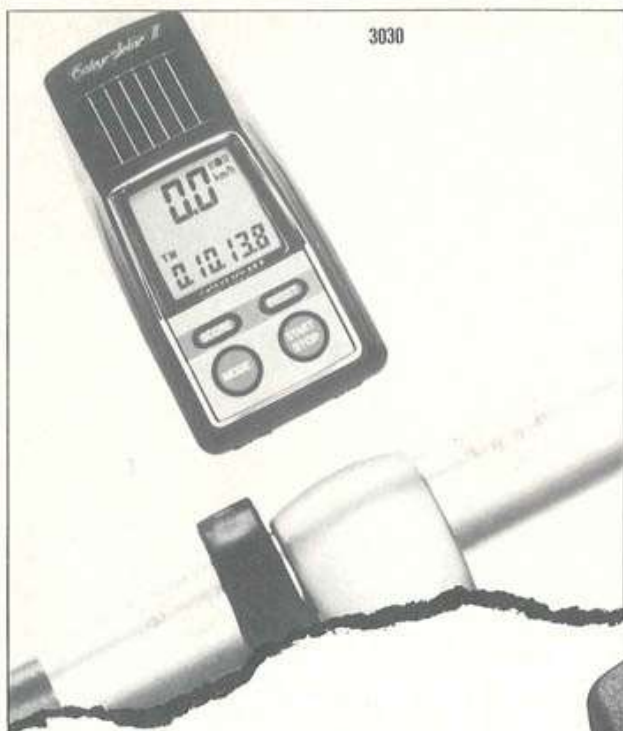

3030

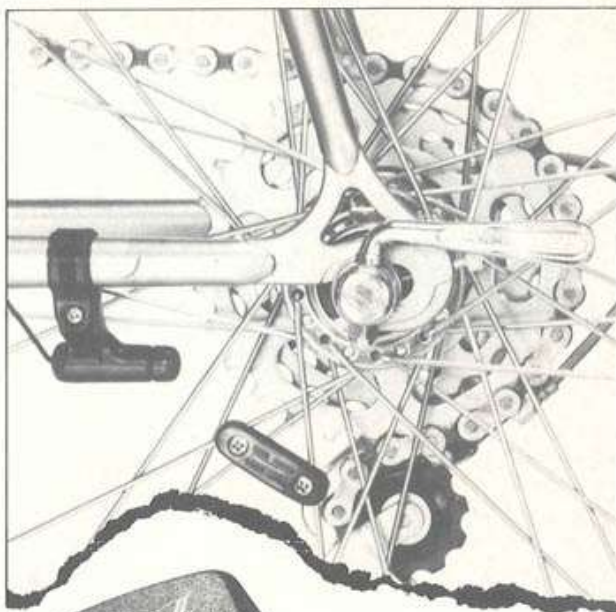

- 03030 Cat-eye 5000 fietscomputer compleet..... **250.00**
- 03031 Cat-eye 5000 meter hartslag..... **150.00**

no 03030 Deze Cat-eye is een perfect staaltje van toegepaste electronica voor de fietser: nieuwe gestroomlijnde body, verbeterd batterijrendement, volledig

waterproof het heeft de volgende functies:

- * snelheid
- * tijd
- * stopwatch
- * gemiddelde snelheid
- * maximumsnelheidgeheugen
- * totaalsteller
- * trapfrequentiemeter
- * instelbare rondetijden 3 totaal
- * alarmfuncties op tijd-afstand-snelheid-hartslagfrequentie
- * polsslag (optie no 03031)
- * aerobic score (optie no 03031)
- * spaaksensor aan het achterwiel

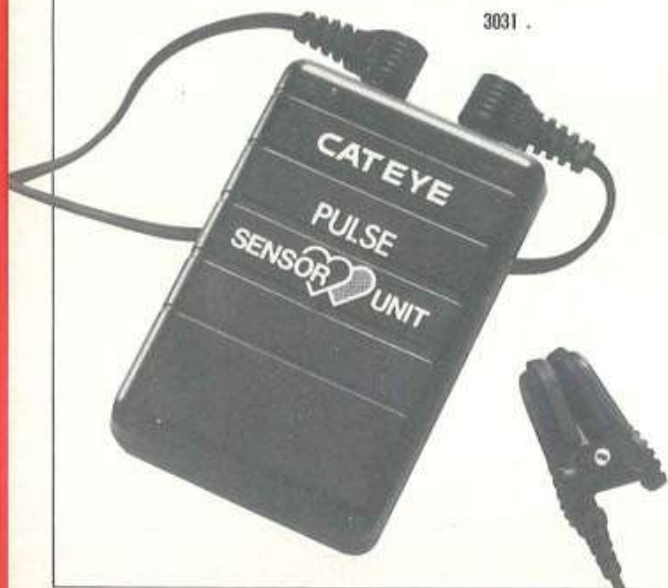

3031



no 03075 Meet en bewaakt uw hartslag tijdens trainingen of andere inspanningen. De Intertest exersentry is zeer aan te bevelen bij: conditietrainingen-gewichtscontroles-revalidaties etc. Alle artsen, cardiologen en sporttrainers zijn het er wel over eens dat een gedegen opgesteld trainingsprogramma o.a. resulteert in:

- * verlaging van de hartslag
- * verlaging van de bloeddruk
- * vermindering van de hoeveelheid lichaamsvetten
- * verbetering van de lichamelijke conditie
- * verbetering van de arbeidsprestatie
- * ontwikkeling van spieren.

De controlerende functie van de Intertest vermijdt onnodige overtraining en overbelasting.

Elk lid van ons triathlon-team heeft de beschikking gekregen over een Intertest-apparaat en hebben met behulp van een door een arts opgesteld trainingsprogramma, stuk voor stuk sterk verbeterde prestaties geleverd.

De apparatuur is uiterst compact uitgevoerd, licht (ca. 100 gr) en kan worden bevestigd aan een draagband of m.b.v. een verlengkabel, in de broekzak worden meegedragen. Zo kan de Intertest Exersentry onopvallend worden meegenomen tijdens het sporten. Met uitzondering van zwemmen.

Het hartsignaal wordt d.m.v. drie elektroden, die aan de binnenzijde van de draagband zitten, gemeten. Deze draagband wordt op de blote huid gedragen.

Wij geven u een klein voorbeeld van de werking van de Exersentry; uw oefenprogramma moet afgestemd worden op een hartslag tussen 110 en 120 slagen per minuut. U stelt de 2 grenzen in op de Exersentry, zodra gedurende de training de hartslag onder of boven de ingestelde grenzen komt, geeft dit vernuftige apparaat u een hoorbaar signaal. Dit signaal is afhankelijk van de bereikte grens; ondergrens korte onderbroken geluidsimpulsen. Bovengrens lange, ononderbroken geluidsimpuls. U kunt dan uw tempo aanpassen. Uw hartslag is steeds in het venster van het apparaat afleesbaar. Alvorens zo'n trainingsprogramma op te stellen, raadpleeg eerst uw (sport)arts.

Nog een Intertest apparaat is de Exersentry HRM-4, (art no 03076) dit is indertijd aan de Exersentry no 3 (art no 03075), echter met een extra optie: hij geeft de totale tijd weer van de door u behaalde hartslag binnen de afgestelde grenzen. U heeft b.v. 1 uur getraind, waarvan 45 minuten binnen de afgestelde hartslaggrenzen. Deze gegevens kunnen belangrijk zijn voor het bepalen van de efficiënte trainingstijd.



3072

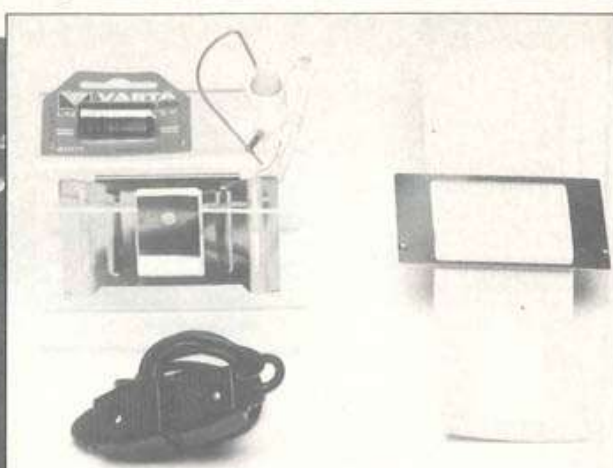

TIMEX

no 03072 Ideaal voor de actieve triathleet. Modieus, efficiënt en uiterst functioneel is dit Timex triathlonhorloge. Verkrijgbaar in dames en herenuitvoering. Dat Timex deze horloges speciaal voor de serieuze triathleet fabriceert leert het volgende functieoverzicht:

- * 8 ronden multi-split computergeheugen.
- * 1/100 sec. stopwatch voor maximaal 16 uur.
- * gescheiden rondetijloverzicht (8 dus)
- * 3-mode aftelklok

- * volledige kalender en normale horlogefunctie
- * waterproof-shockproof
- * quartz-gevoed met minimale afwijking (15 sec.p/maand.
- * nachtverlichting

03072	Timex Triathlon horloge	98.00
03075	Intertest hartmonitor no 3	285.00
03076	Intertest hartmonitor no HRM 4	495.00
03077	Intertest horizontale band	22.00
03078	Intertest schouderband	35.50
03079	Intertest elektrodenkabel 45 cm	23.20
03080	Intertest elektrodenkabel 90 cm	45.00
03081	Intertest electrodenset	58.00
03082	Intertest fietsbeugel	35.10
03083	Intertest riemclip	8.95
03084	Intertest polsband	18.50

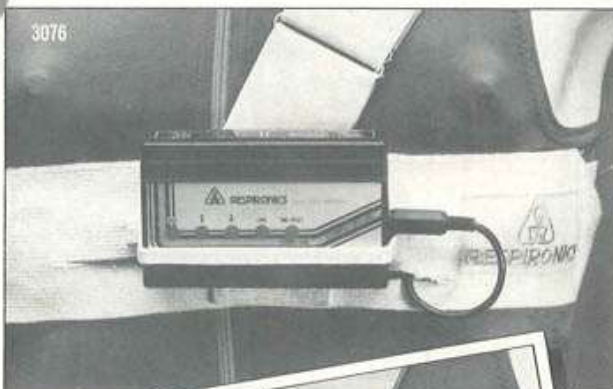

Voeding &

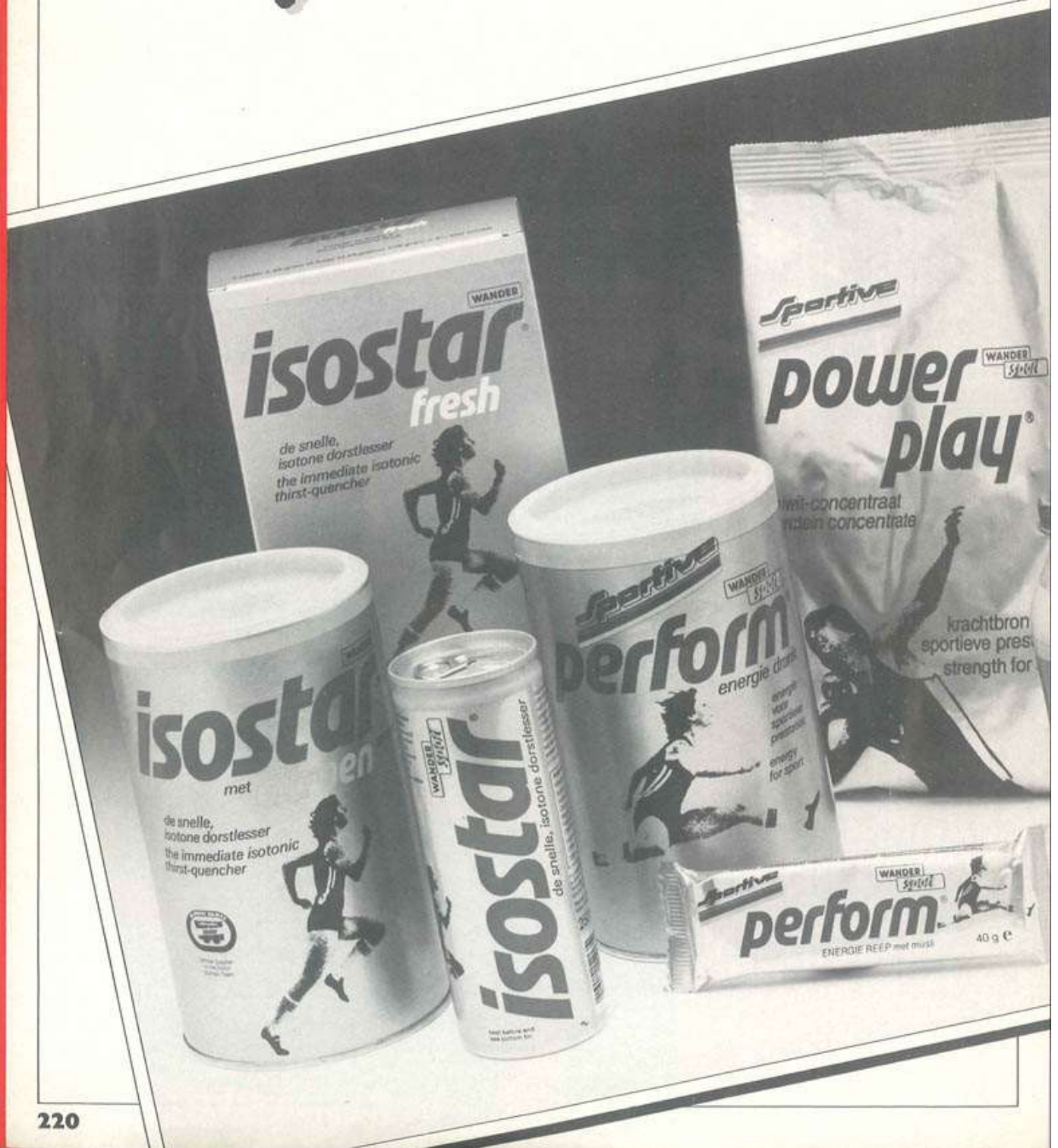

Verzorging

"Eten wat de pot schaft" kan uitstekend, maar ook helemaal verkeerd zijn voor de sportman. En omdat vooral fietsers, wielrenners en tochtenrijders, enorme hoeveelheden voedsel nodig kunnen hebben, grijpen zij nogal eens naar hulpvoeding. De pot is kennelijk niet genoeg.

De drie-maal-daagse maaltijden zijn ook niet genoeg voor etapperenners. Die hebben echt problemen om de nodige hoeveelheden voedings- en opbouwstoffen binnen te krijgen en te verwerken. Voor de doorsnee fietser, ook de wielrenner, geldt dat niet. Maar de doorsnee pot is niet echt goed.

Wij kunnen hier geen uitgebreid voedingsadvies geven. Maar het is wel mogelijk om als belangrijkste conclusie uit de meeste voedingsadviezen van deskundigen te vermelden dat bijna iedereen TE VEEL VET gebruikt. De Hollandse keuken is te kwistig met boter, margarine, kaas, vet in vleeswaren (vaak onzichtbaar) enz. Bovendien eten wij in tussendoortjes zoals chocolade, muesli repen e.d. extra veel vet. Het is bijna onmogelijk om te weinig vet te gebruiken. In de ideale verhouding moet ons voedsel 30 % vet, 60 % koolhydraten (brood, aardappelen, rijst), en 10 % eiwit bevatten. Er zijn tabellen waarmee je precies kunt uitrekenen wat je binnen krijgt.

Maar voeding moet ook vitaminen, mineralen, vezelstoffen e.d. bevatten. In voedsel van de juiste kwaliteit zijn al deze stoffen in voldoende mate aanwezig. Wie

dus consequent bruin brood, verse groente en fruit eet, heeft daarbuiten niets extra's nodig. Ook geen glucose of andere suikers. Dat werkt als papier in de open haard, even een felle vlam, en daarna alleen maar roet en rook.

Topsporters die een heel zwaar trainingsprogramma volgen, of coureurs in een etappewedstrijd, kunnen te maken krijgen met het probleem dat hun spijsverteringsstelsel niet in staat is om dagenlang zoveel voedsel te verwerken als nodig is om de verbruikte energie aan te vullen. Alleen in dat geval heeft het gebruik van sportvoeding zin.

Onderzoekingen hebben aangetoond dat na zware inspanning het lichaam is staat is snel deze vloeibare sportvoeding op te nemen, zonder de normale trek in de volgende hoofdmaaltijd weg te nemen. Voor het drinken geldt een soortgelijk verhaal. Onder normale omstandigheden is gewoon water een ideale dorstlesser. Er zijn topsporters die nooit anders drinken. En als water flauw begint te worden, dan is vruchtensap, eventueel flink verdund, niet alleen lekker, maar ook precies de juiste drank om snel op te nemen.

De zogenaamde isotone dorstlessers bestaan uit een mengsel van suikers en mineralen. Precies hetzelfde wat ook sinaasappels of perziken leveren. Het is onder bepaalde omstandigheden -lange tochten met weinig tijd en gelegenheid om te fourageren- natuurlijk wel heel handig, een zakje met wat poeder wat je alleen maar hoeft aan te lengen.





Daar de produkten van WANDER-RUUD BAKKER-CHAMP-etc. reeds een aantal jaren op de markt zijn en vrijwel bij iedereen bekendheid genieten volstaan wij in deze catalogus met het opnoemen van de artikelen zonder begeleidend schrijven. no 03965 Spenco speciale pleister tegen blaren en schuurplekken Fl 16.50



3911

no 03970 Spenco blarenset Fl 16.50
no 03971 Spenco 'fresh feet' vochtabsorberende voetpoeder.
no 03972 Mikros enkelstabilisator per stel Fl 129,50



Wij hebben een zeer uitgebreid assortiment voeding en verzorgingsmiddelen tot uw beschikking. Laat u door ons deskundig adviseren over bijvoeding en verzorgingsprodukten. Het kan belangrijk zijn!



- 03911 Zakje honingbollen Melapi **2.30**
- 03912 3 gram pure Melapi koninginnegelij **18.10**
- 03913 Melapi natuurhoning 1000 gram **15.95**
- 03914 Melapi 500 gram natuurhoning **9.10**
- 03920 Good-life 12-uurtje 3 stuks **7.95**
- 03921 Good-life 10 zakjes a 23 gr voeding **26.95**
- 03922 Good-life 415 gram voeding **35.40**
- 03925 Sportive Mueslireep **1.95**
- 03926 Blikje Isostar **1.50**
- 03927 Isostar 450 gr citroen-sinas-lemon **18.45**
- 03928 Isostar 5 zakjes a 45 gr. **10.90**
- 03929 Wander protein puur 500 gr **27.70**
- 03932 Wander energiedrink 5 zakjes a 30 gr **8.45**
- 03933 Wander energiedrink 450 gr **17.95**
- 03934 Wander Power-back 500 gr **25.90**
- 03935 Wander Power-back 150 gr **13.95**
- 03936 Wander pro-drink chocolade-vanille **3.95**
- 03900 Champ Mineral 150 gr . **10.95**
- 03901 Champ Mueslireep **1.60**
- 03902 Champ 1 liter energie-drink **25.00**
- 03903 Champ 0.1 liter energie-drink **4.75**
- 03904 Champ 100 multivitamine-pillen **22.50**
- 03908 Energie 13 tube **10.00**
- 03910 Rolletje Dextro cassis-sinas-citroen-naturel **1.50**

- 03950 Rogelli warme massageolie Forte **25.00**
- 03951 Rogelli koude massage-olie **13.50**
- 03952 1 liter was-lotion **11.50**
- 03953 Verzorgingsfles 250 ml ... **4.00**
- 03954 Verzorgingsfles 500 ml ... **4.25**
- 03955 Uierzalf Bogena 700 gr ... **11.50**
- 03956 Bleu de Nil desinfecterend broekenvet **13.50**
- 03957 Sixtus start en spierolie. **18.50**
- 03958 Polar Bear puur **11.50**
- 03959 Warmte-pleister **8.50**
- 03960 Second Skin 2e huid ... **11.50**
- 03961 Second Skin 2e huid dubbelverpakking **19.90**
- 03962 Cold-spray ijskoude blessurespray **15.00**
- 03963 Cold-compres vrieszak voor blessure-behandeling **7.50**
- 03964 Cold and hot compres vries of warmtezak voor blessure-behandeling **10.00**
- 03966 Cramer Rub down massageolie **17.50**
- 03967 Cramer Red Hot hete massagecreme **49.50**



- 03968 Cramer Atomic balm middelhete massage-creme **45.00**
- 03969 Cramer Gestic warmtegevend massagecreme **39.00**
- 03975 Ruud Bakker warming-up olie 200 ml **19.75**
- 03976 Ruud Bakker warming-up creme 150 cc **15.75**

- 03977 Ruud Bakker massage-olie prof 200 ml **16.50**
- 03978 Ruud Bakker massage-olie neo prof 200 ml **11.50**
- 03979 Ruud Bakker Udenhoutse balssem 150 cc **15.50**
- 03980 Ruud Bakker zitvlakcreme 250-cc **15.75**
- 03981 Ruud Bakker 'ruggebucht'

- waslotion 200 ml **10.75**
- 03982 Ruud Bakker apres course balssem 150 cc **15.75**
- 03985 Ruud Bakker warming-up olie 500 cc **39.50**
- 03986 Ruud Bakker Warming up creme 500 gr **39.50**
- 03987 Ruud Bakker Massage-olie prof 500 cc **35.00**

- 03988 Ruud Bakker Udenhoutse balssem 500 gr **39.50**
- 03989 Ruud Bakker Zitvlakcreme 500 gr **29.50**
- 03990 Ruud Bakker apres course 500 gr **39.50**
- 03991 Ruud Bakker 1 liter 'ruggebucht' **25.00**





- | | | | |
|---|---|--|--|
| 02400 Alle onderhoudsmiddelen uit het gehele assortiment... 0.00 | 02407 Kruiolie Imal Schiedam klein... 4.50 | 02413 Flesje Orion Lak-reiniger... 3.50 | 02429 Campagnolo vet 500 gram... 35.00 |
| 02401 Siliconenspray Schiedam... 9.95 | 02408 Derailleur-reiniger Schiedam... 7.50 | 02414 Flesje dunne smeerolie... 3.50 | 02430 Campagnolo spuitbus vet... 22.75 |
| 02402 Cyclon-spray teflon... 17.50 | 02409 Ontvetter Schiedam... 9.50 | 02415 Kleine tube speciaal vet RED-S... 4.00 | 02431 All-sopp kettingreiniger en borstel... 35.00 |
| 02403 Master spuitbus vet... 11.75 | 02410 Blik Castrol kookvet... 16.50 | 02416 Ketting-reinigers apparaat Vetta... 39.75 | 02432 Cyclon-spray klein 50 ml... 8.75 |
| 02404 Master spuitbus cleaner... 9.75 | 02411 Blik Putoline kookvet... 16.95 | 02417 Valma chroom en lakglans... 5.75 | 02433 Cyclon vet 75 ml... 7.50 |
| 02405 Blikje Brooks zadelvet... 7.50 | 02412 Flesje Orion chroomreiniger... 3.50 | 02418 Blikje zuurvrije vaseline... 3.50 | 02434 Cyclon vet 400 ml... 35.00 |
| 02406 Kruiolie Imal Schiedam groot... 11.50 | | 02419 Campagnolo vet 100 gram... 7.00 | 02435 Cyclon ontvetter 1 liter... 19.50 |
| | | 02420 Campagnolo vet 150 gram... 11.95 | 02436 Plastic fiets afdekhoes tegen stofvuil... 35.00 |



VAN HERWERDEN

*U hoeft
niet naar
ons*

TARIEVEN

Van Herwerden Wielersport verzendt het bestelde materiaal per post of per Van Gend en Loos. Het bedrag dat wij daarvoor in rekening brengen wordt onderaan de nota bijgeteld, en is altijd f 10,-. Bij speciale aanbiedingen wordt altijd ongefrankeerd verzonden; deze speciale aanbiedingen staan echter niet in deze catalogus maar worden bekend gemaakt in de diverse media (grote december uitverkoop).

RUILEN

Is het artikel niet wat u bedoelde, dan kunt u het retour sturen, echter wel gefrankeerd! U ontvangt dan weer het door u bedoelde artikel gefrankeerd terug. Vermeld bij ruiling s.v.p. schriftelijk - en liefst zo duidelijk mogelijk - uw wensen. Wij dragen zorg voor een zo goed mogelijke afhandeling van elke bestelling.

NIET IN VOORRAAD

Als wij het door u gewenste artikel niet in voorraad hebben, dan wordt dat op de nota vermeld. Wij leveren dan wel de overige door u bestelde goederen. Indien het bedoelde artikel dat wij niet in voorraad hebben een overwicht had in uw bestelling, dan wordt u gebeld. U kunt dan aangeven of u de bestelling wel of niet wilt ontvangen.

PRIJZEN

Alle prijzen in deze catalogus worden vrijblijvend vermeld, en zijn niet bindend. Wij zijn namelijk mede afhankelijk van onze leveranciers. Wij kunnen echter bijna altijd een jaar lang stabiele prijzen garanderen.

EXPRESSE

Een spoedbestelling, telefonisch geplaatst vóór 11.00 uur, gaat onmiddellijk in behandeling. De extra kosten bedragen f 10,-.

BETALING

De betaling geschiedt gewoon aan de bode (rembours).

*De nieuwste
service van van
HERWERDEN
WIELERSPORT:
telefonisch
bestellen op
telefoon no
070-876360 of
070-861719*

*op elk tijdstip! Op openingstijden
krijgt u uiteraard altijd iemand te spreken. Buiten de
openingstijden kunt u dag en nacht, bestellingen plaatsen in ons
antwoordapparaat of uw telefoonnummer inspreken opdat u wordt
teruggebeld. U kunt dus b.v. ook zondags bestellen. Wij hebben
een speciaal antwoordapparaat geïnstalleerd dat geen tijdsbegr-*

*zing heeft voor
het inspreken van
mededelingen of
bestellingen.
ATTENTIE per
1 MAART 1987
openen wij nog
een nieuwe service
voor onze
postorderklanten.
Het is mogelijk om
op MAANDAG*

*van 10.00 uur tot 13.00 uur en van 20.00-21.30 uur direct aan
Jacqueline uw bestellingen te plaatsen. Het telefoonnummer is
dan 070-997147. Jacqueline verwerkt uw order dan de andere
ochtend. Daar wij op
de maandag gesloten
zijn, leek het ons
gemakkelijk voor u om
toch uw bestellingen
te kunnen plaatsen.*



Zo kunt U ons met de auto bereiken



Afritinstructies

Onderaan de uiteindelijke afrit gaat u direct tweemaal rechts en passeert dan twee stoplichten. U komt dan vanzelf op de Parkweg.

VAN HERWERDEN

Komende vanuit richting Amsterdam-Den Haag; u houdt richting Den Haag aan en ziet vanzelf Borden 'Voorburg'. Zie verder 'afritinstructies'.

VAN HERWERDEN

Komende vanuit richting Utrecht-Den Haag; u houdt gewoon Den Haag aan en ziet vanzelf borden 'Voorburg'. Zie verder 'afritinstructies'.

VAN HERWERDEN

Komende vanuit richting Rotterdam-Den Haag; u houdt Den Haag aan echter zodra u afslag AMSTERDAM ziet neemt u deze eerst, daarna ziet u vanzelf borden 'Voorburg' aangegeven. Zie verder 'afritinstructies'.

VAN HERWERDEN

Van Herwerden wielersport-triathlon

Parkweg 75-79 2271 AG Voorburg

Tel: 070-861719 of 876360

Geopend: Dinsdag t/m Vrijdag 8.30-18.00 uur.

Donderdagavond 19.00-21.00 uur.

Zaterdag 8.30-17.00 uur.