

# AB. Björk & Co.

★ CYKELBJÖRK ★

Telegramm addr. Cykelbjörk



Telefoner:

Växel  
319 294  
324 125  
321 790

Kontor: Affär  
Lager

# STOCKHOLM

19<sup>1</sup>/<sub>4</sub>07 — 19<sup>1</sup>/<sub>4</sub>37

## 30 ÅR.

Den 1 april är det alltså 30 år sedan jag öppnade firman F. O. Björk, Björk & C:o, A.-B. Björk & C:o, namnen under affärens olika utvecklingskedan. Det har varit en tid på gott och ont, kristidens svårigheter att anskaffa varor, en cykel kostade 375—400:— kr., ett cykeldäck 125—130:— kr. och en cykelslang 35 à 40:— kr. till efterkristidens överproduktion och oerhörda prisfall, djupaste bekymmer har växlat med gladaste förhoppningars förverkligande och min affärs framgång och allmänhetens förtroende har varit mina största glädjekällor. Jag känner ett starkt behov av att vända mig till denna allmänhet, icke endast dem som jag kommit i personlig beröring med utan även alla, alla dem som med sina order och inköp visat mig intresse och tillit och uttala ett hjärtligt tack för Edert förtroende och Eder välvilja under de gångna 30 åren.

Stockholm den 1 februari 1937.

F. O. BJÖRK,  
chef för A.-B. Björk & C:o.

### TILL ALLMÄNHETEN.

För att hugfästa vår firmas 30-åriga bestånd hava vi i år utsläppt vår nya maskin "Orkan". Den är en produkt av i år men med 30-årig erfarenhet bakom sig. Någon större förändring på nutida cyklar är ju icke möjlig enär de tekniskt sett äro fulländade. Vad som på grund av mångårig erfarenhet, kvalitativt kunnat förbättras har gjorts å "Orkan". Någon bättre cykel kan icke framskaffas.

Våra cykelmärken i övrigt äro ju allt för välkända från Östratorp i söder till Treriksröset i norr och från Kosteröarna i väster till Katthammarsvik i öster, för att vi skulle behöva lovorda dem. Vår "Jagaren" har ju nu i 30 år sålts överallt i Sveriges land och överallt visat sig i klass med de 4 à 5 toppmärkena. Enda undantaget har varit att vi, genom våra låga omkostnader, kunnat sälja den till betydligt lägre pris än vad de övriga be-tingat sig. Våra "Funkis" framkommo ju på sin tid som en konkurrens- maskin, billigare än alla andra. I kyalité har den dock alltid stått mycket högt. Genom att den tillverkades i stora serier i standardfärg och standardutförande och utan någon lyxbetoning blev den så billig.

Under den gångna säsongen har priserna på alla metaller, läder och gummi stigit högst avsevärt och stegringen fortsätter. Vi hava i likhet med branschen i övrigt, varit nödsakade göra en del mindre förhöjningar. De gjorda höjningarna äro emellertid ytterst blygsamma i förhållande till de prisstegringar vi själva måste vidkännas. Rustningarna världen över sluka råvaror, först och främst stål och metaller, och en kraftig prishöjning även å våra artiklar måste när som helst komma.

Vi tro oss därför giva våra kunder ett mycket gott råd när vi säga "köp Edert behov av cyklar och delar nu så fort Ni kan".

Vördsammast  
A.-B. BJÖRK & C:o.

## LEVERANSVILLKOR.

Alla varor levereras mot efterkrav eller postförskott, där ingen annan överenskommelse träffats.

Order torde alltid skrivas tydligt med angivande av nummer och antal. Angiv Edert namn och adress tydligt. Hundratals order inkomma, å vilka köparen bortglömt skriva sitt namn eller sin adress och dessa kunna naturligtvis då icke expedieras. Orderlistor och kuvert erhållas från oss gratis på begäran.

Varor som möjligen icke skulle bliva till belåtenhet få utbytas eller återlämnas om de inom 8 dagar återsändas. De få dock icke vara använda eller skadade utan skola återkomma i samma skick, som de av oss avsänts. De skola sändas franco och få ej beläggas med postförskott eller efterkrav. Vi utbyta varorna eller återsända pengarna så fort varan besiktigats.

**VELOCIPEDER** lämna vi **fraktfritt** fraktgods pr järnväg eller båt. Vid ilgods eller post lämna vi fraktbidrag med det belopp fraktgodsfrakten skulle kostat till närmaste järnvägsstation.

**Velocipeddelar och gummi** lämnas fraktfritt endast då sändningen går till 75 kr.. **Skenor, ramar och packningshållare** lämnas icke fraktfritt.

Alla cyklar äro försäkrade mot skada under transporten, skada regleras av försäkringsbolaget.

Alla varusändningar ske på köparens risk och upphör vårt ansvar i och med inlämnandet å härvarande station, post eller båt. Pr båt sändes icke mot efterkrav. Pris- och modellförändringar förbehålles.

Order under 5 kr. expedieras endast om full likvid jämte fraktkostnad följer ordern. Vid order på velocipeder och ramar skall ovillkorligen 10 kr. medsändas såsom säkerhet för att köparen utlöser varan, dessa avräknas av oss å efterkravet eller postförskottet.

Är ordern över 10 kr. och full likvid medsändes får 4% förskottsrabatt avdragas. På mindre belopp får förskottsrabatt ej avdragas.

I brådskande fall kan ordern telegraferas till oss. Telegramadressen är endast "Cykelbjörk" Stockholm. Förkortning kan göras. Ex. Jagareherr, Funkisdam, Transporttio etc. Pengar kan även sändas pr telegram. Varan kan då av oss avsändas 1 å 2 timmar efter det Ni avsänt telegrammet.

Postgirokonto 50077.

Verkliga återförsäljare och agenter torde begära våra återförsäljarevillkor.

Stockholm i februari 1936.

**A.-B. BJÖRK & Co.**



Lagskyddade varumärken för velocipeder, gummiringar, samt övriga varor tillhörande cykelbranschen.

## JAGAREN, Herr med Sachs motor.

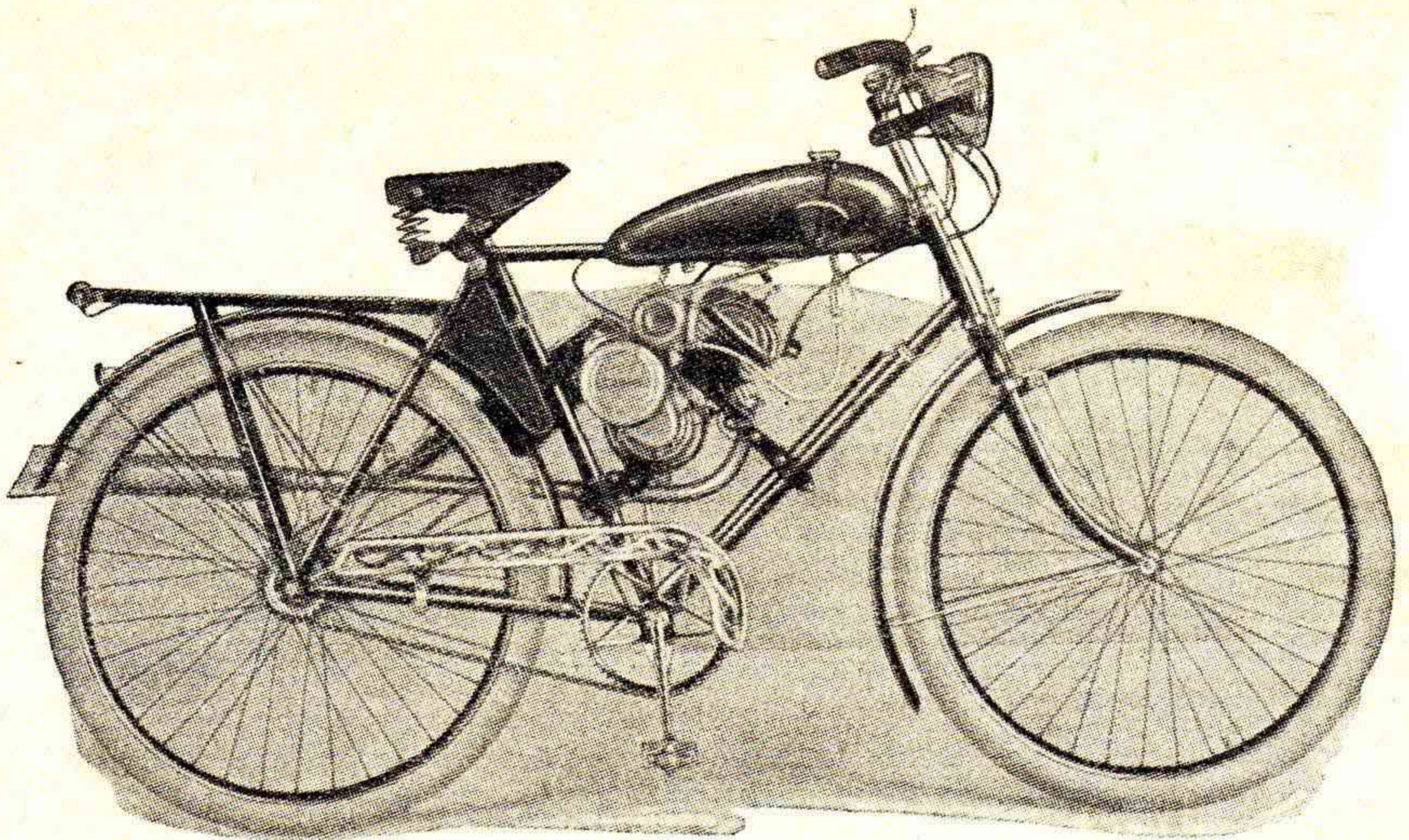

Pris Kr. 410:— kontant. Säljes icke på avbetalning!

### SPECIFIKATION:

Extra kraftig, 22" hög, svartlackerad, försedd med ballongringar, framhjulsbroms samt belysning. Alla blanka delar förkromade.

Med

## SACHS

### Hjälpmotoraggregat

**Motor:** Tvåtakts.

**Diameter:** 48 mm.

**Slaglängd:** 54 mm.

**Cylindervolym:** 98 cc.

**Cylinder:** Av gjutjärn med stora kylflänsar samt avtagbar topp av aluminium.

**Effekt:** 2¼ hkr.

**Förgasare:** Av specialkonstruktion.

**Tändning:** Extra kraftig magnet.

**Koppling:** Torrlamellkoppling.

**Växling:** Växellåda, sammanbyggd med motorn, försedd med 2 växlar.

**Bensintankens rymd:** C:a 5 lit.

**Bränsle:** En blandning av bensin och olja i förhållandet 18:1.

**Bränsleförbrukning:** 0,2 l. pr mil.

**Smörjning:** Genom bränsleblandningen.

**Motorns vikt:** C:a 13 kg.

**Belysning:** Avbländbar strålkastare samt baklykta. Strömmen alstras av motorn.

## "BJÖRKS FUNKIS", Herr.

1 års garanti.

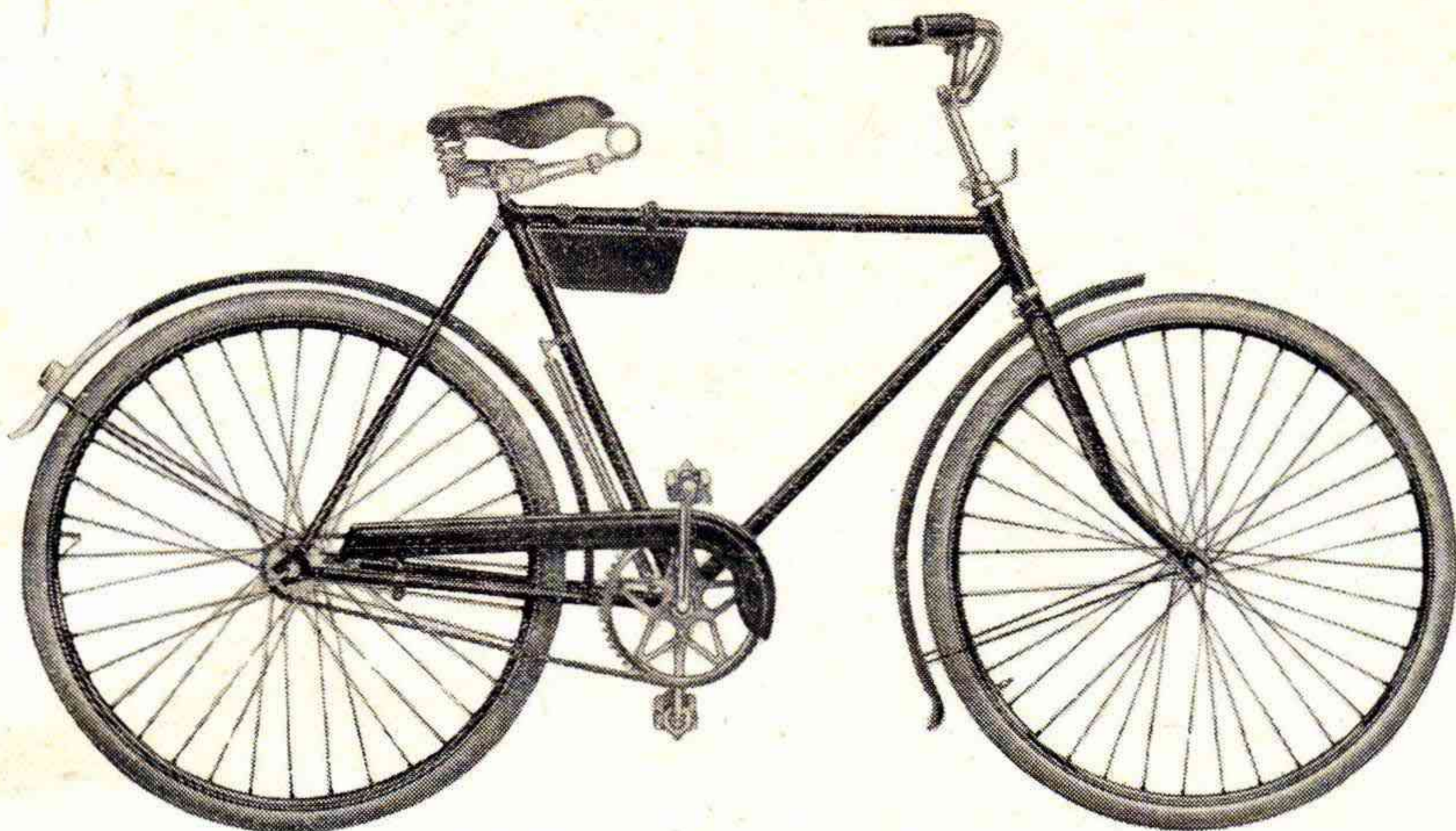

Med blanka delar förnicklade:

**Kontantpris Kr. 94:50. Avbetalningspris Kr. 105:—.**

Avbetalningsvillkor: Kr. 30:— vid leveransen (därav Kr. 10:— vid kontraktets underskrivande), resterande med Kr. 10:— i varje månad.

Med alla förnicklade delar även starkförkopprade o. förkromade 5 kr. högre pris.

Byggd som Ballong-maskin med 26×2" ringar 5 kr. högre pris.

**Ramen** är byggd av högsta kvalité, heldragna, 1" stålrör, mycket noga riktad och justerad, varför den trotsar de största påfrestningar.

**Ramhöjd:** 22", på begäran 24".

**Framgaffel,** svartlackerad, med guldränder.

**Vevlager:** 52 tand. för  $\frac{1}{2}$ "× $\frac{1}{8}$ " kedja, vår välkända kvalité av prima härdad svenskt stål, med slipade kulbanor. Kullagren äro oöverträffade i noggrant och korrekt arbete, vilket bidrager till våra maskiners lätta gång.

**Stylager:** Prima svarvade.

**Frinav:** "Novo" eller annat garanterat (vårt val).

**Framnav:** Prima.

**Ekrar:** Av rostfritt stål.

**Styre:** Vanligt ställbart, fint förnicklat.

**Handtag:** Läder.

**Sadel:** Spännläder.

**Pedaler:** N:r 1475.

**Kedja:**  $\frac{1}{2}$ "× $\frac{1}{8}$ ". Prima hålnitad.

**Hjulringar:** "Westwood", 28"×1 $\frac{1}{2}$ ".

**Stänkskärmar:** Förlängd framskärm, vit bakända, utåtsvängda.

**Reflexglas:** Med förnicklad infattning.

**Gummiringar:** "Funkis" däck och prima slangar 28"×1 $\frac{1}{2}$ "×1 $\frac{5}{8}$ ".

**Lackering:** Ramen elegant svartlackerad. Fälgar och skärmar svartlackerade med en bred och två smala guldränder.

**Tillbehör:** Ringklocka, pump, pumphållare, väska, mejsel, navnyckel, mutternyckel, vevlagernyckel, reparationsask, oljekanna, putsduk samt byxfästen medfölja gratis.

Kan erhållas i röd, blå eller grå färg mot 5 kr. högre pris.

Specifikationen å denna får ej ändras eller bytas.

## "BJÖRKS FUNKIS", Dam.

1 års garanti.



Med blanka delar förnicklade:

**Kontantpris Kr. 101:50. Avbetalningspris Kr. 112:—.**

Avbetalningsvillkor: Kr. 30:— vid leveransen (därav Kr. 10:— vid kontraktets underskrivande), resterande med Kr. 10:— i varje månad.

Med alla förnicklade delar även starkförkopprade o. förkromade 5 kr. högre pris.

**Byggd som Ballong-maskin med 26×2" ringar 5 kr. högre pris.**

**Ramen** är byggd av högsta kvalité, heldragna, 1" stålrör, mycket noga riktad och justerad, varför den trotsar de största påfrestningar.

**Framgaffel**, svartlackerad med guldränder.

**Vevlager:** "Fauber Special" 44 tand. för  $\frac{1}{2}$ "× $\frac{1}{8}$ " kedja, vår välkända kvalité av prima härdad svenskt stål, med slipade kulbanor. Kullagren äro oöverträffade i noggrant och korrekt arbete, vilket bidrager till våra maskiners lätta gång.

**Styrlager:** Prima svarvade.

**Frinav:** "Novo", eller annat garanterat (vårt val).

**Framnav:** Prima.

**Ekrar:** Av rostfritt stål.

**Styre:** Vanligt ställbart, fint förnicklat.

**Handtag:** Läder.

**Sadel:** Spännläder.

**Pedaler:** N:r 1477.

**Kedja:**  $\frac{1}{2}$ "× $\frac{1}{8}$ ". Prima hålnitad.

**Kedjeskydd:** Plåt, svartlackerat.

**Kjolnät:** Dubbelknutet i vackra färger.

**Hjulringar:** "Westwood", prima kvalité, 28"×1 $\frac{1}{2}$ ".

**Stänkskärmar:** Förlängd framskärm, vit bakända, utåtsvängda.

**Reflexglas:** Med förnicklad infattning.

**Gummiringar:** "Funkis" däck och prima slangar 28"×1 $\frac{1}{2}$ "×1 $\frac{5}{8}$ ".

**Lackering:** Ramen elegant svartlackerad. Fälgar och skärmar svartlackerade med en bred och två smala guldränder.

**Tillbehör:** Ringklocka, pump, pumphållare, väska, mejsel, navnyckel, mutternyckel, vevlagernyckel, reparationsask, putsduk samt oljekanna medfölja gratis.

**Kan erhållas i röd, blå eller grå färg mot 5 kr. högre pris.**

Specifikationen å denna får ej ändras eller bytas.

## "BJÖRKS FUNKIS", Halvracer.

1 års garanti.



Med blanka delar förnicklade:

**Kontantpris Kr. 94:50. Avbetalningspris Kr. 105:—.**

Avbetalningsvillkor: Kr. 30:— vid leveransen (därav Kr. 10:— vid kontraktets underskrivande), resterande med Kr. 10:— i varje månad.

Med alla förnicklade delar även starkförkopprade o. förkromade 5 kr. högre pris.

Byggd som Ballong-maskin med 26×2" ringar 5 kr. högre pris.

**Ramen** är byggd av högsta kvalitet heldragna 1" stålrör, mycket noga riktad och justerad, varför den trotsar de största påfrestningar.

**Ramhöjd:** 22".

**Framgaffel,** svartlackerad med guldränder.

**Vevlager:** 52 tand. för  $\frac{1}{2}$ "× $\frac{1}{8}$ " kedja, vår välkända förstklassiga kvalitet av prima härdat svenskt stål, med slipade kulbanor. Kullagren äro oöverträffade i noggrant och korrekt arbete, vilket bidrager till våra maskiners lätta gång.

**Styrlager:** Prima svarvade.

**Frinav:** "Novo", eller annat garanterat (vårt val).

**Framnav:** Prima.

**Ekrar:** Av rostfritt stål.

**Styre:** Ställbart, fint förnicklat.

**Handtag:** Läder.

**Sadel:** Racer.

**Kedja:**  $\frac{1}{2}$ "× $\frac{1}{8}$ ". Prima hålnitad.

**Pedaler:** N:r 1475.

**Hjulringar:** "Westwood", 28"× $\frac{1}{2}$ ".

**Stänkskärmar:** Förlängd framskärm, vit bakända, utåtsvängda.

**Reflexglas:** Med förnicklad infattning.

**Gummiringar:** "Funkis" däck och prima slangar 28"× $1\frac{1}{2}$ ".

**Lackering:** Ramen elegant svartlackerad. Fälgar och skärmar svartlackerade med en bred och två smala guldränder.

**Tillbehör:** Ringklocka, pump, pumphållare, väska, mejsel, navnyckel, mutternyckel, vevlagernyckel, reparationsask, oljekanna, putsduk samt byxfästen medfölja gratis.

Kan erhållas i högröd, ljusblå eller grå färg mot 5 kr. högre pris.

Specifikationen å denna får ej ändras eller bytas.

## JAGAREN, Postmodell.

1 års garanti. Alla blanka delar förkromade.



**Kontantpris Kr. 110: —. Avbetalningspris Kr. 120: —.**

Avbetalningsvillkor: Kr. 30: — vid leveransen (därav Kr. 10: — vid kontraktets underskrivande), resterande med Kr. 10: — i varje månad.

Ekstrar och skärmstag av rostfritt stål, dessutom äro även klocka, handtagsbeslag, ventiler, reflexglas, pump, pumphållare, kedjeskydd, pedalkapslar m. m. av rostfritt material.

**Ramen** är omsorgsfullt byggd, av högsta kvalité, heldragna stålrör, mycket noga riktad och justerad, varför den trotsar de största påfrestningar.

**Framgaffel**, förstärkt, svartlackerad och ornamentrandad.

**Vevlager:** 52 tand., vår välkända förstklassiga kvalité av extra prima härdadt svenskt stål, med slipade kulbanor. Kullagren äro oöverträffade i noggrant och korrekt arbete, vilket bidrager till våra maskiners sällsynt lätta gång.

**Styrlager:** Svarvade, extra prima.

**Frinav:** "Novo" eller "Victoria".

**Framnav:** N:r 1341.

**Styre:** Fint förkromat, ställbart, med handtag n:r 810.

**Sadel:** Extra prima spännläder. På begäran stoppad sadel.

**Pedaler:** "Reform" n:r 1493.

**Kedja:** Engelskt fabrikat, högsta kvalité.

**Kedjeskydd:** Av aluminium.

**Hjulringar:** "Westwood", 28" × 1½".

**Stänkskärmar:** Förlängd framskärm. Utåtsvängda ändrar.

**Reflexglas:** Med förkromad infattning.

**Gummiringar:** Våra välkända "Jagaren" ytterdäck och slangar, 28" × 1½" × 1⅝".

**Lackering:** Ramen elegant svartlackerad och randad. Fälgar och skärmar svartlackerade med två breda guld- och fyra smala röda ränder. Nedre delen av bakskärmens vit.

**Tillbehör:** Ringklocka, 12" mässingspump patent, pumphållare, väska, mejsel, navnyckel, mutternyckel, reparationsask, vevlagernyckel, oljekanna, putsduk samt byxfästen medfölja gratis.

Kan erhållas i högröd, blå eller grå färg mot Kr. 5: — förhöjning.



## JAGAREN, Dam.

1 års garanti. Alla blanka delar förkromade.

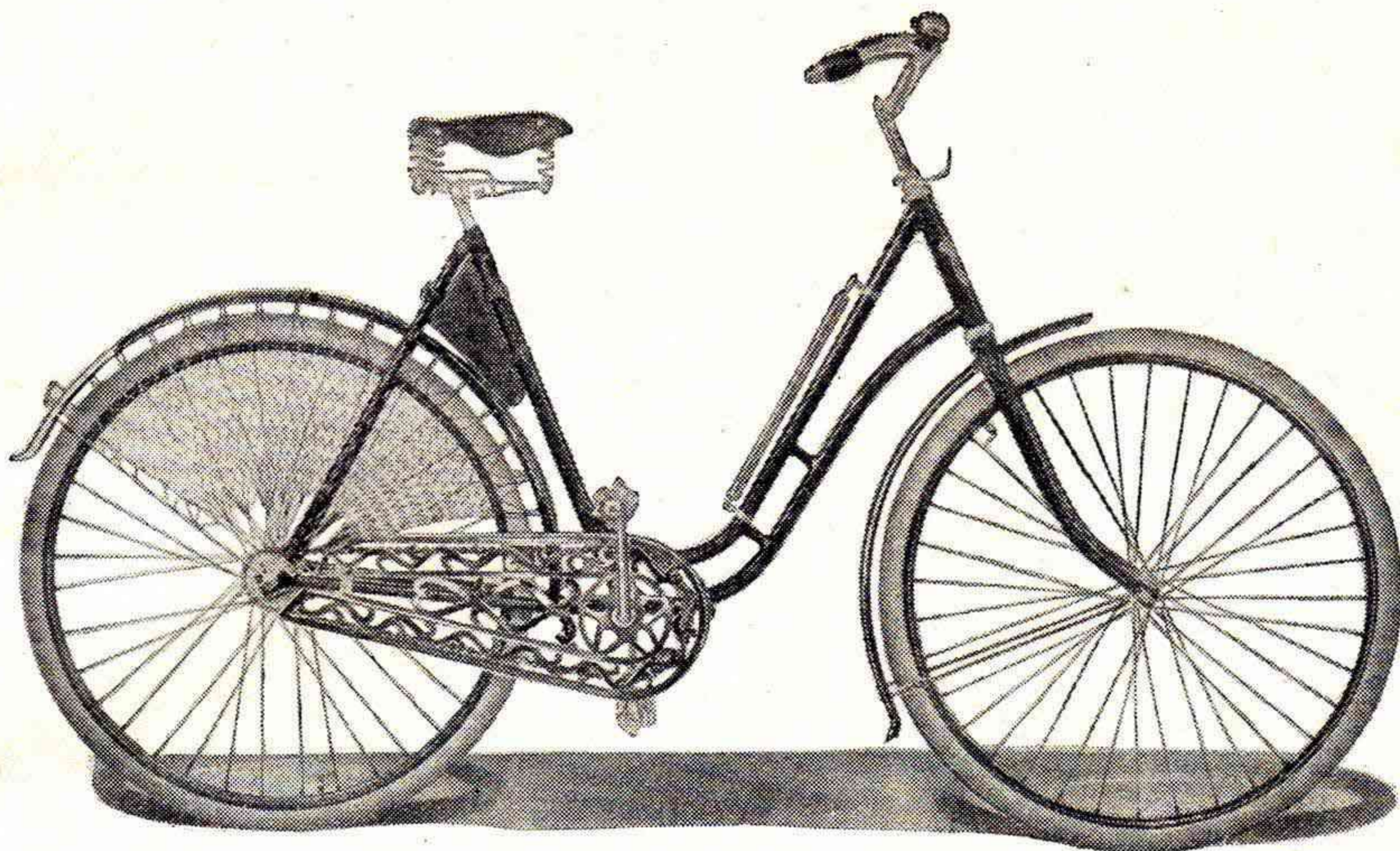

**Kontantpris Kr. 117:—, Avbetalningspris Kr. 127:—.**

Avbetalningsvillkor: Kr. 30:— vid leveransen (därav Kr. 10:— vid kontraktets underskrivande), resterande med Kr. 10:— i varje månad.

Ekrar och skärmstag av rostfritt stål, dessutom äro även klocka, handtagsbeslag, ventiler, reflexglas, pump, pumphållare, kedjeskydd, pedalkapslar m. m. av rostfritt material.

**Ramen** är omsorgsfullt byggd, av högsta kvalité, heldragna stålrör, mycket noga riktad och justerad, varför den trotsar de största påfrestningar.

**Framgaffel**, förstärkt, svartlackerad och ornamenttrandad.

**Vevlager:** 44 tand., vår välkända förstklassiga kvalité av extra prima härdat svenskt stål, med slipade kulbanor. Kullagren äro oöverträffade i noggrant och korrekt arbete, vilket bidrager till våra maskiners sällsynt lätta gång.

**Styrlager:** Svarvade, extra prima.

**Frinav:** "Novo" eller "Victoria".

**Framnav:** N:r 1341.

**Styre:** Fint förkromat, ställbart, med handtag n:r 810.

**Sadel:** Extra prima spännläder. På begäran stoppad sadel.

**Pedaler:** "Reform" n:r 1494.

**Kedja:** Engelskt fabrikat, högsta kvalité.

**Kedjeskydd:** Av aluminium.

**Kjelnät:** Dubbelknutet silkenät i vackra färger.

**Hjulringar:** "Westwood", 28" × 1½".

**Stänkskärmar:** Förlängd framskärm. Utåtsvängda ändar.

**Reflexglas:** Med förkromad infattning.

**Gummiringar:** Våra välkända "Jagaren" ytterdäck och slangar, 28" × 1½" × 1⅝".

**Lackering:** Ramen elegant svartlackerad och randad. Fälgar och skärmar svartlackerade med två breda guld- och fyra smala röda ränder. Nedre delen av bakskärmen vit.

**Tillbehör:** Ringklocka, 12" mässingspump patent, pumphållare, väska, mejsel, navnyckel, mutternyckel, reparationsask, vevlagernyckel, oljekanna och putsduk medfölja gratis.

Kan erhållas i högröd, blå eller grå färg mot Kr. 5:— förhöjning.

## JAGAREN, Halvracer.

1 års garanti. Alla blanka delar förkromade.



**Kontantpris Kr. 110:—, Avbetalningspris Kr. 120:—.**

Avbetalningsvillkor: Kr. 30:— vid leveransen (därav Kr. 10:— vid kontraktets underskrivande), resterande med Kr. 10:— i varje månad.

Ekrar och skärmstag av rostfritt stål, dessutom äro även klocka, handtagsbeslag, ventiler, reflexglas, pump, pumphållare, kedjeskydd, pedalkapslar m. m. av rostfritt material.

**Ramen** är omsorgsfullt byggd, av högsta kvalité, heldragna stålrör, mycket noga riktad och justerad, varför den trotsar de största påfrestningar.

Ramen är en för denna maskin särskilt konstruerad mycket omtyckt modell.

**Framgaffel**, förstärkt, svartlackerad och ornamentrandad.

**Vevlager:** 52 tand., vår välkända förstklassiga kvalité av extra prima härdad svenskt stål, med slipade kulbanor. Kullagren äro oöverträffade i noggrant och korrekt arbete, vilket bidrager till våra maskiners sällsynt lätta gång.

**Styrlager:** Svarvade, extra prima.

**Frinav:** "Novo" eller "Victoria".

**Framnav:** N:r 1341.

**Styre:** Fint förkromat, ställbart, med handtag n:r 810.

**Sadel:** Extra stark och elegant racersadel. På begäran stoppad sadel.

**Pedaler:** "Reform". På begäran racerpedaler med tåfästen.

**Kedja:** Engelskt fabrikat, högsta kvalité.

**Kedjeskydd:** Av aluminium.

**Hjulringar:** "Westwood", 28" × 1½".

**Stänkskärmar:** Förlängd framskärm. Utåtsvängda ändar.

**Reflexglas:** Med förkromad infattning.

**Gummiringar:** Våra välkända "Jagaren" ytterdäck och slangar, 28" × 1½".

**Lackering:** Ramen elegant svartlackerad och randad. Fälgar och skärmar svartlackerade med två breda guld- och fyra smala röda ränder. Nedre delen av bakskärmen vit.

**Tillbehör:** Ringklocka, 12" mässingspump patent, pumphållare, väska, mejsel, navnyckel, mutternyckel, reparationsask, vevlagernyckel, oljekanna, putsduk samt byxfästen medfölja gratis.

Kan erhållas i högröd, blå eller grå färg mot Kr. 5:— förhöjning.

## JAGAREN, Ballong.

1 års garanti. Alla blanka delar förkromade.

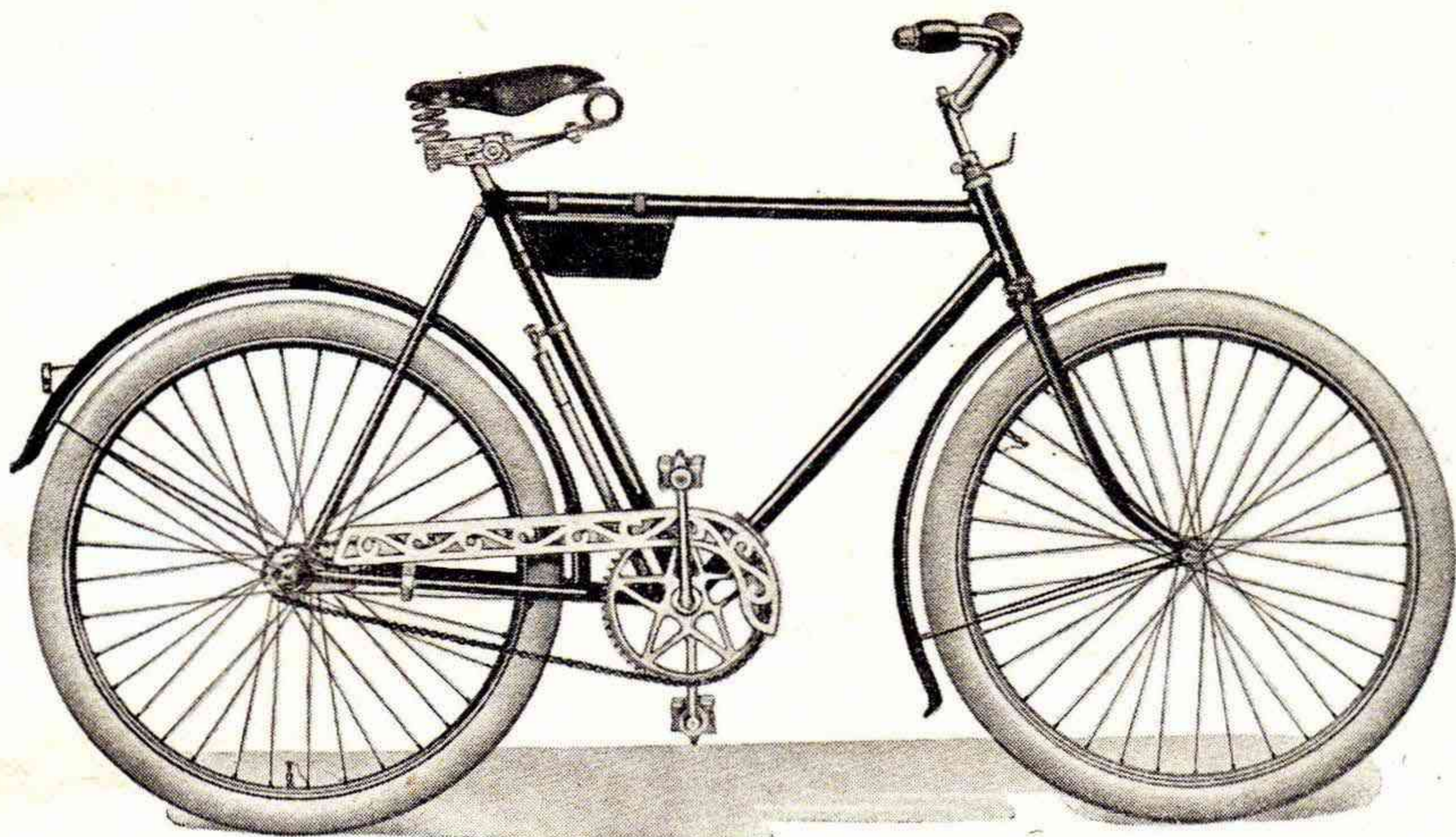

Kontantpris Kr. 115:—. Avbetalningspris Kr. 125:—.

Avbetalningsvillkor: Kr. 30:— vid leveransen (därav Kr. 10:— vid kontraktets underskrivande), resterande med Kr. 10:— i varje månad.

Ekstrar och skärmstag av rostfritt stål, dessutom äro även klocka, handtagsbeslag, ventiler, reflexglas, pump, pumphållare, kedjeskydd, pedalkapslar m. m. av rostfritt material.

**Ramen** är omsorgsfullt byggd, av högsta kvalité, heldragna stålrör, mycket noga riktad och justerad, varför den trotsar de största påfrestningar.

**Framgaffel**, förstärkt, svartlackerad och ornamentrandad.

**Vevlager:** 52 tand., vår välkända förstklassiga kvalité av extra prima härdat svenskt stål, med slipade kulbanor. Kullagren äro oöverträffade i noggrant och korrekt arbete, vilket bidrager till våra maskiners sällsynt lätta gång.

**Styrlager:** Svarvade, extra prima.

**Frinav:** "Novo" eller "Victoria".

**Framnav:** N:r 1341.

**Styre:** Fint förkromat, ställbart, med handtag n:r 810.

**Sadel:** Extra prima spännläder. På begäran stoppad sadel.

**Pedaler:** "Reform" n:r 1493.

**Kedja:** Engelskt fabrikat, högsta kvalité.

**Kedjeskydd:** Av aluminium.

**Hjulringar:** "Westwood", 26"×1½" för 26"×2" däck.

**Stänkskärmar:** Förlängd framskärm. Utåtsvängda ändrar.

**Reflexglas:** Med förkromad infattning.

**Gummiringar:** Våra välkända "Jagaren" ytterdäck och slangar, 26"×2" ballong för 26"×1½" fälgar.

**Lackering:** Ramen elegant svartlackerad och randad. Fälgar och skärmar svartlackerade med två breda guld- och fyra smala röda ränder. Nedre delen av bakskärmen vit.

**Tillbehör:** Ringklocka, 12" mässingspump patent, pumphållare, väska, mejsel, navnyckel, mutternyckel, reparationsask, vevlagernyckel, oljekanna, putsduk samt byxfästen medfölja gratis.

Kan erhållas i högröd, blå eller grå färg mot Kr. 5:— förhöjning.

## JAGAREN, Dam Ballong.

1 års garanti. Alla blanka delar förkromade.



**Kontantpris Kr. 122:—.** **Avbetalningspris Kr. 132:—.**

Avbetalningsvillkor: Kr. 30:— vid leveransen (därav Kr. 10:— vid kontraktets underskrivande), resterande med Kr. 10:— i varje månad.

Ekrar och skärmstag av rostfritt stål, dessutom äro även klocka, handtagsbeslag ventiler, reflexglas, pump, pumphållare, kedjeskydd, pedalkapslar m. m. av rostfritt material.

**Ramen** är omsorgsfullt byggd, av högsta kvalitet, heldragna stålrör, mycket noga riktad och justerad, varför den trotsar de största påfrestningar.

**Framgaffel**, förstärkt, svartlackerad och ornamentrandad.

**Vevlager:** "Fauber Special", 44 tand., vår välkända förstklassiga kvalitet av extra prima härdad svenskt stål, med slipade kulbanor. Kullagren äro oöverträffade i noggrant och korrekt arbete, vilket bidrager till våra maskiners sällsynt lätta gång.

**Styrlager:** Svarvade, extra prima.

**Frinav:** "Novo" eller "Victoria".

**Framnav:** N:r 1341.

**Styre:** Fint förkromat, ställbart, med handtag n:r 810.

**Sadel:** Extra prima spännläder. På begäran stoppad sadel.

**Pedaler:** "Reform" n:r 1494.

**Kedja:** Engelskt fabrikat, högsta kvalitet.

**Kedjeskydd:** Av aluminium.

**Kjelnät:** Dubbelknutet silkenät i vackra färger.

**Hjulringar:** "Westwood", 26"×1½" för 26"×2" däck.

**Stänkskärmar:** Extra breda med utåtsvängda ändar.

**Reflexglas:** Med förkromad infattning.

**Gummiringar:** Våra välkända "Jagaren" ytterdäck och slangar, 26"×2" ballong för 26"×1½" fälgar.

**Lackering:** Ramen elegant svartlackerad och randad. Fälgar och skärmar svartlackerade med två breda guld- och fyra smala röda ränder. Nedre delen av bakskärmerna vit.

**Tillbehör:** Ringklocka, 12" mässingspump patent, pumphållare, väska, mejsel, navnyckel, mutternyckel, reparationsask, vevlagernyckel, oljekanna och putsduk medfölja gratis.

Kan erhållas i högröd, blå eller grå färg mot Kr. 5:— förhöjning.

**JAGAREN, Herr Sportracer.****1 års garanti. Alla blanka delar förkromade.****Kontantpris Kr. 130: —. Avbetalningspris Kr. 140: —.**

Avbetalningsvillkor: Kr. 40: — vid leveransen (därav Kr. 10: — vid kontraktets underskrivande), resterande med Kr. 15: — i varje månad.

Ekrar och skärmstag av rostfritt stål, dessutom äro även klocka, handtagsbeslag, ventiler, reflexglas, pump, pumphållare, kedjeskydd, pedalkapslar m. m. av rostfritt material.

**Ramen** är byggd i helracertyp, av högsta kvalitet, heldragna stålrör, mycket noga riktad och justerad, varför den trotsar de största påfrestningar.

**Framgaffel:** Extra förstärkt, lackerad i högrött eller ljusblått med ornamentrandning. Gaffeländarna äro öppna, för att hjulet lätt skall kunna uttagas och ditsättas.

**Vevlager:** 52 tand., vår välkända förstklassiga kvalitet av extra prima härdad svenskt stål, med slipade kulbanor. Kullagren äro oöverträffade i noggrant och korrekt arbete, vilket bidrager till våra maskiners lätta gång.

**Styrlager:** Svarvade, extra prima.

**Framhjulsnav:** N:r 1345, med hävarmsmuttrar, varigenom hjulet på få sekunder kan avtagas och åter fastsättas.

**Bakhjulsnav:** Racernav med hävarmsmuttrar, och med en fast kedjekrans och en frigångskrans eller med "Novo" frihjulsnav och dubbla kedjekransar, men då utan bakhjulsbroms, när broms finnes i frihjulsnavet.

**Styre:** Racer. Styrstam n:r 1893, överrör n:r 1881, handtag n:r 820.

**Sadel:** Racer, extra prima spännläder.

**Pedaler:** N:r 1497 eller 1498 med tåstöd. Svenskt fabrikat, erkänt bästa.

**Kedja:** Engelskt fabrikat, högsta kvalitet.

**Kedjeskydd:** Av aluminium.

**Hjulringar:** Westwood 28" × 1 $\frac{3}{8}$ ".

**Stänkskärmar:** Smala, racermodell, förlängd framskärm. Utåtsvängda ändrar.

**Reflexglas:** Med förkromad infattning.

**Gummiringar:** Våra välkända "Jagaren" ytterdäck och slangar 28" × 1 $\frac{3}{8}$ ".

**Bromsar:** Bästa dubbelverkande fälgbromsar.

**Lackering:** Ram, fälgar och skärmar elegant lackerade i högrött eller ljusblått och randade. På begäran nedre delen av bakskärm vit.

**Tillbehör:** Ringklocka, 12" mässingspump patent, pumphållare, väska, mejsel, navnyckel, mutternyckel, vevlagernyckel, reparationsask, oljekanna, putsduk samt byxfästen medfölja gratis.

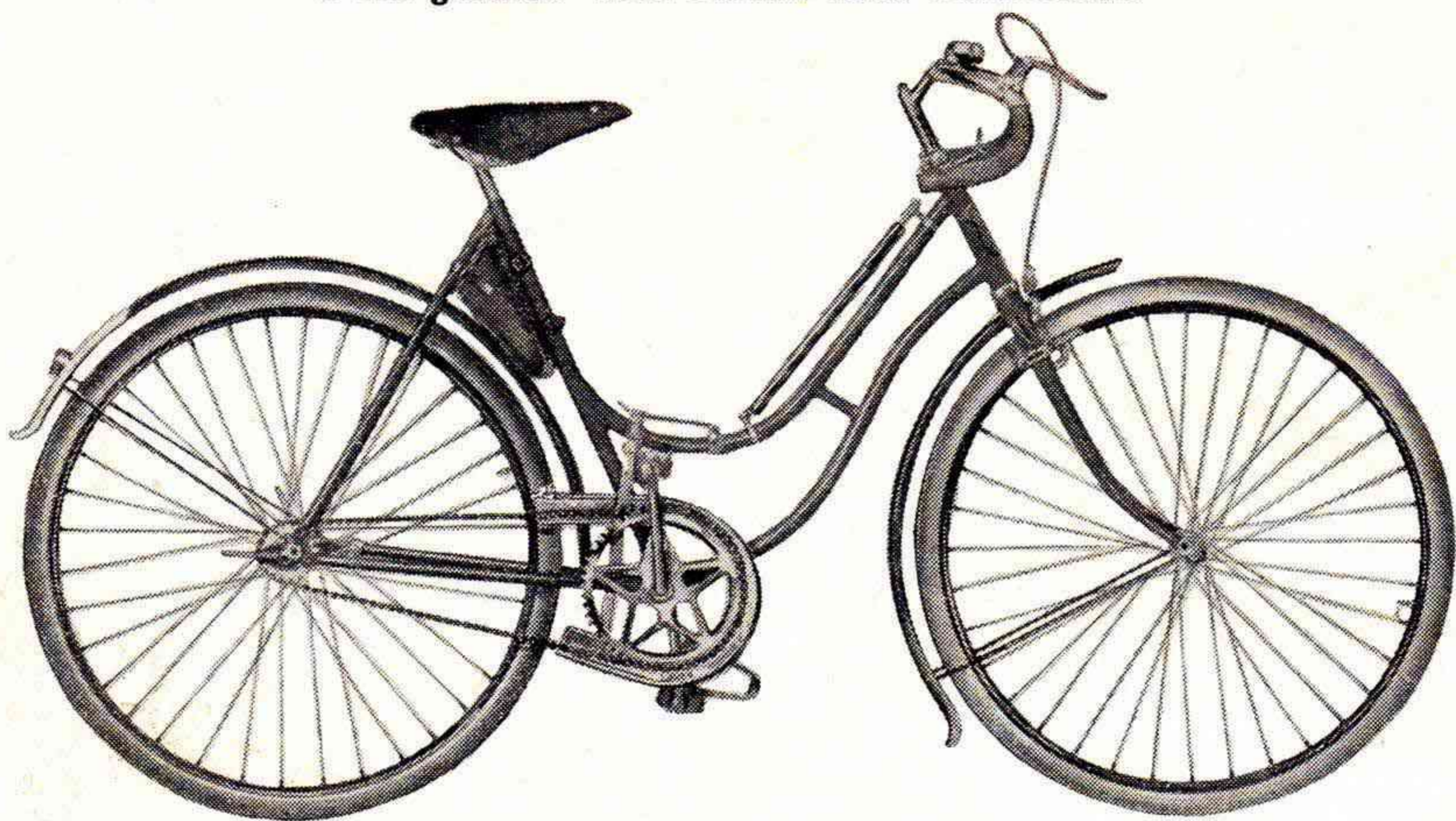
**JAGAREN, Dam Sportracer.****1 års garanti. Alla blanka delar förkromade.****Kontantpris Kr. 137:—, Avbetalningspris Kr. 147:—.**

Avbetalningsvillkor: Kr. 40:— vid leveransen (därav Kr. 10:— vid kontraktets underskrivande), resterande med Kr. 15:— i varje månad.

Ekrar och skärmstag av rostfritt stål, dessutom äro även klocka, handtagsbeslag, ventiler, reflexglas, pump, pumphållare, kedjeskydd, pedalkapslar m. m. av rostfritt material.

**Ramen** är byggd i helracertyp, av högsta kvalité, heldragna stålrör, mycket noga riktad och justerad, varför den trotsar de största påfrestningar.

**Framgaffel:** Extra förstärkt, lackerad i högrött eller ljusblått med ornamentrandning. Gaffeländarna äro öppna, för att hjulet lätt skall kunna uttagas och ditsättas.

**Vevlager:** vår välkända förstklassiga kvalité av extra prima härdad svenskt stål, med slipade kulbanor. Kullagren äro oöverträffade i noggrant och korrekt arbete, vilket bidrager till våra maskiners lätta gång.

**Styrlager:** Svarvade, extra prima.

**Framhjulsnav:** N:r 1345, med hävarmsmuttrar, varigenom hjulet på få sekunder kan avtagas och åter fastsättas.

**Bakhjulsnav:** Racernav med hävarmsmuttrar, och med en fast kedjekrans och en frigångskrans eller med "Novo" frihjulsnav och dubbla kedjekransar, men då utan bakhjulsbroms, enär broms finnes i frihjulsnavet.

**Styre:** Racer. Styrstam n:r 1893, överrör n:r 1881, handtag n:r 820.

**Sadel:** Racer, extra prima spännläder.

**Pedaler:** N:r 1497 eller 1498 med tåstöd. Svenskt fabrikat, erkänt bästa.

**Kedja:** Engelskt fabrikat, högsta kvalité.

**Kedjeskydd:** Av aluminium.

**Hjulringar:** Westwood 28"×1 $\frac{3}{8}$ ".

**Stänkskärmar:** Smala, racermodell, förlängd framskärm. Utåtsvängda ändar.

**Reflexglas:** Med förkromad infattning.

**Gummiringar:** Våra välkända "Jagaren" ytterdäck och slangar 28"×1 $\frac{3}{8}$ ".

**Bromsar:** Bästa dubbelverkande fälgbromsar.

**Lackering:** Ram, fälgar och skärmar elegant lackerade i högrött eller ljusblått och randade. På begäran nedre delen av bakskärmens vit.

**Tillbehör:** Ringklocka, 12" mässingspump patent, pumphållare, väska, mejsel, navnyckel, mutternyckel, vevlagernyckel, reparationsask, oljekanna samt putsduk medfölja gratis.

## JAGAREN, Trehjuling.

Med SKF kullager samt frigång. 1 års garanti.  
Med förnicklade delar även förkromade.

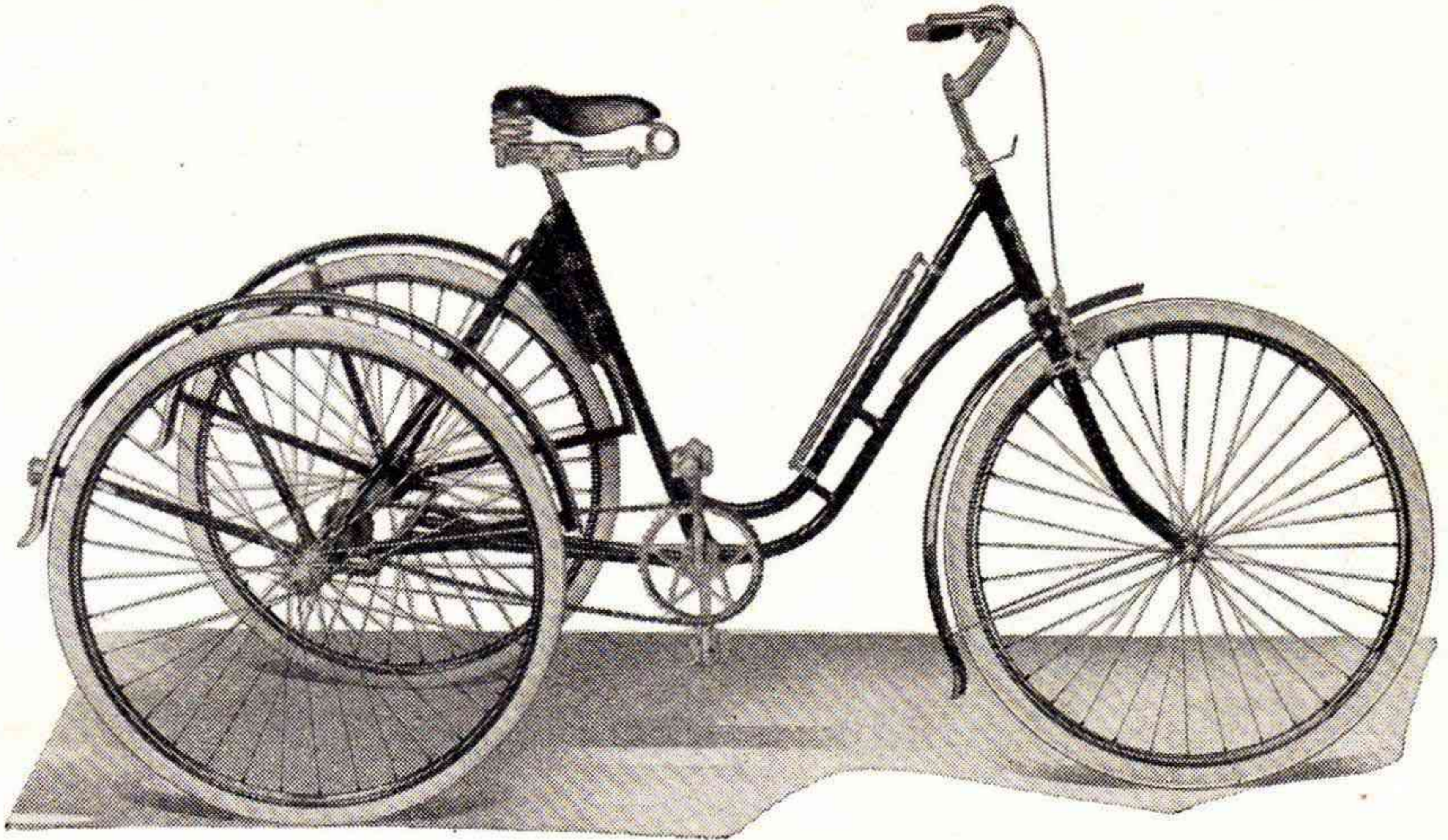

**Kontantpris Kr. 170:—.** **Avbetalningspris Kr. 185:—.**

Avbetalningsvillkor: Kr. 40:— vid leveransen (därav Kr. 10:— vid kontraktets underskrivande), resterande med Kr. 15:— i varje månad.

Ekrar och skärmstag av rostfritt stål, dessutom äro även klocka, handtagsbeslag, ventiler, reflexglas, pump, pumphållare, kedjeskydd, pedalkapslar m. m. av rostfritt material.

Det finnes många personer, som av en eller annan orsak ej kunna åka en tvåhjulig men däremot en trehjulig velociped. Att en sådan går något tyngre är självklart, men på grund av det goda material, varav maskinen förfärdigas, och att axeln är försedd med SKF kullager, hava vi åstadkommit en trehjuling, som går lättare än mängen vanlig velociped, (vi vilja, särskilt påpeka bakhjulsaxelns sinnrika konstruktion). Kan även användas för transport av paket och dylikt, då plats finnes mellan bakhjulen för anbringande av lämplig packningshållare.

### SPECIFIKATION:

**Ramen,** med förstärkt framgaffel, helt lackerad, är extra stark och omsorgsfullt byggd, i damrammodell, varigenom påstigandet underlättas och velocipeden dessutom kan användas av såväl herre som dam.

**Vevlager:** Vår välkända förstklassiga kvalitét av extra prima härdad svenskt stål, med slipade kulbanor. Kullagren äro oöverträffade i noggrant och korrekt arbete, vilket bidrager till våra maskiners sällsynt lätta gång.

**Styre:** Fint förkromat, med "Jagaren" handtag n:r 810.

**Framhjulsnav:** Extra prima.

**Sadel:** Prima fjädersadel.

**Pedaler:** "Reform", N:r 1493.

**Kedja:** Engelskt fabrikat, högsta kvalitét.

**Hjul:** 28" × 1½". Bästa dubbelverkande fälgbroms å framhjulet.

**Bakhjulsaxel:** "Tricycle"-axel, nyaste konstruktion, försedd med SKF kullager och frigångskrans. Avståndet mellan bakhjulets centrum 735 mm.

**Gummiringar:** "Jagaren" däck och slangar 28" × 1½".

**Lackering:** Ramen elegant svartlackerad, fälgar och skärmar svartlackerade med två guld- och fyra smala röda ränder.

**Tillbehör:** Ringklocka, 12" mässingspump patent, pumphållare, väska, mejsel, navnyckel, mutternyckel, vevlagernyckel, reparationsask, oljekanna, putsduk samt byxfästen medfölja gratis.

**JAGAREN, Gossvelociped.**

1 års garanti.

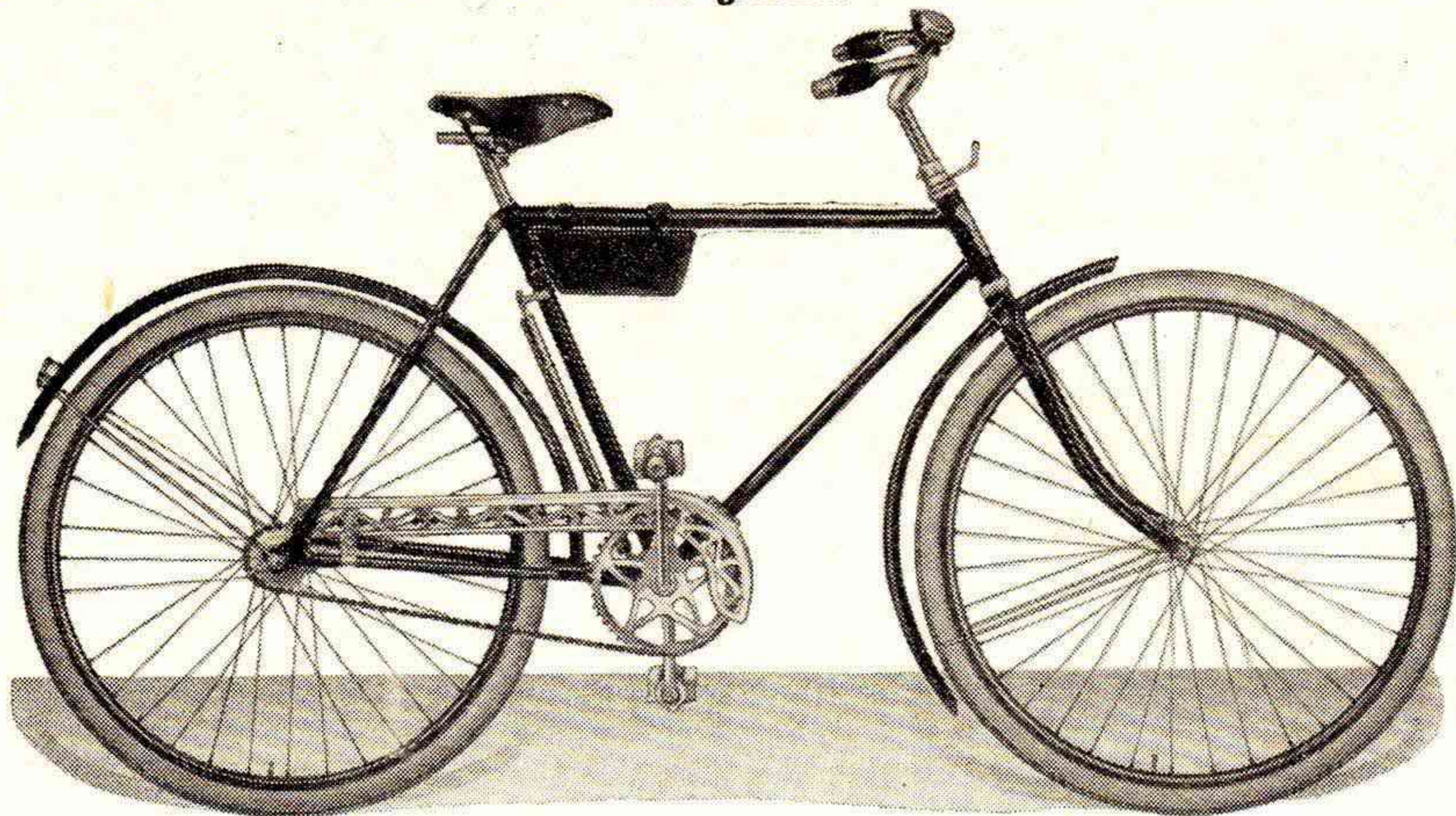

**JAGAREN, Flickvelociped.**

1 års garanti.

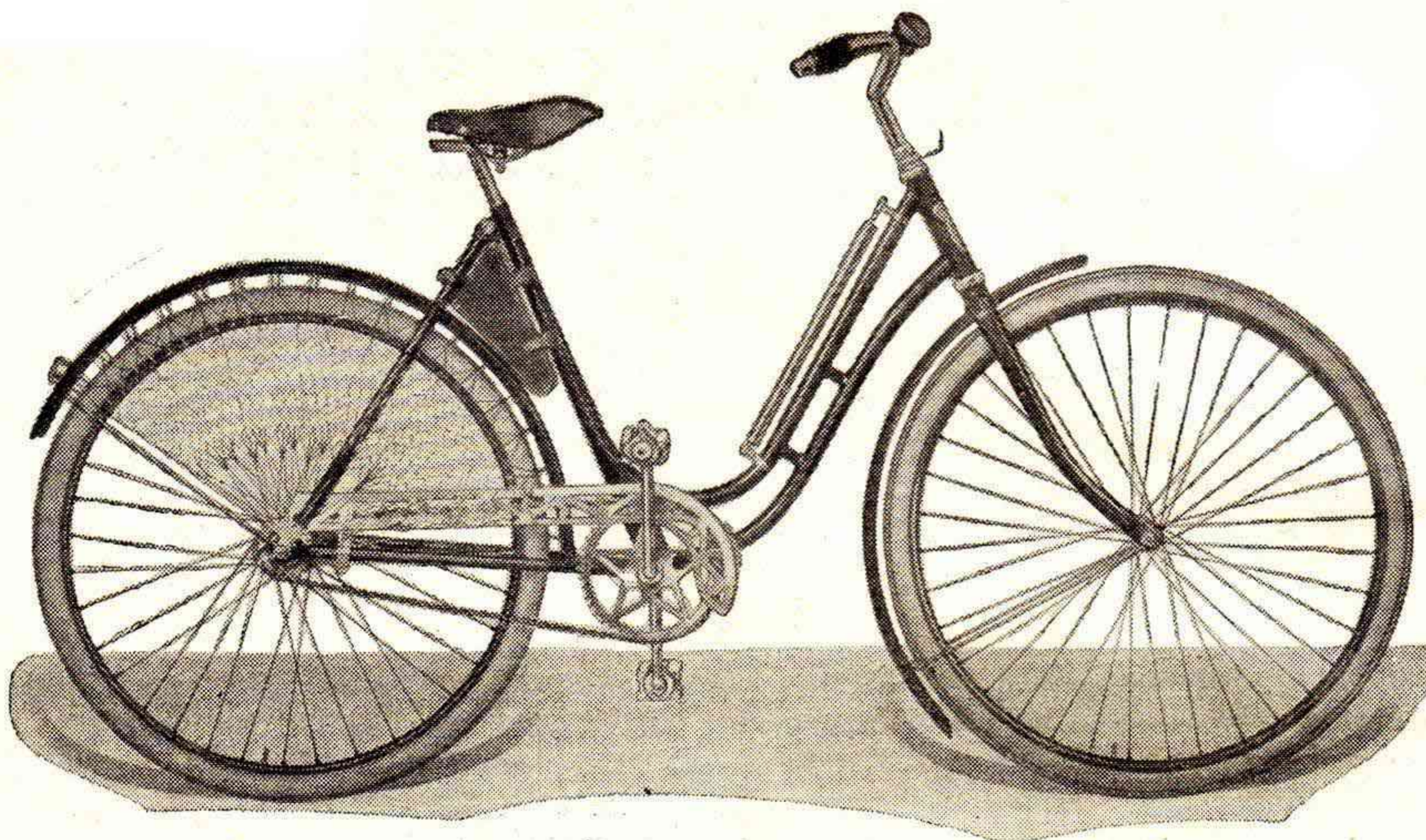

Specifikation å dessa är som å Jagaren herr och dam, med undantag för att kedjeskydd saknas å 17", samt att hjulen å 17" cyklarna äro 22" × 1 1/4" och å 19" 26" × 1 1/2".

Levereras i två ramhöjder, 17 och 19 tum.		17"	19"
Pris för Gosscykel kontant	Kr.	90:—	95:—
" " " på avbetalning	"	100:—	105:—
" " Flickcykel kontant	"	90:—	95:—
" " " avbetalning	"	100:—	105:—

Dessa priser förstå sig med alla blanka delar förkromade.  
 Å 19" cyklarna äro kedjeskydd och kjolnät, vilket ej finnes å 17".  
 Levereras i röd, blå eller grön färg utan förhöjning.  
 Betalningsvillkor desamma som å sid 2—10.



## JAGAREN, Transport n:r 10.

1 års garanti. Alla blanka delar förkromade.

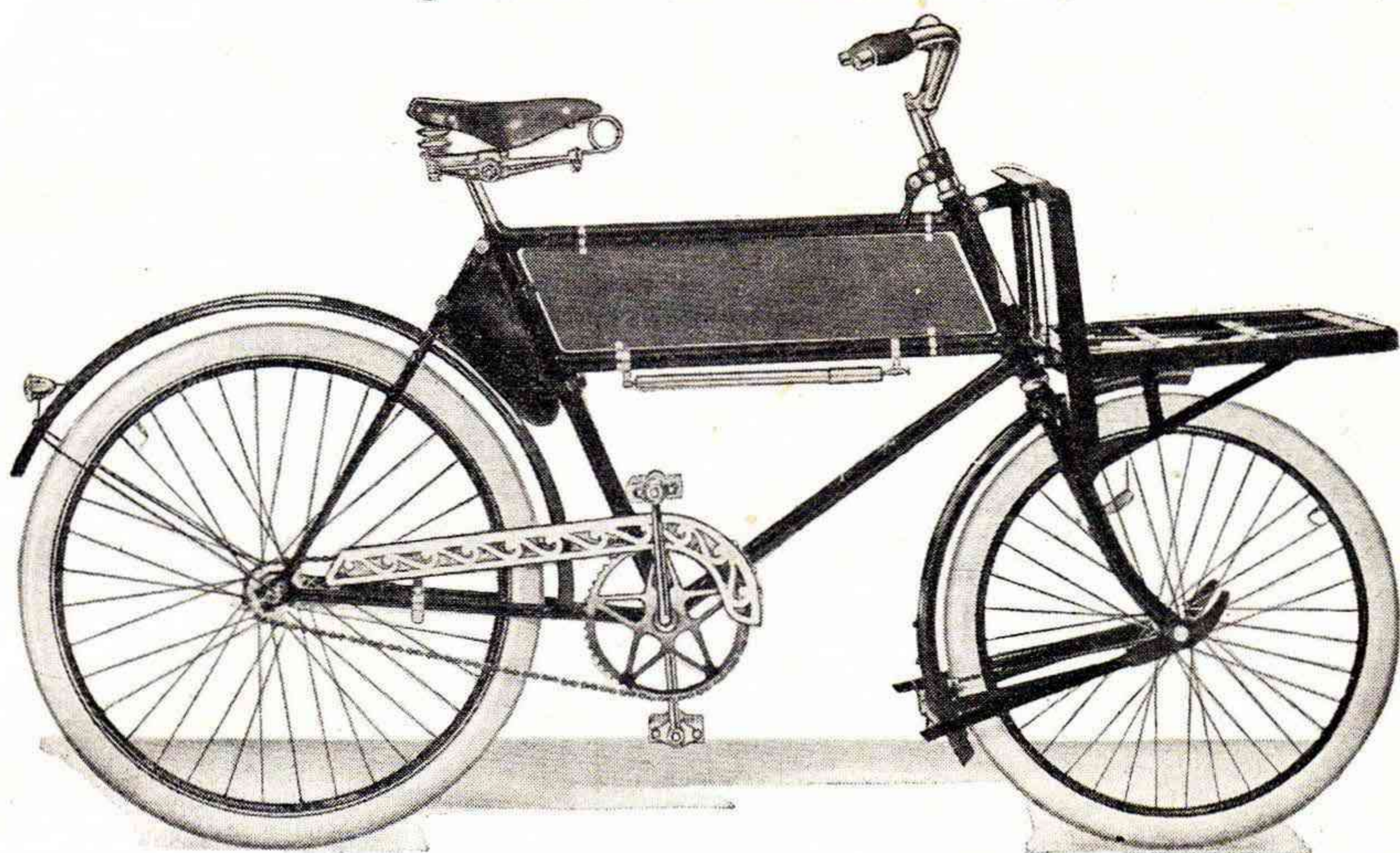

**Kontantpris Kr. 140:—.** **Avbetalningspris Kr. 155:—.**

Avbetalningsvillkor: Kr. 40:— vid leveransen (därav Kr. 10:— vid kontraktets underskrivande), resterande med Kr. 15:— i varje månad.

Ekstrar och skärmstag av rostfritt stål, dessutom äro även klocka, handtagsbeslag, ventiler, reflexglas, pump, pumphållare, kedjeskydd, pedalkapslar m. m. av rostfritt material.

**Ramen** är byggd av prima heldragna stålrör. Enligt illustrationen försedd med ett extra förstärkningsrör. Mellan de båda övre rören finnes en skylt-plåt, varpå firmanamn kan fås mot 25 öre pr bokstav, dock endast mot förskottslikvid för skyltmålningen.

**Vevlager:** 52 tand., vår välkända förstklassiga kvalitet av extra prima härdad svenskt stål, med slipade kulbanor. Kullagren äro oöverträffade i noggrant och korrekt arbete, vilket bidrager till våra maskiners sällsynt lätta gång.

**Styrlager:** Svarvade, extra prima.

**Styre:** Ställbart, fint förkromat, med handtag n:r 810.

**Sadel:** Extra prima spännsadel. På begäran stoppad sadel.

**Pedaler:** N:r 1479.

**Kedja:** Engelskt fabrikat, högsta kvalitet.

**Framhjulet:** 24"×2", eller på begäran 20"×2", försett med extra kraftigt nav. Axeln 9,5 mm.

**Bakhjulet:** 26"×1½" fälg för 26"×2" däck m. "Novo" Transportfrehjulsnav.

**Ekstrar:** 2½ mm. motorcykelekrar.

**Reflexglas:** Med förkromad infattning.

**Gummiringar:** Å framhjulet 24"×2" eller 20"×2" däck i motorutförande och å bakhjulet 26"×2" ballong för 26"×1½" fälg. "Jagaren" ytterdäck o. slangar.

**Lackering:** Ramen elegant svartlackerad, fälgar och skärmar svartlackerade med två breda guld- och fyra smala röda ränder. Nedre delen av bakskärmen vit.

**Packningshållare** enligt illustrationen, med eller utan sidogaller, 500 mm. bred och 400 mm. lång, medföljer.

**Styrlås:** Extra kraftigt.

**Framhjulet** är försett med ställ att fällas ned vid på- och avlastning.

**Tillbehör:** Ringklocka, 12" mässingspump patent, pumphållare samt väska med behövlige verktyg medfölja gratis.

**JAGAREN, Paketvagn n:r 13.**  
Med alla blanka delar förkromade.

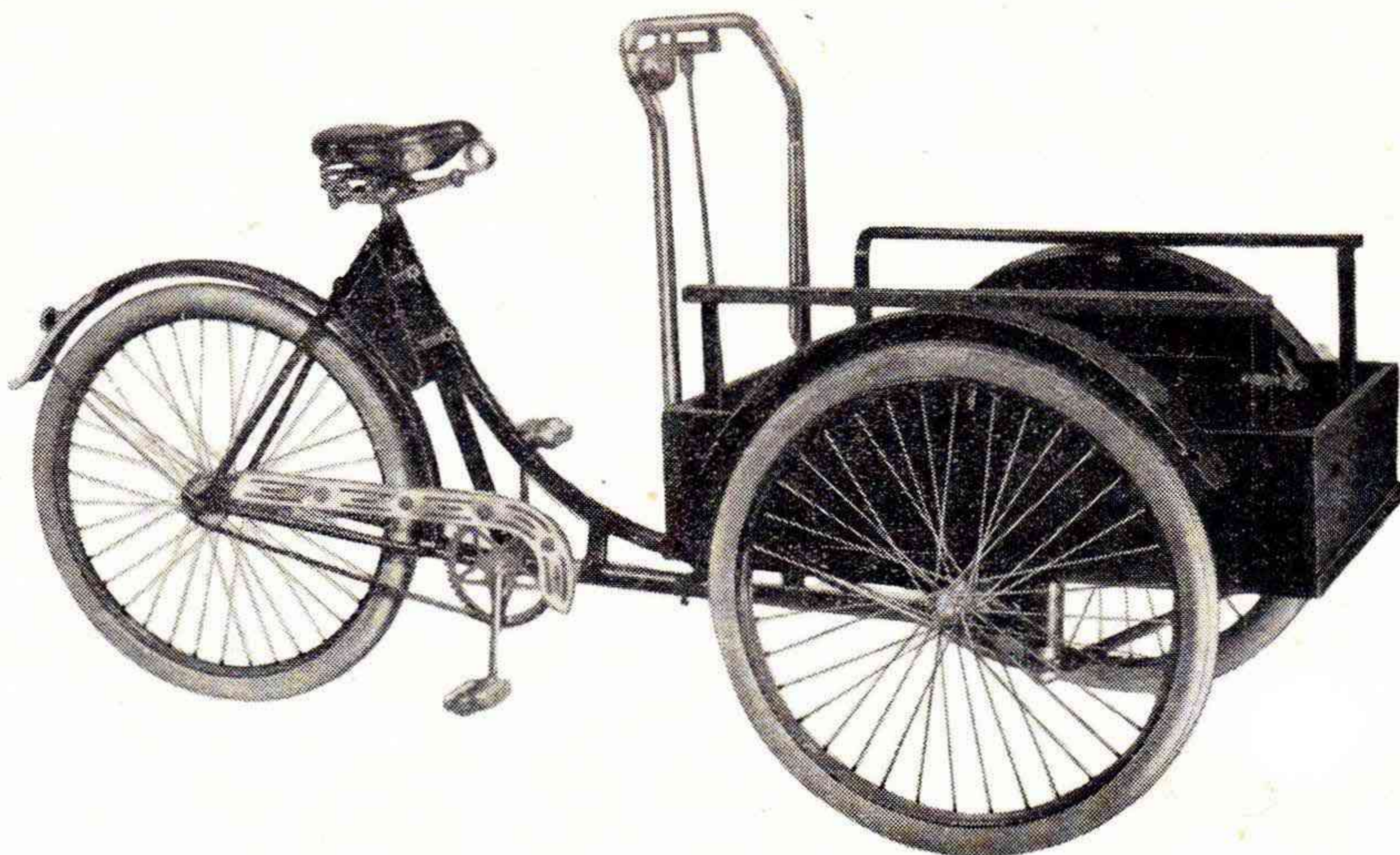

**Kontantpris Kr. 225:—.** **Avbetalningspris Kr. 240:—.**  
Avbetalningsvillkor: Kr. 70:— vid leveransen (därav Kr. 10:— vid kontraktets underskrivande), resterande med Kr. 20:— i varje månad.

Ekrar och skärmstag av rostfritt stål, dessutom äro även klocka, styre, ventiler, reflexglas, pump, pumphållare, kedjeskydd, pedalkapslar m. m. av rostfritt material.

**SPECIFIKATION:**

- Ramen:** Av extra prima  $1\frac{1}{8}$ " heldragna stålrör, med extra förstärkningar.  
**Vevlager:** Special, av extra prima härdad svenskt stål, med slipade kulbanor.  
**Styrlager:** Extra kraftigt dimensionerade.  
**Styre:** Enligt avbildning.  
**Sadel:** Transportcykelsadel n:r 1663.  
**Pedaler:** N:r 1491.  
**Kedja:** Engelskt fabrikat, högsta kvalité.  
**Framhjul:**  $26" \times 1\frac{1}{2}"$ , w. w.-system, för  $26" \times 2"$  ballongdäck, försedda med kraftiga framhjulsnav.  
**Bakhjul:**  $26" \times 2"$ , w. w.-system, med transportfrijhjulsnav.  
**Bromsar:** Broms i frinavet, specialbroms för framhjulen.  
**Gummiringar:** Däck, extra förstärkta och prima slangar.  
**Lastflak:** Storlek  $760 \times 620$  mm.  
**Lackering:** Ramen elegant svartlackerad, fälgar och skärmar svartlackerade med två guld och fyra smala röda ränder.  
**Tillbehör:** Ringklocka, 12" mässingspump patent, pumphållare, väska, mejsel, navnyckel, mutternyckel, vevlagernyckel, reparationsask, oljekanna, putsduk samt byxfästen medfölja gratis.

## SLÄPVAGN för velocipeder.

För c:a 200 kg. last.

Pris Kr. 70:—.

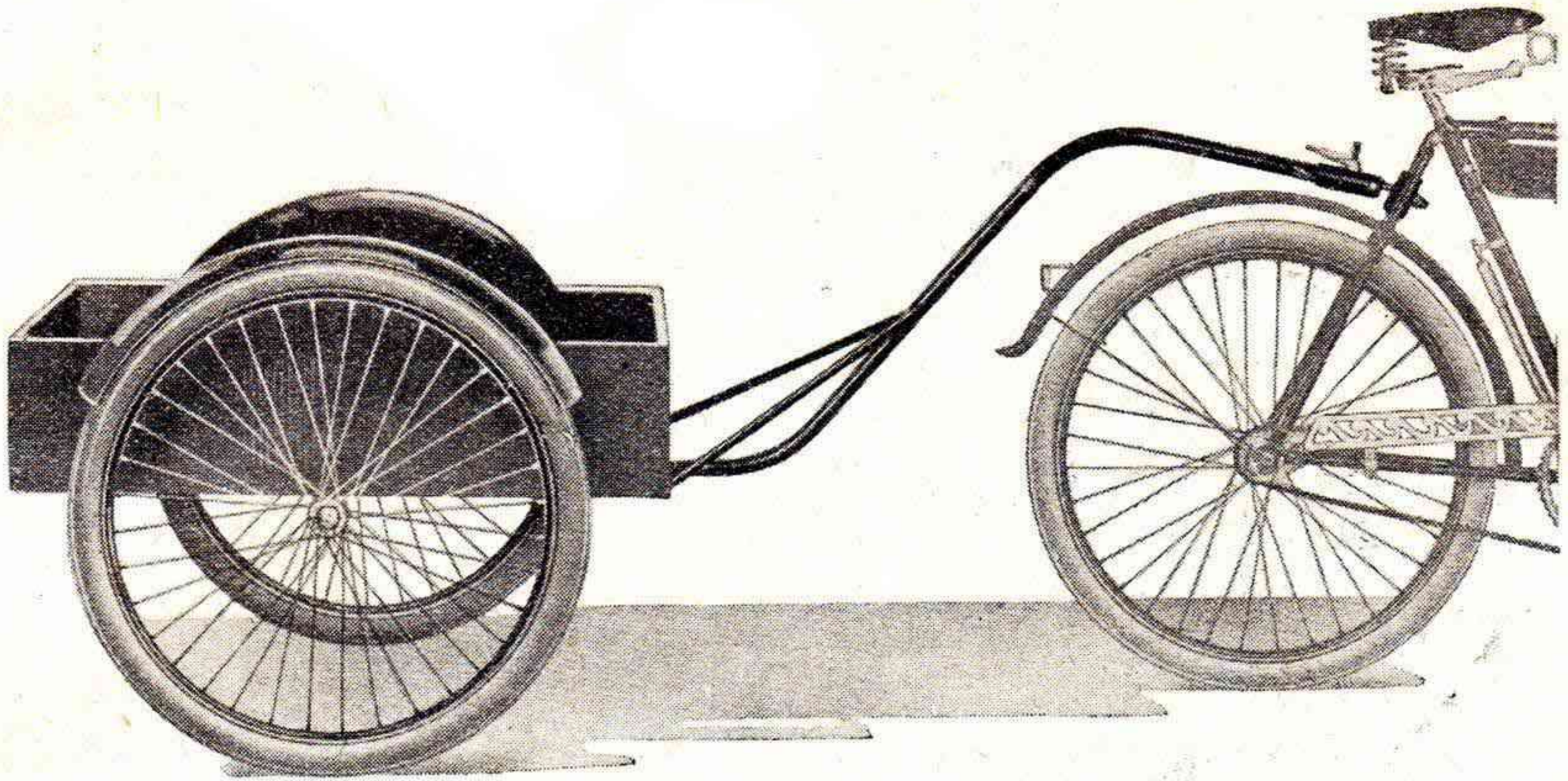

### SPECIFIKATION:

**Ramen** är stark och omsorgsfullt byggd av vinkeljärn och rör.

**Lackering:** Svart.

**Hjul:** 26"×1½", w. w.-system för 26"×2" ballongdäck, extra kraftiga transportnav med ¾" axlar och 2½ mm. ekrar.

**Gummiringar:** Ballongdäck och slangar 26"×2".

**Stänkskärmar:** Specialmodell.

**Lastkorg:** Av trä: 700×900 mm.

**Nyhet:** En speciell nyhet för denna vagn är, att tvärs under vagnen går en axel, på vilken naven äro direkt fastgängade, varmed följer större hållbarhet och lättare gång. Vagnen är försedd med specialbyggda stänkskärmar.

Vagnens dragstång är försedd, dels med en speciell kopplingsanordning, för att vagnen lätt skall kunna kopplas till en vanlig cykel, dels med handtag, så att vagnen kan användas som vanlig dragkärra.

## JUBILEUMS-MASKINEN

ORKAN, Herr.

1 års garanti. Förkromade delar. Yttre ornament.

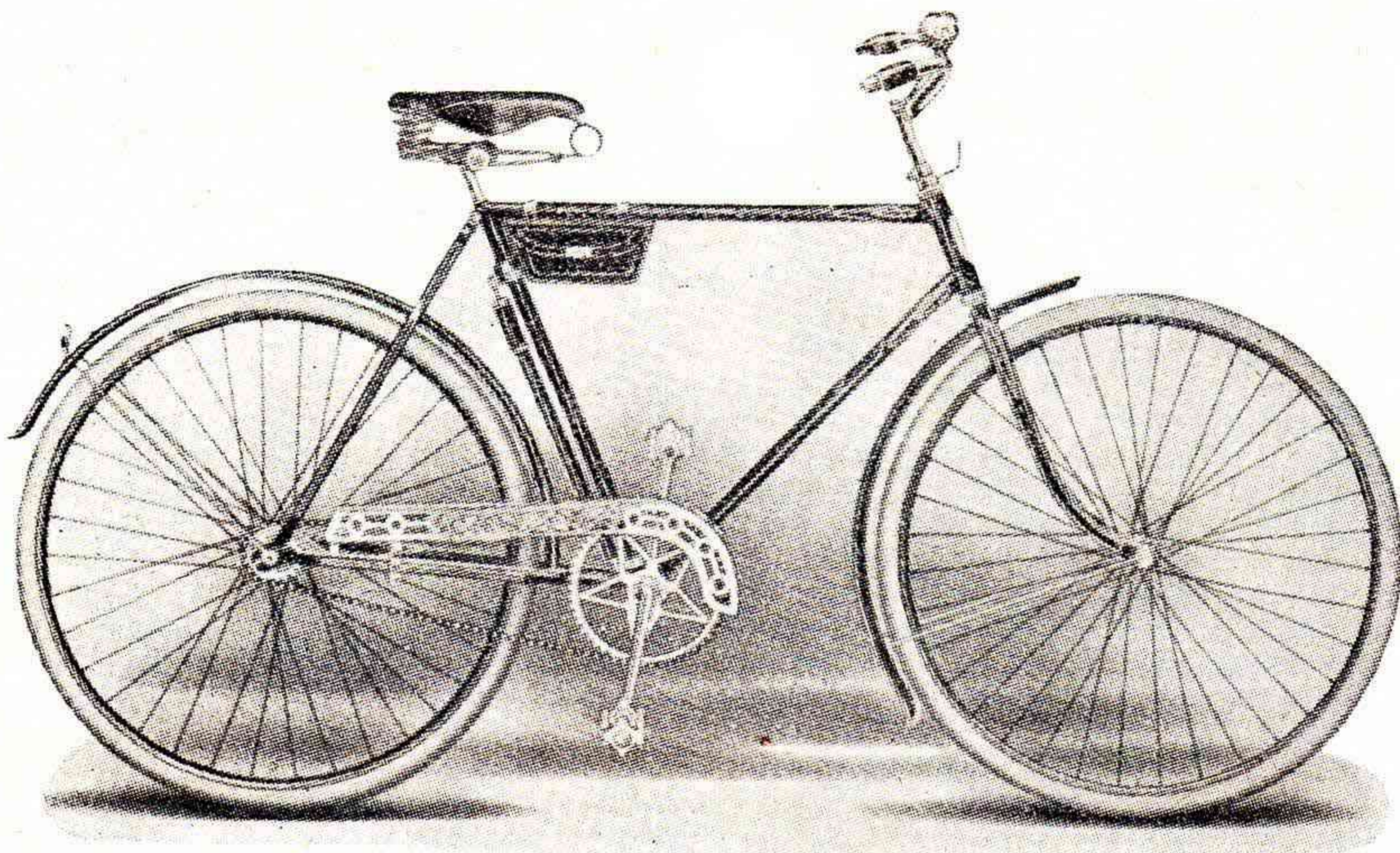

**Kontantpris Kr. 115:—.** **Avbetalningspris Kr. 125:—.**

Avbetalningsvillkor: Kr. 30:— vid leveransen (därav Kr. 10:— vid kontraktets underskrivande), resterande med Kr. 10:— i varje månad.

**Ram:** Av  $1 \times 1\frac{1}{16}$ " stålrör, svartlackerad, randad, med yttre ornamenterade förstärkningar, 22" hög.

**Framgaffel:** Svartlackerad, randad, med yttre ornamenterade förstärkningar.

**Vevlager:** Fauber, extra prima med slipade och polerade kulbanor.

**Framhjulsnav:** Extra 1:ma, rakt.

**Frihjulsnav:** Novo.

**Skenor:**  $28 \times 1\frac{1}{2}$ " Westwood, stål, lackerade svarta med två breda röda och fyra smala guldränder.

**Ekrar:** Dubbelförstärkta av rostfritt stål.

**Gummiringar:**  $28 \times 1\frac{1}{2} \times 1\frac{5}{8}$ ". Svenska, extra prima. Slangar extra prima röda special.

**Stänkskärmar:** Av stål, uppvikta, lackerade lika skenorna, vit bakända.

**Stag:** Av rostfritt stål.

**Kedja:** Extra 1:ma,  $\frac{1}{2} \times \frac{3}{16}$ ".

**Kedjeskydd:** Av aluminium med rostfria beslag.

**Styrstång:** Fredrikssons modell, ställbar.

**Handtag:** Ramblermodell.

**Sadel:** Extra 1:ma, spännläder.

**Pedaler:** "Reform".

**Reflexglas:** "AGA".

**Utväxling:** C:a 72".

**Tillbehör:** Ringklocka, 15" pump med centrumfästen, verktygsväska, nycklar, mejsel, oljekanna, putsduk & reparationsask.

## JUBILEUMS-MASKINEN

## ORKAN, Dam.

1 års garanti. Förkromade delar. Yttre ornament.

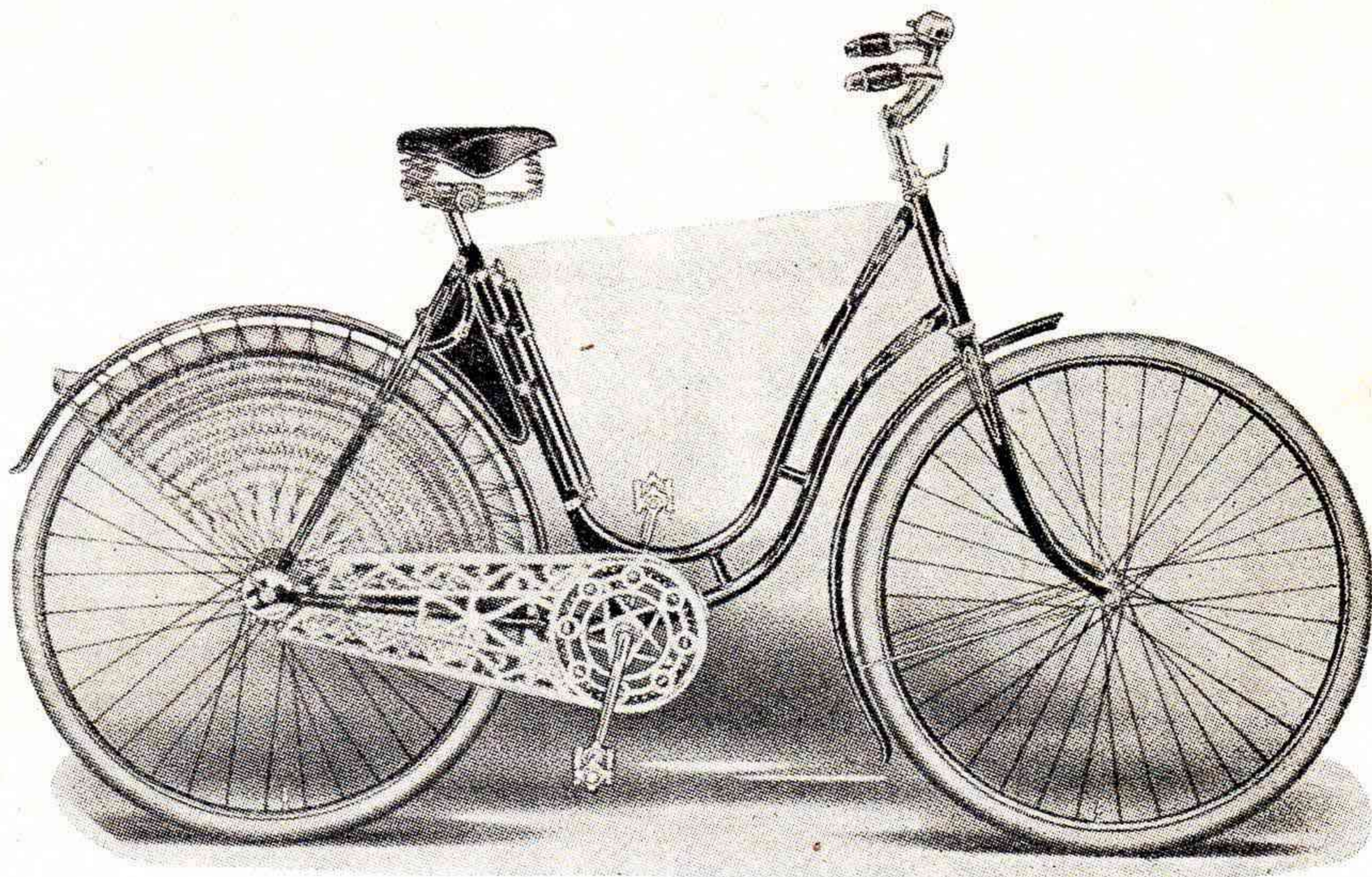

**Kontantpris Kr. 122:—, Avbetalningspris Kr. 132:—.**

Avbetalningsvillkor: Kr. 30:— vid leveransen (därav Kr. 10:— vid kontraktets underskrivande), resterande med Kr. 10:— i varje månad.

**Ram:** Av  $1 \times 1\frac{1}{16}$ " stålrör, svartlackerad, randad, med **yttre ornamenterade förstärkningar**, 22" hög.

**Framgaffel:** Svartlackerad, randad, med yttre ornamenterade förstärkningar.

**Vevlager:** Fauber, extra prima med slipade och polerade kulbanor.

**Framhjulsnäv:** Extra 1:ma, rakt.

**Frihjulsnäv:** Novo.

**Skenor:**  $28 \times 1\frac{1}{2}$ " Westwood, stål, lackerade svarta med två breda röda och fyra smala guldränder.

**Ekrar:** Dubbelförstärkta, av rostfritt stål.

**Gummiringar:**  $28 \times 1\frac{1}{2} \times 1\frac{5}{8}$ ". Svenska, extra prima. Slangar extra prima röda special.

**Stänkskärmar:** Av stål, uppvikta, lackerade lika skenorna, vit bakända.

**Stag:** Av rostfritt stål.

**Kedja:** Extra 1:ma,  $\frac{1}{2} \times \frac{3}{16}$ ".

**Kedjeskydd:** Av aluminium med rostfria beslag.

**Kjolnät:** 1:ma, dubbelknutet.

**Styrstång:** Framåt- och uppåtböjd, ställbar.

**Handtag:** Ramblermodell.

**Sadel:** Spännläder.

**Pedaler:** "Reform".

**Reflexglas:** "AGA".

**Utväxling:** C:a 61".

**Tillbehör:** Ringklocka 12" pump med centrumfästen, verktygsväska, nycklar, mejsel, oljekanna, putsduk & reparationsask.

## JUBILEUMS-MASKINEN

ORKAN, Herr Ballong.

1 års garanti. Förkromade delar. Yttre ornament.

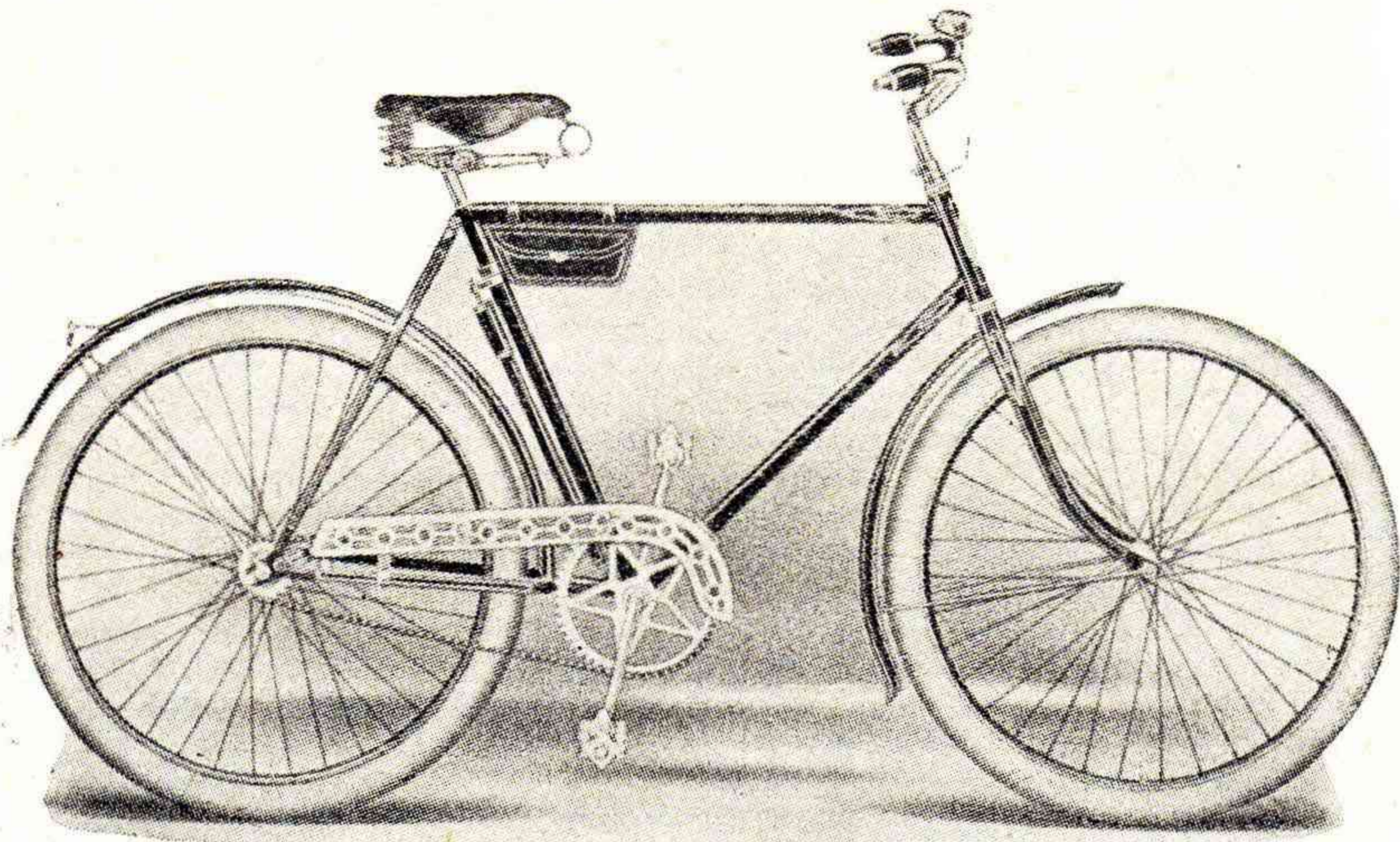

**Kontantpris Kr. 120:—.** **Avbetalningspris Kr. 130:—.**

Avbetalningsvillkor: Kr. 30:— vid leveransen (därav Kr. 10:— vid kontraktets underskrivande), resterande med Kr. 10:— i varje månad.

**Ram:** Av  $1 \times 1\frac{1}{16}$ " stålrör, svartlackerad, randad, med **yttre ornamenterade förstärkningar**, 22" hög.

**Framgaffel:** Svartlackerad, randad, med yttre ornamenterade förstärkningar.

**Vevlager:** Fauber, extra prima med slipade och polerade kulbanor.

**Framhjulsnäv:** Extra 1:ma, rakt.

**Frihjulsnäv:** Novo.

**Skenor:**  $28 \times 1\frac{1}{2}$ " Westwood, stål, lackerade svarta med två breda röda och fyra smala guldränder.

**Ekrar:** Dubbelförstärkta, av rostfritt stål.

**Gummiringar:** Svenska, extra prima ballong. Slangar Extra prima röda special.

**Stänkskärmar:** Av stål, uppvikta, lackerade lika skenorna, vit bakända.

**Stag:** Av rostfritt stål.

**Kedja:** Extra 1:ma,  $\frac{1}{2} \times \frac{3}{16}$ ".

**Kedjeskydd:** Av aluminium med rostfria beslag.

**Styrstång:** Fredrikssons modell, ställbar.

**Handtag:** Ramblermodell.

**Sadel:** Extra 1:ma, spännläder.

**Pedaler:** "Reform".

**Reflexglas:** "AGA".

**Utväxling:** C:a 68.

**Tillbehör:** Ringklocka, 15" pump med centrumfästen, verktygsväska, nycklar, mejsel, oljekanna, putsduk & reparationsask.

## JUBILEUMS-MASKINEN ORKAN, Dam Ballong.

1 års garanti. Förkromade delar. Yttre ornament.

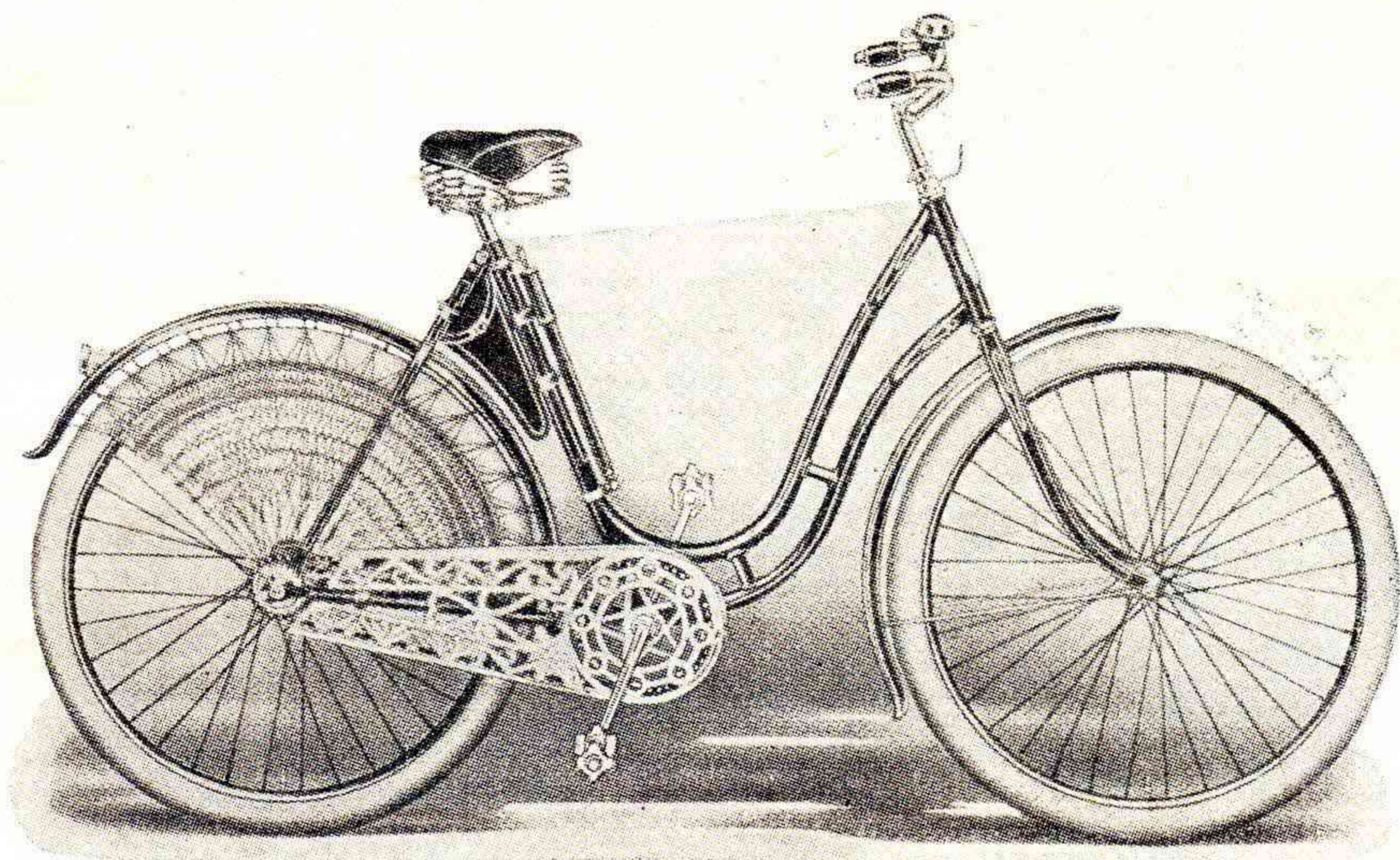

**Kontantpris Kr. 127:—.** **Avbetalningspris Kr. 137:—.**

Avbetalningsvillkor: Kr. 30:— vid leveransen (därav Kr. 10:— vid kontraktets underskrivande), resterande med Kr. 10:— i varje månad.

**Ram:** Av  $1 \times 1\frac{1}{16}$ " stålrör, svartlackerad, randad, med **yttre ornamenterade förstärkningar**, 22" hög.

**Framgaffel:** Svartlackerad, randad, med yttre ornamenterade förstärkningar.

**Vevlager:** Fauber, extra prima med slipade och polerade kulbanor.

**Frihjulsnäv:** Novo.

**Skenor:**  $28 \times 1\frac{1}{2}$ " Westwood, stål, lackerade svarta med två breda röda och fyra smala guldränder.

**Ekrar:** Dubbelförstärkta av rostfritt stål.

**Gummiringar:** Svenska, extra prima ballong. Slangar Extra prima röda special.

**Stänkskärmar:** Av stål, uppvikta, lackerade lika skenorna, vit bakända.

**Stag:** Av rostfritt stål.

**Kedja:** Extra 1:ma,  $\frac{1}{2} \times \frac{3}{16}$ ".

**Kedjeskydd:** Av aluminium med rostfria beslag.

**Kjelnät:** Silke, dubbelknutet.

**Styrstång:** Fredrikssons modell, ställbar.

**Handtag:** Ramblermodell.

**Sadel:** Extra 1:ma, spännläder.

**Pedaler:** "Reform".

**Reflexglas:** "AGA".

**Utväxling:** C:a 72".

**Tillbehör:** Ringklocka, 12" pump med centrumfästen, verktygsväska, nycklar mejsel, oljekanna, putsduk & reparationsask.

## JUBILEUMS-MASKINEN ORKAN, Turist Herr.

1 års garanti. Förkromade delar. Yttre ornament.

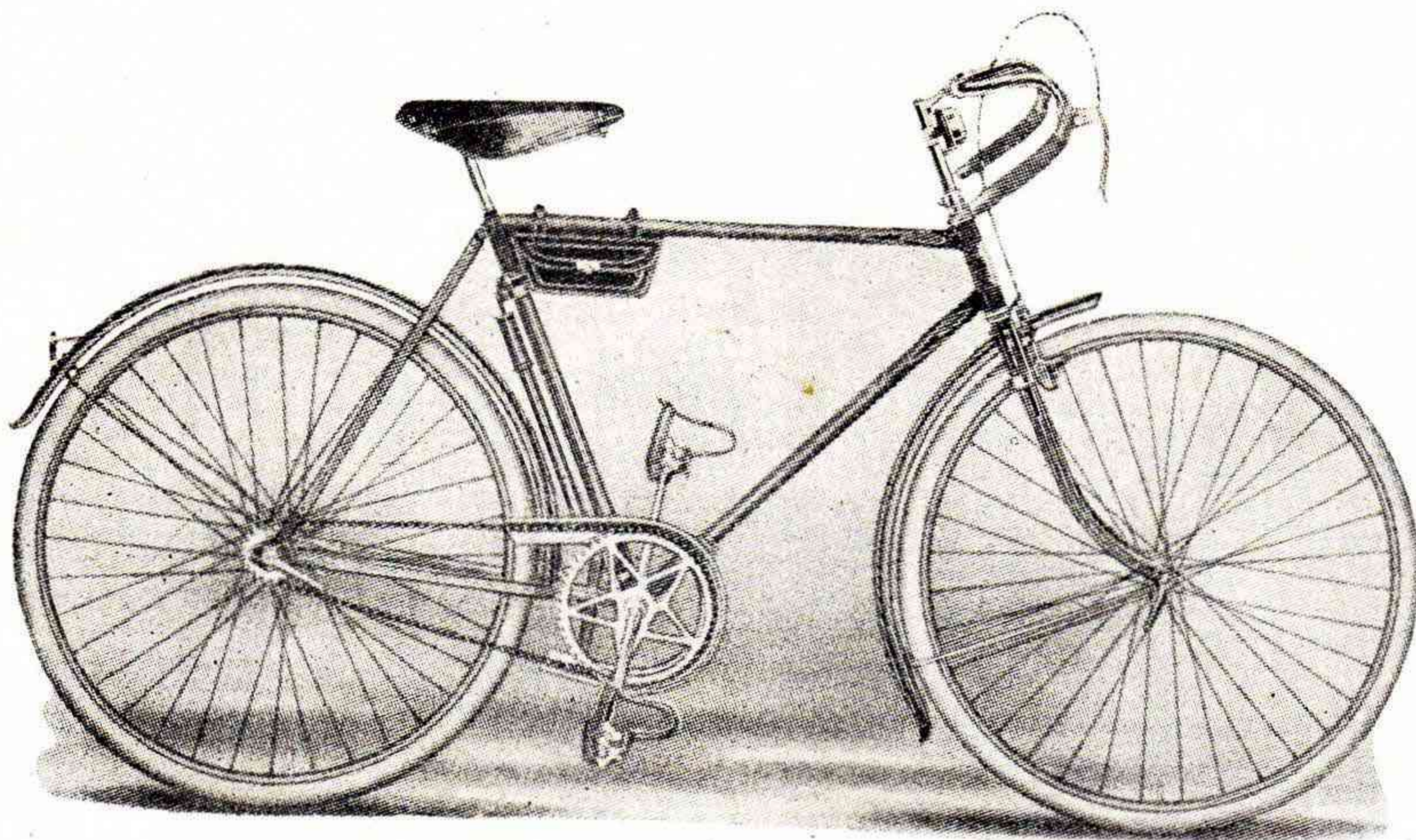

**Kontantpris Kr. 135:—.** Avbetalningspris Kr. 145:—.

Avbetalningsvillkor: Kr. 40:— vid leveransen (därav kr. 10:— vid kontraktets underskrivande), resterande Kr. 15:— i varje månad.

**Ram:** Av  $1 \times 1\frac{1}{16}$ " stålrör, rödlackerad, randad, med yttre ornamenterade förstärkningar, 22" hög.

**Framgaffel:** Med yttre ornamenterade förstärkningar, rödlackerad, randad. Gaffeländarna öppna, varigenom hjulet med lätthet kan bottagas och isättas.

**Vevlager:** Fauber, extra prima med slipade och polerade kulbanor.

**Framhjulsnav:** Extra 1:ma, racer, med hävarmsmuttrar.

**Bakhjulsnav:** Novo.

**Broms:** Fälgbroms för framhjulet.

**Skenor:**  $28 \times 1\frac{1}{2}$ ", dubbla, stål.

**Stänkskärmar:** Av stål, rund mod. med uppvikta ändar, lackerade röda, randade, två breda och fyra smala guldränder.

**Stag:** Av rostfritt stål.

**Ekrar:** Dubbelförstärkta, av rostfritt stål.

**Gummiringar:**  $28 \times 1\frac{1}{2}$ ", Svenska, extra prima, trådsystem. Extra prima röda special luftslangar.

**Kedja:** Extra 1:ma,  $\frac{1}{2} \times \frac{1}{8}$ ".

**Kedjeskydd:** Racer med rostfria beslag.

**Styrstång:** Racer.

**Handtag:** Gummi.

**Sadel:** Extra 1:ma, racer.

**Pedaler:** Racer, med tåfästen.

**Reflexglas:** "AGA".

**Utväxling:** C:a 80" resp. 72".

**Lackering:** Högröd med randad ram, skenor och skärmar med 2 breda och 4 smala ränder i metallfärg samt vit ända å bakskärm.

**Tillbehör:** Ringklocka, 15" pump med centrumfästen, verktygsväska, nycklar, mejsel, oljekanna, putsduk & reparationsask.



## JUBILEUMS-MASKINEN

### ORKAN, Turist Dam.

1 års garanti. Förkromade delar. Yttre ornament.

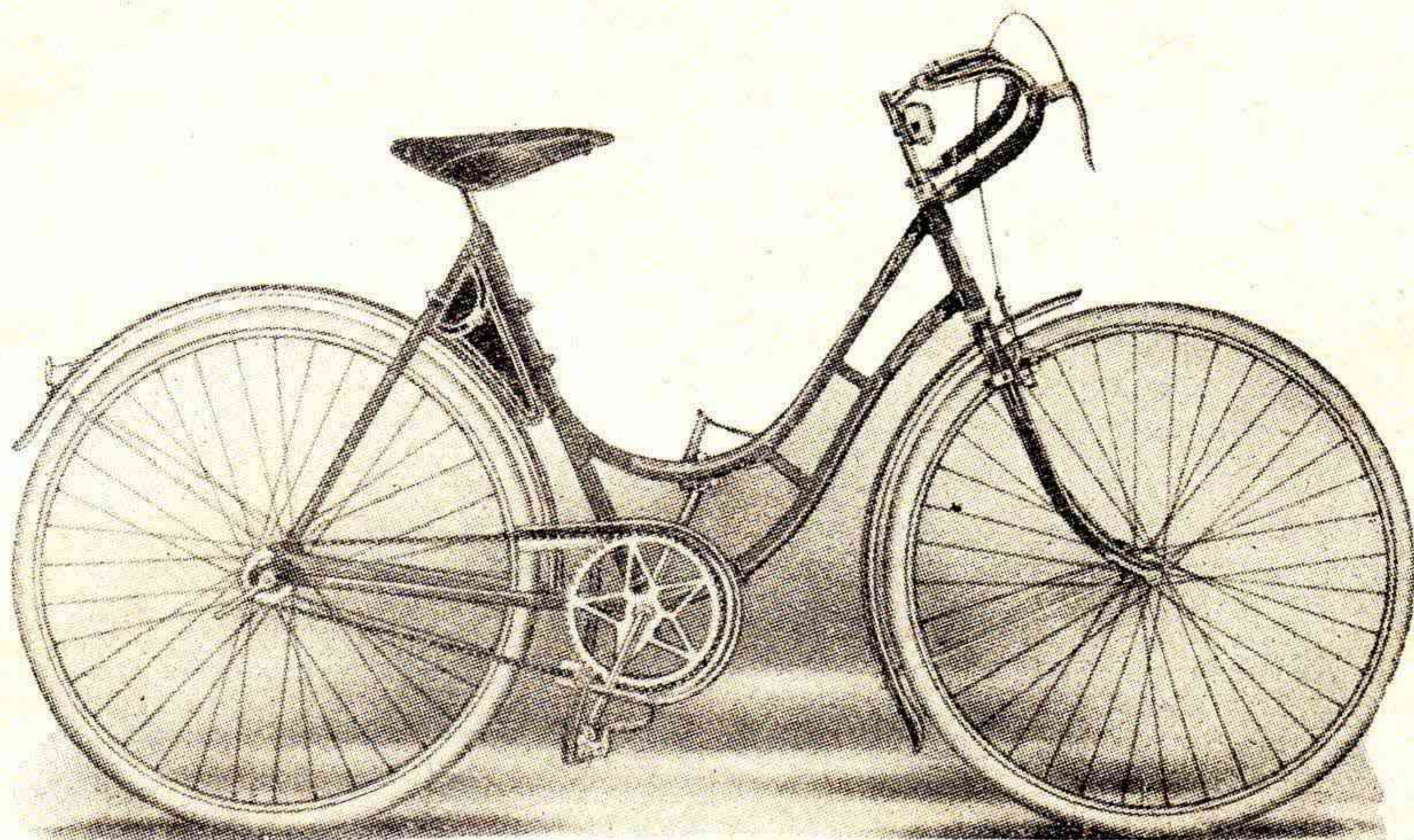

**Kontantpris Kr. 142:—, Avbetalningspris Kr. 152:—.**

Avbetalningsvillkor Kr. 40:— vid leveransen, (därav Kr. 10:— vid kontraktets underskrivande), resterande Kr. 15:— i varje månad.

**Ram:** Av  $1 \times 1\frac{1}{16}$ " stålrör, rödlackerad, randad, med **yttre ornamenterade förstärkningar**, 22" hög.

**Framgaffel:** Med yttre ornamenterade förstärkningar, rödlackerad, randad. Gaffeländarna öppna, varigenom hjulet med lätthet kan bottagas och isättas.

**Vevlager:** Fauber, extra prima med slipade och polerade kulbanor.

**Framhjulsnav:** Extra 1:ma, racer, med hävarmsmuttrar.

**Frihjulsnav:** Novo, racer.

**Broms:** Fälgbroms för framhjulet.

**Skenor:**  $28 \times 1\frac{1}{2}$ ", dubbla, stål.

**Stänkskärmar:** Av stål, rund mod. med uppvikta ändar.

**Stag:** Av rostfritt stål.

**Ekrar:** Dubbelförstärkta, av rostfritt stål.

**Gummiringar:**  $28 \times 1\frac{1}{2}$ ", Svenska, extra prima, trådsystem. Extra prima röda special luftslangar.

**Kedja:** Extra 1:ma,  $\frac{1}{2} \times \frac{1}{8}$ ".

**Kedjeskydd:** Racer med rostfria beslag.

**Styrstång:** Racer.

**Handtag:** Gummi.

**Sadel:** Extra 1:ma, racer.

**Pedaler:** Racer, med tåfästen.

**Reflexglas:** "AGA".

**Utväxling:** 80" resp. 72".

**Lackering:** Högröd med randad ram, skenor och skärmar med 2 breda och 4 smala ränder i metallfärg.

**Tillbehör:** Ringklocka, 15" pump med centrumfästen, verktygsväska, nycklar, mejsel, oljekanna, putsduk & reparationsask.

## RAMAR.

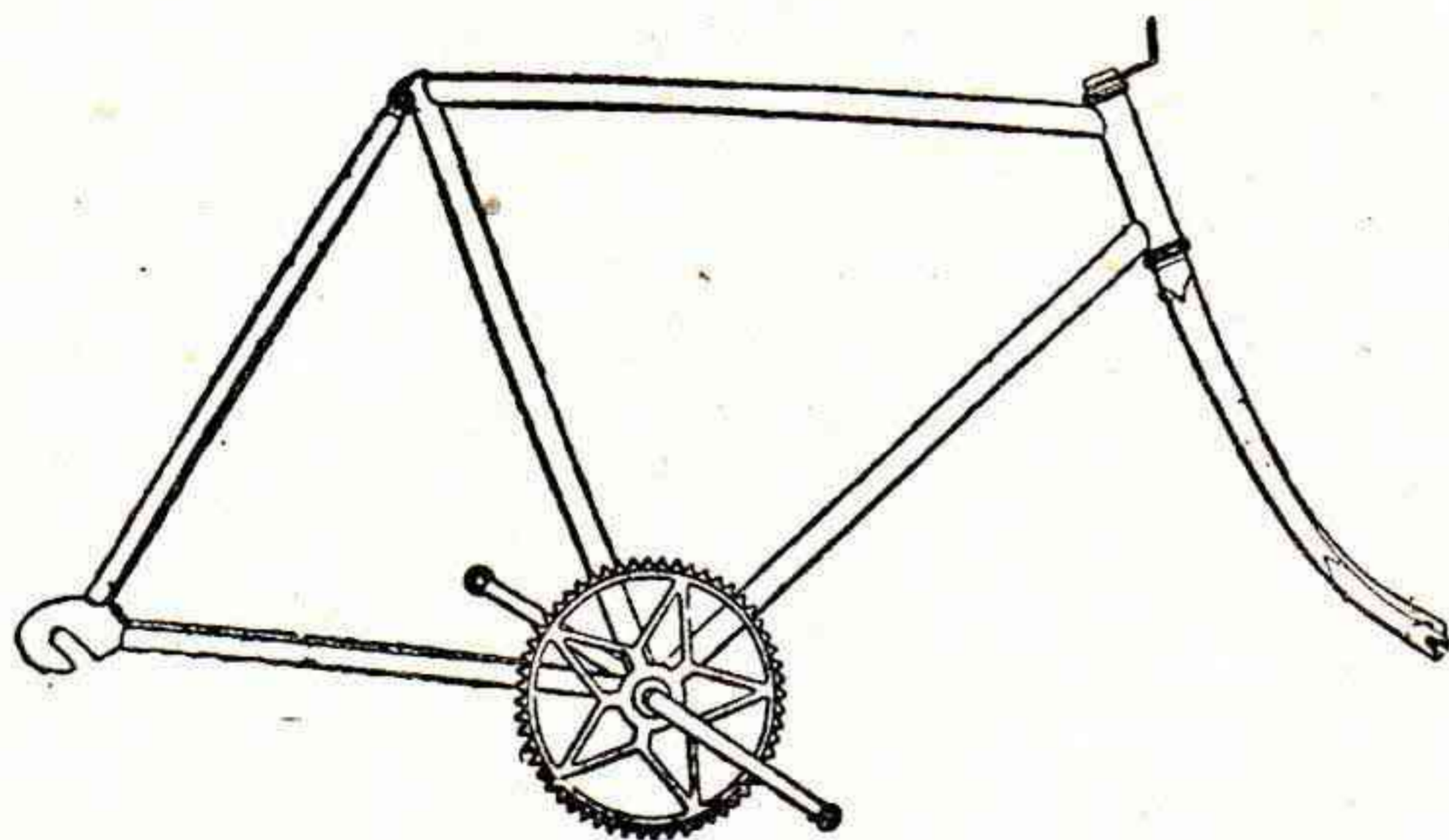
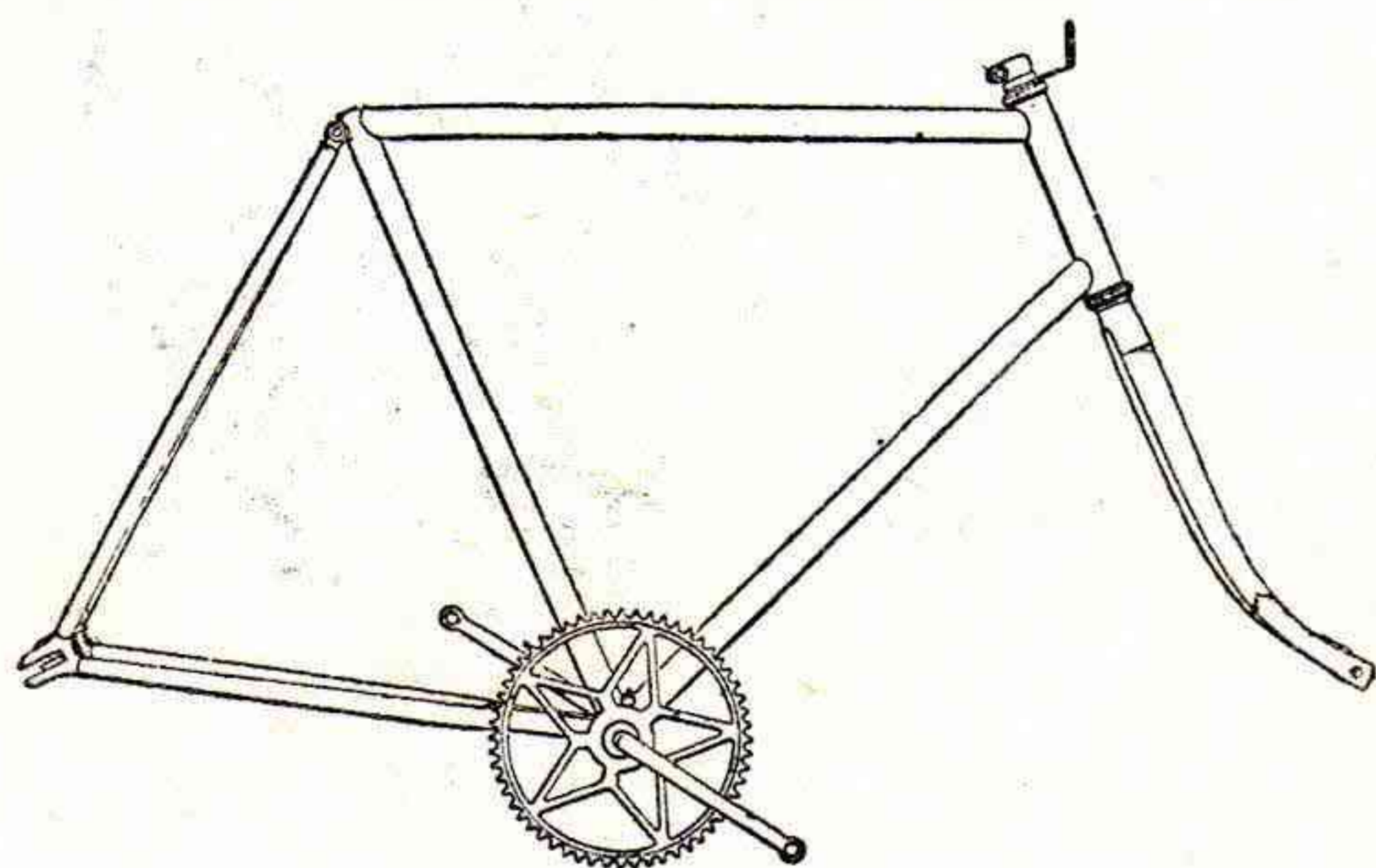
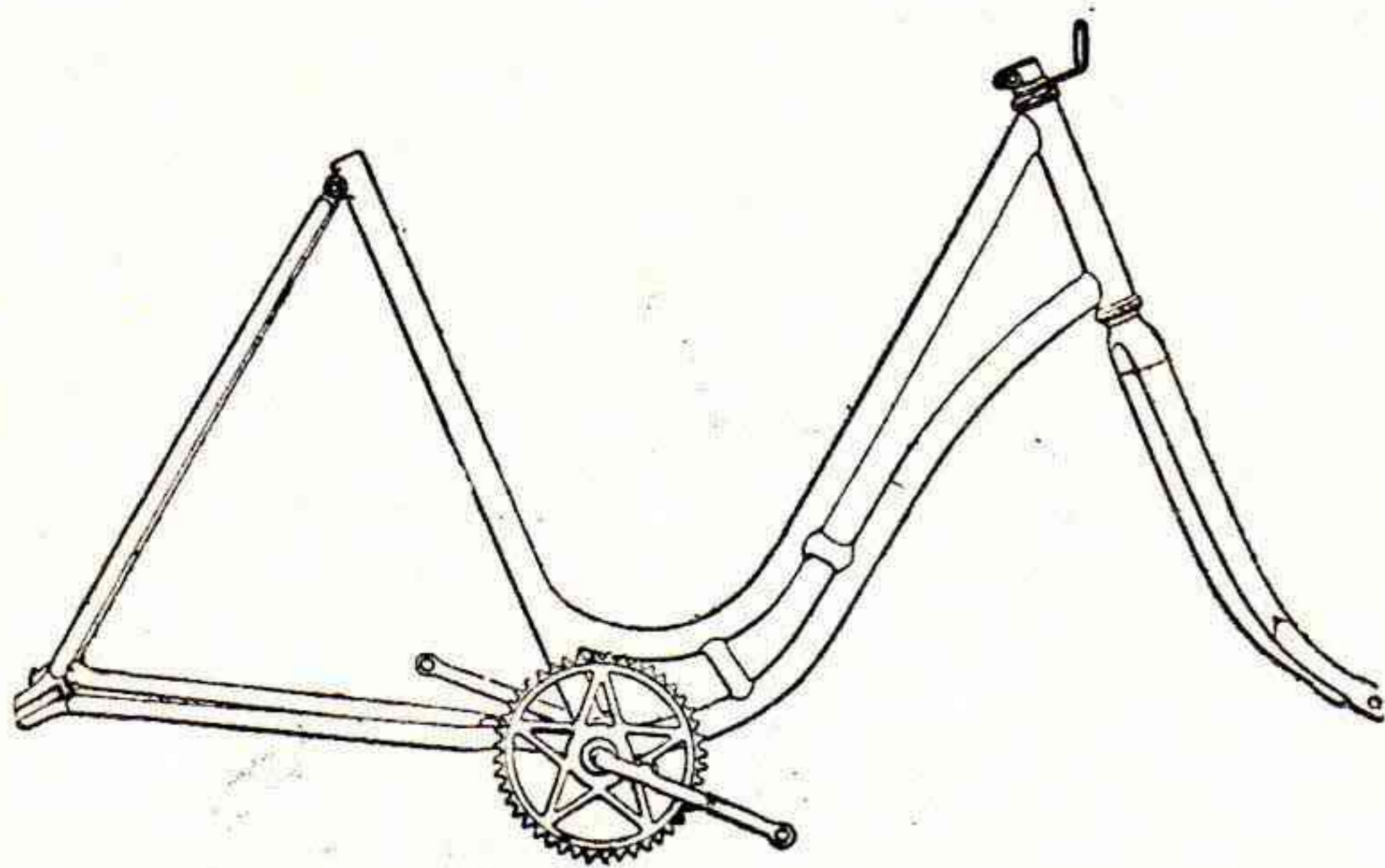

Våra ramar äro svenska kvalitetsramar av högsta klass. Heldragna kvalitetsstålrör med inre förbindningar. Förnickling och lackering är absolut förstklassig. Herramarna kunna erhållas i 22", 24" och 26" höjd. Dam och racer i 22" och 24", och barnramarna i 17" och 19". Vid order torde utom nummer och höjd även bokstav betecknande rammens montering angivas. 1 års garanti.

Vid efterkravsorder torde 10 % följa ordern i förskott, som avdrages efterkravet.

	Kompl. med gaffel, styr- o. vevlager A.	Med gaffel och styr- utan vevl. B.	Med vevl utan gaffel o. styrlager C.	Tom ram D.
N:r 1. Herram .....	33: 40	27: 20	27: 20	17: 15
„ 2. Damram .....	36: 15	31: 35	31: —	20: 05
„ 3. Halvracerram .....	33: 40	27: 20	27: 20	17: 15
„ 4. Helracerram, herr .....	35: 10	31: 60	31: 60	18: 80
„ 5. Transportram .....	45: 50	36: 25	36: 25	26: 85

Priserna gälla svart lackering med specialvevlager, önskas Mito, ökas priset med Kr. 3:—.  
Ballong-ramar öka priset med Kr. 2:—.

Önskas de förnicklade delarna även förkromade ökas priset med Kr. 1: 50 för A. och Kr. 1:— för B. och C.

Randning å svart ram Kr. 1: 50, för gaffel 0: 50 i förhöjning.

Kulört lackering ökar priset med Kr. 3:— för A. och B., Kr. 2:— för C. och D.

## TILLBEHÖR.

Förnicklade delar betecknas med N. före priset och förkromade med K.



N:r 200. Byxfästen, prima blåhärdade. Pr par 0: 05



N:r 203. Byxfästen med rulle. Pr par 0: 17

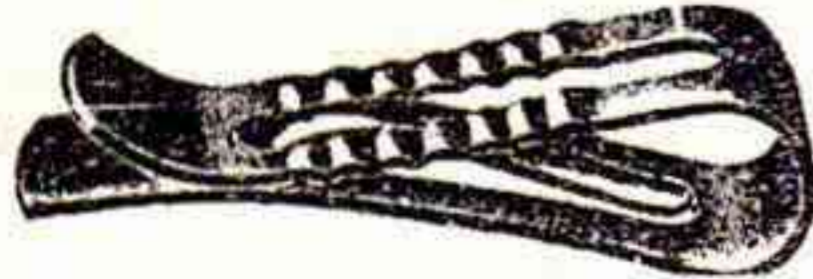

N:r 208. Byxfästen, prima blåhärdade. Pr par 0: 08



N:r 210. Byxfäste, "Original Terry", extra prima förnicklade ..... Pr par 0: 25



N:r 209. Byxfästen, prima förnicklade .. Pr par 0: 10

### Borstar.



- |          |         |                                |                  |
|----------|---------|--------------------------------|------------------|
| N:r 252. | Borste, | 325 mm. lång av borst, enradig | Pr st. Kr. 0: 35 |
| " 253.   | "       | " " " fyrradig                 | " " " 1: —       |
| " 254.   | "       | " " " fiber                    | " " " 0: 50      |
| " 255.   | "       | " " " ståtråd, enrad.          | " " " 0: 80      |

### Bromsar.

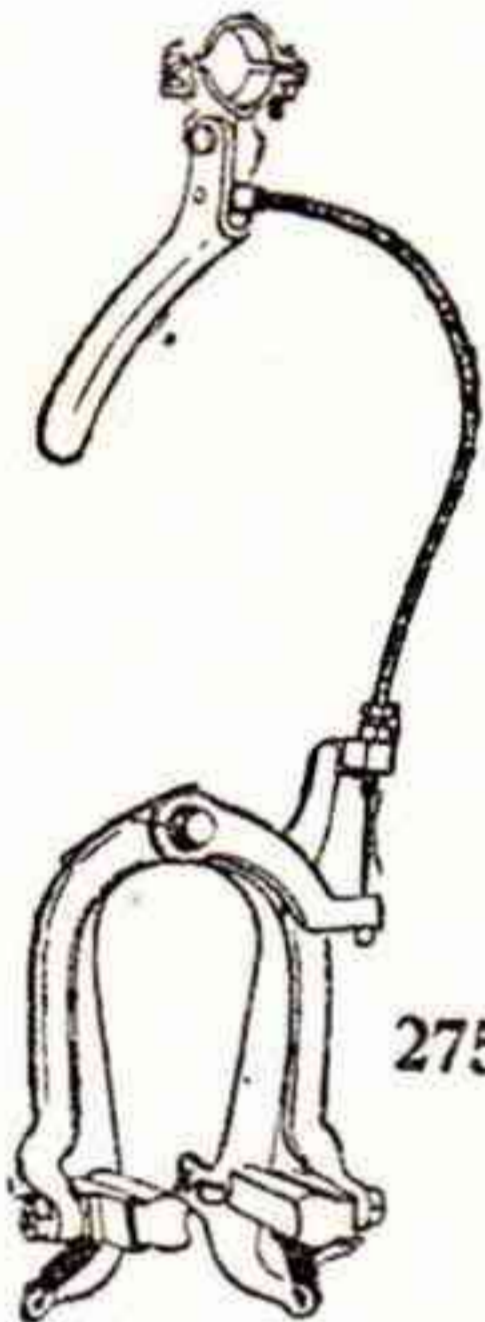

275

N:r 275. Broms, "Bowden", för framhjulet, försedd med dubbel fästansordning. Mycket kraftig. Komplet ..... N. Pr st. 4: 85  
K. " " 5: 10

N:r 276. D:o för Ballong.  
N. Pr st. 5: 10  
K. " " 5: 35

N:r 277. D:o för bakhjulet.  
Komplet ..... N. Pr st. 5: 10  
K. " " 5: 35

N:r 278. D:o för Ballong.  
N. Pr st. 5: 25  
K. " " 5: 50

### Delar till fälgbromsar n:r 275—278.

- |        |  |              |
|--------|--|--------------|
| 275/1. | Handtag .....                              | Pr st. 0: 60 |
| 275/2. | Kabel med nippel " " "                     | 0: 45        |
| 275/3. | Kabelnippel .....                          | " " 0: 05    |
| 275/4. | Kabelspännskruv<br>med stoppmutter.. " " " | 0: 45        |
| 275/6. | Ställina m. huvud " " "                    | 0: 30        |
| 275/8. | Bromsgummi .....                           | " " 0: 12    |
| 276/6. | Kabel med nippel " " "                     | 0: 75        |
| 276/2. | Ställina m. huvud " " "                    | 0: 45        |

Angiv om broms eller delar skola vara till promenad- eller racermaskin.

### Canvasband.

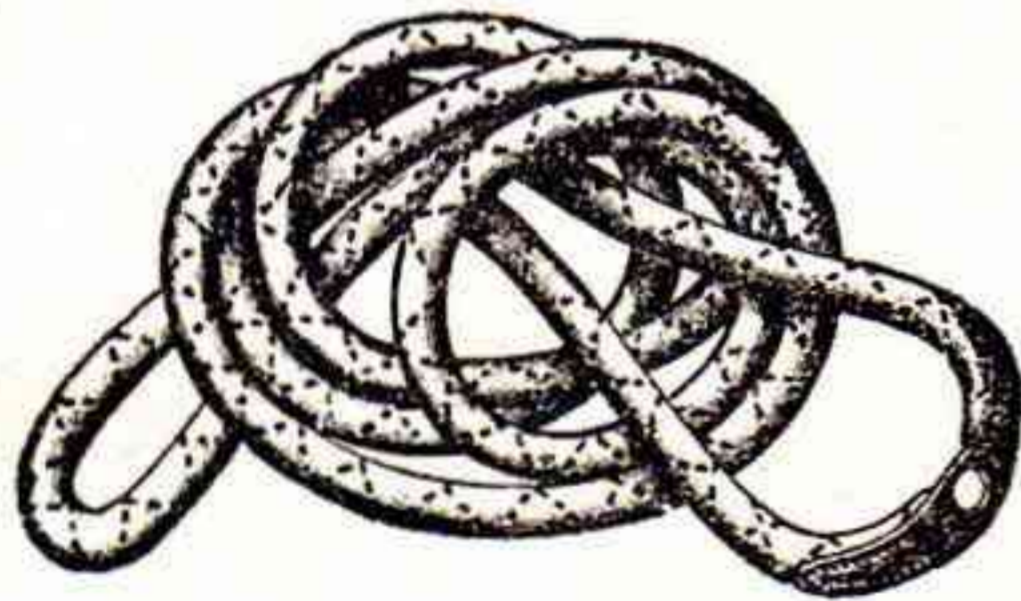

- N:r 279. Fälgband, runda, 10 mm. diam., med läderskarv för 28" hjul .... Pr st. 0: 15  
N:r 280. D:o för Ballong. Pr st. 0: 15  
N:r 281. D:o för 24" hjul. Pr st. 0: 15  
N:r 282. D:o för 20" hjul. Pr st. 0: 15

### Isoleringsband.



- |          |                               |              |
|----------|-------------------------------|--------------|
| N:r 301. | Svart, i längder om 5 m. .... | Pr ask 0: 30 |
| " 302.   | D:o, " " " 25 " .....         | " " 1: 10    |
| " 305.   | Vita, " " " 5 " .....         | " " 0: 30    |
| " 306.   | D:o, " " " 25 " .....         | " " 1: 10    |

### EKRAR.



**Ekrar**, dubbelförstärkta, tillverkade av prima svenskt specialstål, förnicklade, med 12 mm. gängning. Nipplarna av prima förnicklad mässing.

Dubbelförstärkta 14×16×14 kunna erhållas i följande längder: 235, 238, 276, 280, 284, 296, 300, 302, 304, 306, 308, 310, 312 och 315 mm.

Ekrar 2½ mm. för transportcyklar 200, 233 och 237 mm. längd.  
Pris pr 100 st. med nipplar.

	Nickel	Rostfr. stål
N:r 520. Vanliga ekrar, för stålfälgar .....	2: 75	5: 50
" 521. Vanliga ekrar, för träfälgar .....	3: 50	6: —
" 530. 2½ mm., för transport .....	—	6: 50

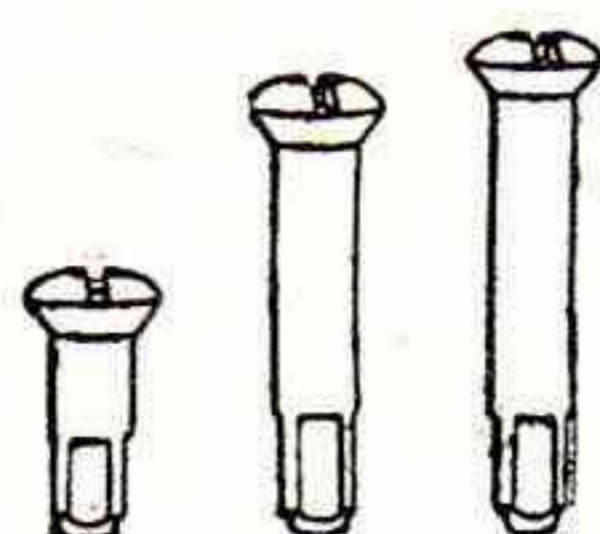

### Ekernipplar.

- N:r 540. Ekernipplar, av mässing, förnickl., för stålfälgar. Pr 100 st. 0: 80  
 „ 541. „ „ „ „ „ träfälgar „ „ „ 2: 25  
 „ 542. „ „ „ „ „ förn. för 2½ mm. Ekrar „ „ „ 2: 50  
 „ 545. Ekernippelbrickor, för träskenor, tandade, prima. „ „ „ 0: 50

### Längd å ekrar för hjul.

#### F r a m h j u l.

(3 kors) för stål- eller träskenor.

Dubbel-Dunlop .....	20"×2"	22"×1¼"	24"×2"	26"×1½"	28"×1⅝"	28"×1½"	28"×1⅜"	28"×1¼"
Westwood .....	200 mm.	238 mm.	237 mm.	280 mm.	300 mm.	302 mm.	306 mm.	310 mm.
					298 "	304 "	308 "	312 "

#### B a k h j u l.

(3 kors).

Dubbel-Dunlop .....	22"×1¼"	24"×2"	26"×1½"	28"×1⅝"	28"×1½"	28"×1⅜"	28"×1¼"
Westwood .....	235 mm.	233 mm.	276 mm.	294 mm.	298 mm.	300 mm.	304 mm.
				296 "	300 "	304 "	306 "

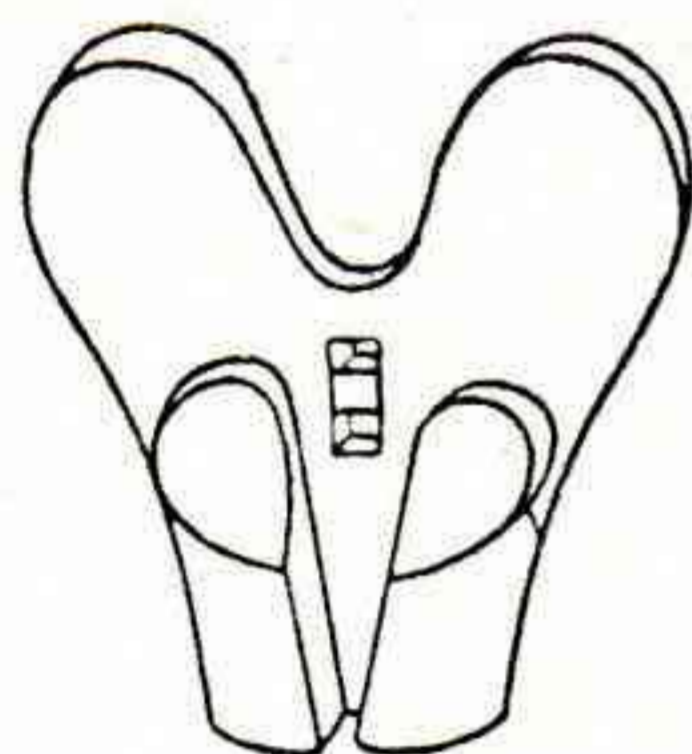

### Ekernippelnycklar.

N:r 554. Nyhet! Eker-  
nippelnyckel, ställbar,  
passar för alla olika  
nipplar.

Pr st. .... 0: 50

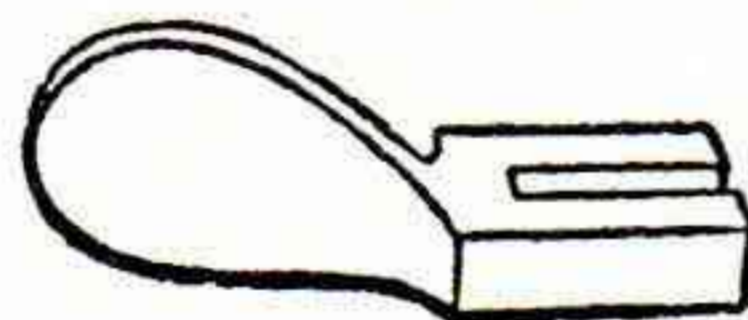

N:r 552. Ekernippel-  
nyckel, bästa existe-  
rande. Pr st. .. 0: 25

### Framgafflar.

Med rostskyddad lackering och förnickling betecknas N.

Med rostskyddad lackering, förnickling och förkromning betecknas K.

Våra framgafflar tillverkas av bästa material, med extra förstärkning, varför brott å dessa är absolut uteslutet. Uppgiv vid order av framgaffel utom n:r även den längd och gängning, som önskas å framgaffelröret. Längden mätes från undre kanten av konläget till gängningens övre kant å gaffelröret.

Till våra Jagaren använda vi numera hellackerade och ornamentrandade gafflar, emedan dessa visat sig mycket hållbarare och i längden snyggare än de förkromade. Priset är lika som för förnicklade.

Framgafflar, svartlackerade, med fint ornamentrandade eller förnicklade kronor och ändar. Levereras med 24 eller 26 gäng.

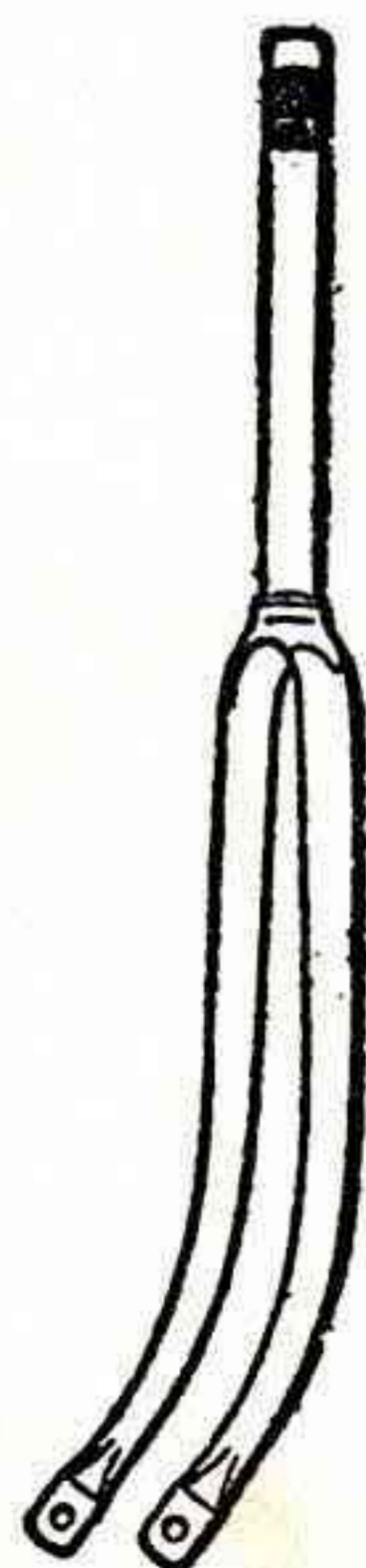

				N.	K.
N:r/25.	För 22" herram eller 20" damram	.....	Pr st.	6: —	6: 75
„ /26.	„ 24" „ „ 22" „	.....	„ „	6: —	6: 75
„ /27.	„ 26" „ „ 24" „	.....	„ „	6: —	6: 75
„ /31.	Passande Jagaren Transport n:r 11 med flera liknande modeller med 20×2" hjul	.....	„ „	7: 75	8: —
„ /33.	Passande Jagaren Transport n:r 10 med flera liknande modeller med 24×2" hjul	.....	„ „	7: 75	8: —
„ /34.	Passande för velocipeder med ballongringar	.....	„ „	7: 75	8: —
„ /36.	För 22" racerram	.....	„ „	7: 75	8: —

Framgafflar, prima kvalité, helt svartlackerade och sålunda ej med förnicklade gaffeländar och kronor.

N:r/28.	För 22" herram eller 20" damram	.....	Pr st.	5: 50
„ /29.	„ 24" „ „ 22" „	.....	„ „	5: 50
„ /30.	„ 26" „ „ 24" „	.....	„ „	5: 50

## Reparationslappar, självvulkaniserande.

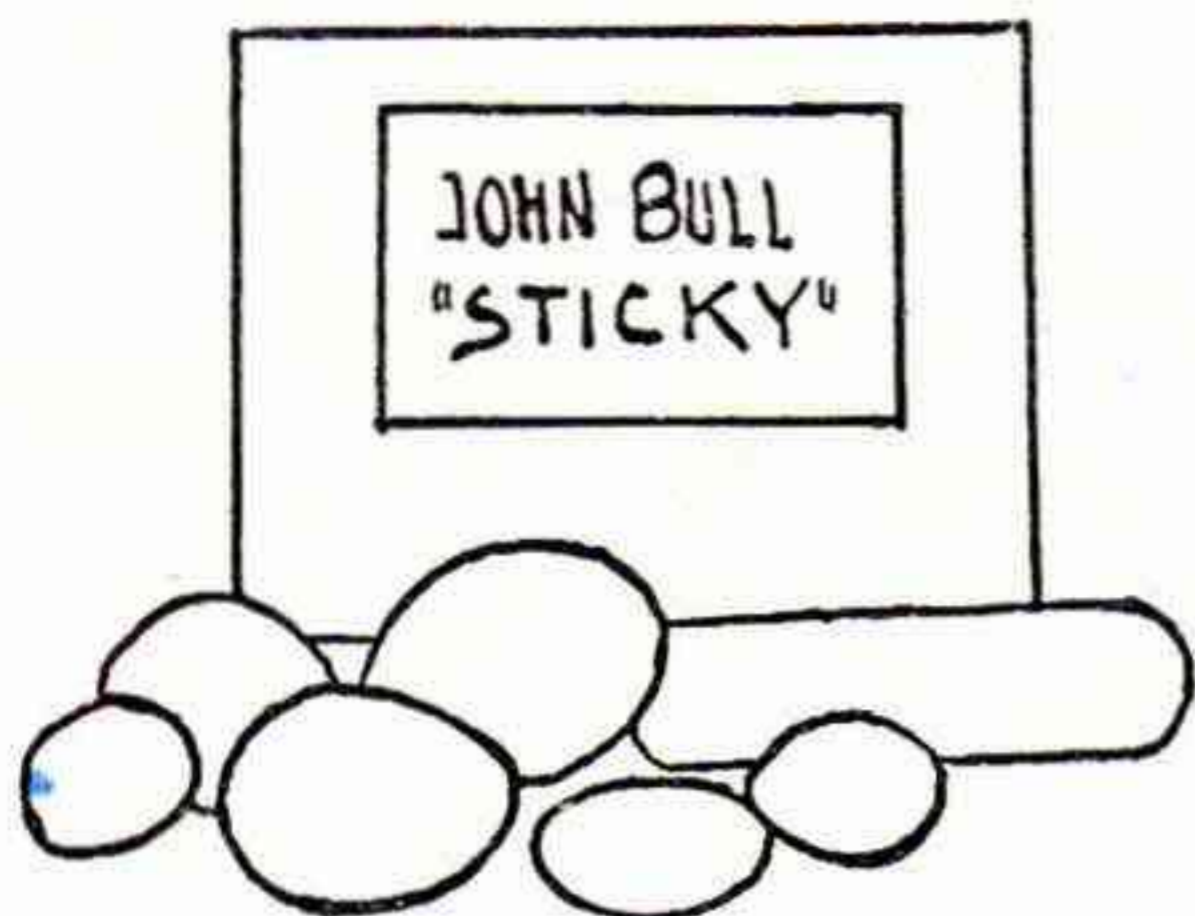

Reparationslappar, av gummi, för slangar.  
N:r 612. Sorterade storlekar i påsar om 7 st. .... Pr påse 0: 20

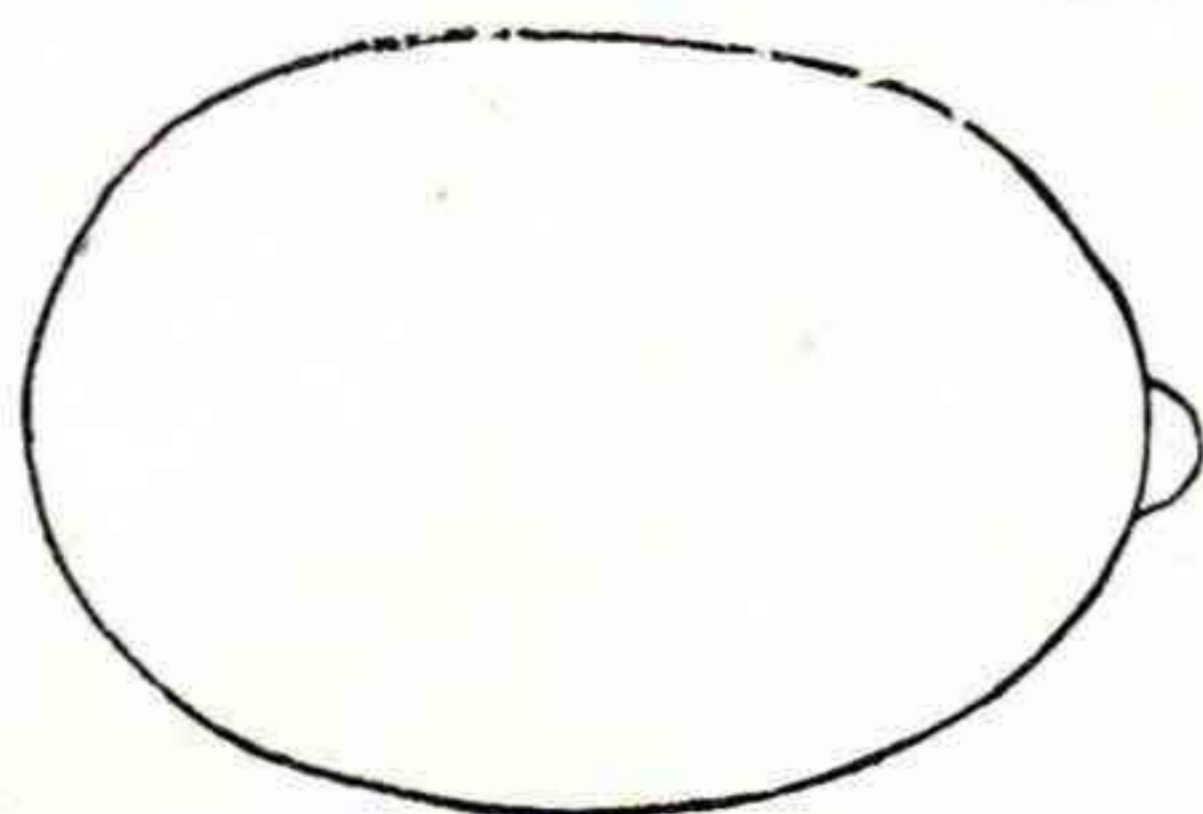

Gummireparationslappar, med skyddsväv, ovala med avtunnade kanter, för kallvulkanisering.

N:r 614. Storlek N:r 2, 28×48 mm. diam  
Pr duss. Kr. 0: 52  
N:r 615. Storlek N:r 3, 43×60 mm. diam.  
Pr duss. Kr. 0: 65

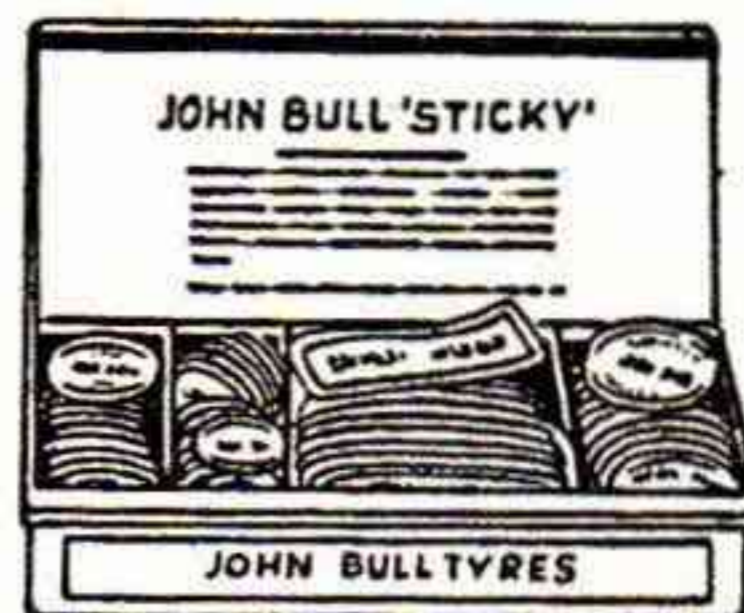

N:r 613. Gummireparationslappar. "Reddifix" självvulkaniserande, i kartong, innehållande 144 st.  
därav 36 runda  $\frac{5}{8}$ " diam.  
36 "  $\frac{7}{8}$ " " "  
24 "  $1\frac{1}{8}$ " " "  
48 ovala  $1\frac{3}{8}$ × $\frac{5}{8}$ " diam.  
Pr kartong ..... Kr. 1: 90

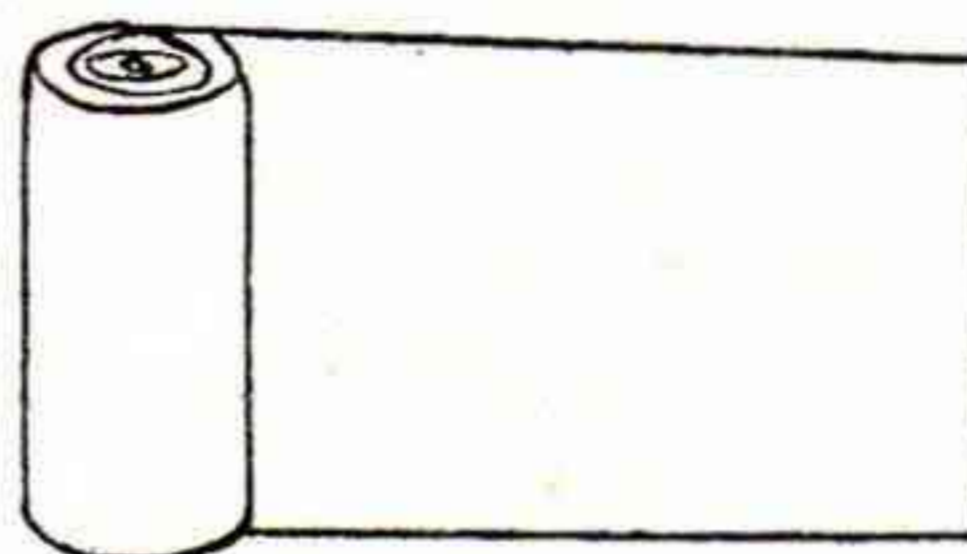

N:r 616. Reparationsplatta, självvulkaniserande för reparation av slangar. Storlek 910×75 mm. .... Pr ask 0: 87

N:r 618. Canvas, gummerad, för reparation av ytterdäck, i rullar. Extra prima.  
Pr rulle 0: 90

N:r 619. Dito i plattor om 10 cm. längd och 10 cm. bredd ..... Pr st. 0: 22

## Reparationsaskar.

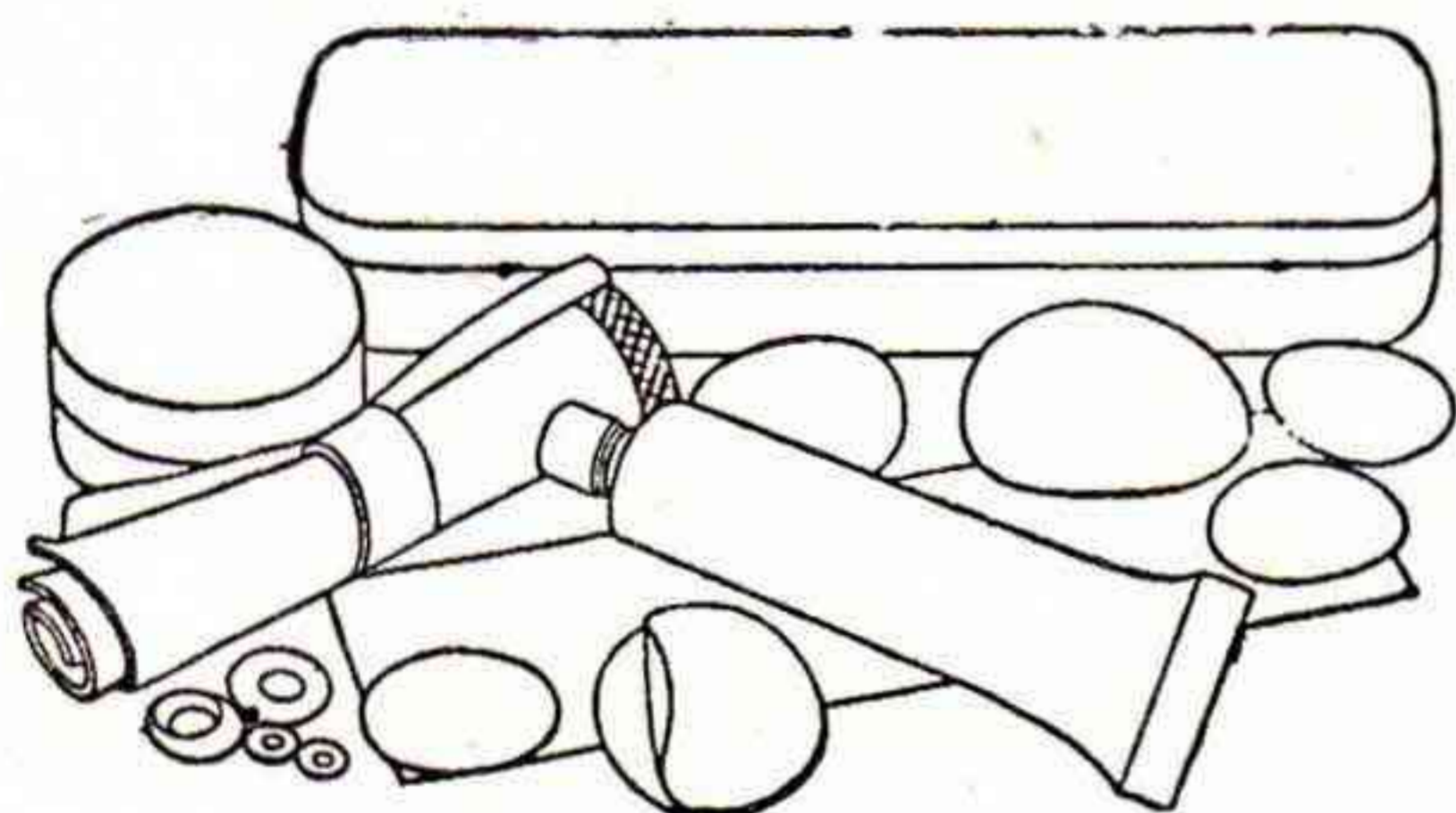

N:r 620. Reparationsask, innehållande solution, impregnerad canvas, gummiduk, 6 st. runda gummilappar, 1 st. ask talk, sandpapper, ventilslang, 4 st. läderpackningar. Storlek 115×35×20 mm. .... Pr st. 0: 50



N:r 621. Reparationsask, innehållande reparationslappar av gummi, ventilgummi, sandpapper, solution etc.  
Storlek 59×38×18 mm. .... Pr st. 0: 30



Reparationsask för bilar och motorcyklar, innehållande 1 st. självvulkaniserande gummiremsa, 30×10 cm., 1 st. burk solution, 1 st. sax, 1 st. stålborste, 2 st. Schraders ventilinnanrede, 2 st. Schraders ventiltillhåttar. Förvarat i en väl tillsluten plåtburk.  
Storlek 120×57 mm. .... Pr st. 1: 85

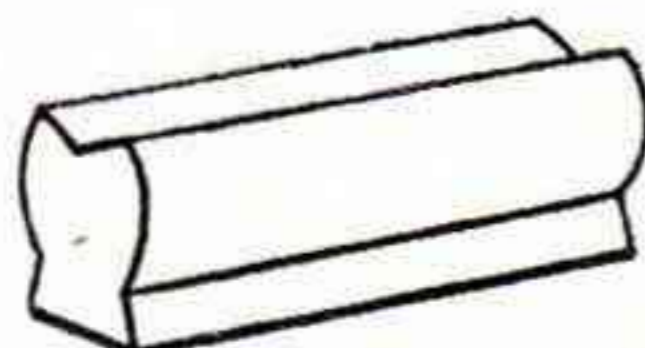

N:r 630. Bromsgummi, "Bowden", för broms n:r 275—278 ..... Pr st. 0: 12

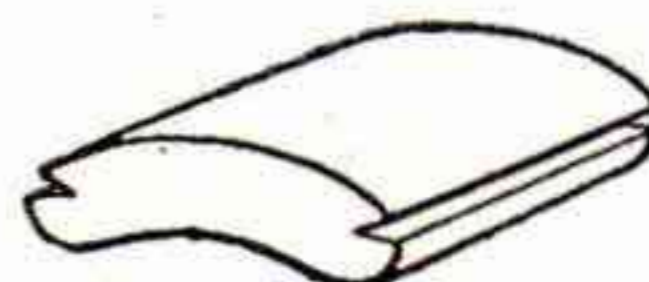

N:r 631. Bromsgummi, "Husqvarna".  
Pr st. 0: 17

## Pedalgummi

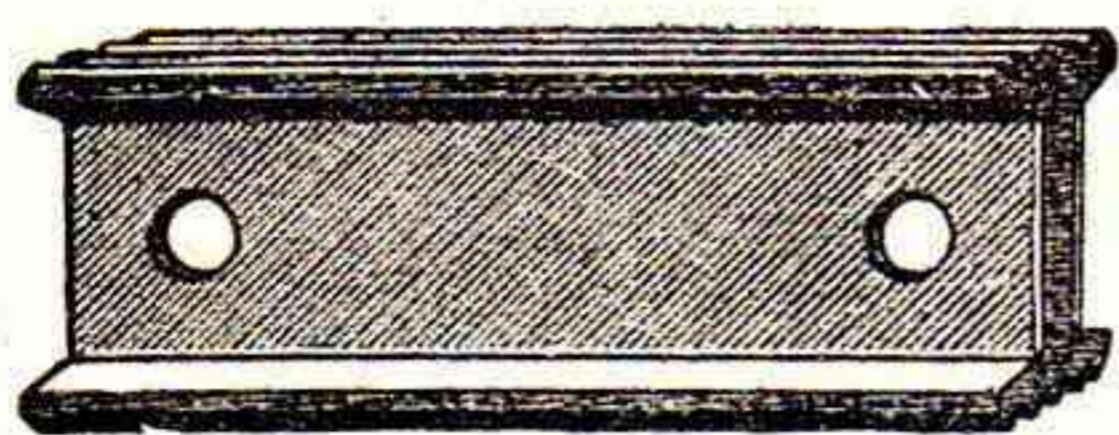

N:r 639. Pedalgummi, "Reform", med vävinlägg ..... Pr st. 0: 10

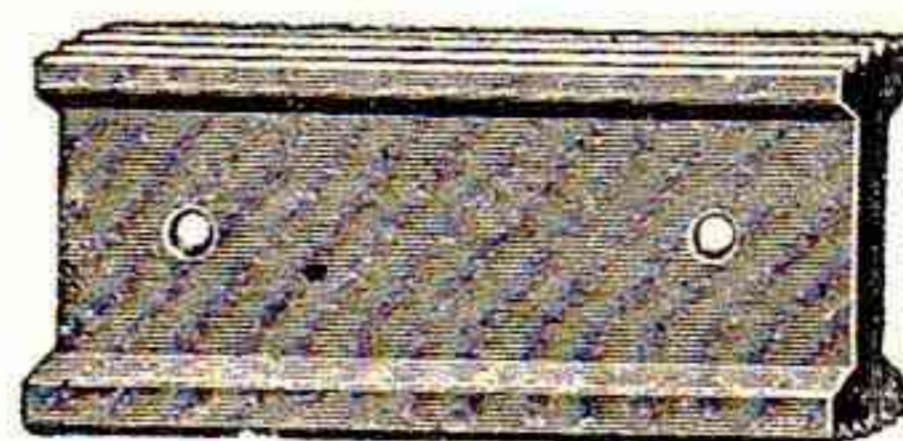

N:r 640. Pedalgummi, "Reform". Pr st. 0: 10



N:r 642. Pedalgummi, 46 mm., prima kvalitet .. Pr st. 0: 15

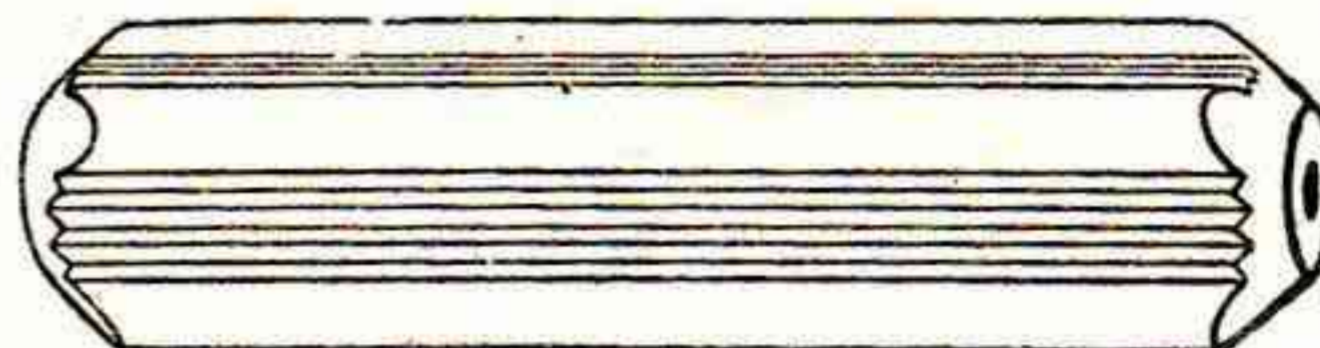

N:r 643. Pedalgummi, fyrkant, längd 105 mm., prima kvalitet. Pr st. 0: 25

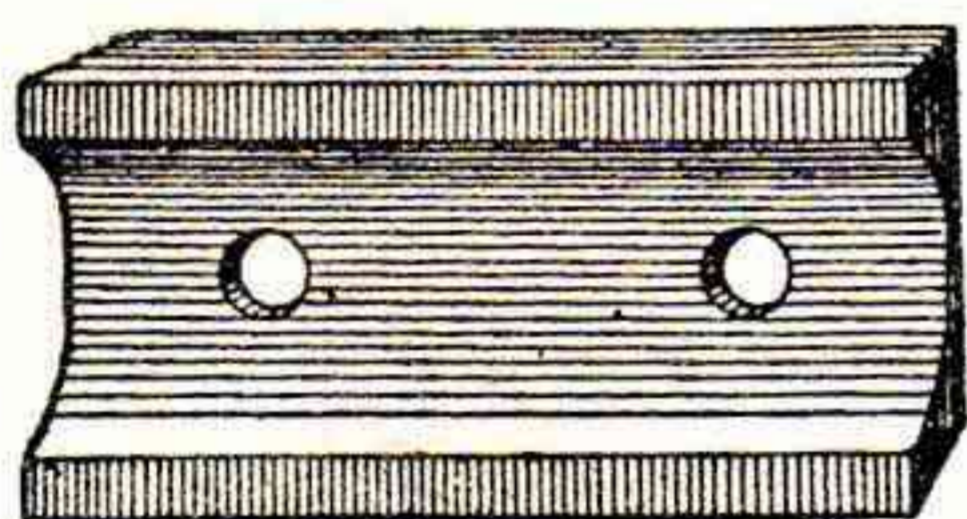

N:r 644. Pedalgummi, "Wippermanns" modell. Pr st. .... 0: 10

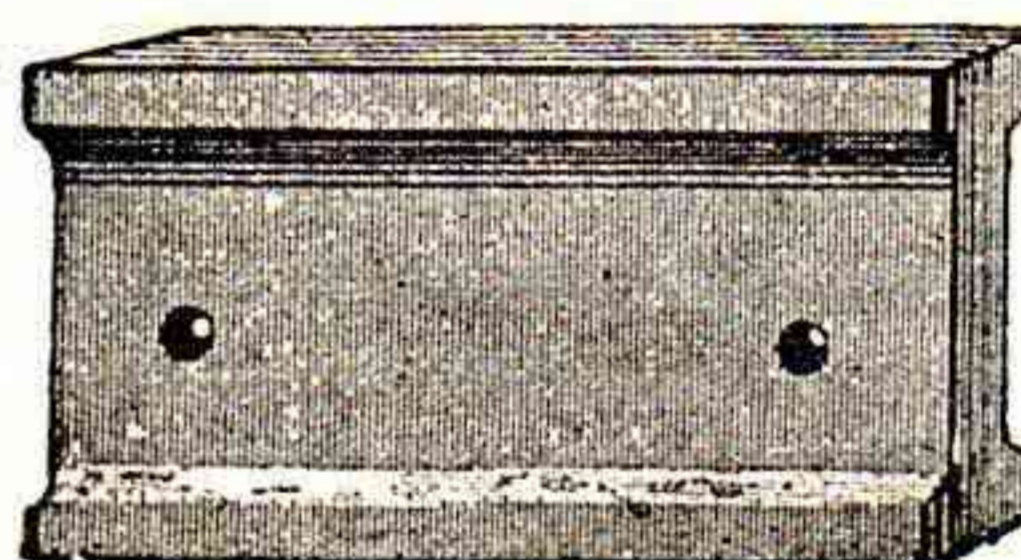

N:r 646. Pedalgummi. Längd 65 mm. Pr st. 0: 10

## Solution.

För reparation av gummiringar. Tillverkad av prima Para-gummi, torkar hastigt.

Oöverträffad bindstyrka.

N:r 651.	I burkar om	1 kg.	Pr burk	3: 10
„ 652.	„	½ „	„	1: 90
„ 653.	„	¼ „	„	1: 37
„ 654.	„	⅛ „	„	0: 70



Solution, extra prima kvalitet, packade i kart. om 12 st.

N:r 656. I tuber 3×¾" ..... Pr tub 0: 12

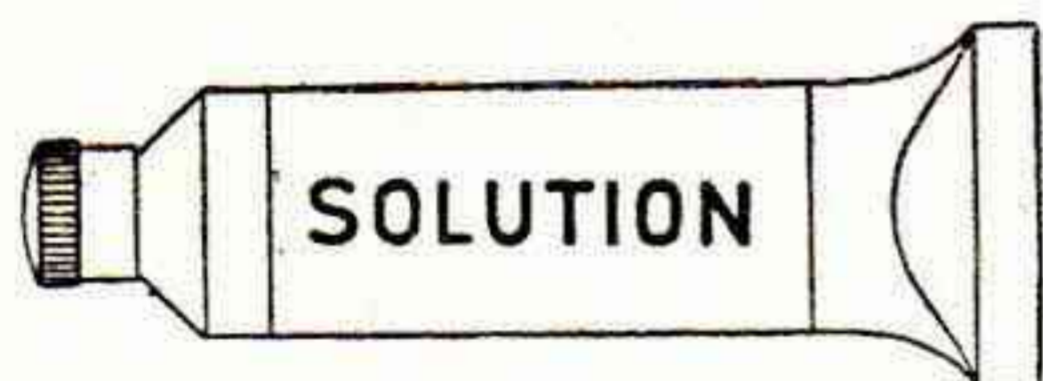

## Reparationsgummi.

N:r 658. I rullar om 1 mtr. längd, 10 cm. bredd ..... Pr rulle 1: 55

N:r 659. I plattor om 10 cm. längd, 10 cm. bredd ..... Pr st. 0: 18

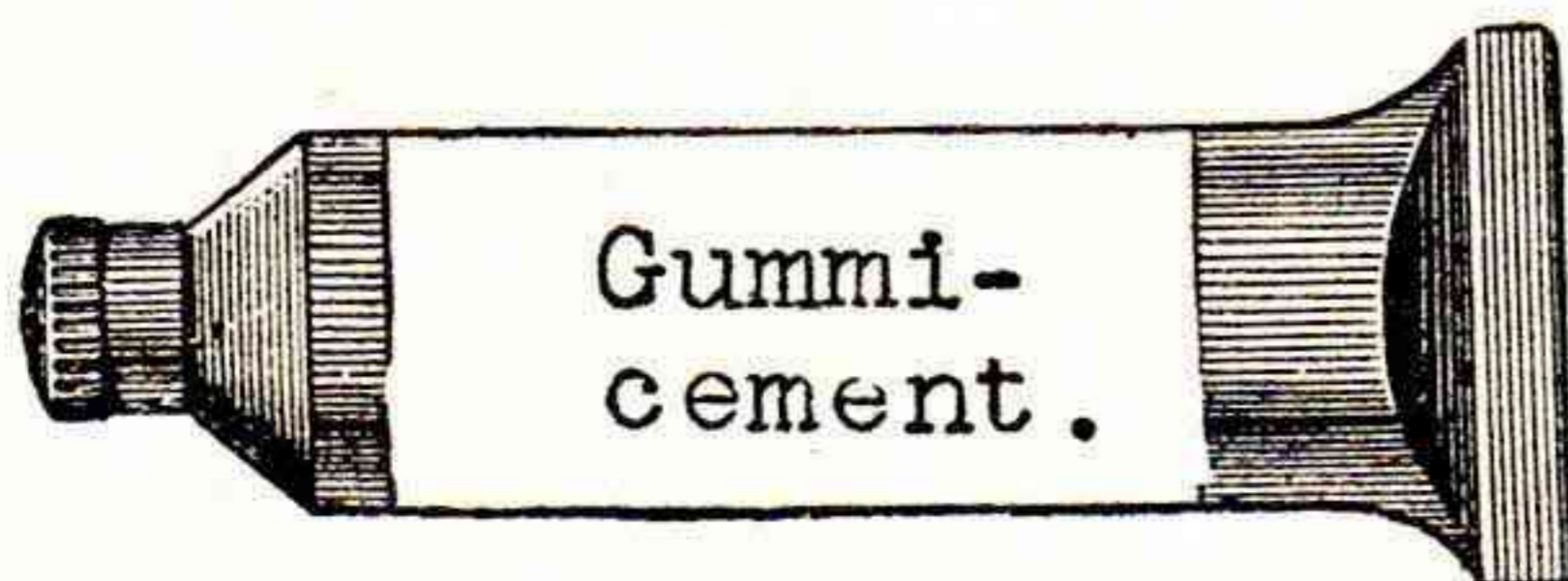
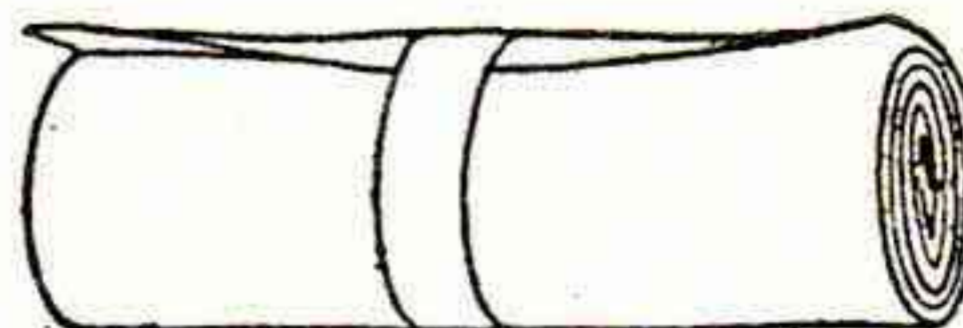

Gummicement, bästa flytande cement för fastsättning av racerringar vid träskenor.

N:r 661. Tub 5"×1" .... Pr st. 0: 60

**Ramskyddare.**

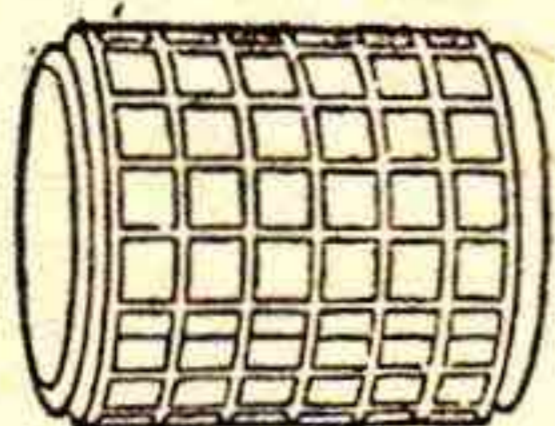

- N:r 662. Ramskyddare för 1" ramrör.  
Pr st. .... 0: 65  
,, 663. Ramskyddare för 1½" ramrör.  
Pr st. .... 0: 65

**Gummi-Pumpslang.**

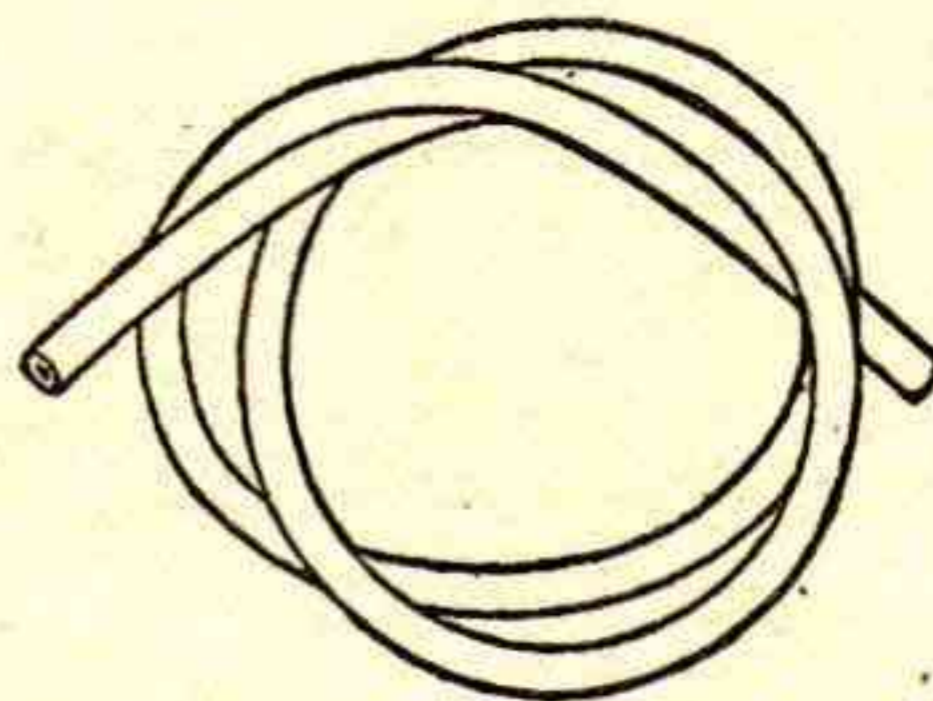

- N:r 664. Pumpslang för Fot- och Bilpumpar,  
med dubbelt vävinlägg ..... Pr m. 0: 70

**Ventilgummi.**

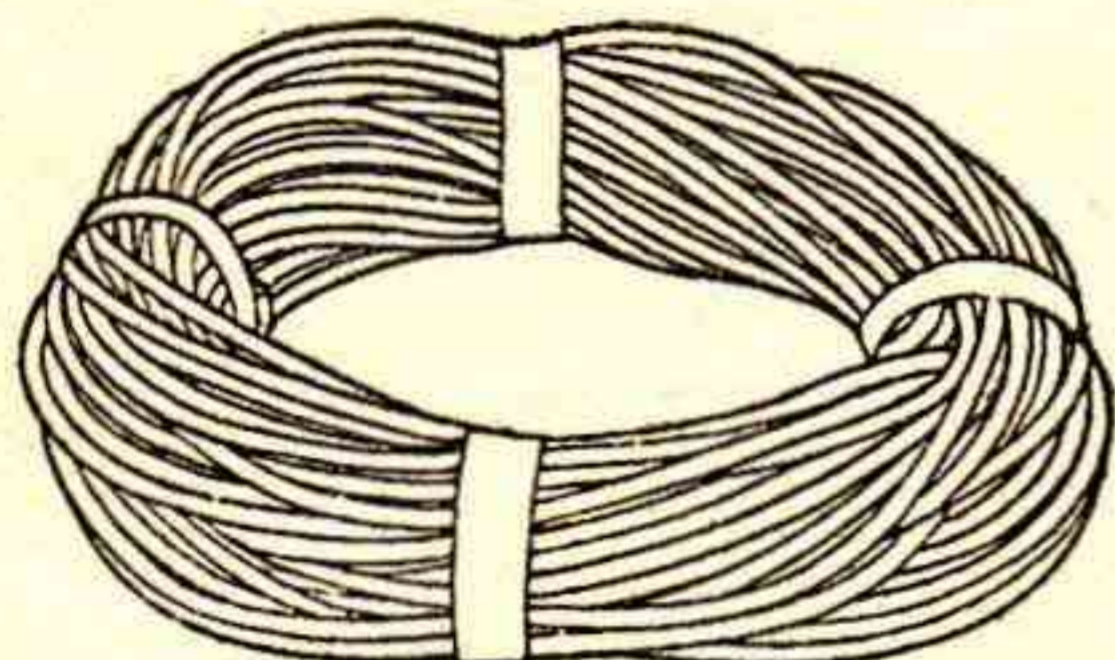

- N:r 665. Ventilgummi, Trelleborgs ..... Pr ½ m. 0: 15  
,, 666. " " " " " " " 1 " 0: 30  
,, 667. " " " " " " " hg. 4: 30  
,, 668. " " prima kvalité ..... " ½ " 0: 10  
,, 669. " " " " " " " 1 " 0: 20  
,, 670. " " " " " " " hg. 2: —

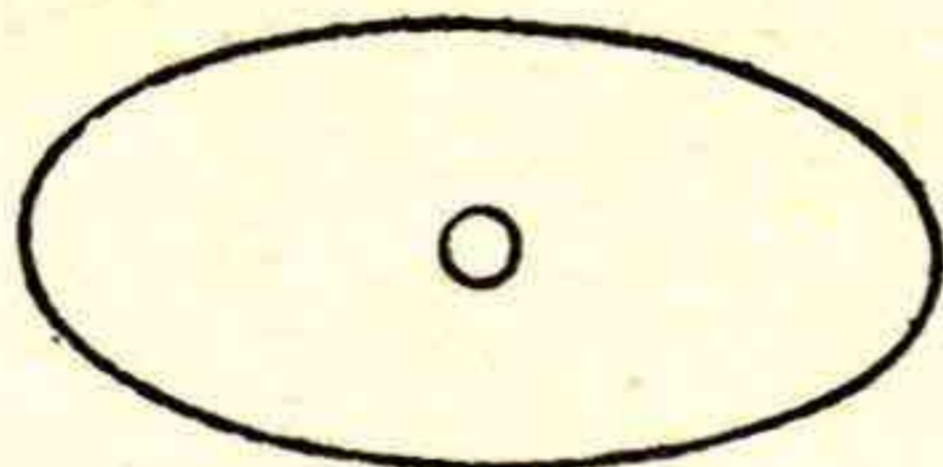

- N:r 671. Ventillapp av gummi ..... Pr st. 0: 10  
,, 672. " " canvas ..... " " 0: 10

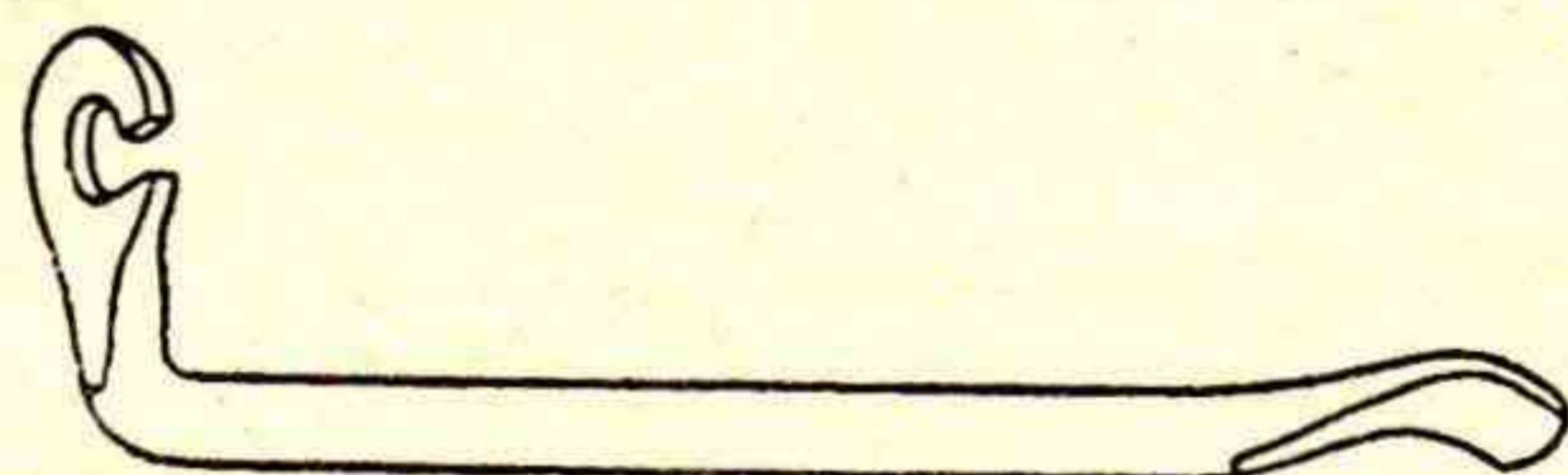

**Gummiringsavtagare "En minut"**, bestående av tre stycken hävarmar, med hjälp av dessa kan vem som helst avtaga och påsätta en gummiring.

- N:r 674. Längd 125 mm. .... Pr sats 0: 30

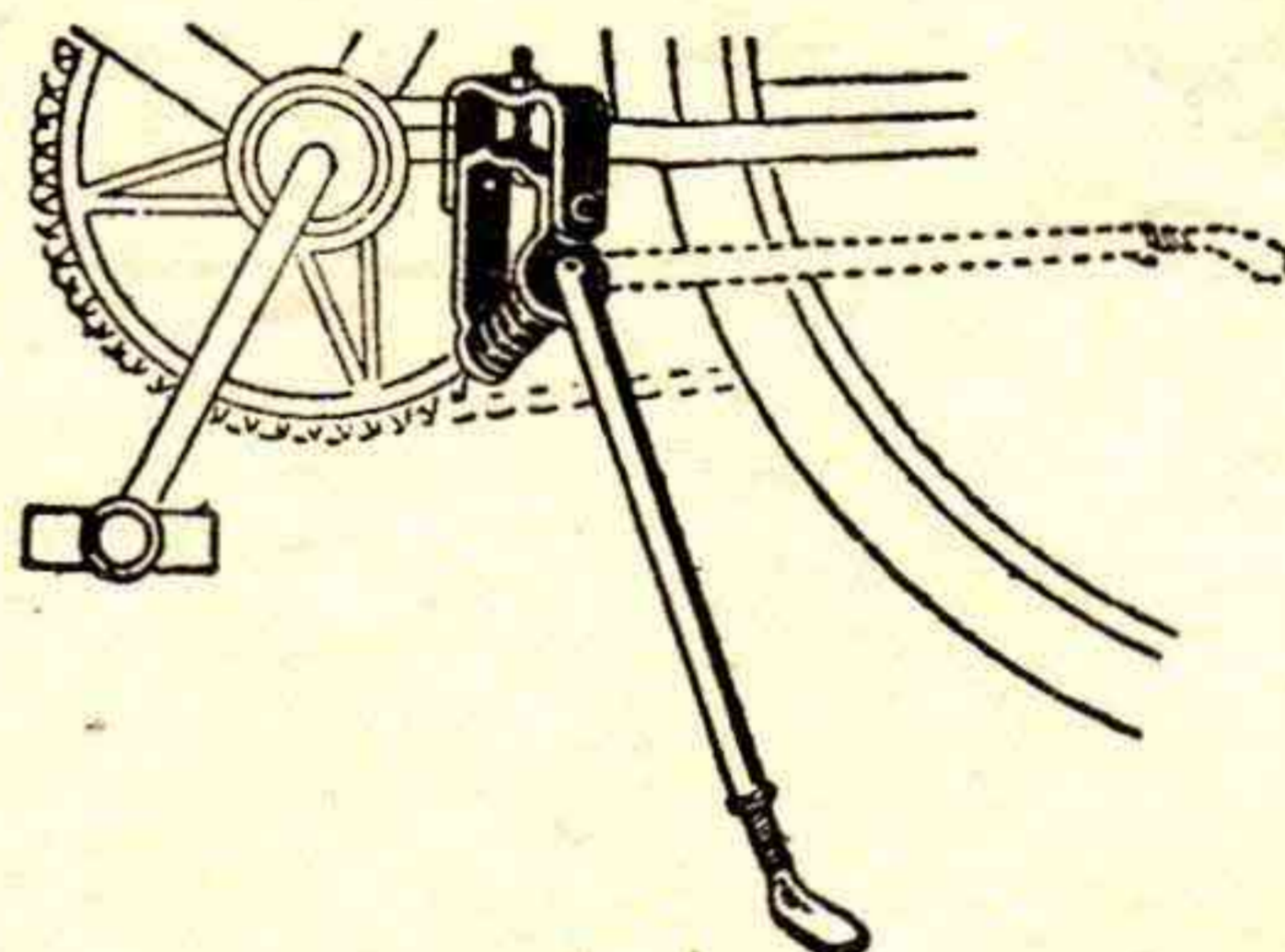

N:r 673. **Cykelstöd**, att anbringas på ramen bakom vevpartiet. Reglerbart för olika höjder. Mycket praktiskt och möjliggör att cykeln kan ställas var som helst. Fint lackerat och förnicklat.

- Svenskt fabrikat ..... Pr st. **N. 2: 10 K. 2: 20**

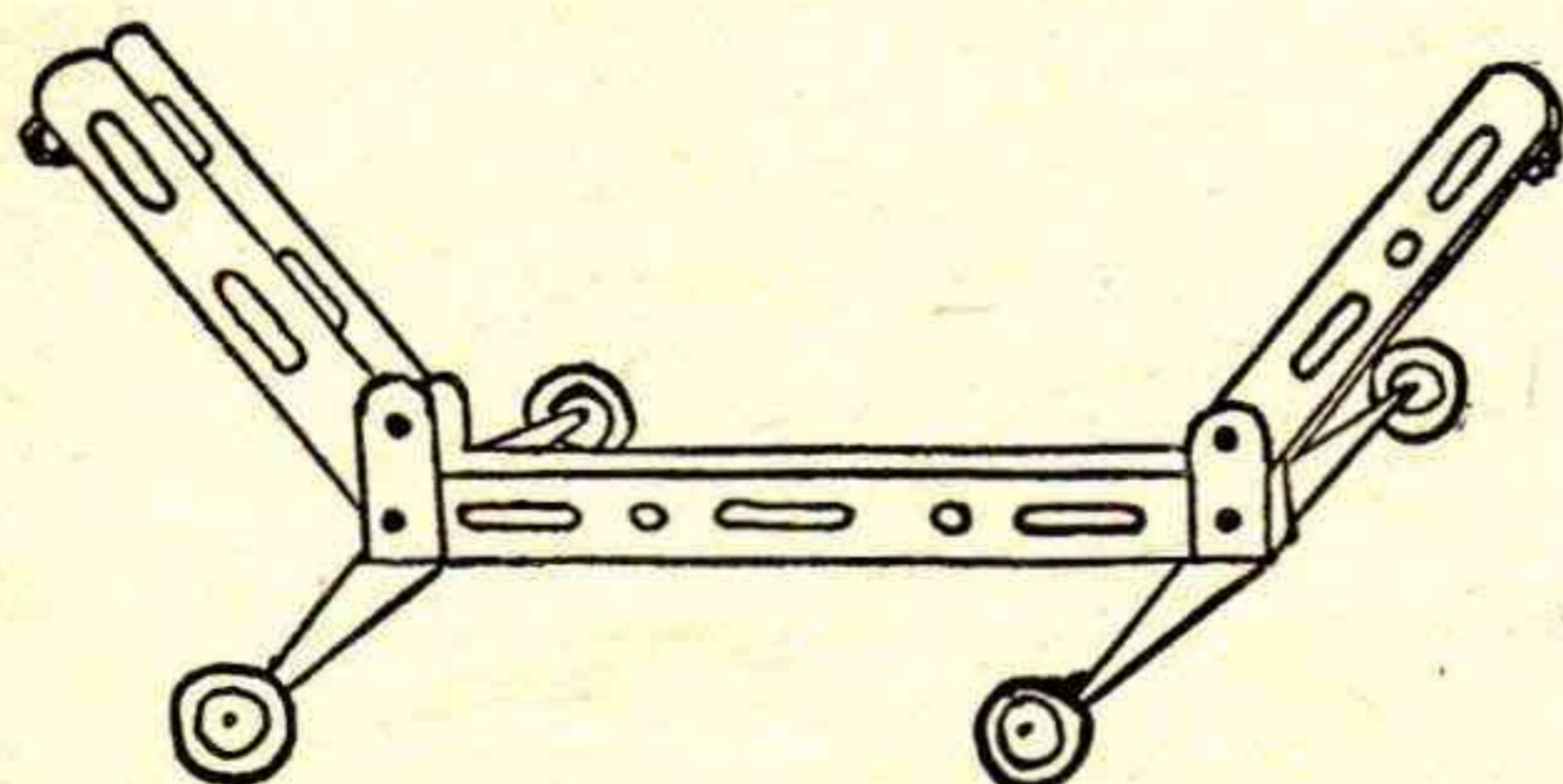

- N:r 676. **Velocipedställ**, av järn, hopfällbart, med vridbara axlar. Bronserat. Pr st. 4: 35  
N:r 676 a. D:o för ballong ..... " " 4: 35

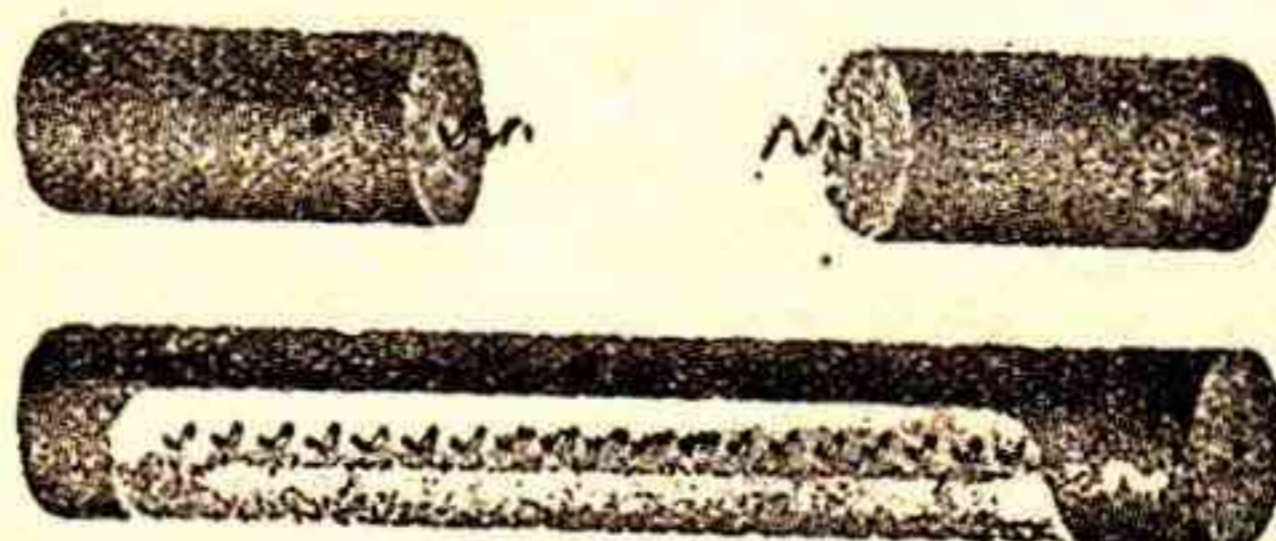

- N:r 677. **Barnvagnsringar**, av "John Bulls" välkända fabrikat, ½" bredd, med invändig ståltrådsspiral. Levereras i längder passande alla barnvagnshjul ..... Pr mtr 1: —

## Gummiringar.

"Jagaren" och "Funkis" äro ringar av högsta svenska kvalit . K p svenskt!  
Gynna svensk industri! Giv d rmed arbete  t svenska arbetare.  
"Orkan"-d cket  r en svensk ring, o vertr ffad och i en klass f r sig.



### "Orkan" Ytterd ck.

Kantr dssystem. 1  rs garanti.  
Ett absolut  verl gset d ck av utvalt gummi  
och l ngfibrig egyptisk canvas.  
M rkt i f rgen.

N:r 700.	28"×1½"×1⅝"	.....	Pr st.	5: 25
„ 701.	28"×1½"	.....	„ „	5: 25
„ 705.	26"×1½"×2" ballong	..	„ „	6: 25

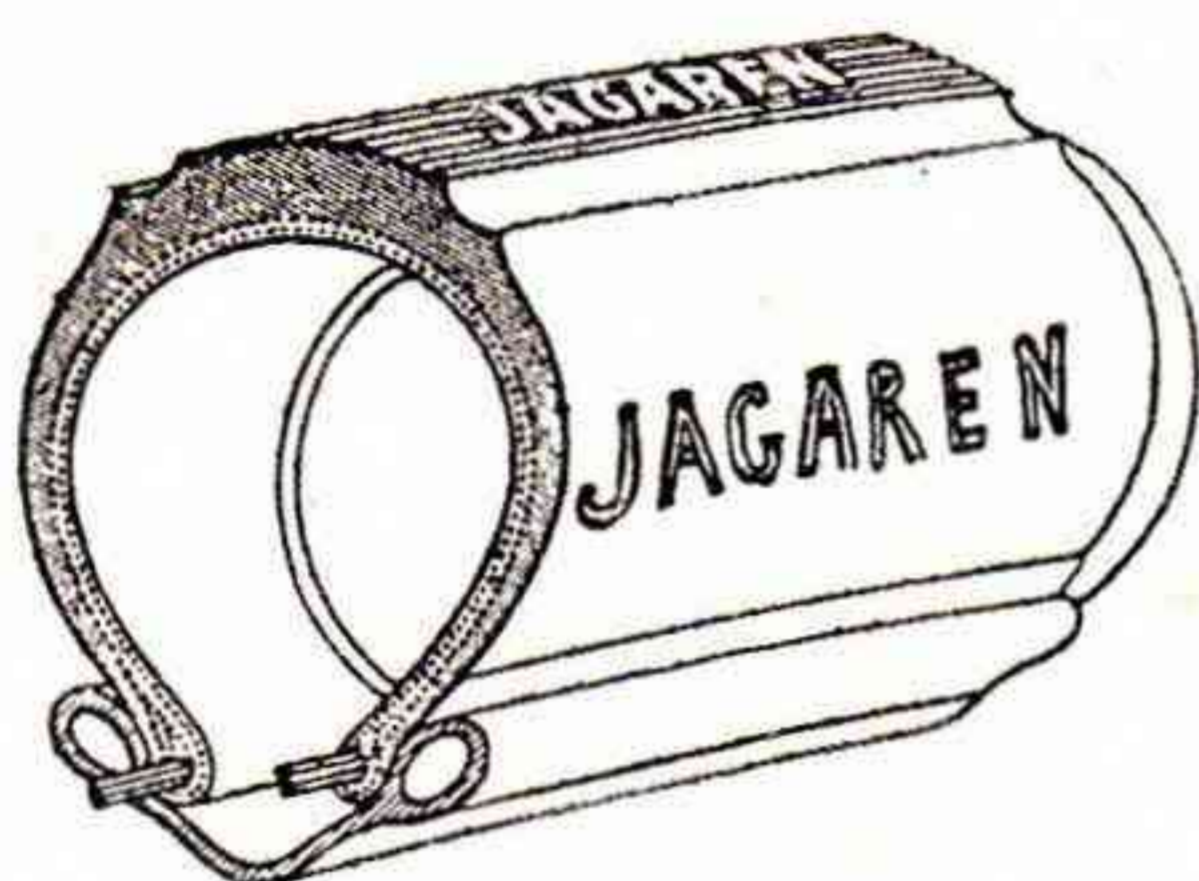

### "Jagaren" Ytterd ck.

Svenskt fabrikat.  
Marknadens f rn msta kvalit ering.  
Kantr dssystem. 1  rs garanti.

N:r 680.	28×1⅝"	.....	Pr st.	4: 25
„ 681.	28×1½"	.....	„ „	4: 25
„ 682.	28×1⅜"	.....	„ „	4: 25
„ 683.	28×1¼"	.....	„ „	4: 25

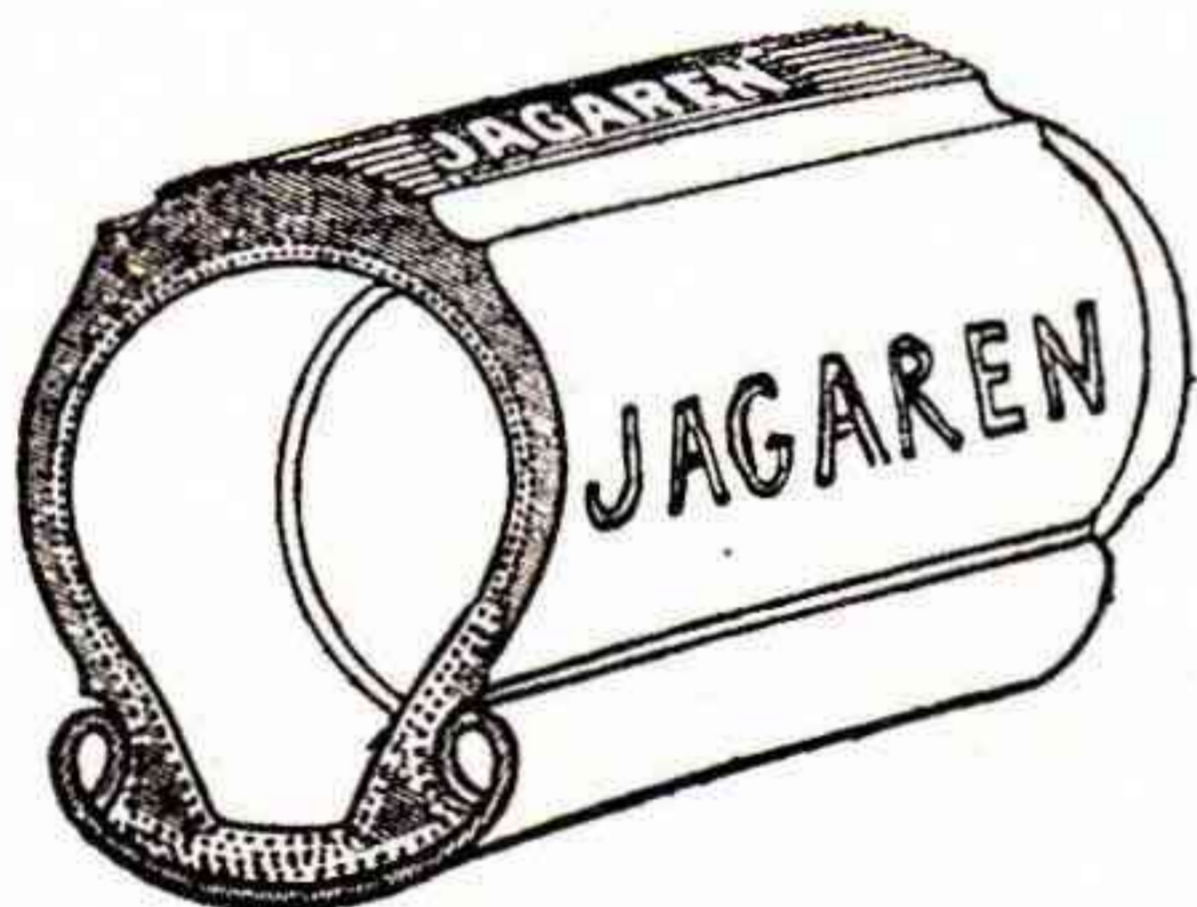

### "Jagaren" Cord.

Wulst-system. 1  rs garanti.

N:r 684.	28×1⅝"	.....	Pr st.	5: —
„ 685.	28×1½"	.....	„ „	5: —

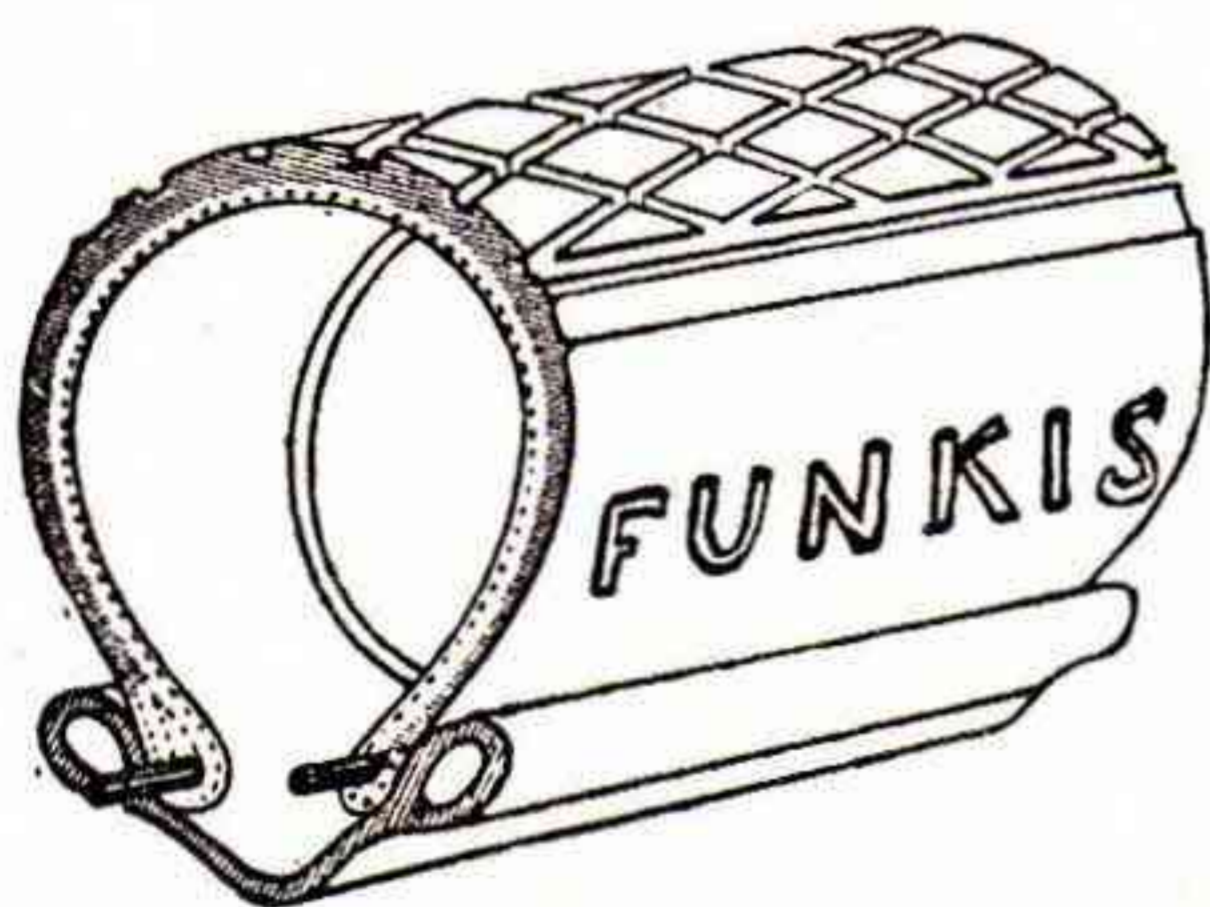

### Bj rks "Funkis".

Kantr dssystem. 1  rs garanti.  
Ett verkligt slitstarkt och f rstklassigt d ck.

N:r 686.	28×1⅝"	.....	Pr st.	3: 75
„ 687.	28×1½"	.....	„ „	3: 75
„ 688.	28×1⅜"	.....	„ „	3: 75
„ 689.	28×1¼"	.....	„ „	3: 75

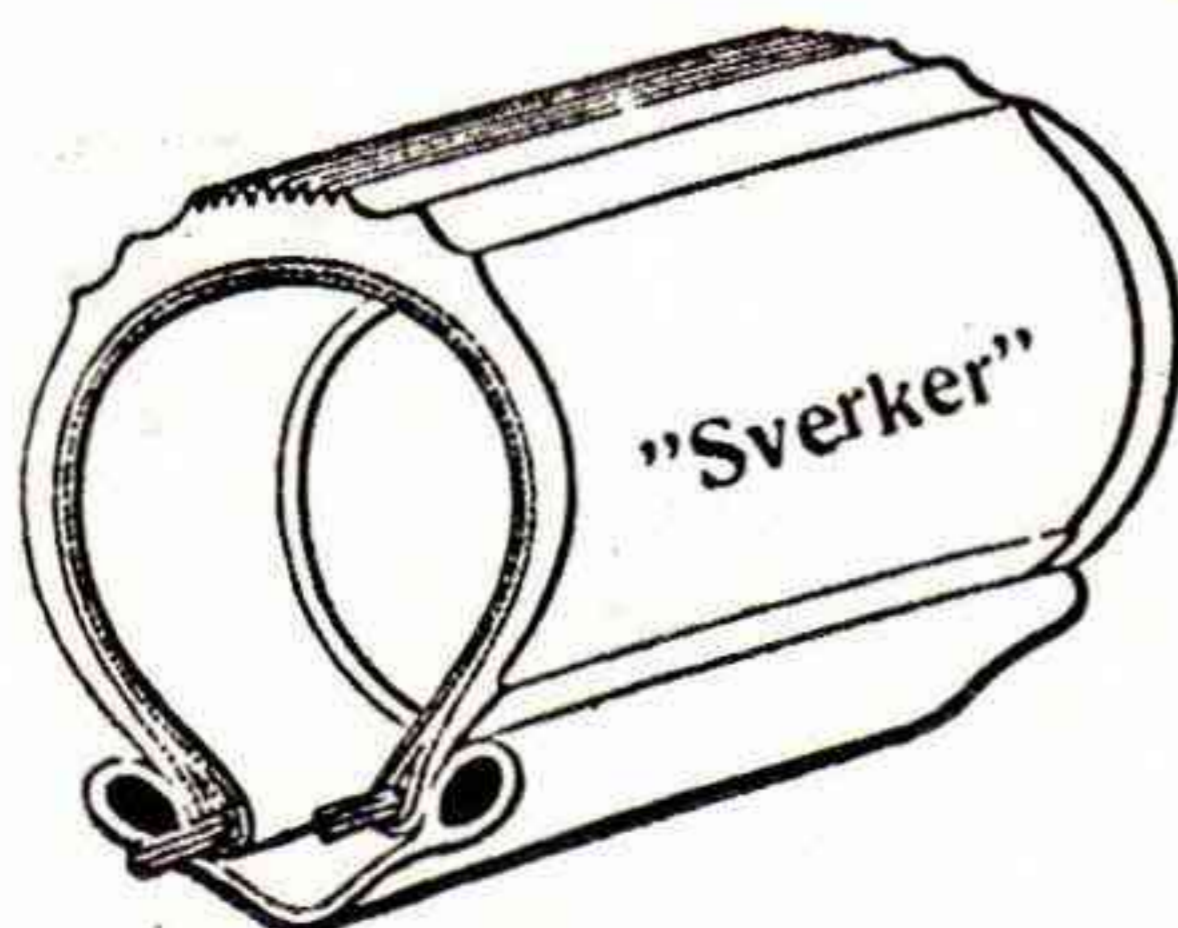

### "Sverker" Ytterd ck.

Kantr dssystem. Prima fabrikat.

N:r 692.	28×1⅝"	.....	Pr st.	3: —
„ 693.	28×1½"	.....	„ „	3: —
„ 694.	28×1⅜"	.....	„ „	3: —
„ 695.	28×1¼"	.....	„ „	3: —



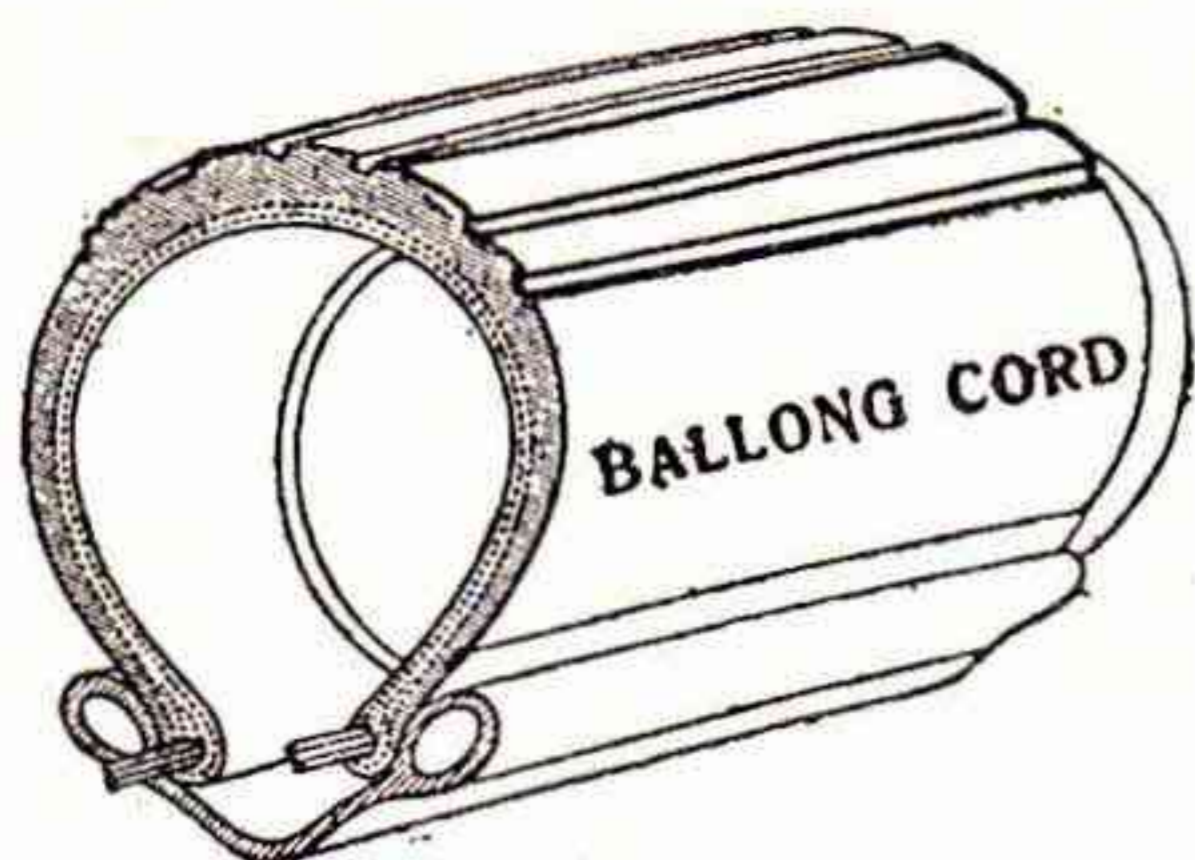

**"Jagaren", Ballong Cord.**

Kantråds-system.

- N:r 719. 26×2", passar på 26×1½" skena. Pr st. 5: 10  
 ,, 719a. D:o, 26×1¾" ..... ,, ,, 5: —  
 ,, 720. D:o, 26"×2" men extra förstärkt. Pr st. 7: 25

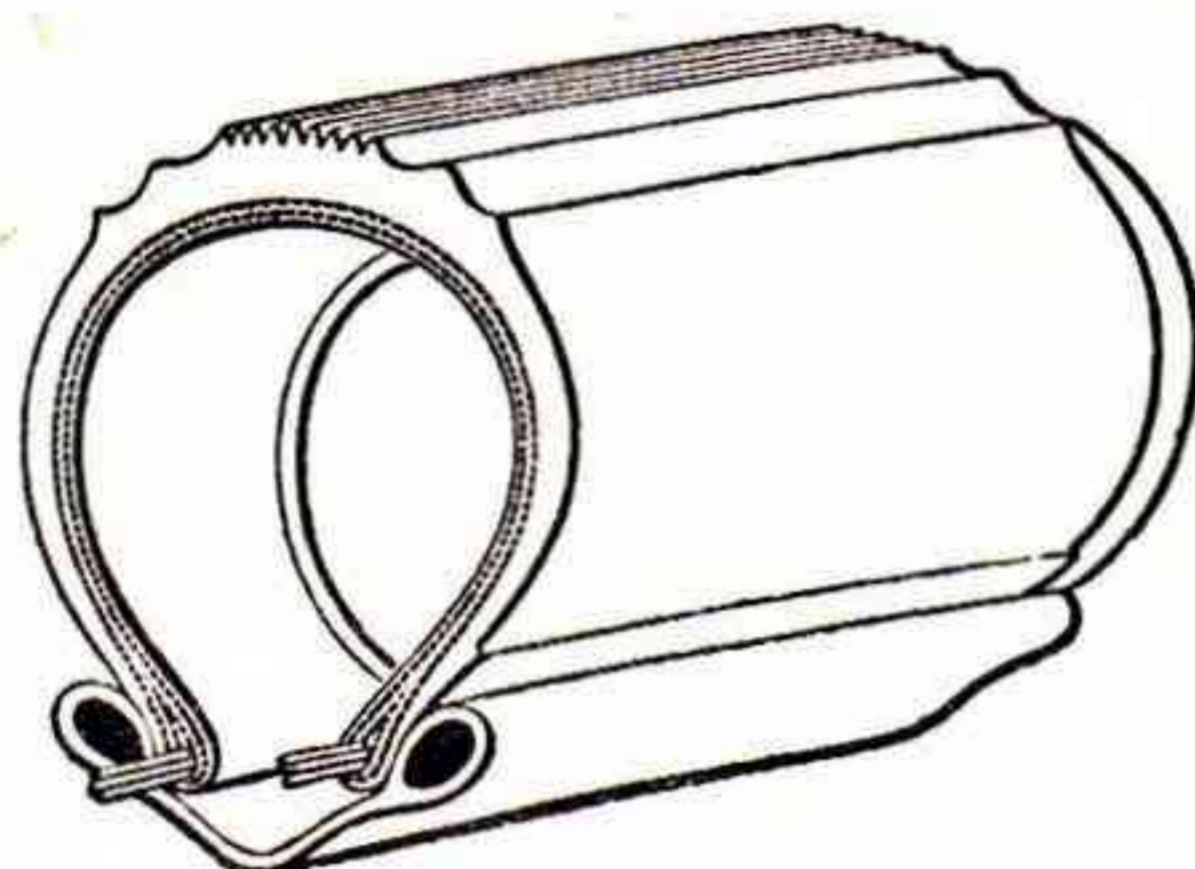

**Däck för transport- och barncyklar.**

- N:r 721. 20×2", kantråd ..... Pr st. 7: 35  
 ,, 722. 22×1¼", ,, ..... ,, ,, 3: 25  
 ,, 723. 26×1¾×1½", kantråd ,, ,, 4: 25  
 ,, 726. 24×2", ,, ..... ,, ,, 7: 70  
 ,, 727. 26×2", ,, ..... ,, ,, 8: 70  
 ,, 731. 20×2", wulst-system .. ,, ,, 8: 10

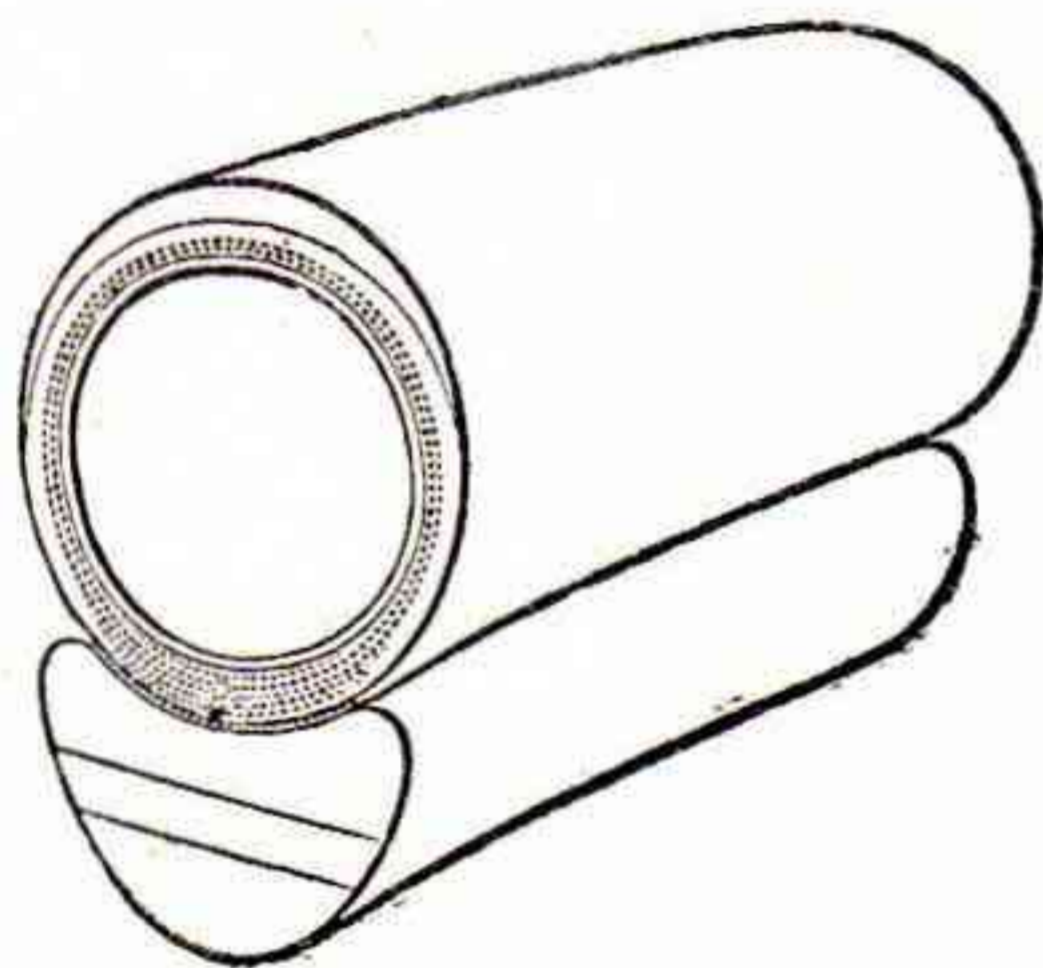

**Racerringar.**

Extra prima fabrikat med luftrör.  
 Bästa tävlingsringar.

- N:r 728. 28×1½", röda refflade, avsedda för landsvägslopp ..... Pr st. 9: 20  
 ,, 729. Rapido, heltäckta .... ,, ,, 10: 25  
 ,, 730. Eolo, halvtäckta, avsedda för banlopp .... ,, ,, 12: 25

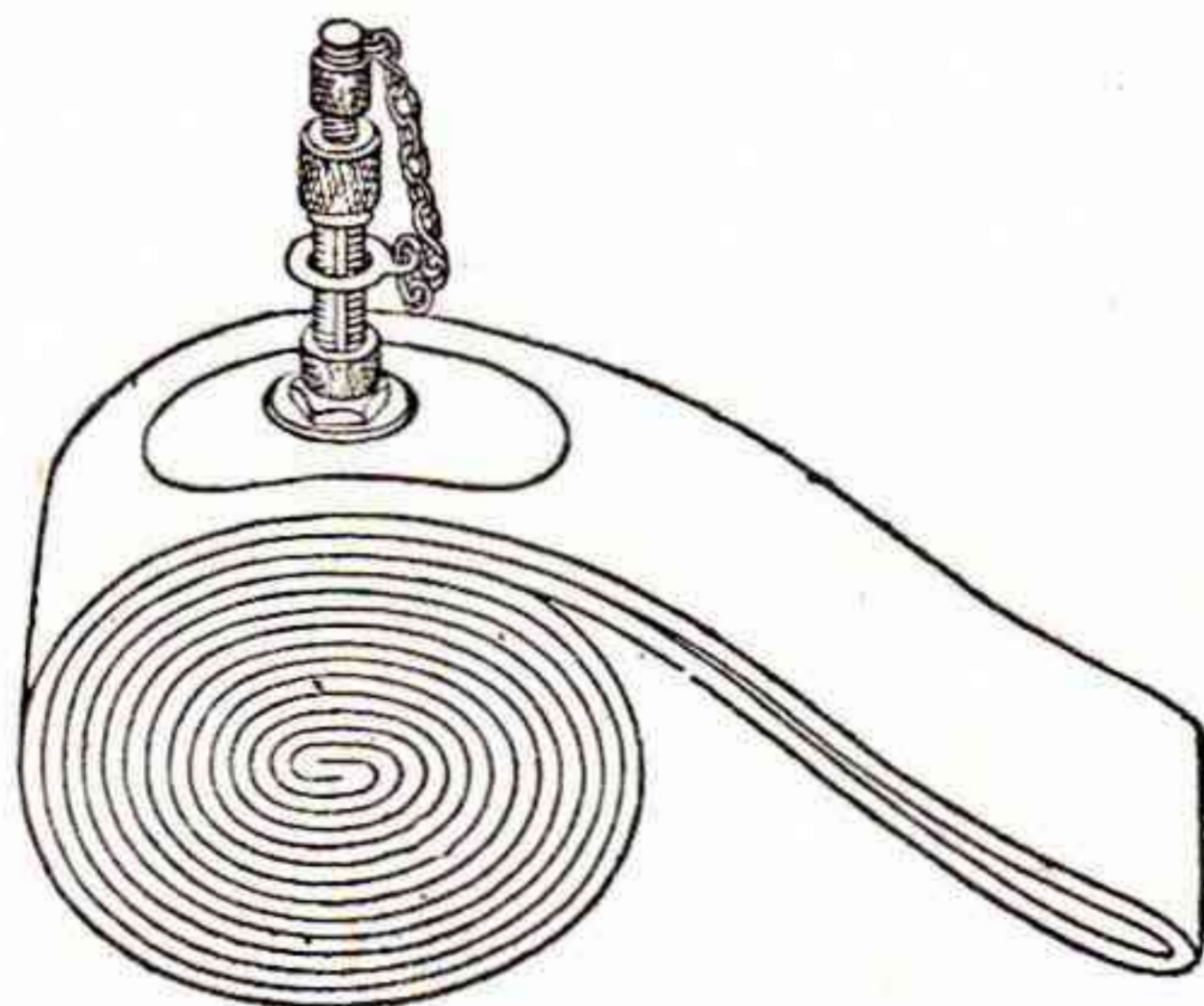

**Luftslangar.**

**"Jagaren", röda, extra prima.**

- N:r 735. 22×1¼" ..... Pr st. 1: 50  
 ,, 736. 26×1¾" ..... ,, ,, 1: 50  
 ,, 737. 28×1⅝" ..... ,, ,, 1: 50  
 ,, 738. 28×1½" ..... ,, ,, 1: 50  
 ,, 739. 28×1¾" ..... ,, ,, 1: 50  
 ,, 740. 28×1¼" ..... ,, ,, 1: 50  
 ,, 741. 26×1⅝", transport .... ,, ,, 2: 50  
 ,, 742. 24×1⅝", ,, ..... ,, ,, 2: 50  
 ,, 743. 24×2", ,, ..... ,, ,, 2: 50  
 ,, 744. 20×2", ,, ..... ,, ,, 2: 50  
 ,, 745. 20×1⅝", ,, ..... ,, ,, 2: 50  
 ,, 746. 26×2", ballong ..... ,, ,, 2: 50

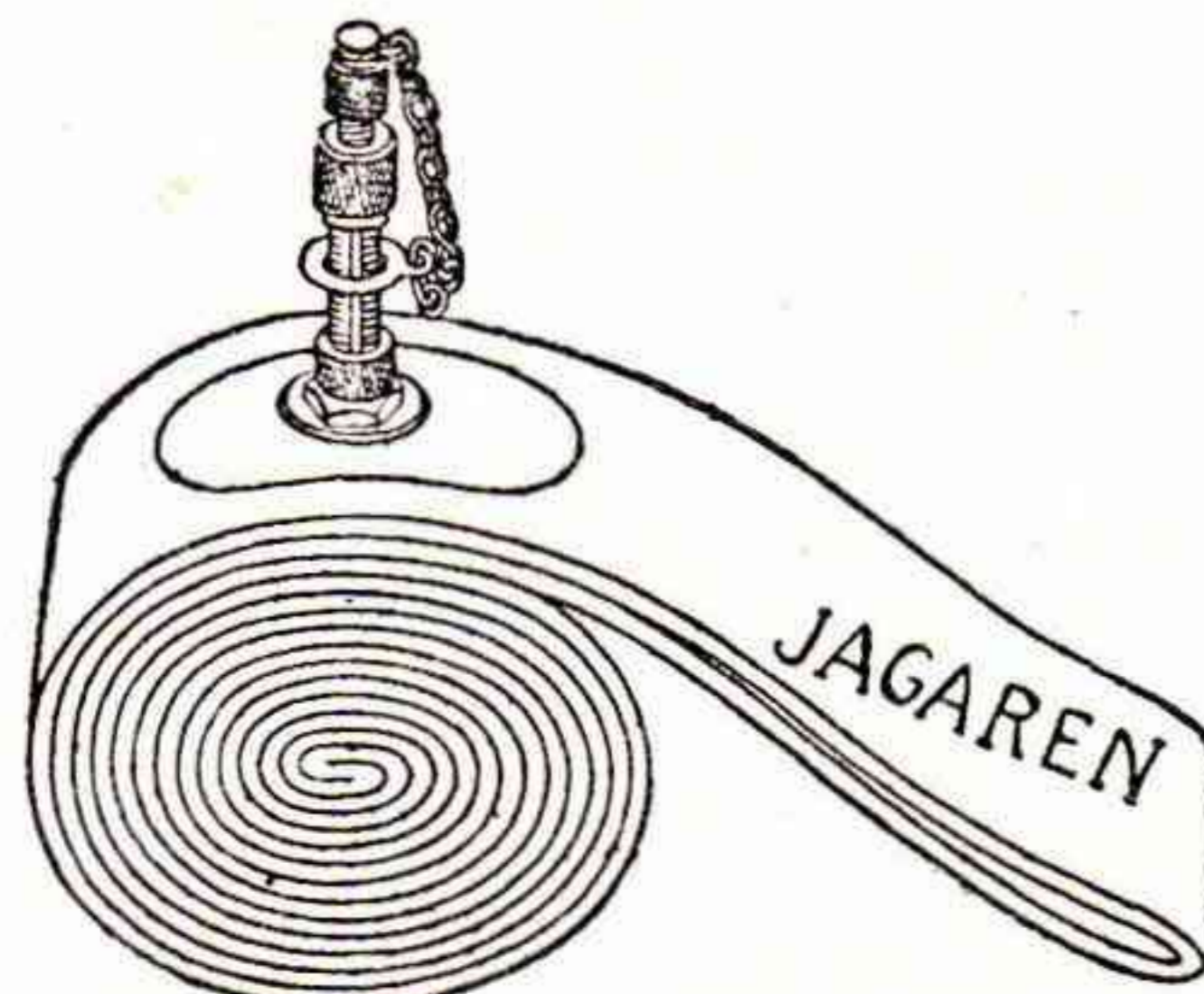

**Konkurrens kvalitet.**

- N:r 775. 28×1⅝" ..... Pr st. 1: 15  
 ,, 776. 28×1½" ..... ,, ,, 1: 15  
 ,, 777. 28×1¼" ..... ,, ,, 1: 15

### HANDTAG.



Handtag, av celluloid, prima.  
N:r 806.  $\frac{7}{8}$ ". Pr par .. 0: 50



Handtag, av celluloid, extra prima.  
N:r 807.  $\frac{7}{8}$ ". Pr par .. 0: 75



Handtag, av trä och virat läder, med nickeländar, extra prima.  
N:r 808.  $\frac{7}{8}$ ". Pr par .. 0: 58

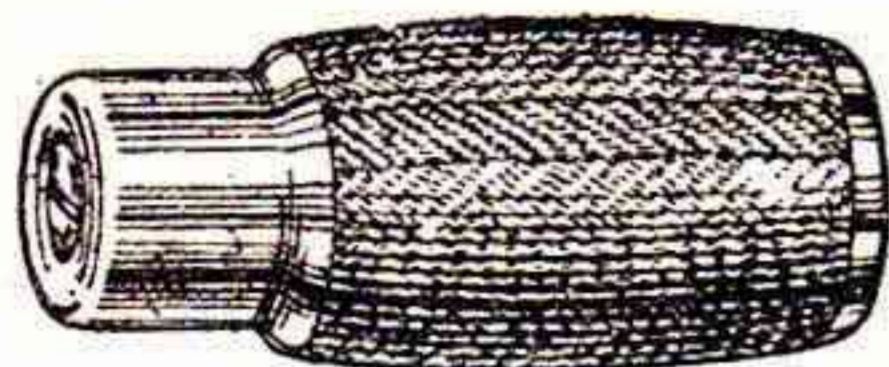

Handtag, "Jagaren", med svarta celluloidhylsor och förnicklade beslag, extra prima.  
N:r 810.  $\frac{7}{8}$ ". N. Pr par 0: 75  
K. Pr par 0: 82

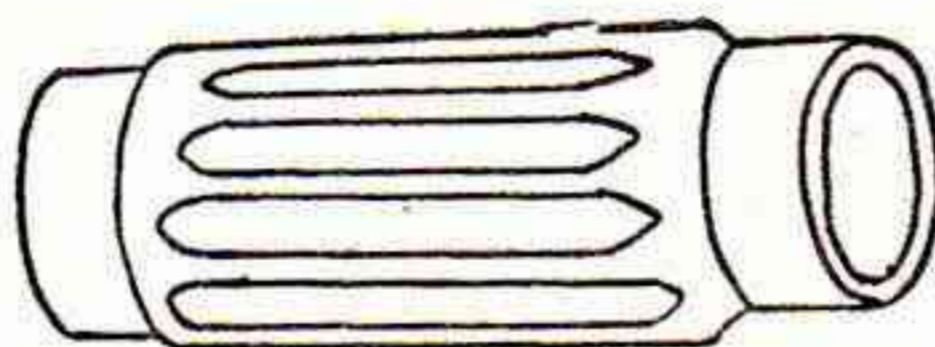

Handtag, av gummi, extra prima.  
N:r 815.  $\frac{7}{8}$ ". Pr par .. 0: 55

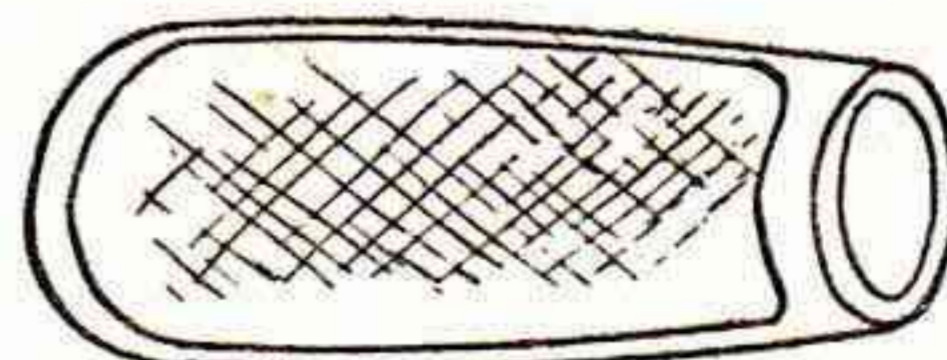

Handtag, av gummi, extra prima.  
N:r 817.  $\frac{7}{8}$ ". Pr par .. 0: 75  
,, 818. 1". Pr par .. 0: 85

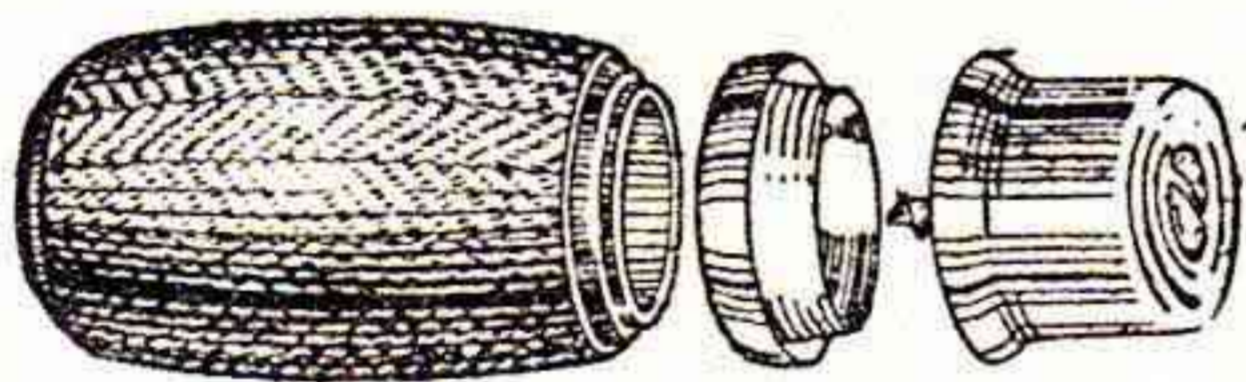

N:r 811. Handtagshylsor, av svart trä, polerade, för "Jagaren" handtag n:r 810.  
Pr par ..... 0: 25

N:r 812. Handtagsbeslag, förnicklade, för "Jagaren" handtag,  $\frac{7}{8}$ ", bestående av 2 st. kapslar, 2 st. ringar, 2 st. skruvar, 4 st. stift och 2 st. träproppar.

N. Pr sats ..... 0: 35  
K. Pr sats ..... 0: 42

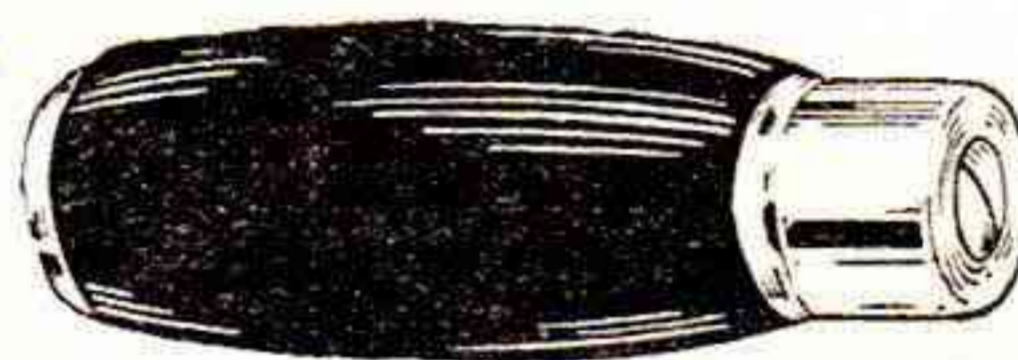

N:r 804. Handtag, kompletta, förnicklade beslag. Pr par ..... 0: 75

,, 805. Handtag, kompletta, förkromade beslag. Pr par ..... 0: 80

Påsättningen är mycket enkel, endast att påsätta handtaget på styret och inskruva skruven hårt med vanlig skruvmejsel.

Borttagningen är lika enkel, endast att uppskriva skruven några varv och knacka den tillbaka något, och draga bort handtaget.

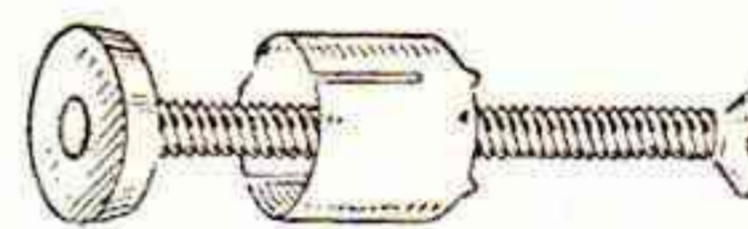

Handtag, av gummi, prima,  $\frac{7}{8}$ ".  
N:r 820. Längd 170 mm. Pr par .... 0: 85

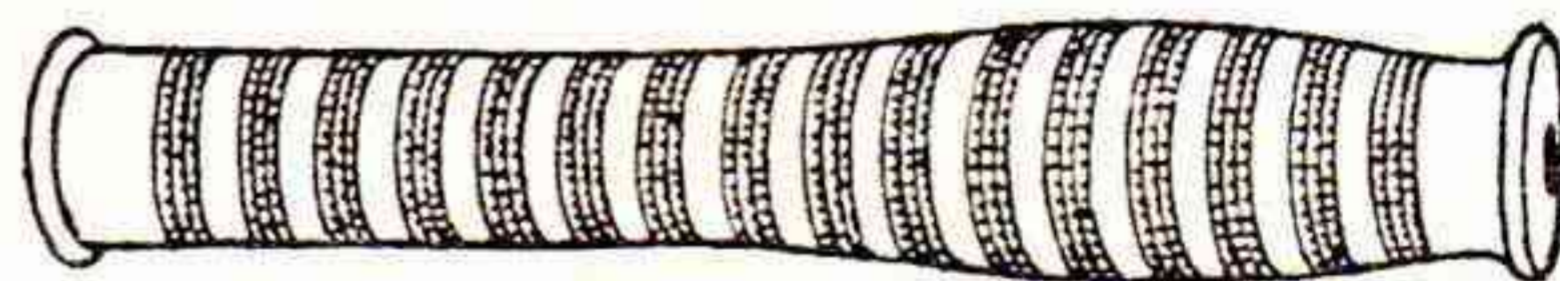

Handtag, av rött gummi, prima,  $\frac{7}{8}$ ".  
N:r 825. Längd 170 mm. Pr par .... 0: 90

### KEDJOR.

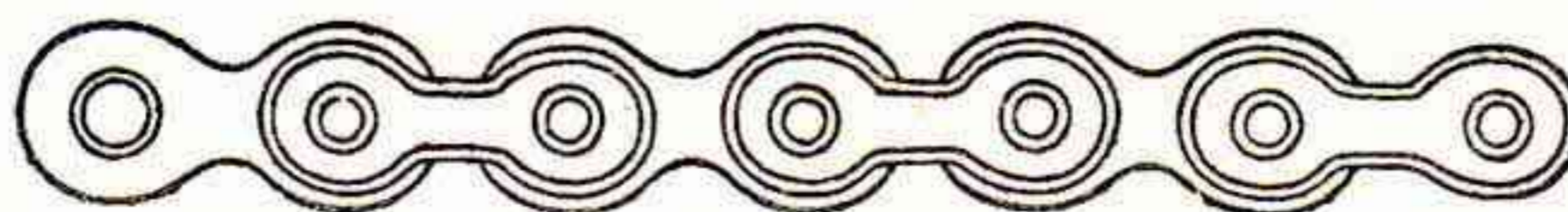

Prima hålnitad, härdad kedja.

N:r 900.	$\frac{1}{2}$ " $\times$ $\frac{3}{16}$ "	120	länkar	pr	kedja	om	5	Pr st.	1: 95
,, 901.	$\frac{1}{2}$ " $\times$ $\frac{1}{8}$ "	120	,,	,,	,,	5	,,	,,	1: 95
,, 902.	$\frac{5}{8}$ " $\times$ $\frac{3}{16}$ "	96	,,	,,	,,	5	,,	,,	1: 95
,, 903.	1" $\times$ $\frac{3}{16}$ "	60	,,	,,	,,	5	,,	,,	1: 95

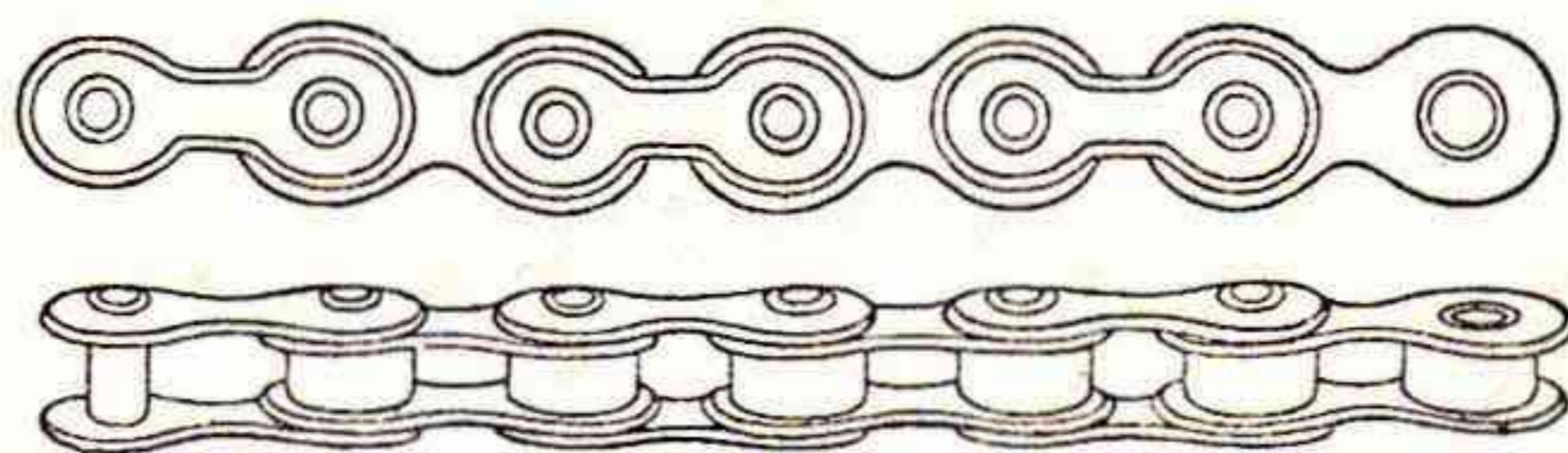

**Rullkedja C. E. J.**

Extra prima svenskt fabrikat.

N:r 904.	$\frac{1}{2}'' \times \frac{3}{16}''$ ,	120	länkar pr kedja om 5 fot	.....	Pr st. 2: 65
„ 905.	$\frac{1}{2}'' \times \frac{1}{8}''$ ,	120	„ „ „ „ 5 „	.....	„ „ 2: 65
„ 906.	$\frac{5}{8}'' \times \frac{3}{16}''$ ,	96	„ „ „ „ 5 „	.....	„ „ 2: 65
„ 907.	$1'' \times \frac{3}{16}''$ ,	60	„ „ „ „ 5 „	.....	„ „ 2: 65

**KEDJELÄNKAR OCH LÅS.**

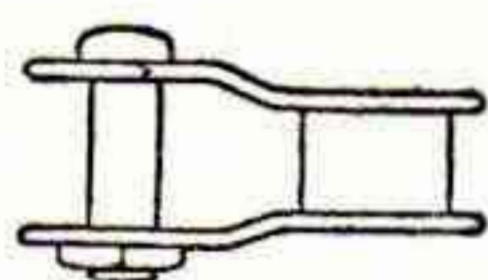

N:r 925. **Halvlänkar.**  
För  $\frac{1}{2}'' \times \frac{3}{16}''$  kedja  
Pr st. 0: 20

N:r 926. För  $\frac{1}{2}'' \times \frac{1}{8}''$   
kedja .. Pr st. 0: 20

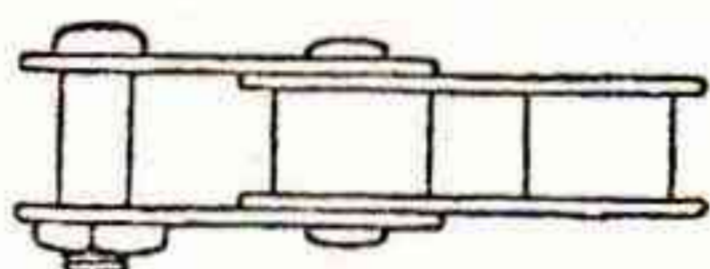

**Skarvlänkar.**

N:r 930. För  $\frac{1}{2}'' \times \frac{1}{8}''$  kedja Pr st. 0: 20

„ 931. „  $\frac{1}{2}'' \times \frac{3}{16}''$  „ „ „ 0: 20

„ 932. „  $\frac{5}{8}'' \times \frac{3}{16}''$  „ „ „ 0: 20

„ 933. „  $1'' \times \frac{3}{16}''$  „ „ „ 0: 20



**Kedjelås.**

N:r 934.  $\frac{1}{2}'' \times \frac{1}{8}''$  Pr st. 0: 20

„ 935.  $\frac{1}{2}'' \times \frac{3}{16}''$  „ „ 0: 20



**Kedjeskruv.**

N:r 936. För  $\frac{1}{8}''$  kedja Pr st. 0: 05

„ 937. „  $\frac{3}{16}''$  „ „ „ 0: 05

„ 938. „  $\frac{1}{4}''$  „ „ „ 0: 05

„ 939. **Kedjeskruvar**, sorterade  
i påsar om 100 st. .. Pr påse 2: 10



N:r 948. **Kedjesmörja**,  
prima, i tuber. Pr tub 0: 52

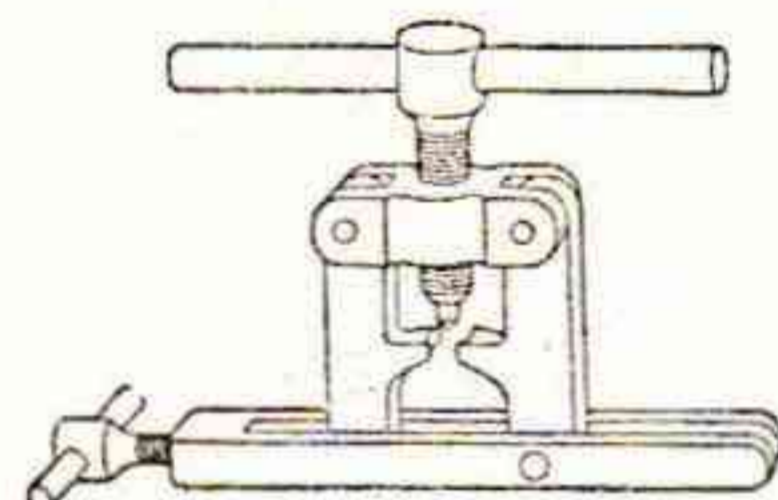

N:r 949. **Kedjenituttagare**,  
för isärtagning av cykel-  
kedjor ..... Pr st. 5: 85

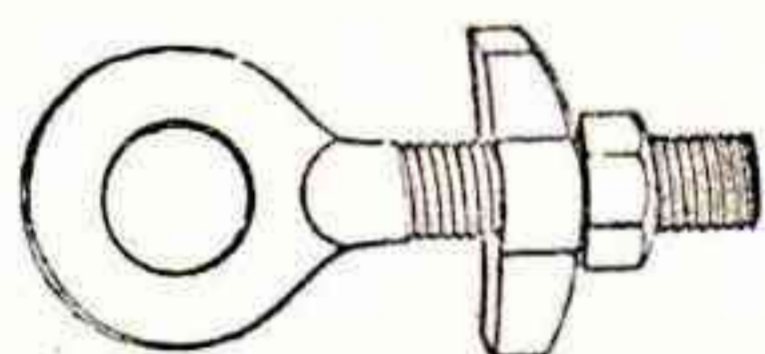

N:r 950. **Kedjesträckare.**  
Prima fabrikat.  
N. Pr par 0: 25  
K. „ „ 0: 30

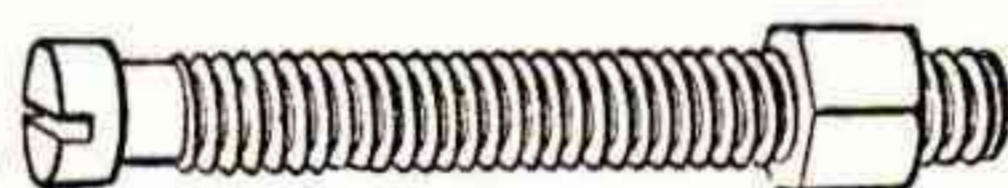

N:r 951. **Kedjesträckare**, prima  
Pr par N. 0: 20 K. 0: 25

N:r 952. **Mutter**, för kedjesträckare  
Pr st. 0: 05

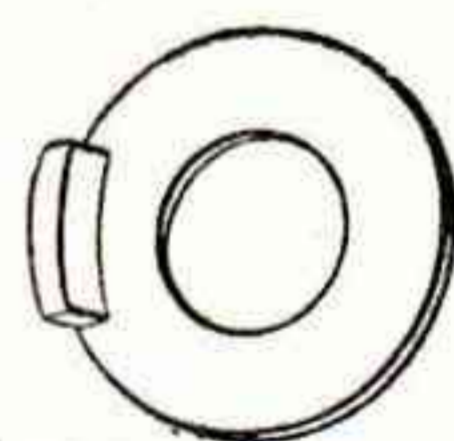

N:r 953.  
**Kedjespännbricka**, att fästa  
på bakaxeln, för kedjesträc-  
kare n:r 951 ... Pr st. 0:06

**Kedjehjul.**

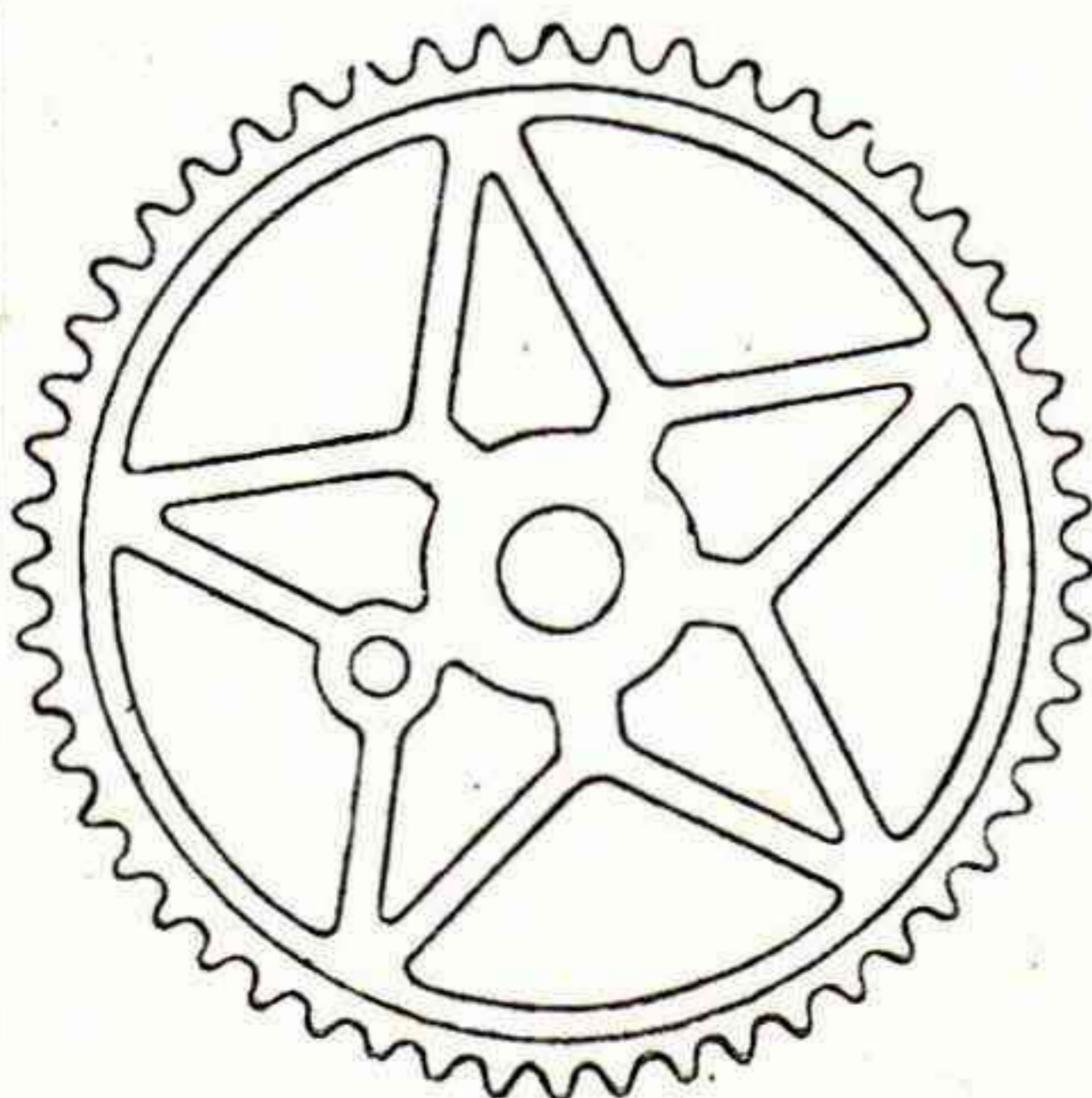

		N.	K.
N:r 960.	<b>Kedjehjul</b> , "Fauber Special", herr	2: 25	2: 50
„ 961.	„ „ „ dam	2: 25	2: 50
„ 963.	„ för Nymans m. fl. med klocka passande vev 1993	2: 70	2: 95
	d:o dam .....	2: 70	2: 95
„ 965.	„ "Fauber Standard", herr	3: 25	3: 75
„ 966.	„ „ „ dam	3: 25	3: 75
„ 970.	„ "Mito", herr	3: 25	3: 75
„ 971.	„ „ „ dam	3: 25	3: 75

Kedjehjulen levereras i dim.:  $\frac{1}{2}'' \times \frac{3}{16}''$ ,  $\frac{1}{2}'' \times \frac{1}{8}''$ .

**OBS.!** Priserna avse kedjehjul av  $\frac{1}{8}''$  godstjocklek för  
Kedjehjul av  $\frac{3}{16}''$  godstjocklek ökar priset med 85 öre pr st.  
Vid order uppgiv kuggantal.

### Kedjekransar.

För New Departure frihjulsnav.

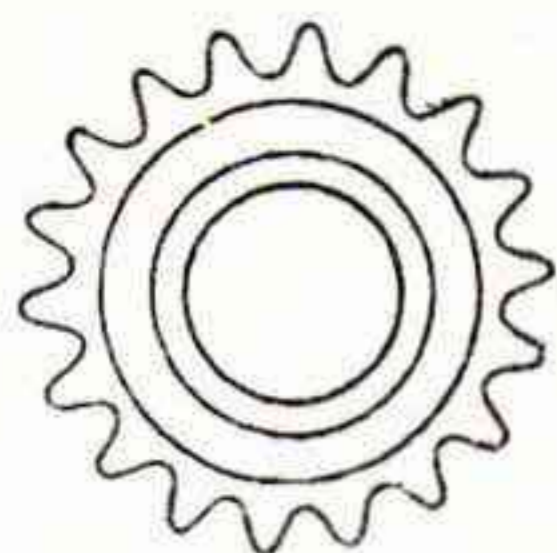

N:r	Storlek	Tänder	Pr st.	N.
972.	$\frac{1}{2} \times \frac{1}{8}$ "	14, 16, 18, 20 eller 22 kuggar	0: 50	
973.	$\frac{1}{2} \times \frac{3}{16}$ "	14, 16, 18, 20 " 22 "	0: 60	
974.	$\frac{5}{8} \times \frac{3}{16}$ "	13, 14, 15, 16 " 17 "	0: 60	
975.	$1 \times \frac{3}{16}$ "	7, 8, 9, 10 " 11 "	0: 60	

För Rapid, Novo, Torpedo, Rotax m. fl.

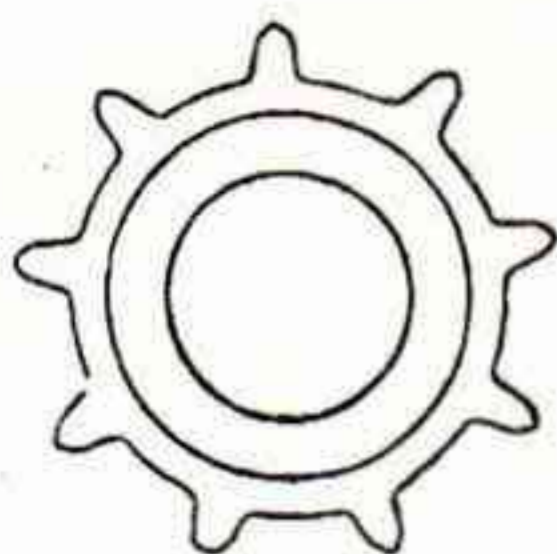

N:r	Storlek	Tänder	Pr st.	N.
976.	$\frac{1}{2} \times \frac{1}{8}$ "	14, 16, 18, 20 eller 22 kuggar	0: 50	
977.	$\frac{1}{2} \times \frac{3}{16}$ "	14, 16, 18, 20 " 22 "	0: 60	
978.	$\frac{5}{8} \times \frac{3}{16}$ "	13, 14, 15, 16 " 17 "	0: 60	
979.	$1 \times \frac{3}{16}$ "	7, 8, 9, 10 " 11 "	0: 60	



N:r 980. **Kedjekrans**, dubbel för racervelocipeder,  $\frac{1}{2} \times \frac{1}{8}$ " 18 och 19 tänd. N. Pr st. 1: 50

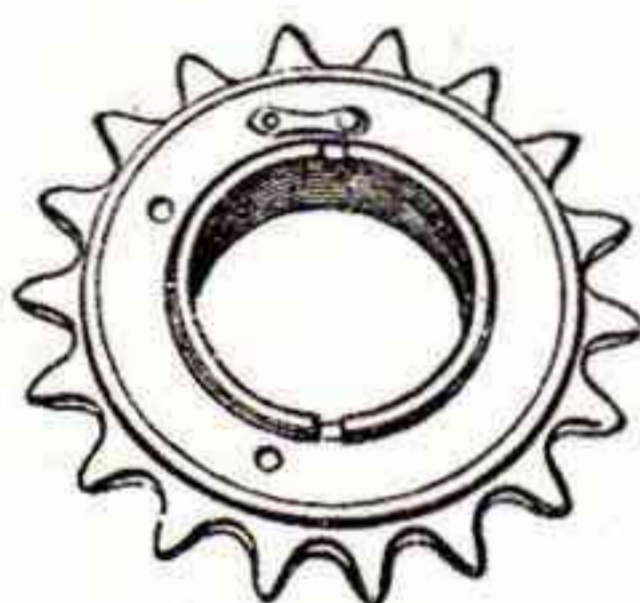

**Frigångskransar**, prima fabrikat, med 34 mm. gängade centrumhål, för racervelocipeder, trehjuliga velocipeder, dressiner, båt-motorer m. m.

N:r 981. För  $\frac{1}{2} \times \frac{1}{8}$ " kedja, med 18, 20 eller 22 kuggar. Pr st. 2: 85  
 ,, 982. För  $\frac{1}{2} \times \frac{3}{16}$ " kedja, med 18, 20 eller 22 kuggar. ,, ,, 2: 85

### Skyddsglasögon.

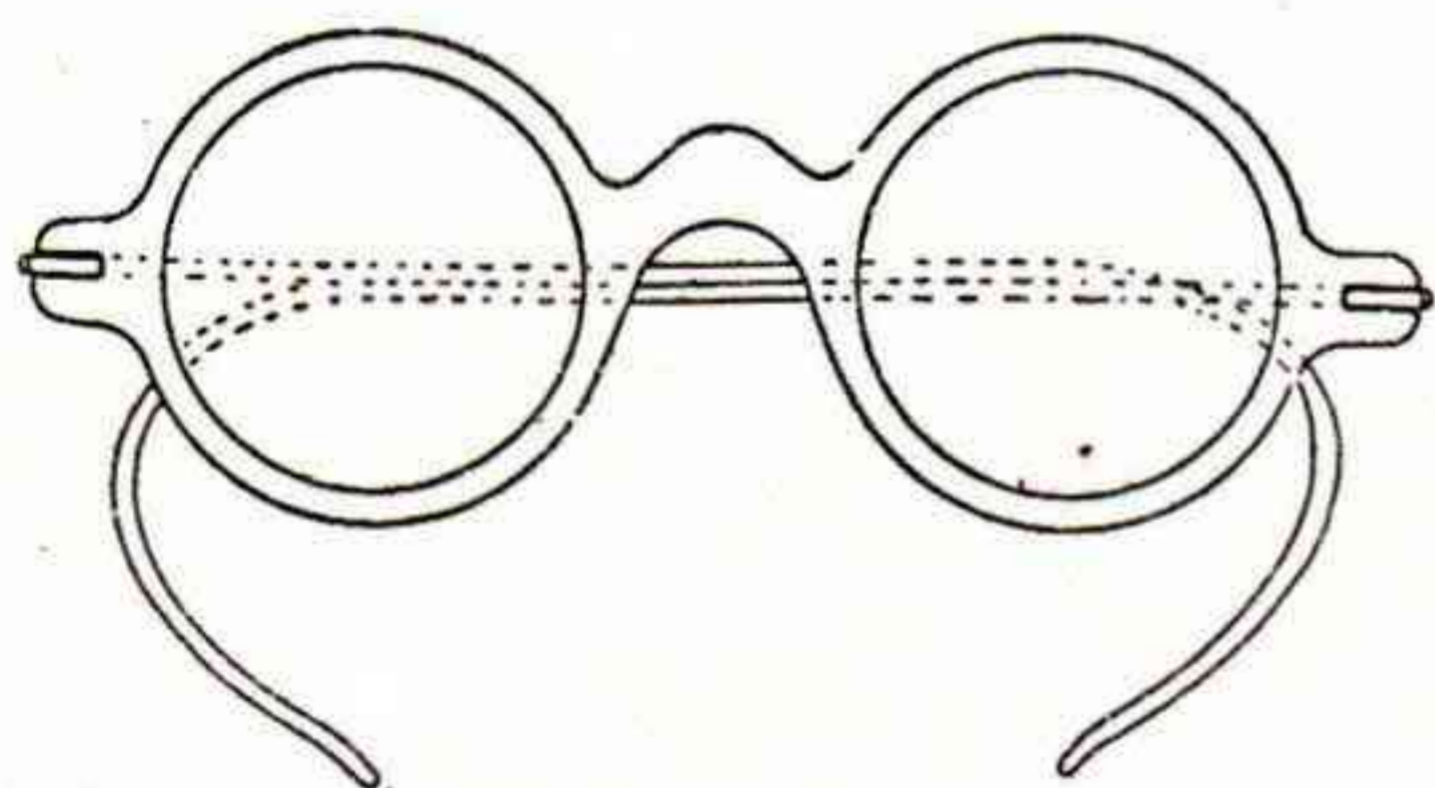

N:r 983 **Solglasögon**, gulgröna glas. Celluloidbågar, utan etui. Pr par 0: 75

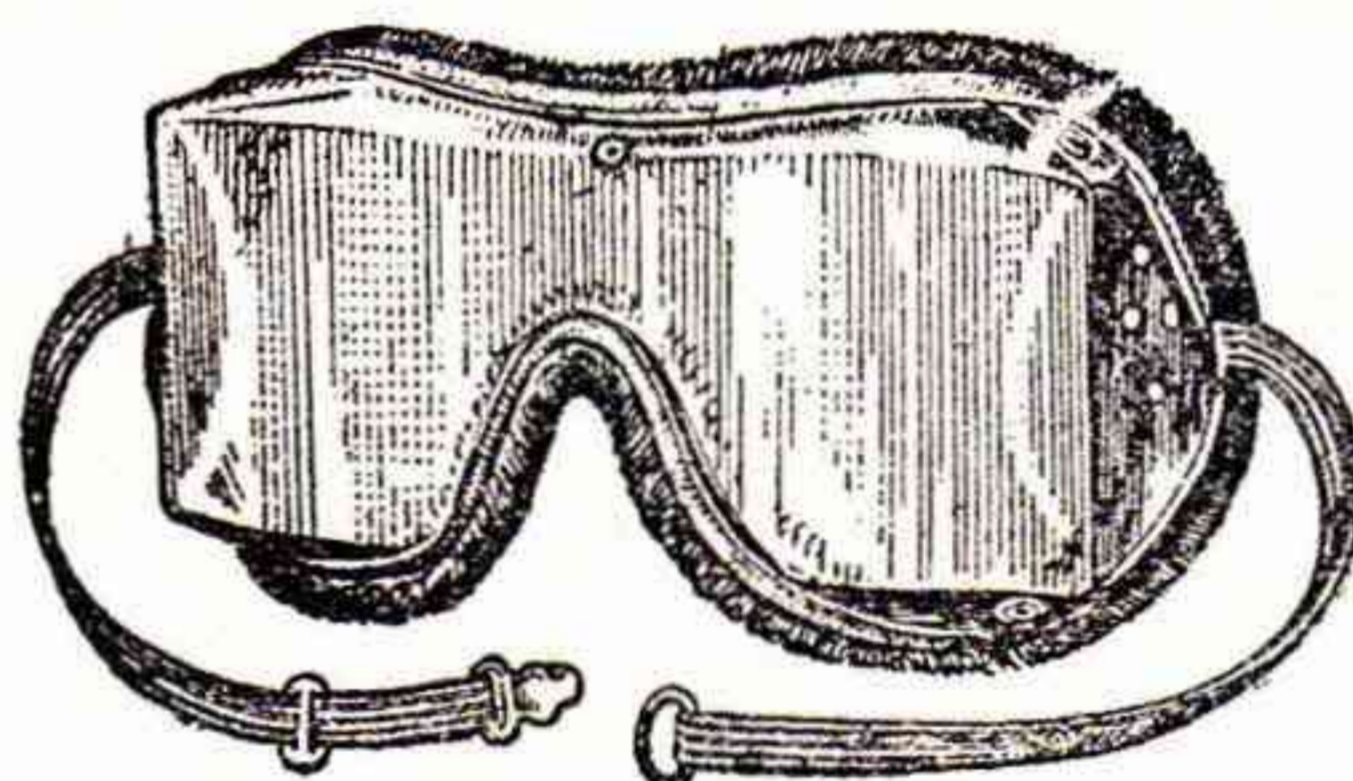

N:r 984 **Skyddsögon**, av celluloid, plyschkantade. Levereras i etui. Pr par 1: —

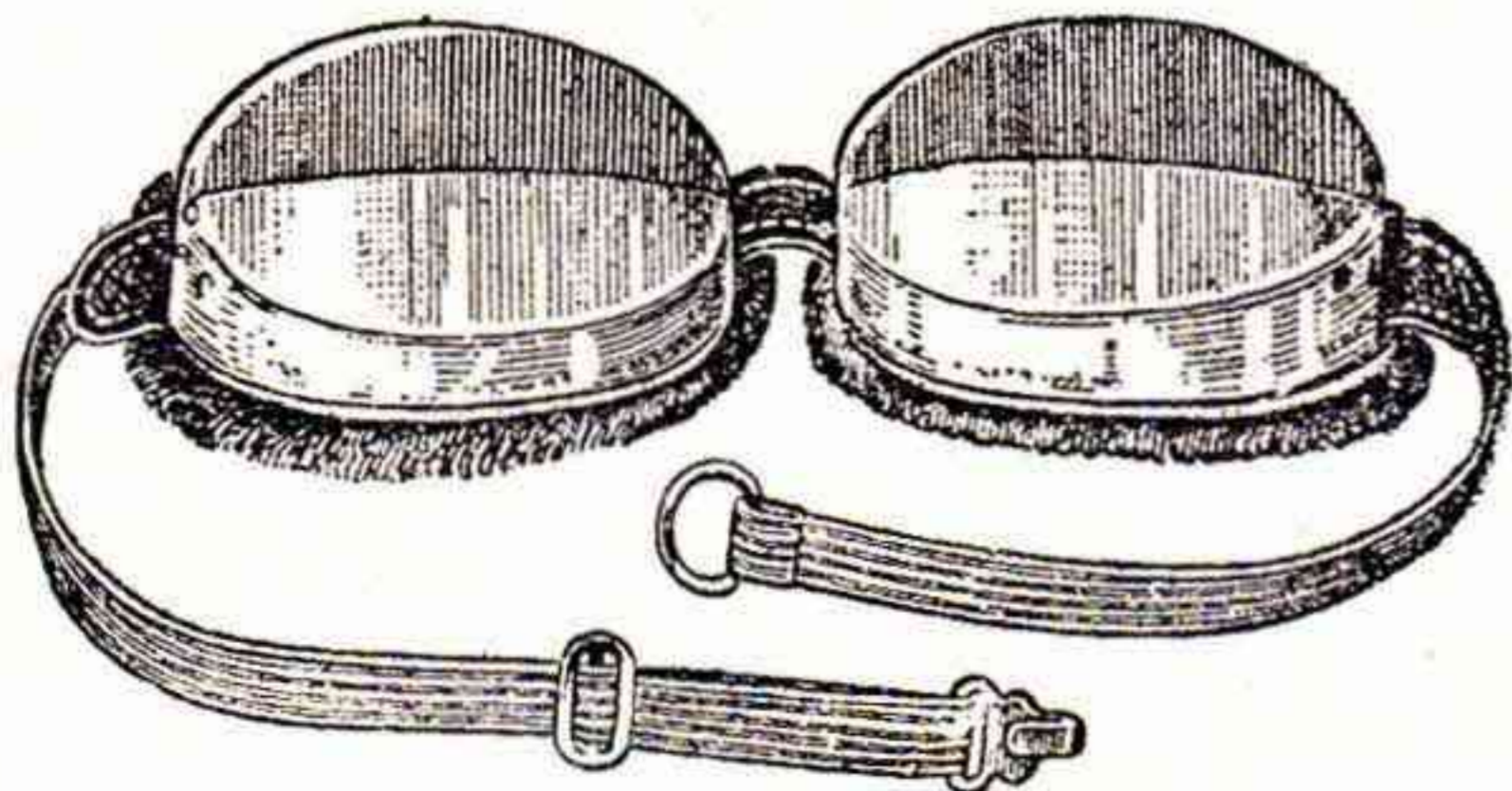

N:r 986. **Skyddsögon**, av celluloid, färgade, övre delen blå eller gulgrön, nedre delen klar. Plyschkantade. Levereras i etui. Pr par ..... 2: 50

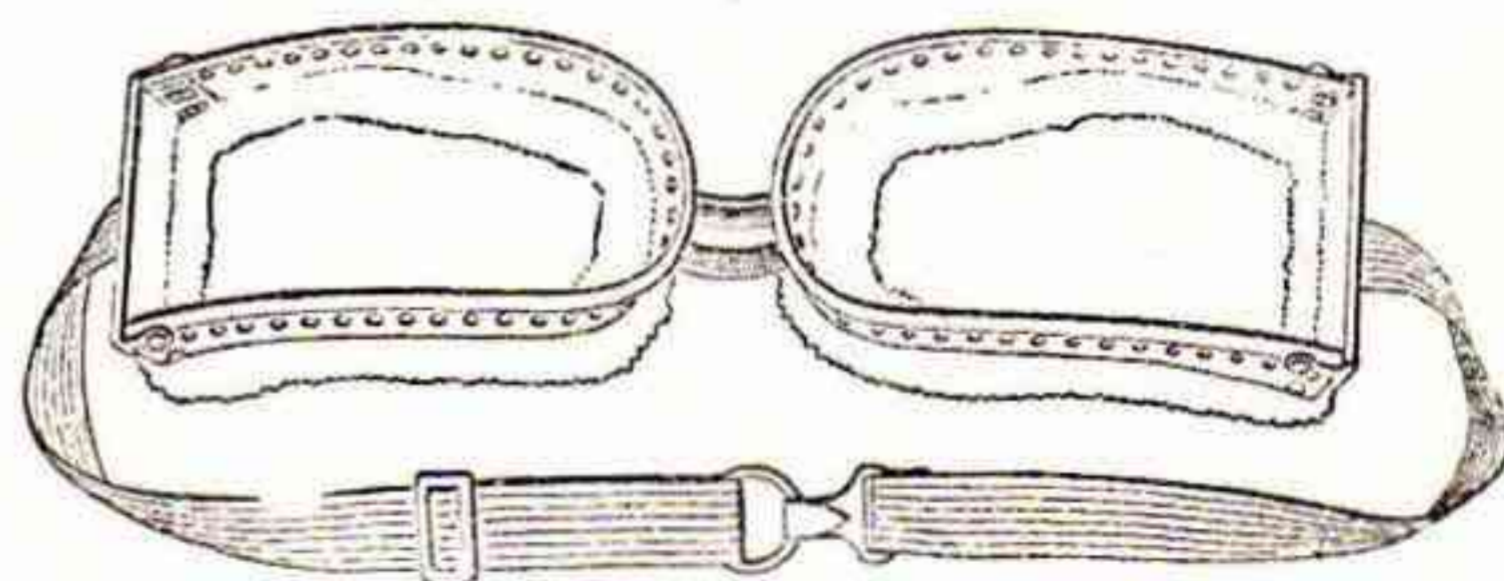

N:r 985. **Skyddsögon**, av celluloid, plyschkantade. Levereras i etui. Pr par 1: 50

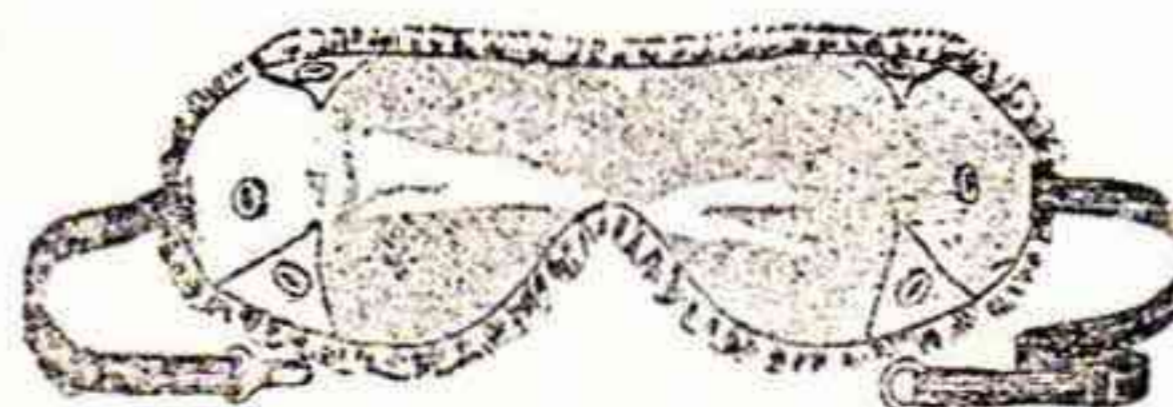

N:r 987. **Skyddsglasögon**, av celluloid, kantade med plysch ..... Pr par 0: 50

## Kedjeskydd.

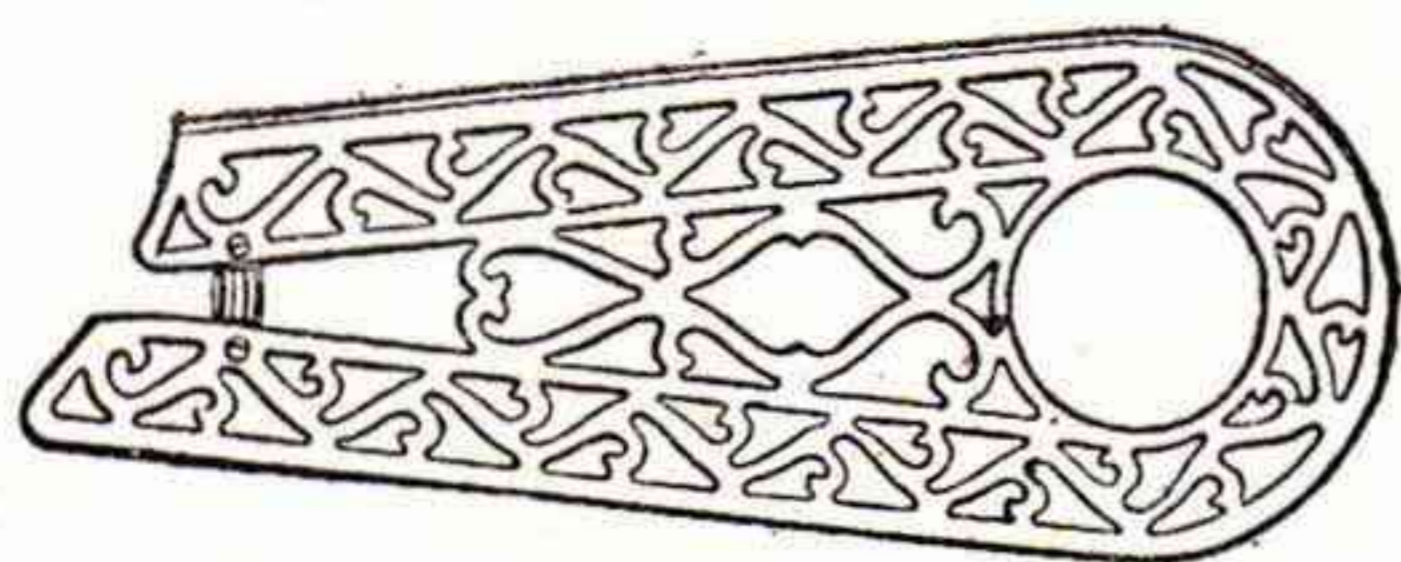

N:r 990. **Kedjeskydd** av aluminiumplåt, komplett med rostskyddsförnicklade beslag. Pr st. 3: 15

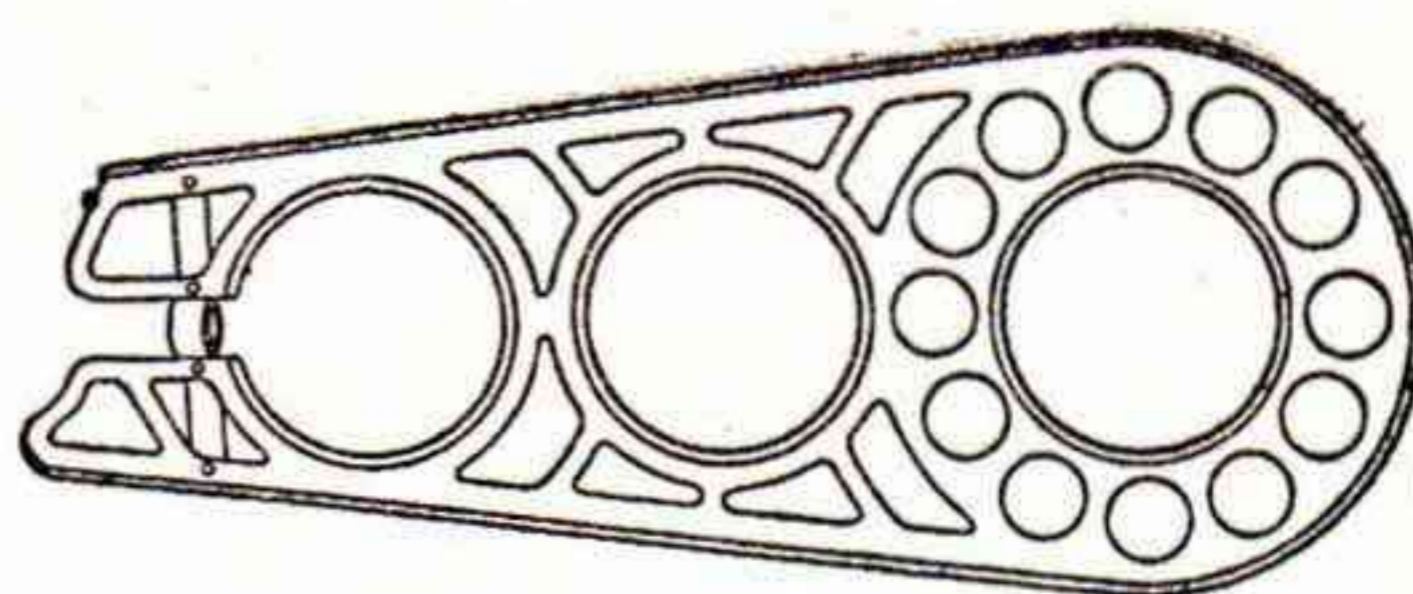

N:r 991. **Kedjeskydd**, av plåt, lackerat, med beslag ..... Pr st. 1: 70  
 ,, 992. **Kedjeskydd**, av plåt, förnicklat, med beslag ..... Pr st. 2: 30



N:r 996. **Kedjeskydd**, av plåt, svartlackerat och randat, kompl. med rostskyddsförnicklade beslag ..... Pr st. 0: 95

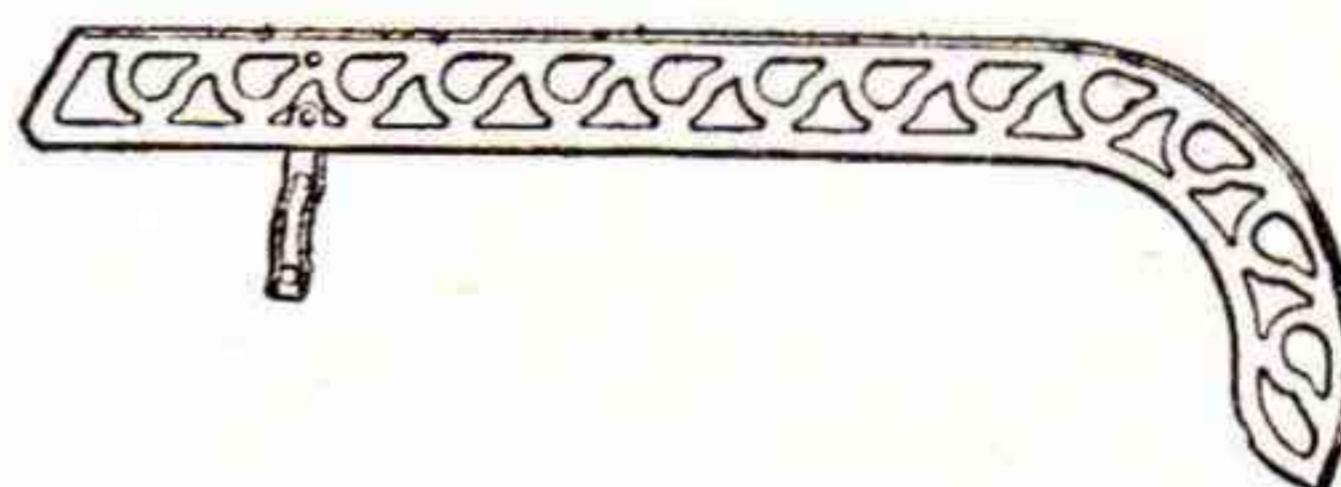

N:r 995. **Kedjeskydd**, av aluminiumplåt, komplett med rostskyddsförnicklade beslag. Pr st. 1: 50

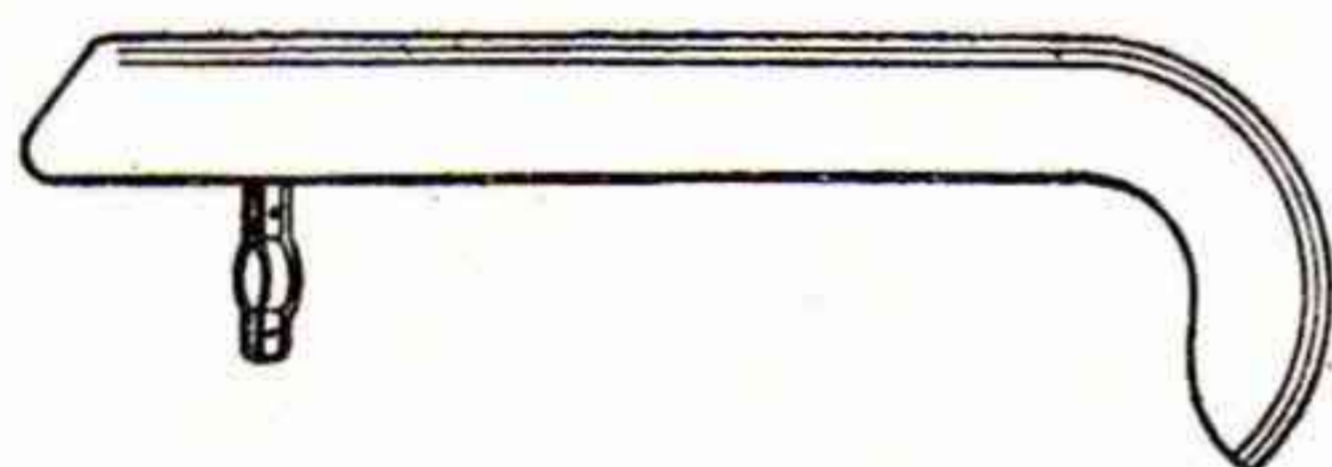

N:r 997. **Kedjeskydd**, av plåt, rostskydds-förnicklat, med beslag ..... Pr st. 1: 45

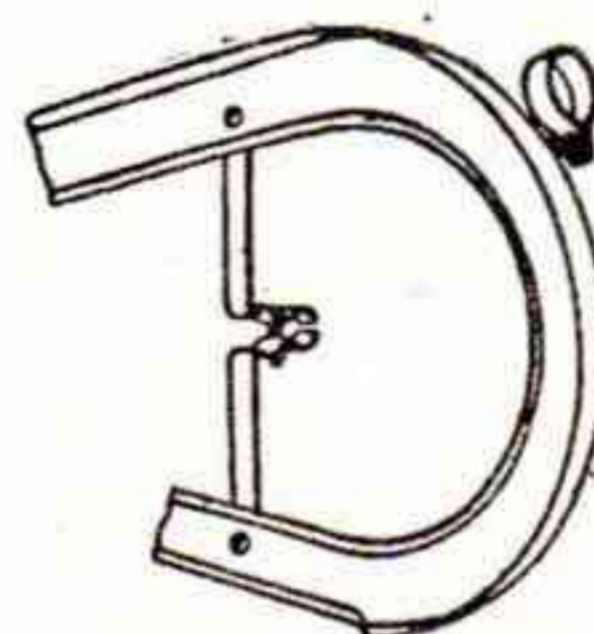

N:r 998. **Kedjeskydd**, för tävlingsvelocipeder, av aluminium, kompl. med beslag. Lackerat ..... Pr st. 1: 60  
 N:r 999. Polerat ..... ,, ,, 1: 60

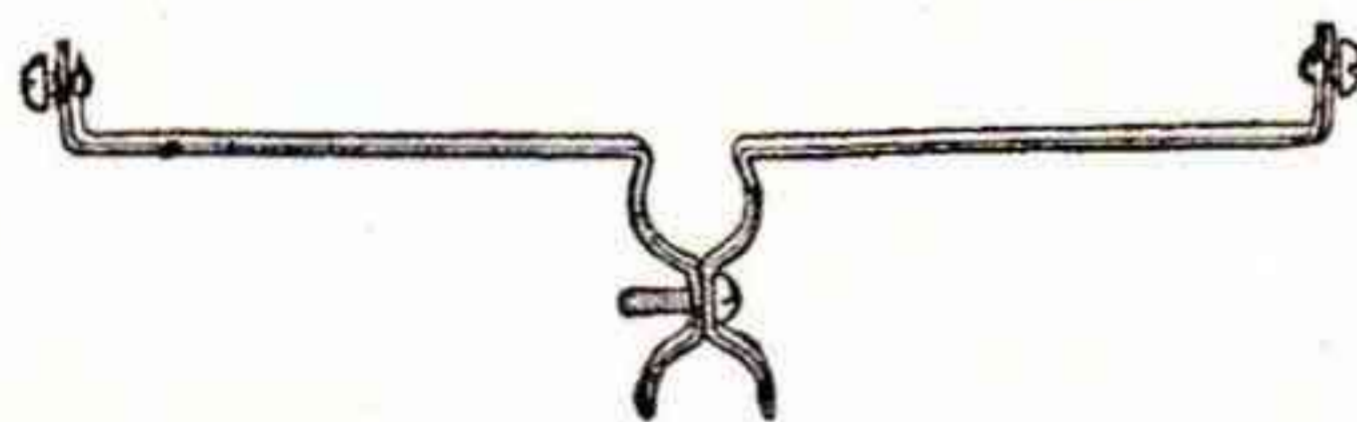

N:r 1000. **Kedjeskyddsbeslag**, lackerat, med skruvar.

Pr st. 0: 35

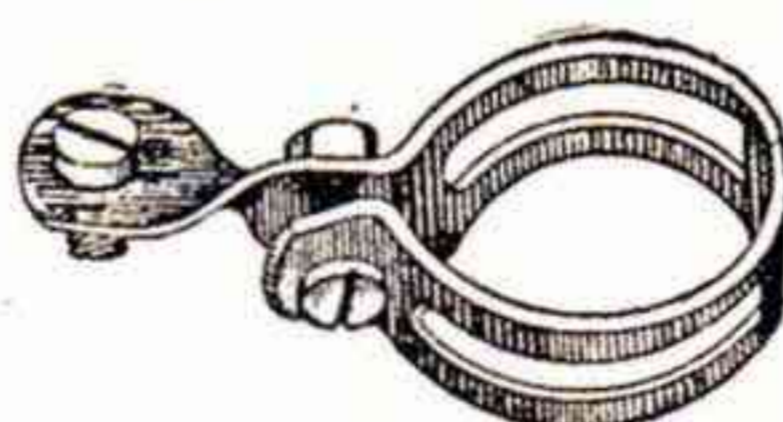

N:r 1001. **Kedjeskyddsbeslag**, förnicklat, med skruvar. För 1 1/8" ramrör.

N. Pr st. 0: 22

K. ,, ,, 0: 27



N:r 1002. **Kedjeskyddsbeslag**, förnicklat med skruvar.

N. Pr st. 0: 12

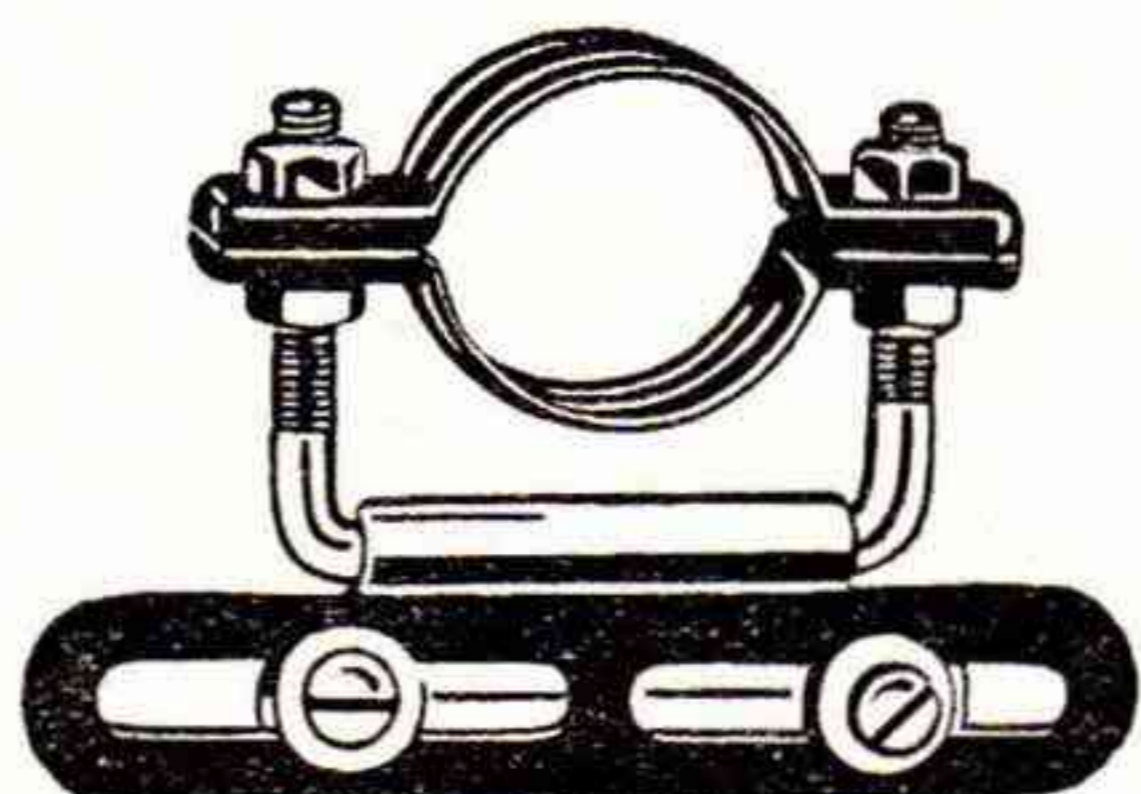

N:r 1003. **Kedjeskyddsbeslag**, förnicklat, ställbart för olika rördimensioner .. Pr st. 0: 52

N:r 1004. D:o, av mässing.

N. Pr st. 1: --

K. ,, ,, 1: 10

## Kjolskyddsnet.

Prima fabrikat med 18×8 hakar.

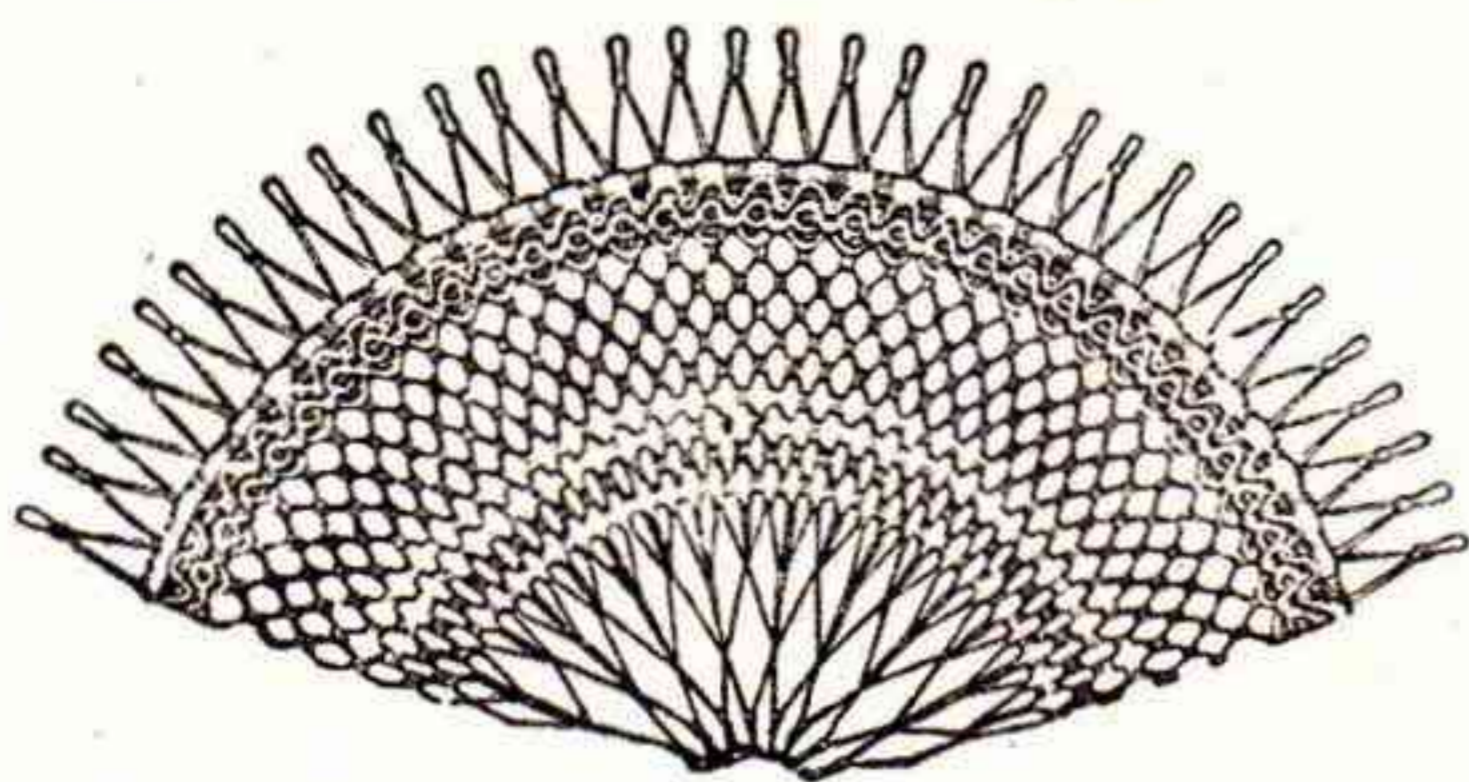

N:r 1005. **Kjolskyddsnet**, av bomull, enkelvävda i sorterade färger ..... Pr par 0: 50

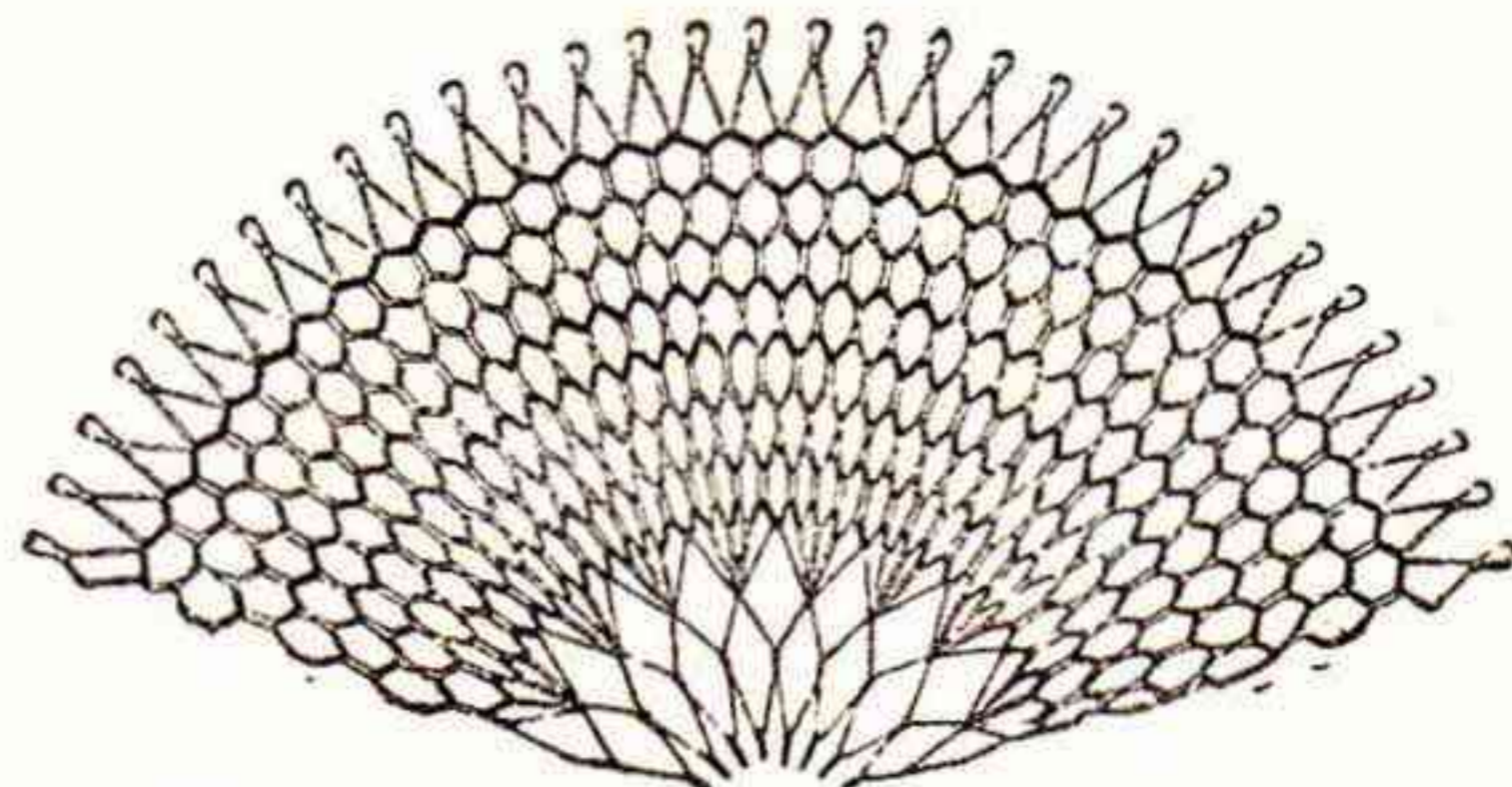

N:r 1006. **Kjolskyddsnet**, av silke, enkelvävda i sorterade färger .... Pr par 0: 70

N:r 1007. **Kjolskyddsnet**, av silke, dubbelvävda i sorterade färger ..... Pr par 1: —

N:r 1011. **Kjolnätstrianglar** av aluminium.

Pr par 0: 20

N:r 1008. **Kjolskyddsnet** av silke, dubbelvävda med galoner i sorterade färger Pr par 1: 50

N:r 1015. **Kjolnätshakar**, svartlackerade. Pr st. 0: 04

## Klockor.

Av extra prima fabrikat.

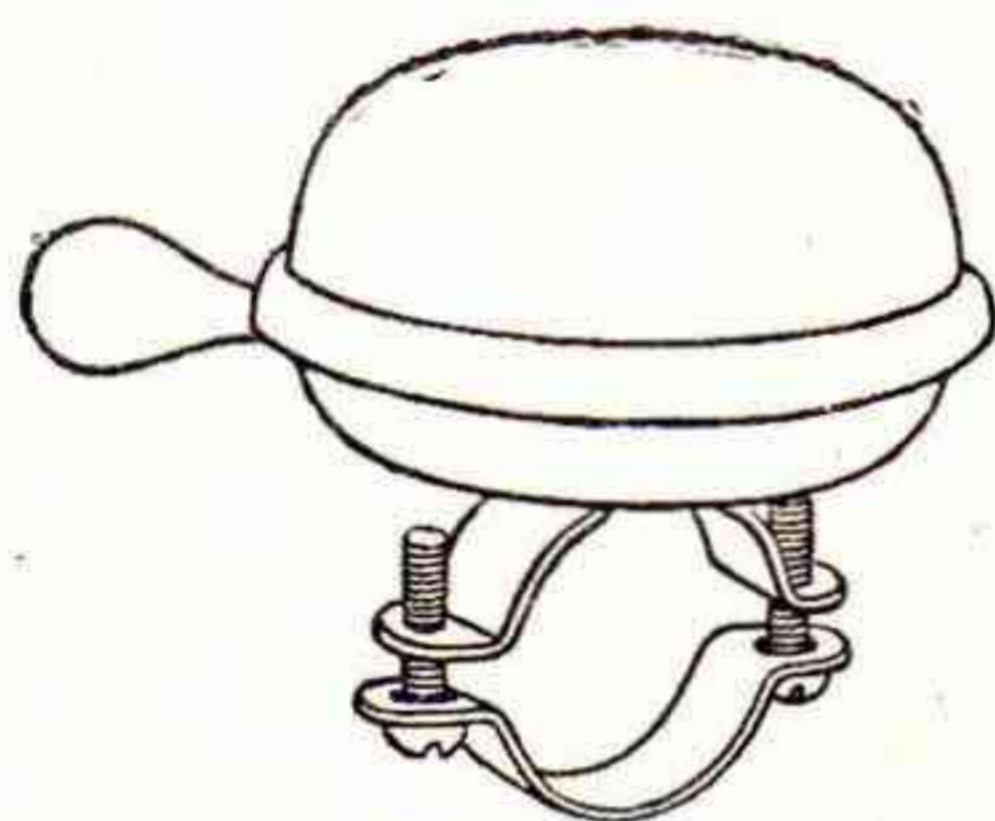

N:r 1032. **Klocka**, med 6 cm. stålskål, förnicklad Pr st. 0: 70

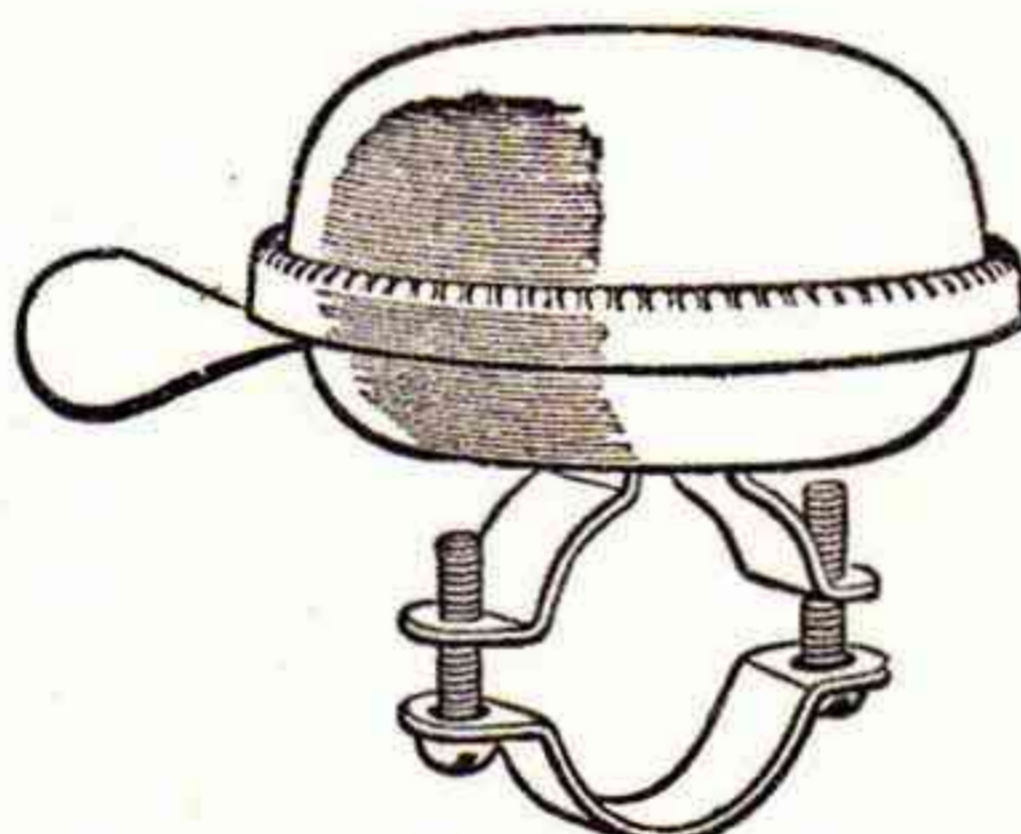

N:r 1033. **Klocka**, med 5 cm. stålskål och pärlrand. Förnicklad. .... Pr st. 0: 70

N:r 1034. **Klocka**, med 6 cm. stålskål och pärlrand. Förnicklad. .... Pr st. 0: 80

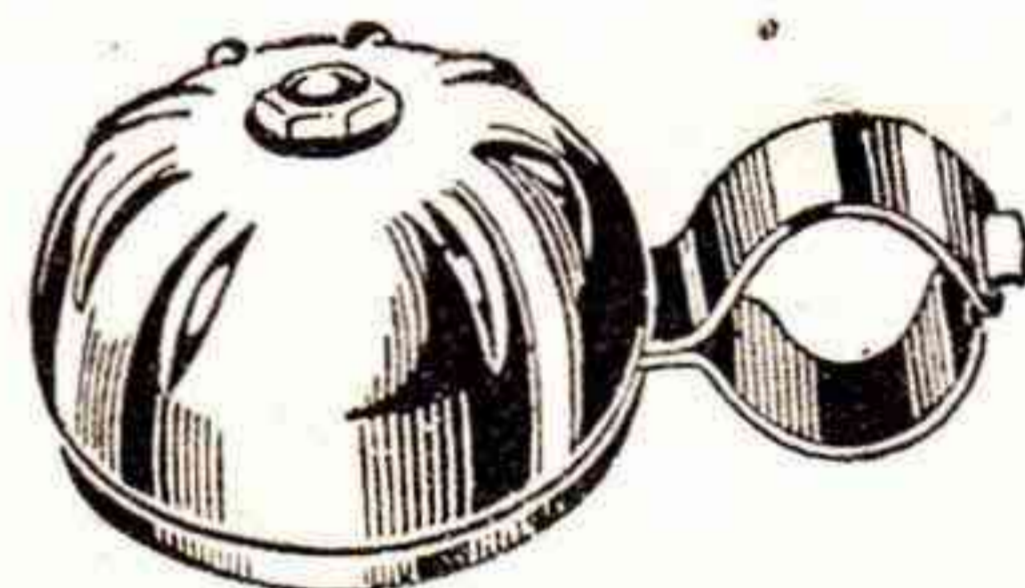

N:r 1043. **"PärLAN"**, svenskt fabrikat, utan kugghjul. Metallklang.

N. K.  
Pr st. 1: 40 1: 50

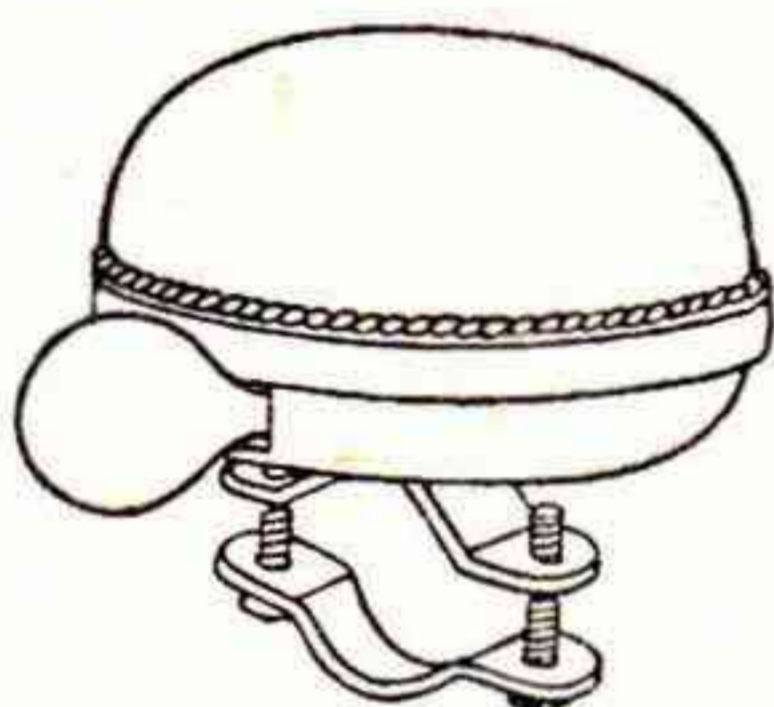

N:r 1039. **Klocka**, med 6 cm. metallskål och pärlrand. Förkromad. .... Pr st. 1: 30

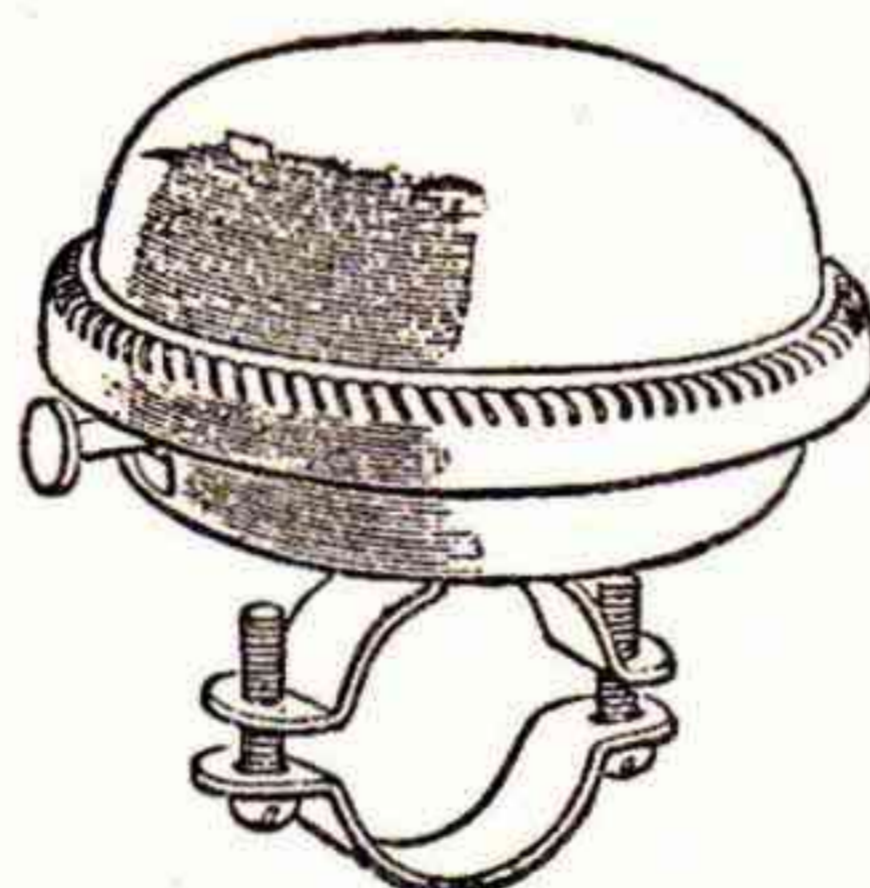

N:r 1040. **Klocka**, med 5 cm. stålskål och urverk. Förnicklad. .... Pr st. 2: 25

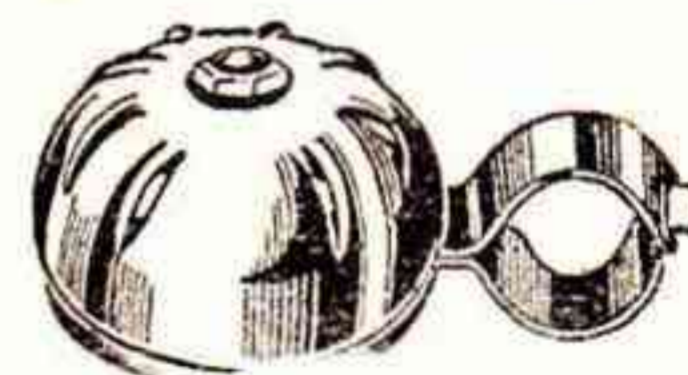

N:r 1043a. **"PärLAN"**, "Baby", Pr st. 0: 95

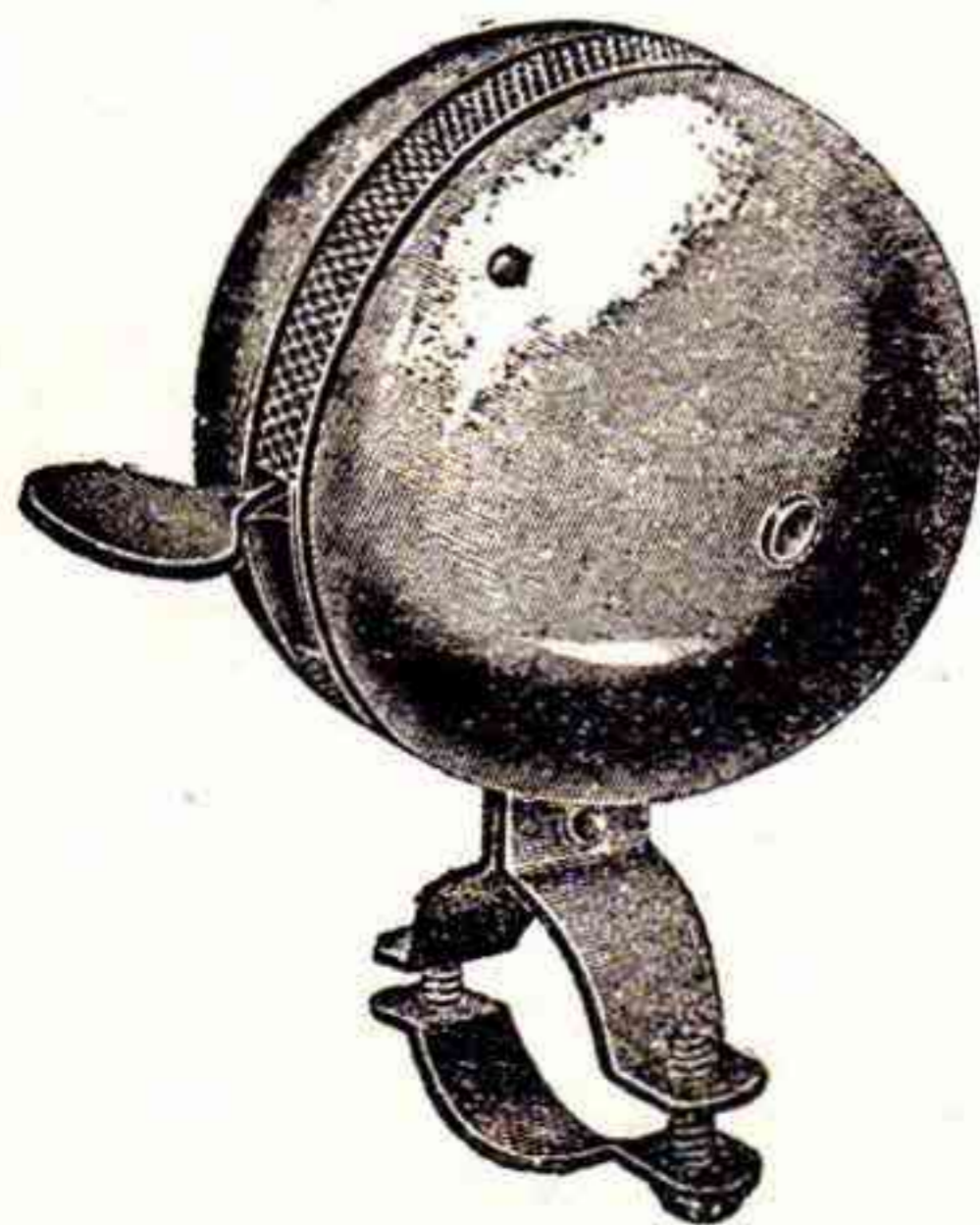

N:r 1044. **Klocka**, med dubbla 6 cm. stålskålar. Förnicklad. Pr st. 1: 25

N:r 1045. **Klocka**, med dubbla 6½ cm. roterande stålskålar. Förnicklad ..... Pr st. 1: 65

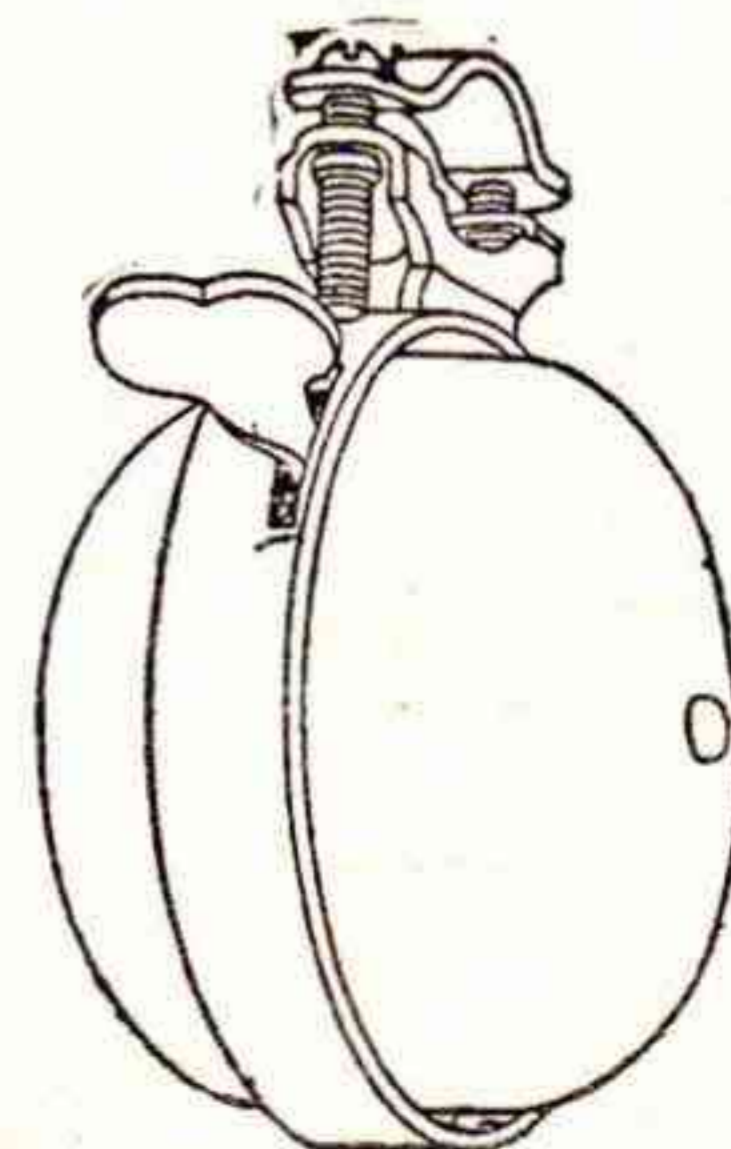

## Penslar.

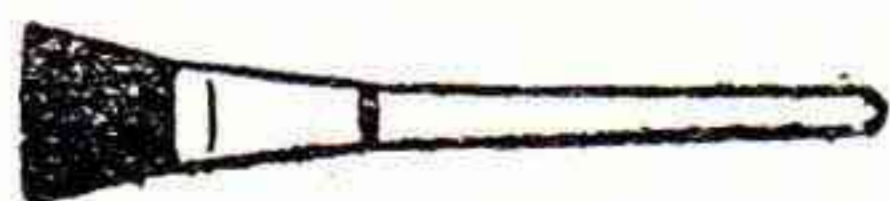

N:r 1154. Lackeringspensel, längd 190 mm. .. Pr st. 0: 16    N:r 1155. Lackeringspensel, längd 210 mm. .. Pr st. 0: 22    N:r 1156. Lackeringspensel, längd 225 mm. .. Pr st. 0: 35



N:r 1158. Lackeringspensel, storlek 28×185 mm., speciellt för robbialack ..... Pr st. 1: 05

## Lyktor.

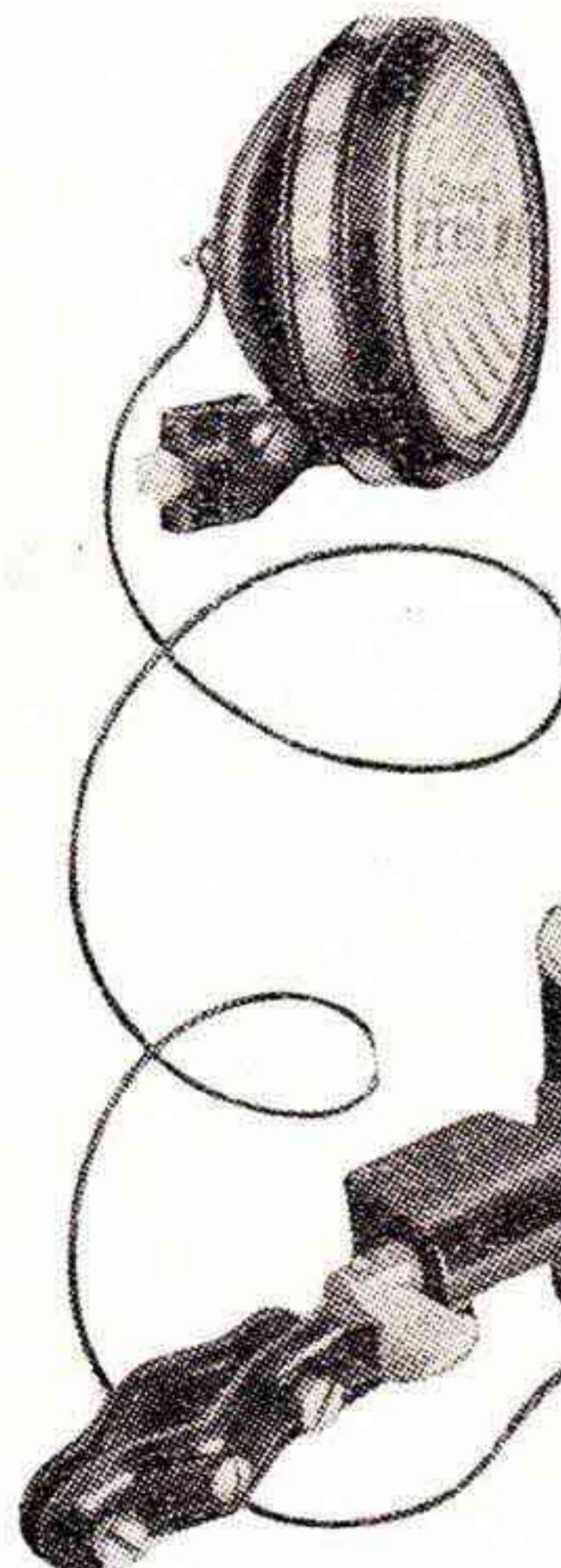

N:r 1160.

N:r 1160. **Bosch** lykta med torped-strålkastare, 6 volts 4-polig generator, effekt 3 watt, strålkastaren bländfri och med synnerligen kraftigt ljus även vid låg fart. Fotpedal. Pr st. 15:—  
 N:r 1161. **Bosch** med batteri-strålkastare, i övrigt lika 1160. Med fotpedal. .... Pr st. 15:—  
 N:r 1165. **Bosch** nya **Lyxmodell**. Pr st. 18:—

Den nya lyxmodellen av Bosch-cykelljus har helförkromad strålkastare med 80 mm. ljusöppning. Det välvda frontglaset och den strömlinjeformade kåpan giva strålkastaren ett elegant utseende. Strålkastaren är försedd med 2 glödlampor, 1 hel- och 1 halvljuslampa och omkoppling sker med ett väldimensionerat, lättåtkomligt vred på strålkastarens översida. Generatoren är samma 6 volts, 3 watts generator med fotpedal, som användes till vanliga modellen av Bosch-cykelljus.

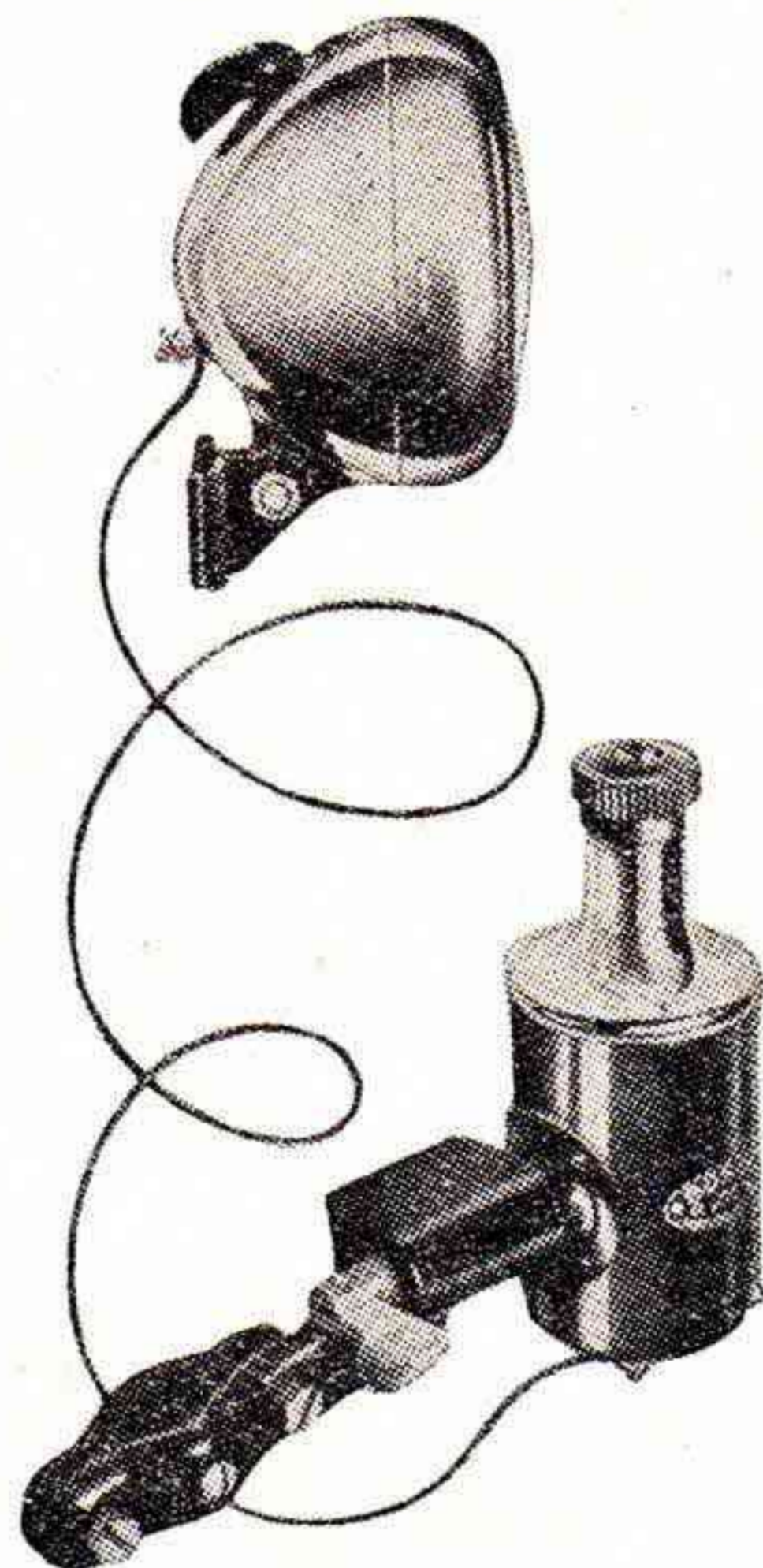

N:r 1165.

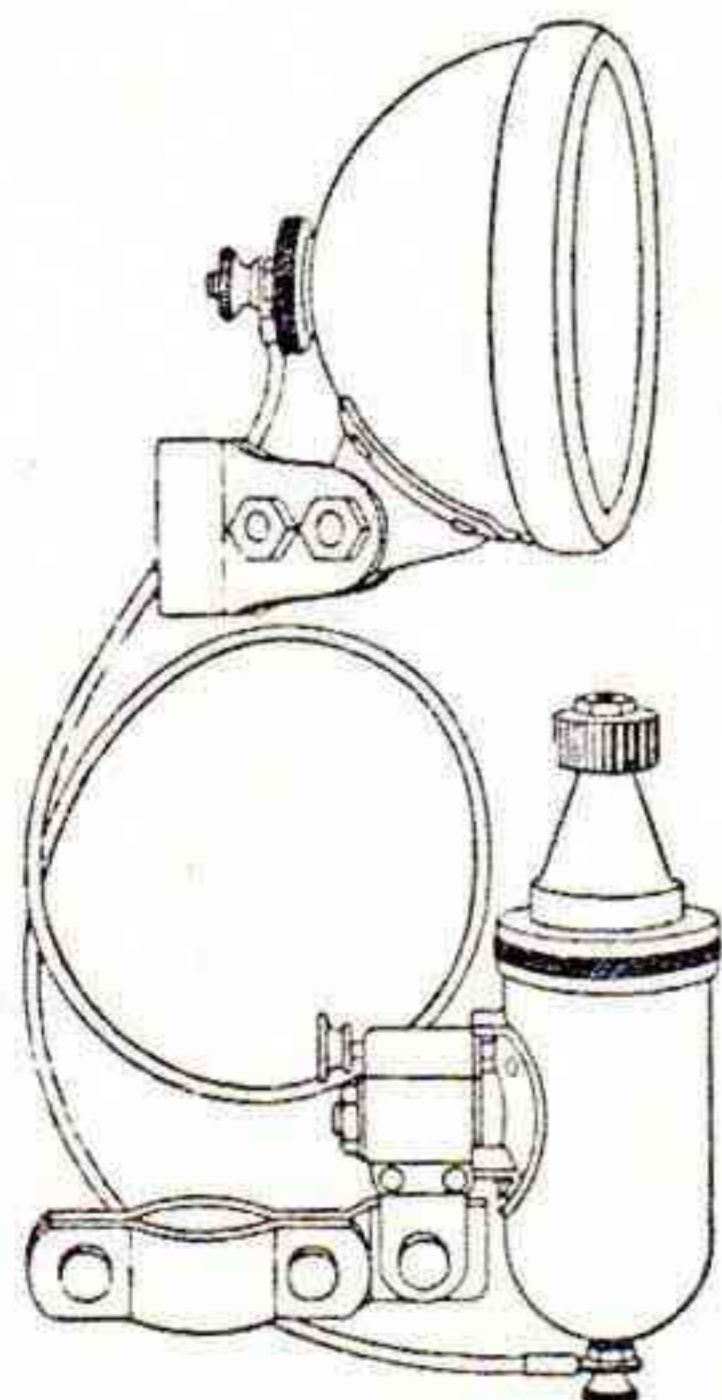

N:r 1167.

N:r 1167. **Elektrisk cykellykta**, spänning 6 volt, 0,35 amp., effekt 2,1 watt är en prima men billig cykelbelysning. Strålkastaren är förkromad. Försedd med fast lykthållare. Dynamon delvis förkromad och delvis svartlackerad. Monteras på framgaffeln. Prima fabrikat. Pr st. 9: 90

N:r 1168. **Elektrisk cykellykta**, spänning 6 volt, 0,35 amp., effekt 2,1 watt. Strålkastaren är förkromad och reflektorn försilvrad. Försedd med fast lykthållare. Dynamon är även förkromad och monteras på framgaffeln samt arbetar lätt och ljudlöst. Priset för denna elektr. cykellykta är utan all konkurrens och rekommenderas därför samma till en var som önskar en god och billig elektrisk cykellykta. Pr st. 12:—

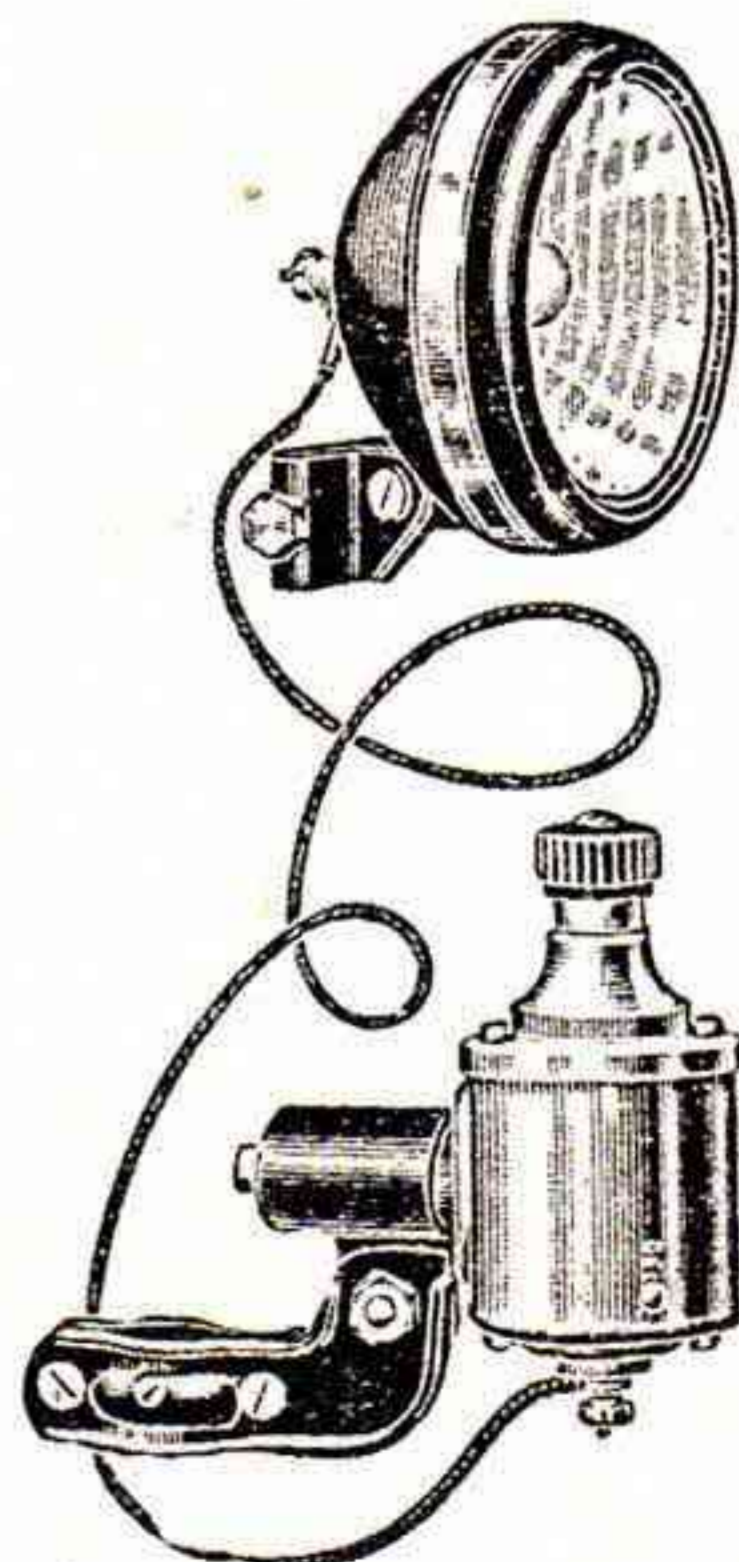

N:r 1168.

## Stålkulor

S. K. F. tillverkning.

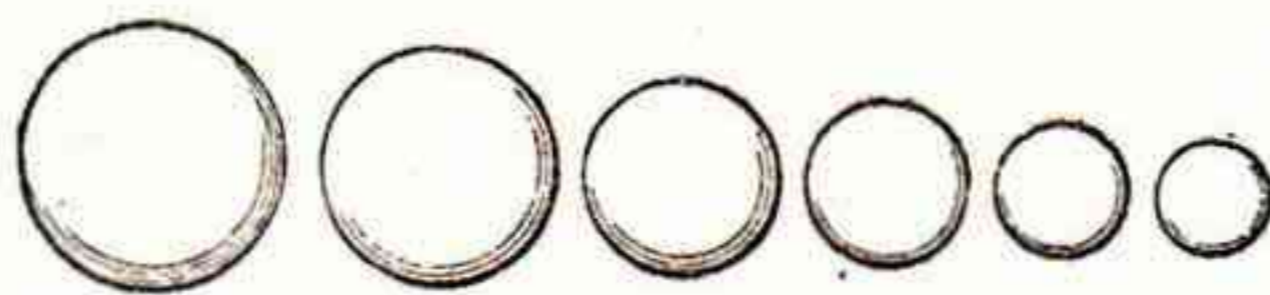

Kulor, extra prima kvalit , garanterat runda och lika stora.

N:r	Storlek	eng. tum	(mm.)	Pris	
				pr duss.	pr gross
1050	1/8"		(3,18 mm.)	0: 05	0: 27
" 1051	5/32"	"	(3,97 " )	0: 06	0: 41
" 1052	3/16"	"	(4,76 " )	0: 08	0: 57
" 1053	7/32"	"	(5,56 " )	0: 10	0: 76
" 1054	1/4"	"	(6,35 " )	0: 12	1: —
" 1055	9/32"	"	(7,14 " )	0: 17	1: 30
" 1056	5/16"	"	(7,94 " )	0: 20	1: 64
" 1057	3/8"	"	(9,53 " )	0: 30	2: 60
" 1058	7/16"	"	(11,11 " )	0: 80	5: 85
" 1059	1/2"	"	(12,70 " )	1: —	8: 35

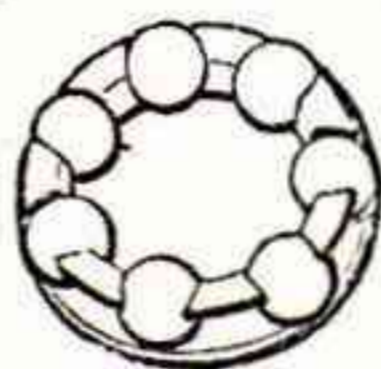

Kulh llare, med kulor.

N:r	Yttre diam. mm.	Antal kulor	Kul-storlek	Passande f�r	Pris pr st.
1065.	16,5	7	5/32"	Pedaler, yttre, Reform modell	0: 08
1066.	20,0	7	3/16"	" inre, " "	0: 08
1067.	19,5	6	3/16"	Framhjulsnav, Monark	0: 08
1068.	21,3	6	7/32"	"	0: 10
1069.	23,0	6	1/4"	" New Departure, Huskvarna	0: 10
1070.	26,0	7	1/4"	Frihjulsnav, Rapid, Novo och New Departure Racer	0: 15
1071.	35,0	16	5/32"	Styrlager	0: 15
1072.	36,0	14	3/16"	"	0: 15
1073.	40,0	11	1/4"	Vevlager, Fauber o. Mito vevlager samt Torpedo frihj. n.	0: 17
1074.	40,0	8	5/16"	"	0: 17
1075.	29,0	5	5/16"	Frihjulsnav, New Departure	0: 17
1076.	38,0	8	5/16"	" " "	0: 20
1077.	36,6	10	1/4"	" " " Racer, Novo, Victoria	0: 20
1078.	42,5	11	1/4"	" Rapid	0: 20
1079.	45,0	11	9/32"	" Extra	0: 20

## Lackf rg.

Prima lufttorkande.



N:r 1130.	Lackf�rg, svart, bleckburkar om 100 gr.	Pr st.	0: 35
" 1131.	" brun, " " " " "	" "	0: 50
" 1132.	" gr�n, " " " " "	" "	0: 50
" 1133.	" gul, " " " " "	" "	0: 50
" 1134.	" vit, " " " " "	" "	0: 50
" 1135.	" r�d, " " " " "	" "	0: 50
" 1136.	" bl�, " " " " "	" "	0: 50

Robbialac, b sta existerande lackf rg, givande ett resultat fullt j mf rligt med ugnslackering.



N:r 1140	Svart.	i burk om c:a 1/16 liter	Pr st.	1: 05
" 1141	"	" " " 1/8 " "	" "	1: 65
" 1142	Sunbeam Gul,	" " " 1/16 " "	" "	1: 05
" 1143	"	" " " 1/8 " "	" "	1: 65
" 1144	Olivgr�n,	" " " 1/16 " "	" "	1: 05
" 1145	"	" " " 1/8 " "	" "	1: 65
" 1146	Indian R�d,	" " " 1/16 " "	" "	1: 05
" 1147	"	" " " 1/8 " "	" "	1: 65
" 1148	Sachsisk Bl�,	" " " 1/16 " "	" "	1: 05
" 1149	"	" " " 1/8 " "	" "	1: 65
" 1150	Indian Gr�,	" " " 1/16 " "	" "	1: 05
" 1151	"	" " " 1/8 " "	" "	1: 65
" 1152	M�rktbl�,	" " " 1/16 " "	" "	1: 05
" 1153	"	" " " 1/8 " "	" "	1: 65



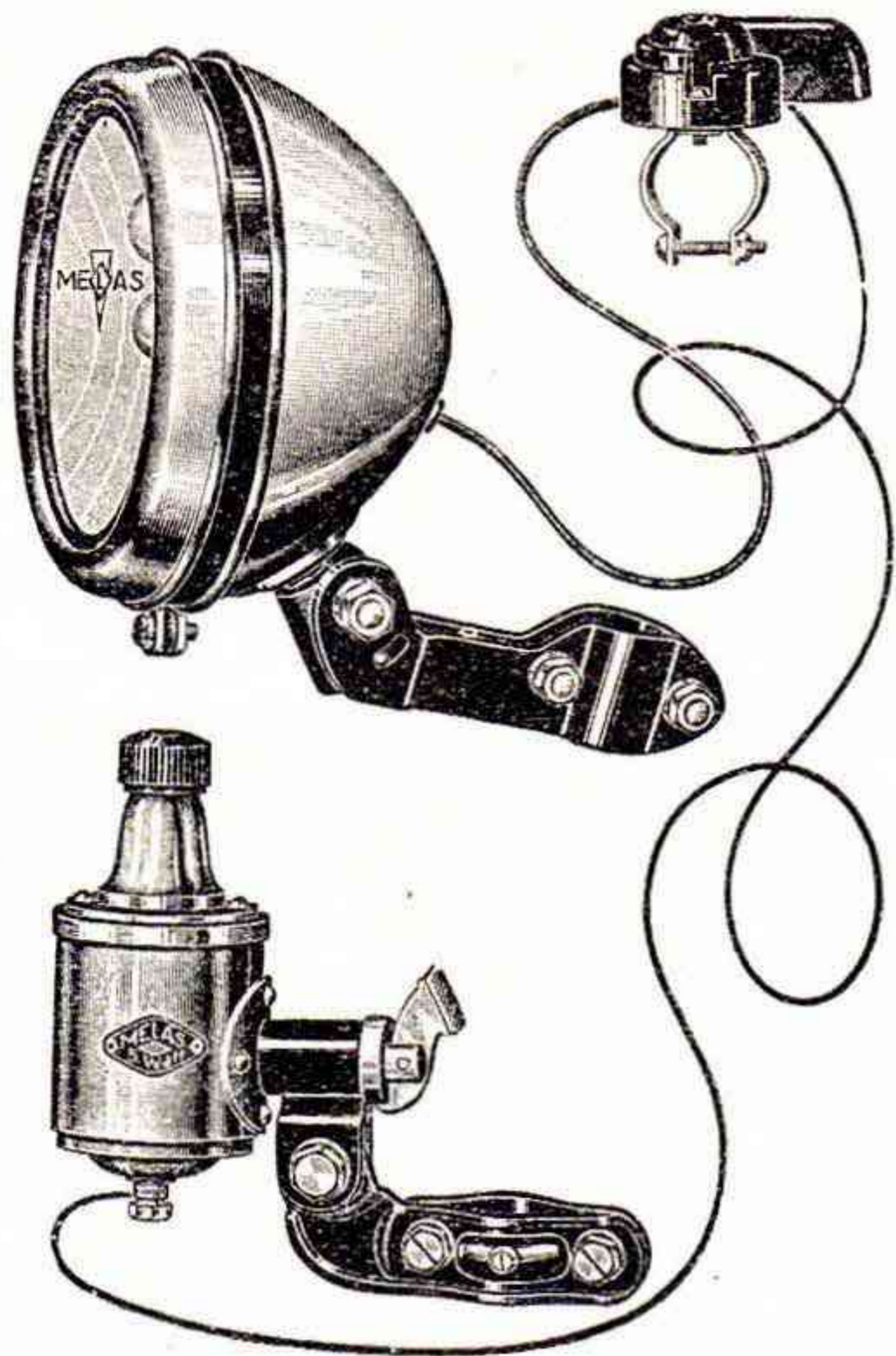

N:r 1169. Melas lyx, 6 volt, 5 watt, 2 lampor, hel- och halvljus samt strömbrytare att anbringa på styrstängen. Förkromad. Pr st. 21:—

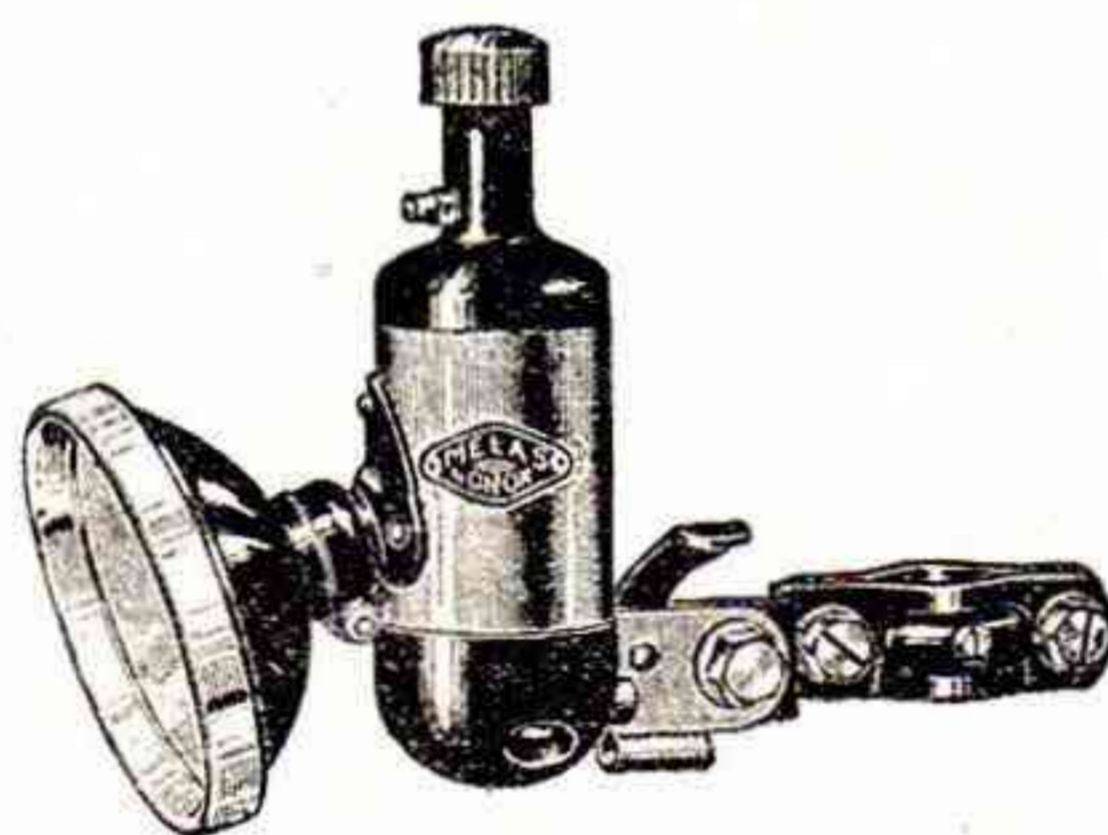

N:r 1170. Lykta "Nonox", 6 volt, 1,2 watt, med strålkastare på dynamon. . . Pr st. 9: 90

Generatorer.

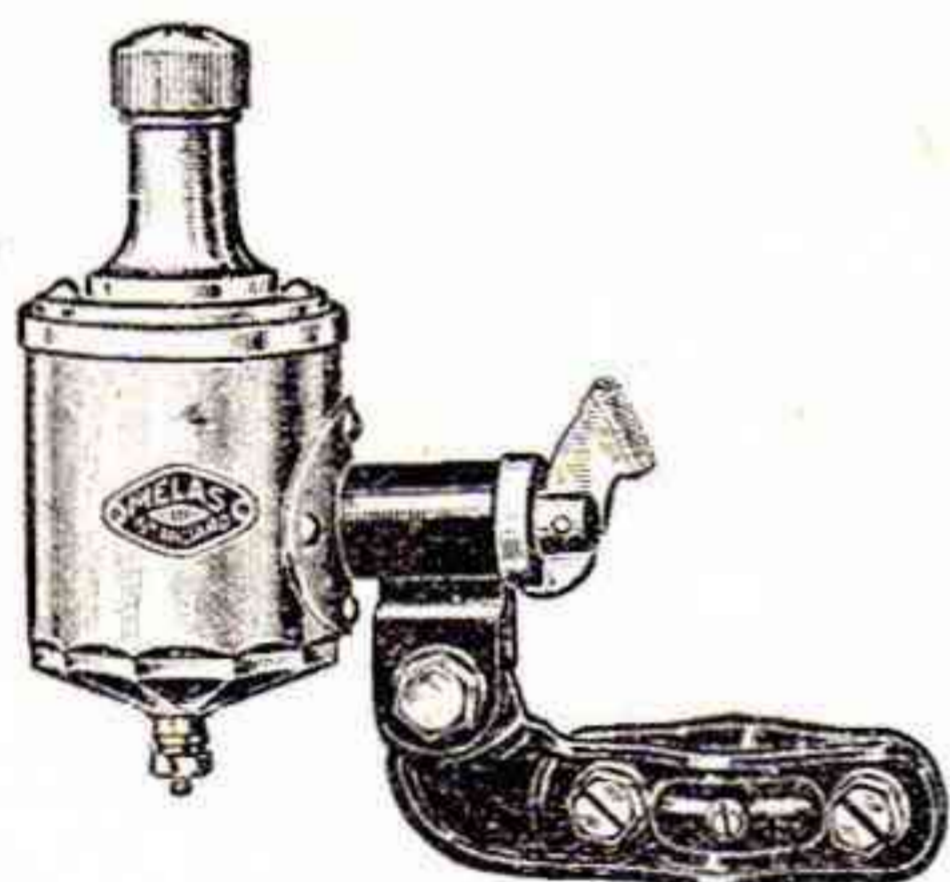

N:r 1174. Dynamo, 6 volt, 5 watt. Förkromad ..... Pr st. 13:—  
N:r 1175. Dynamo, Standard, 6 volt, 3 watt. Förkromad ..... Pr st. 10: 50

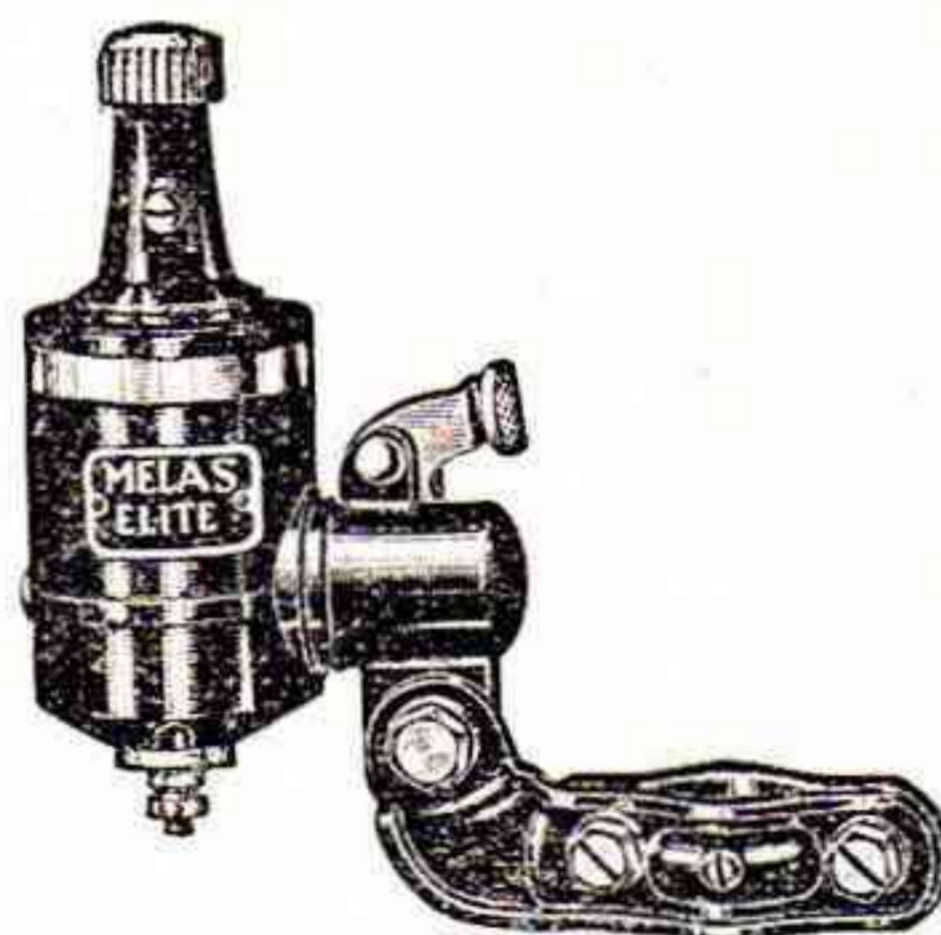

N:r 1176. Dynamo Elite, 6 volt, 2,1 watt, av svart bakelit. .... Pr st. 8: 50

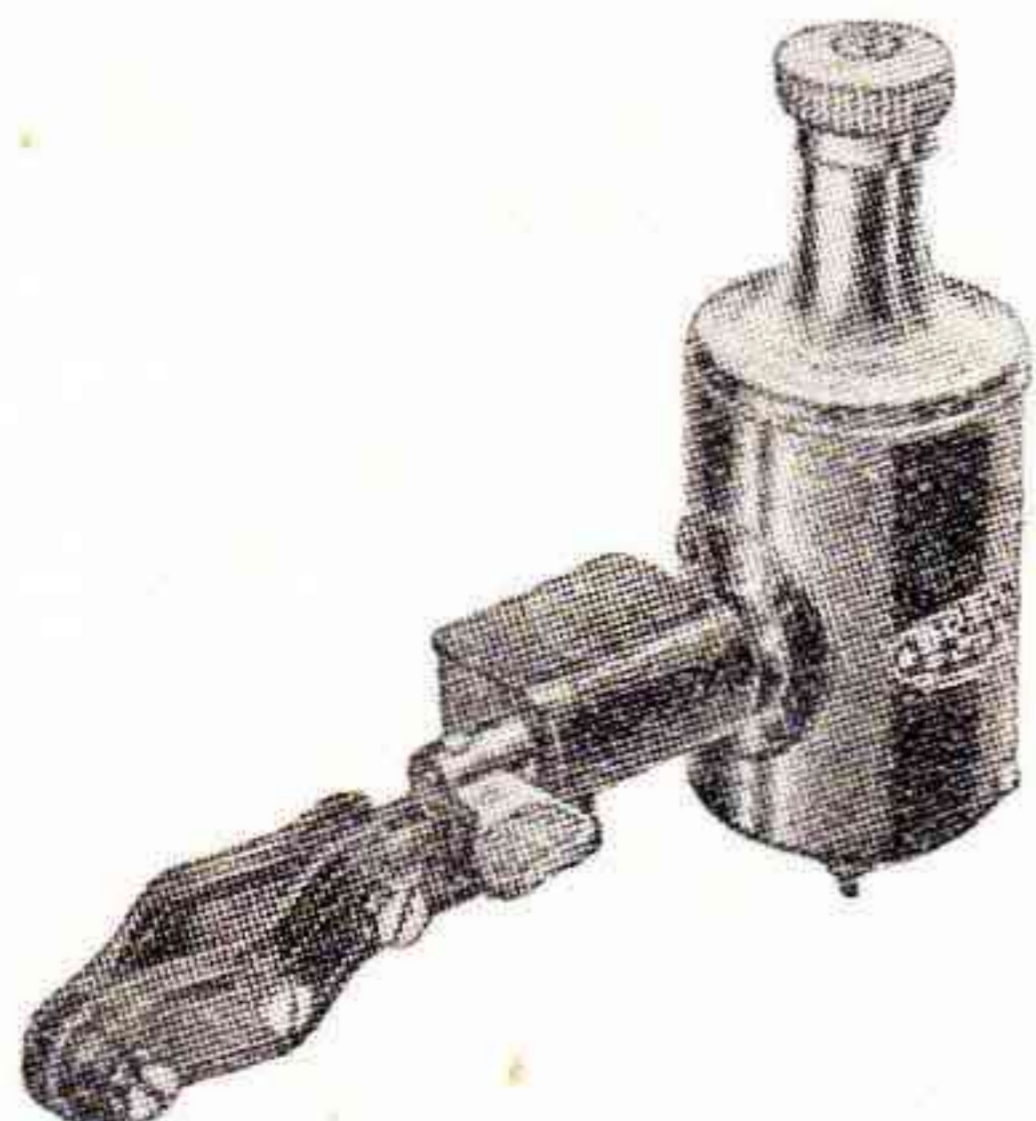

N:r 1177. Dynamo Bosch, 6 volt, 3 watt. Pr st. 11: 25

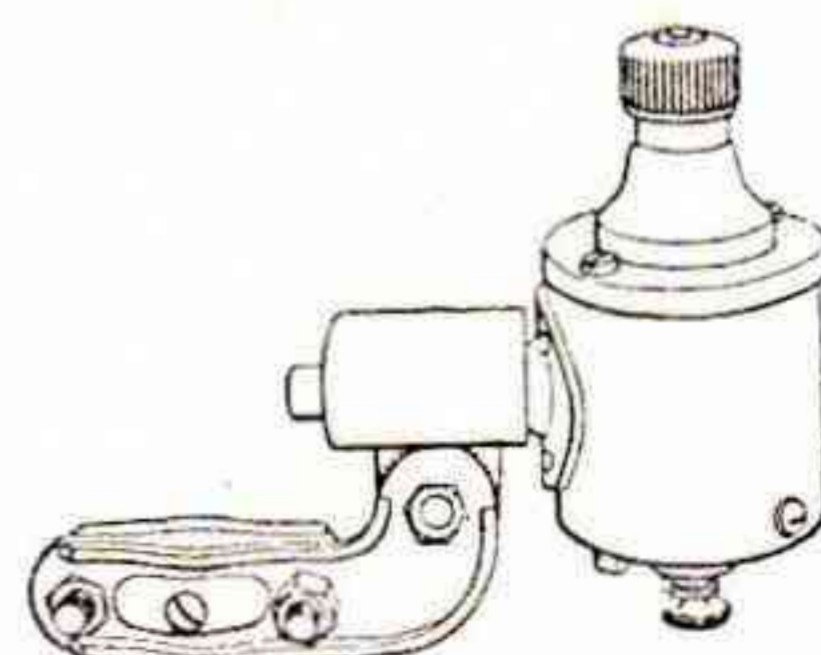

N:r 1178. Dynamo Asea, 6 volt, 3 watt. Pr st. 11: 25

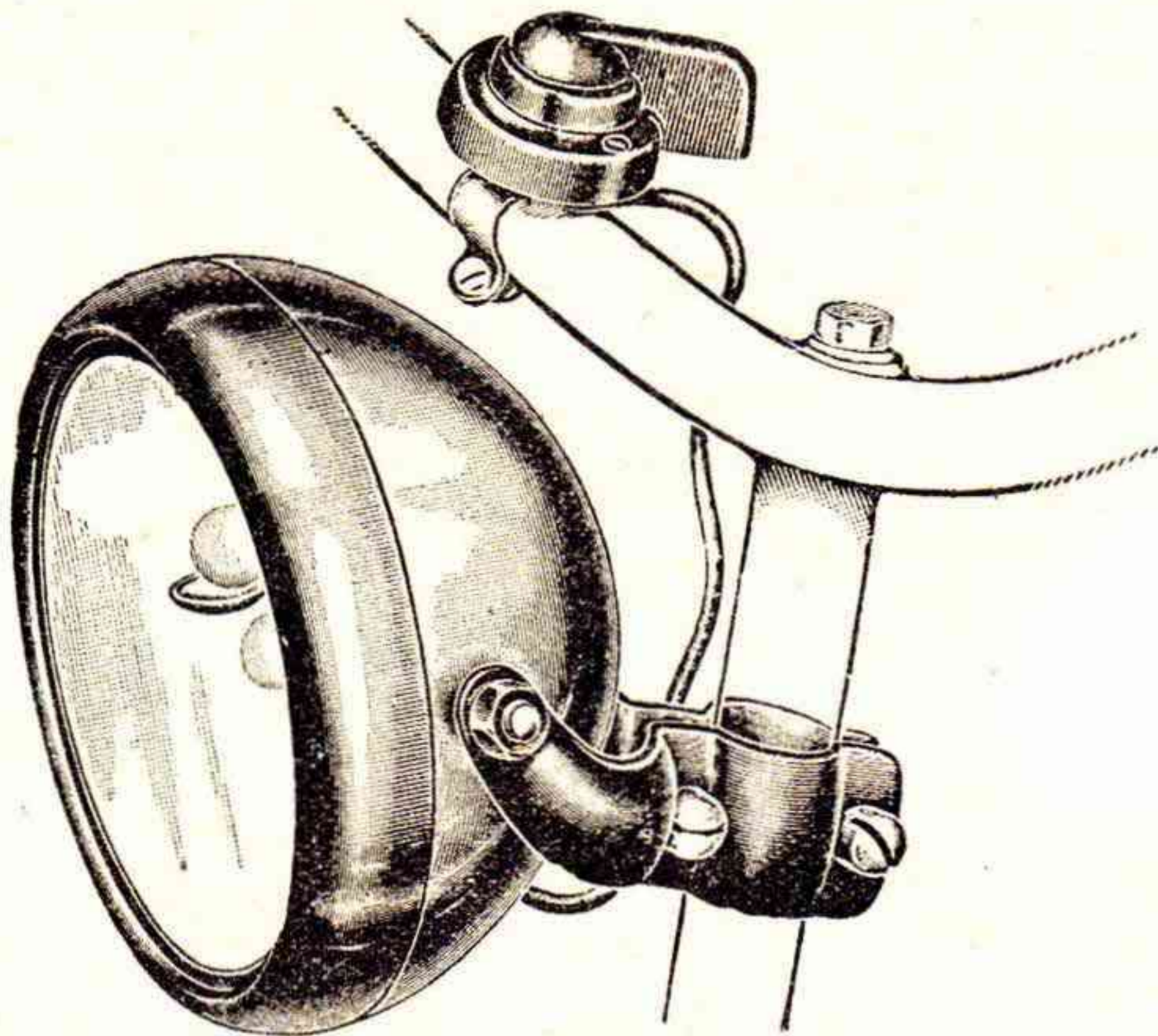

N:r 1180. Strålkastare med hel- och halvlyse, 2 lampor, med omkastare å styret ..... Pr st. 10:—

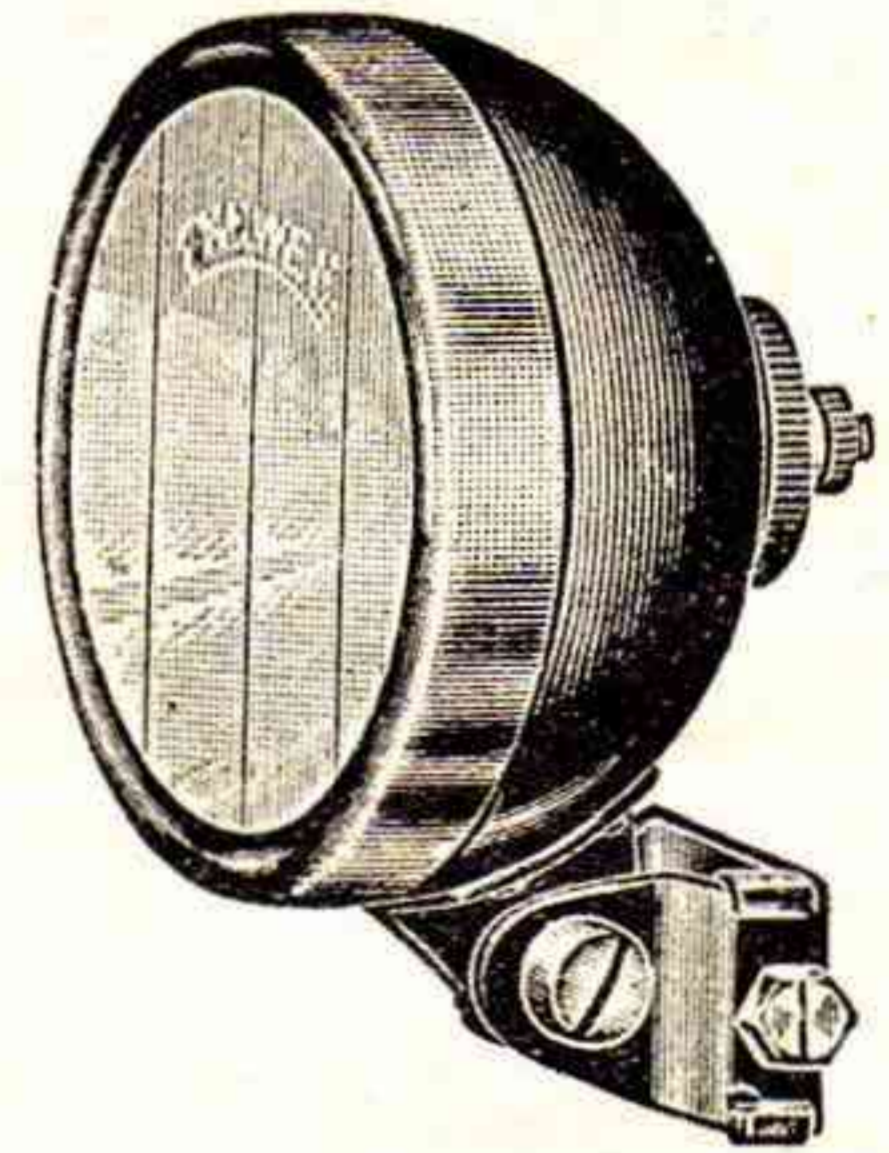

N:r 1181. Strålkastare med 1 lampa, 90 mm. glas, parabol-reflektor. .... Pr st. 5:—

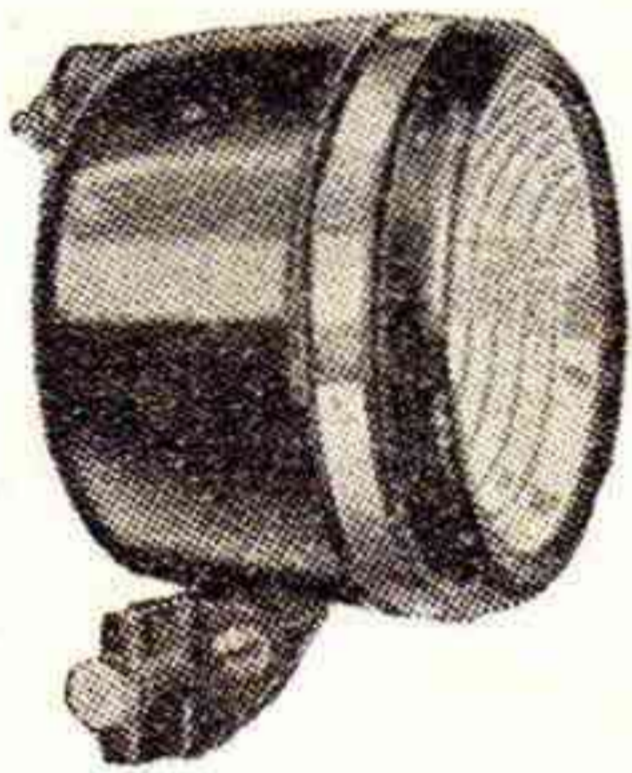

N:r 1182. Strålkastare för dynamolyktor, inredd för ficklampsbatteri, kan användas endera som handlykta eller i samband med dynamo. Utan batteri pr st. 4: 50

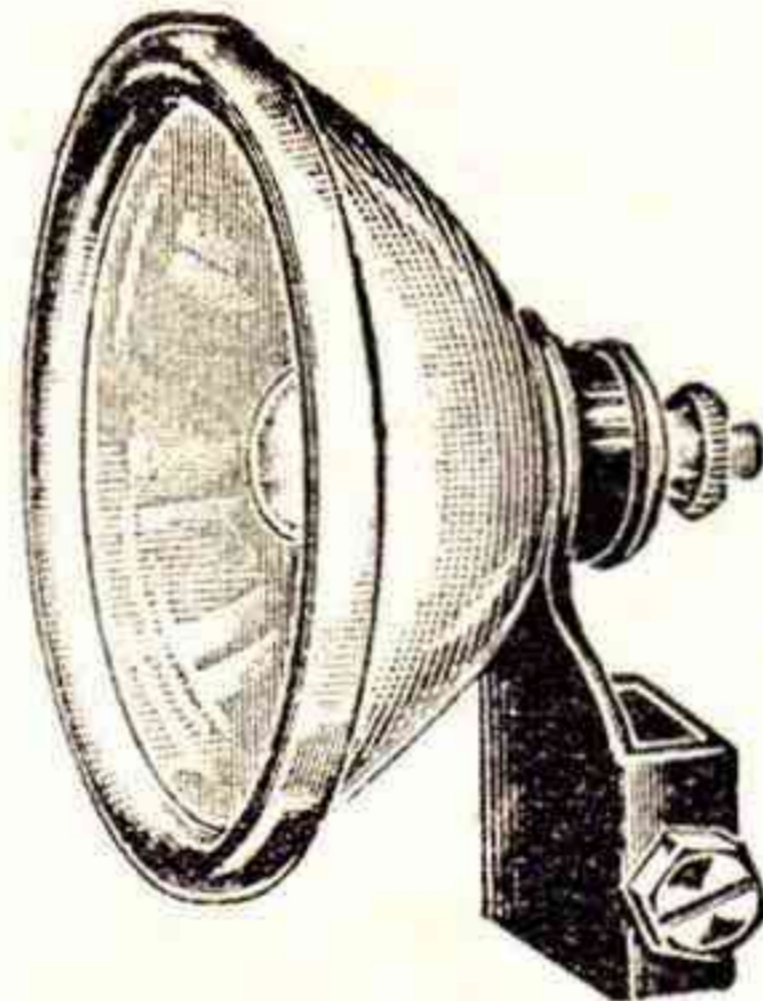

N:r 1183. Strålkastare, förkromad, med 75 mm. glas-diameter. .... Pr st. 2: 50

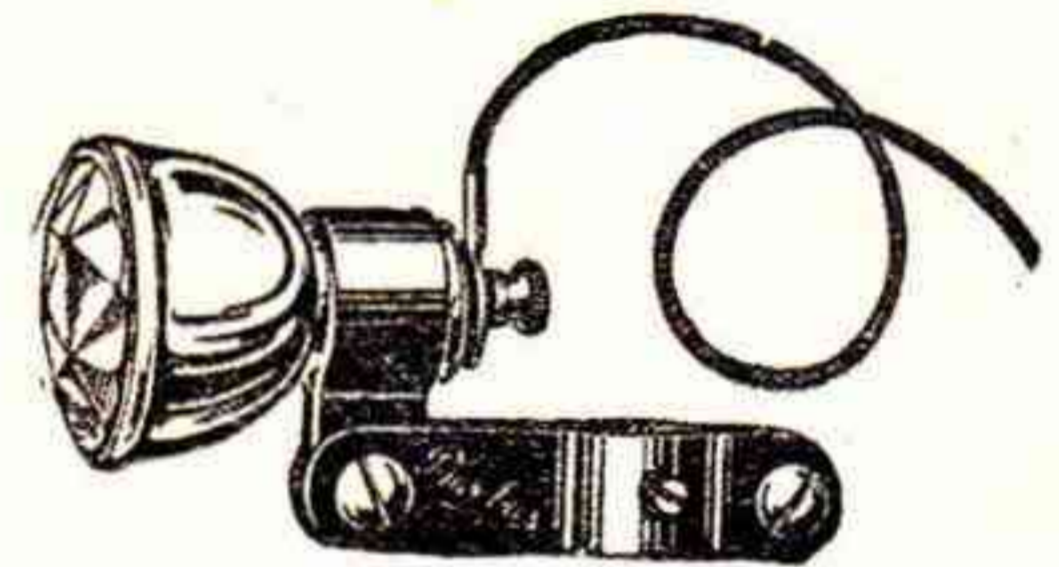

N:r 1187. Baklykta med glödlampa och kabel. Pr st. 1: 70

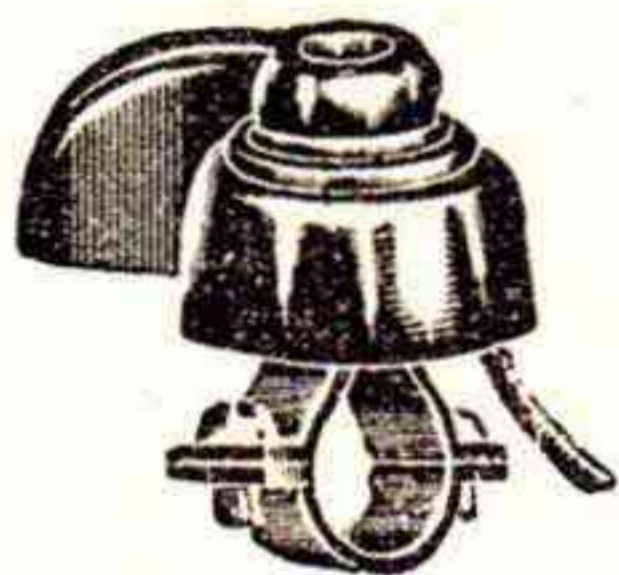

N:r 1184. Omkastare för reflektor 1180 från hel- till halvlyse. .... Pr st. 1: 35

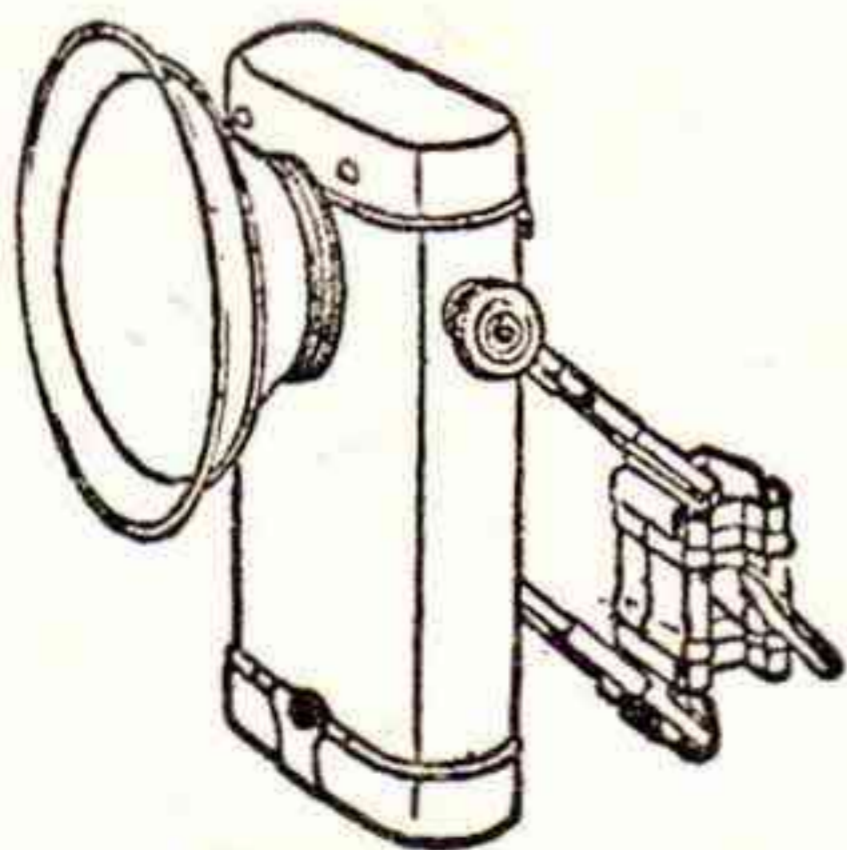

N:r 1185. Lykta, för velocipeder, av plåt, lackerad, storlek 65×105 mm., reflektor förnicklad 55 mm försedd med lens. Levereras med vanligt ficklampsbatteri och glödlampa. Kompl. .... Pr st. 2: 50

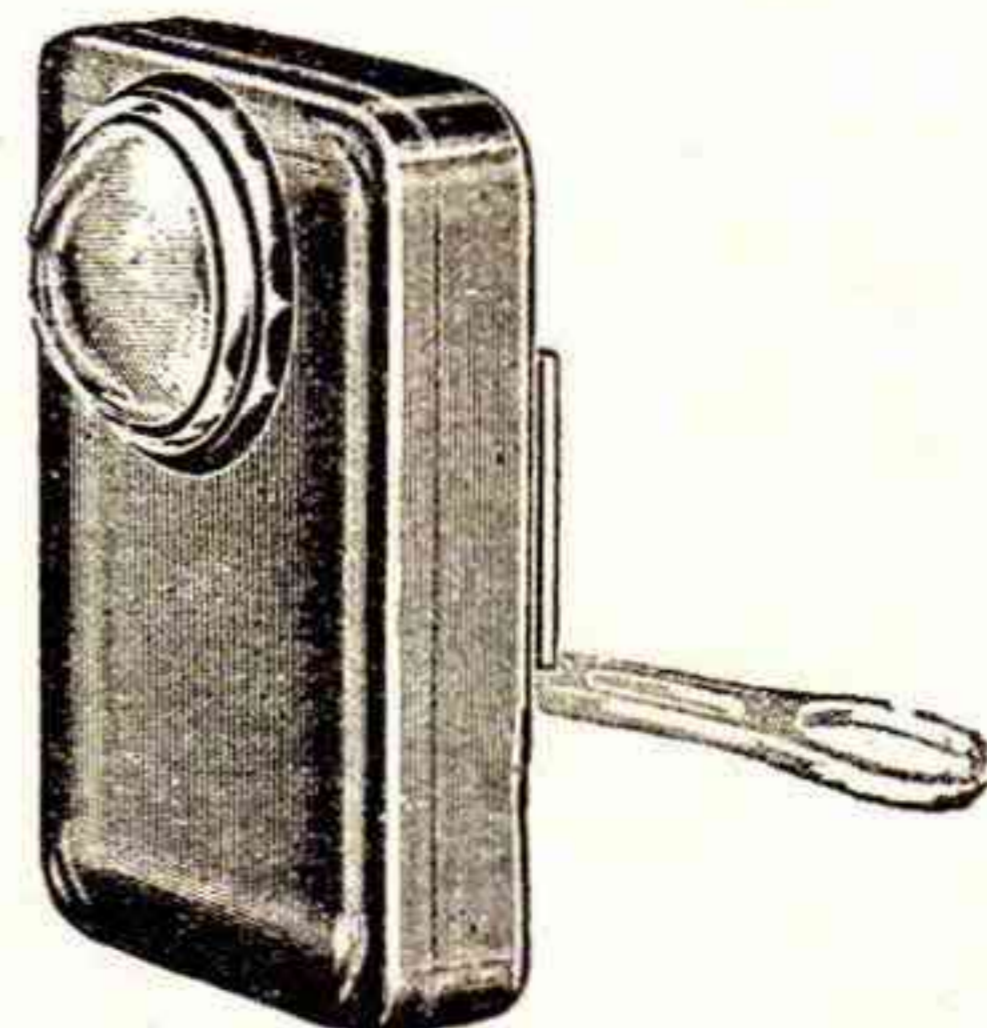

N:r 1186. Lykta, svartlackerad, för ficklampsbatteri. Kompl. med lampa och batteri .... Pr st. 2:—

## Delar för Bosch.

Endast nummer och pris samt årsmodell  
behöver angivas.

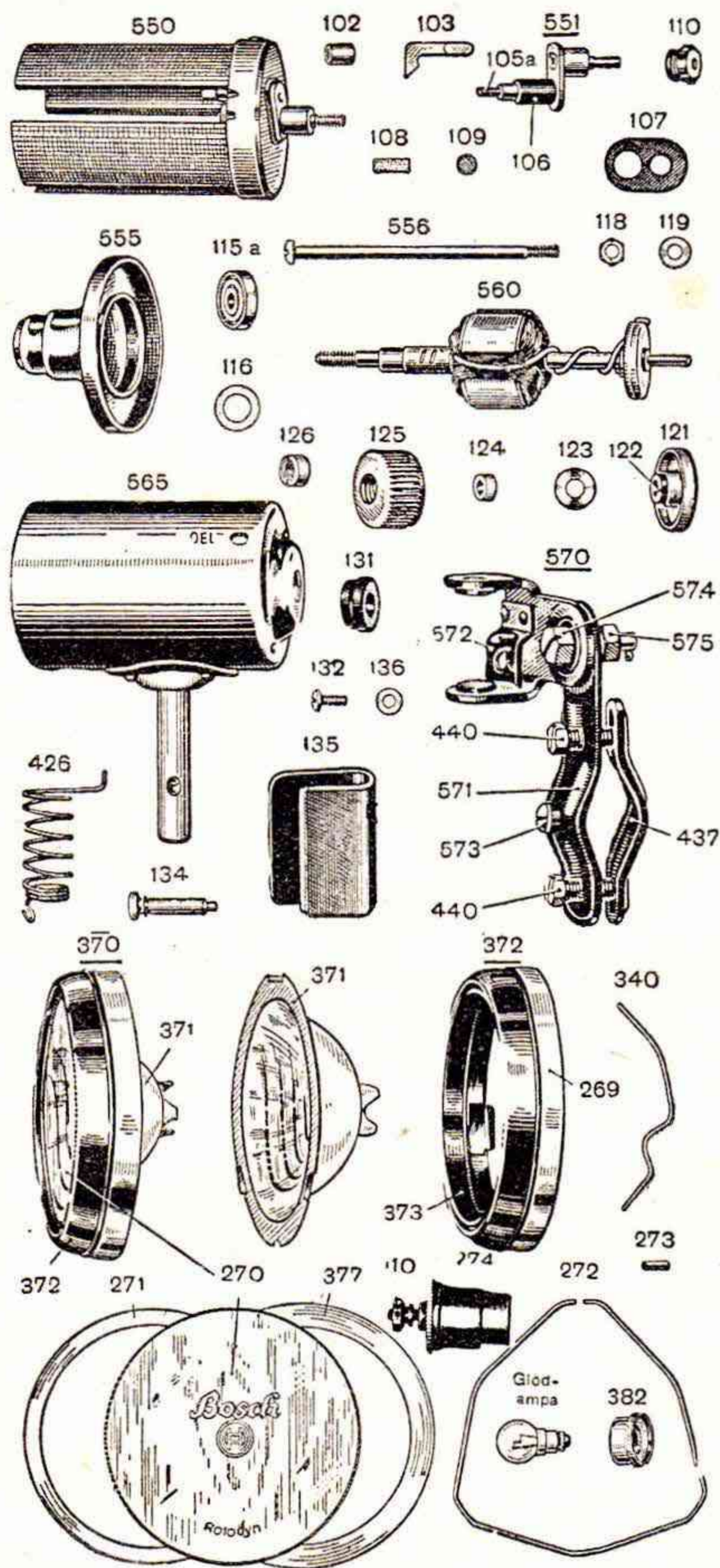

N:r 102.	Lagerbussning .....	Kr. 0: 15
„ 103.	Kontaktfjäder .....	„ 0: 15
„ 105.	Kol med fjäder .....	„ 0: 35
„ 106.	Isolationsbussning .....	„ 0: 15
„ 107.	Isolationsplatta .....	„ 0: 10
„ 110.	Kabelmutter .....	„ 0: 15
„ 115a.	Kullager .....	„ 2: 50
„ 116.	Packning .....	„ 0: 10
„ 118.	Mutter för bult .....	„ 0: 10
„ 119.	Packning under bult ....	„ 0: 10
„ 121.	Släppling med bussning ..	„ 0: 25
„ 122.	Isolationsbussning .....	„ 0: 10
„ 123.	Skiva under kullagret ..	„ 0: 05
„ 124.	Bussning för ankaraxel..	„ 0: 10
„ 125.	Drivrulle .....	„ 0: 40
„ 126.	Mutter till d:o .....	„ 0: 10
„ 131.	Gummibussning .....	„ 0: 20
„ 132.	Skruv för smörjhålet ..	„ 0: 10
„ 134.	Spännbult till skruvfjäder	„ 0: 10
„ 135.	Skydd för fjädern .....	„ 0: 25
„ 136.	Packning till skruv ....	„ 0: 05
„ 426.	Fjäder .....	„ 0: 20
„ 437.	Klämbygel .....	„ 0: 35
„ 440.	Sexkantskruv .....	„ 0: 15
„ 550.	Magnethus med kol ....	„ 6: 75
„ 551.	Anslutningsbult, kompl...	„ 1: 10
„ 555.	Lagersköld, kompl. ....	„ 5: 50
„ 556.	Bult .....	„ 0: 20
„ 560.	Ankare .....	„ 5: 50
„ 565.	Dynamohus .....	„ 3: —
„ 570.	Fäste för dynamon .....	„ 3: —
„ 571.	Klämbygel, lång .....	„ 0: 35
„ 572.	Fästvinkel .....	„ 0: 80
„ 573.	Kontaktskruv .....	„ 0: 10
„ 269.	Strålkastarering .....	„ 0: 50
„ 370.	Reflektor m. ring o. glas	„ 3: 40
„ 371.	Reflektor, enbart .....	„ 2: —
„ 270.	Glas .....	„ 0: 25
„ 271.	Packning .....	„ 0: 05
„ 272.	Fjädderring .....	„ 0: 15
„ 274.	Lampfattnng. äldre mod.	„ 0: 95
„ 382.	Lampfattnng. årets mod.	„ 0: 40
„ 87.	Glödlampa, årets mod. ..	„ 0: 45



N:r 1200.	<b>Kablar.</b> Längd 60 cm., passar Bosch, Melas m. fl.	Pr st. 0: 20
„ 1201.	„ Längd 120 cm., passar Bosch, Melas m. fl.	„ „ 0: 25
„ 1202.	„ Passar Lukas fram .....	„ „ 0: 30
„ 1203.	„ „ bak .....	„ „ 0: 35

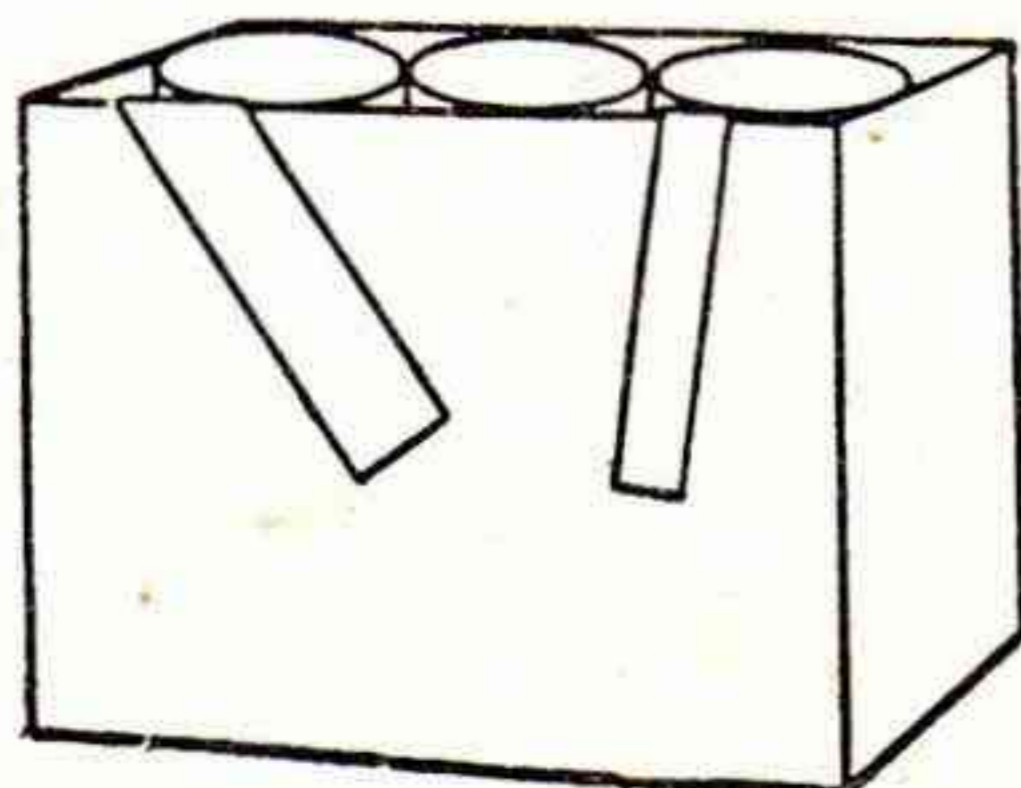

N:r 1210. **Elektriskt torrbatteri**, (s. k. lådbatteri). 4½ volt, storlek 35×75×100 mm.  
Pr st. 1: 10

N:r 1211. **Elektriskt torrbatteri**, (s. k. Ficklampsbatteri). 4½ volt, storlek 20×60×65 mm. .... Pr st. 0: 35

N:r 1212. **Elektriskt torrbatteri**, (s. k. Ficklampsbatteri). 4½ volt, storlek 20×60×65 mm. Extra prima ..... Pr st. 0: 50

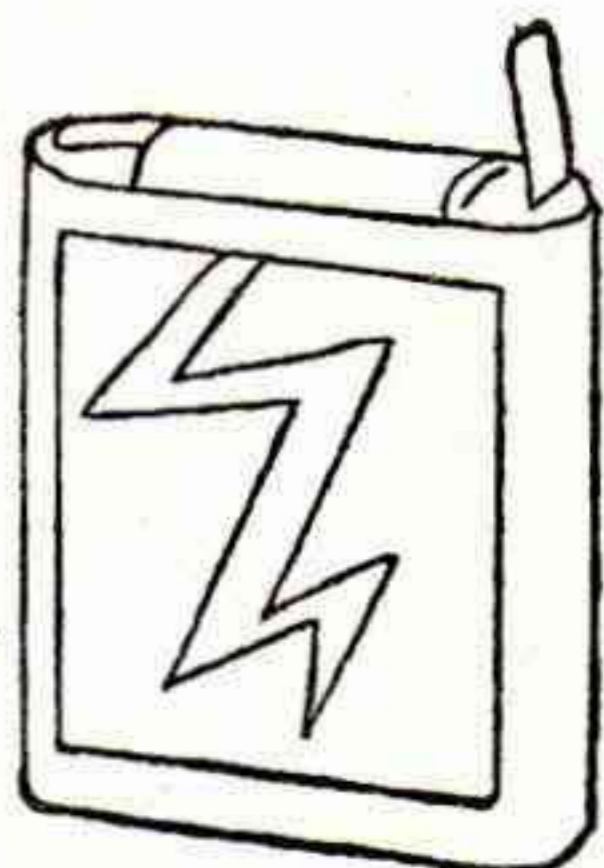

### Acetylén-gas-Brännare.

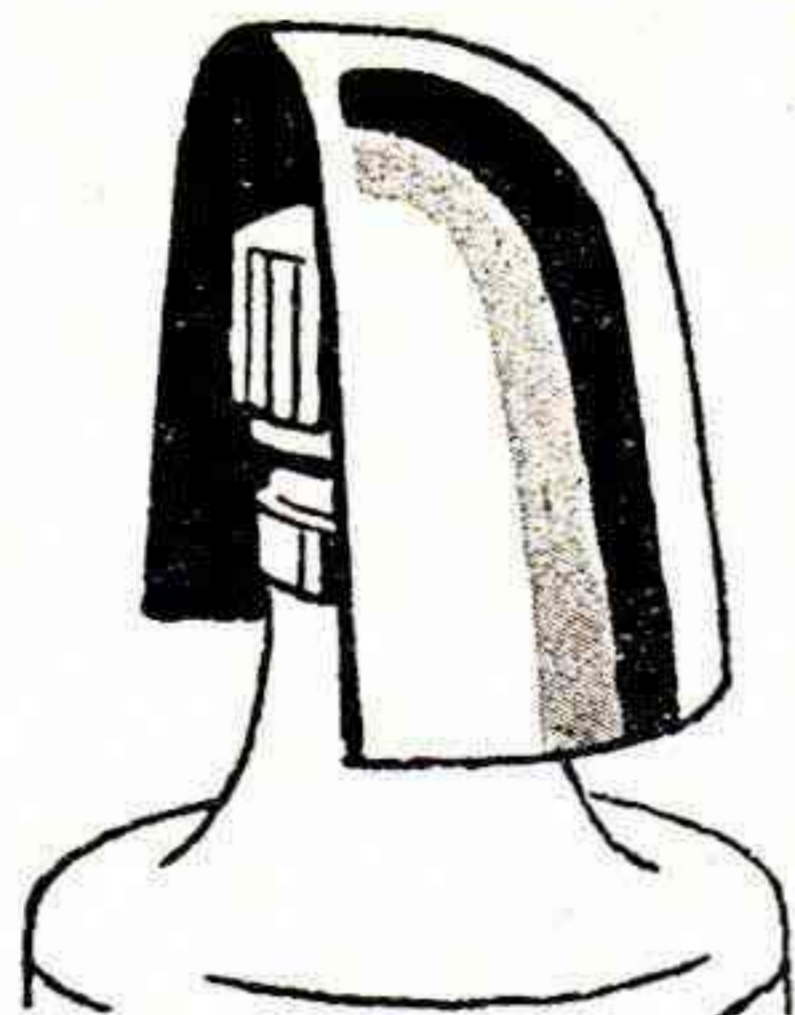

N:r 1198. Stänkskydd, för Melas dynamo. av aluminiumplåt ..... Pr st. 0: 50  
 N:r 1199. Dito, för Bosch, orig... „ „ 0: 60

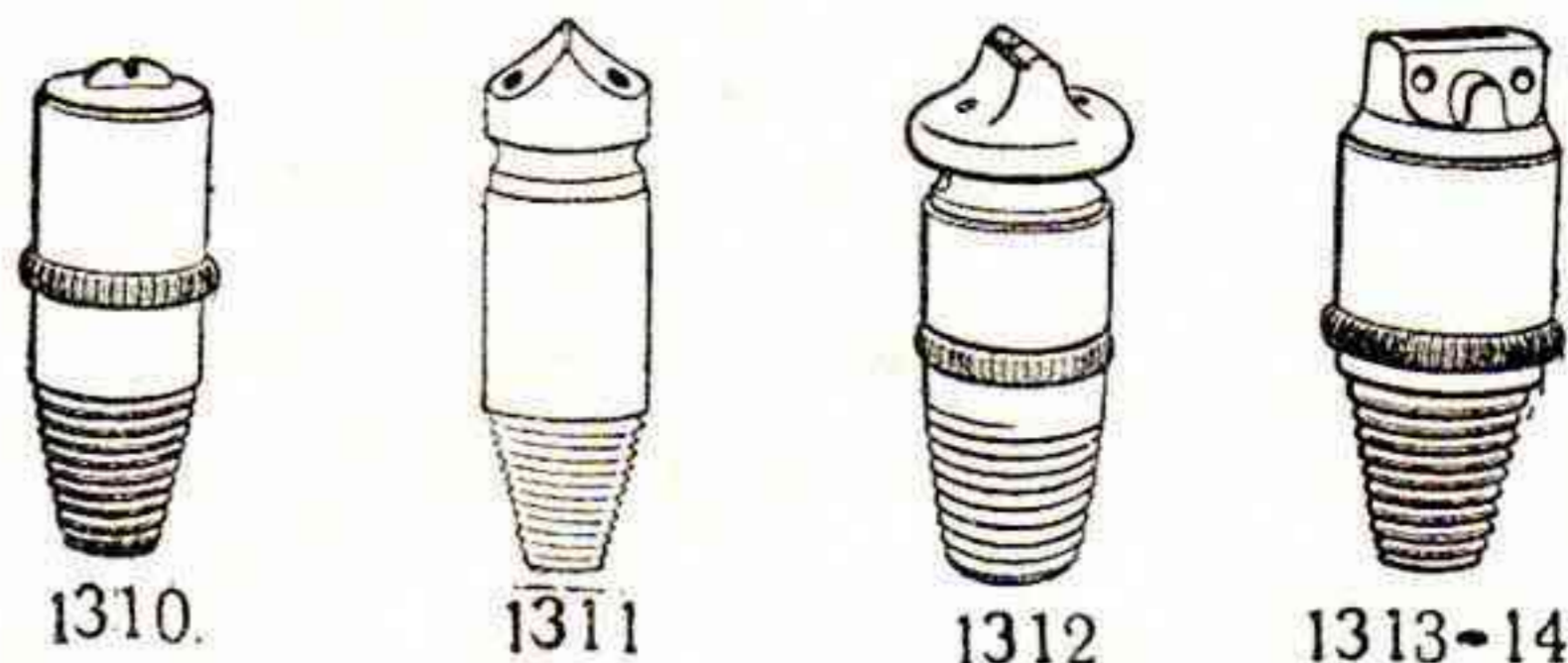

N:r 1310. Brännare, enkel 10 liters. Pr st. 0: 05  
 „ 1311. „ dubbel 10 „ „ 0: 10  
 „ 1312. „ "Eulette" 10 „ „ 0: 15  
 „ 1313. „ "Goda" 15 „ „ 0: 25  
 „ 1314. „ „ 20 „ „ 0: 25

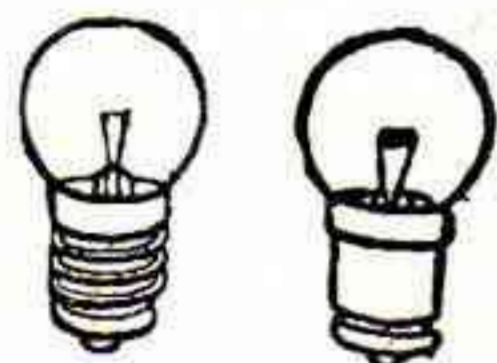

N:r 1215. Glödlampa, 4 volt, gängad matterad ..... Pr st. 0: 40  
 „ 1216. „ 6 „ „ „ „ „ 0: 40  
 „ 1217. „ 6 „ precisionsfattning, matterad .. „ „ 0: 45  
 „ 1218. „ 6 „ „ „ „ „ 0: 45  
 „ 1219. „ 3½ „ gängad „ ..... „ „ 0: 25  
 „ 1220. „ 2½ „ „ „ ..... „ „ 0: 25

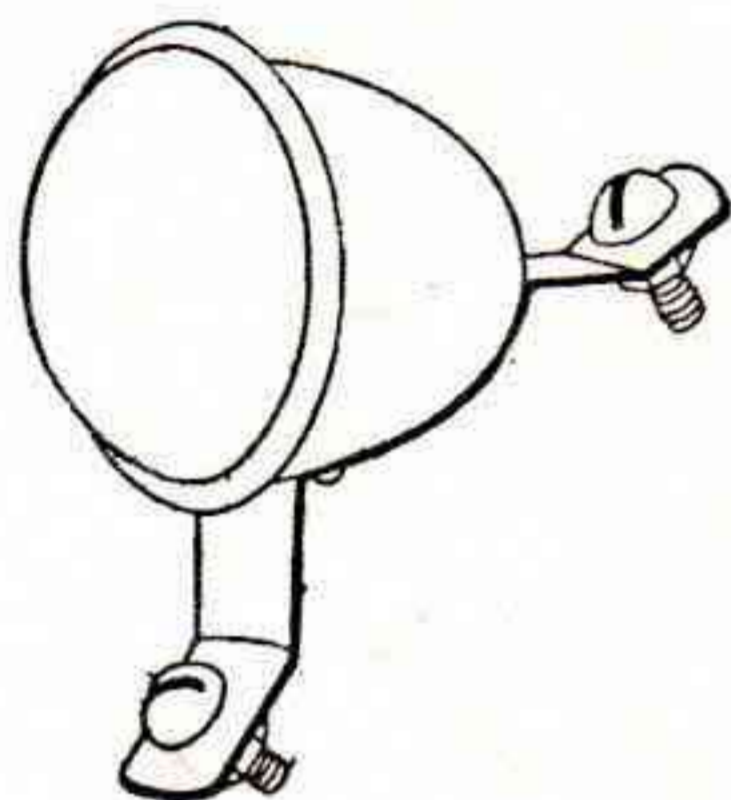

1230

N:r 1230. Reflexglas, godkänd modell med kontrollstämpel ..... N. Pr st. 0: 50  
 K. „ „ 0: 55

N:r 1231. Reflexglas, godkänt, extra kraftigt ..... N. Pr st. 0: 60  
 K. „ „ 0: 65

N:r 1232. Reflexglas, för hästakdon, godkänd modell med kontrollstämpel. Rött, att anbringas å fordonets baksida. Förnicklat. Pr st. 0: 75

N:r 1233. Dito, vitt, att anbringas å hästens pannrem ..... Pr st. 0: 75

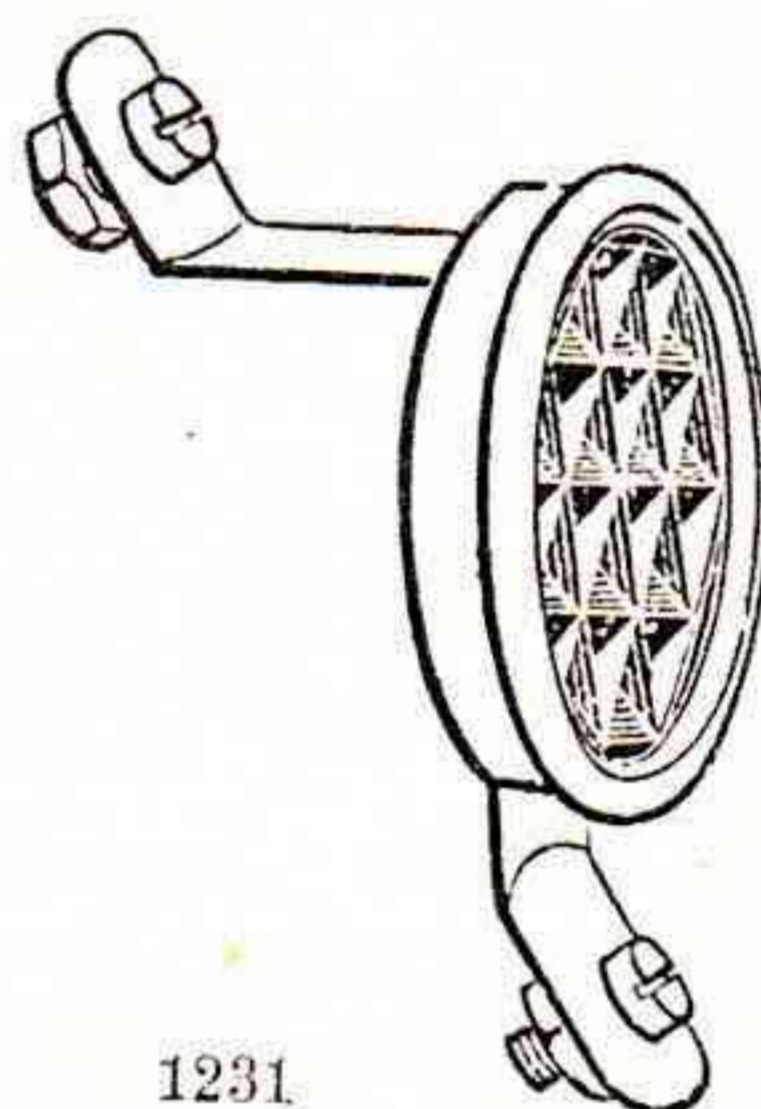

1231

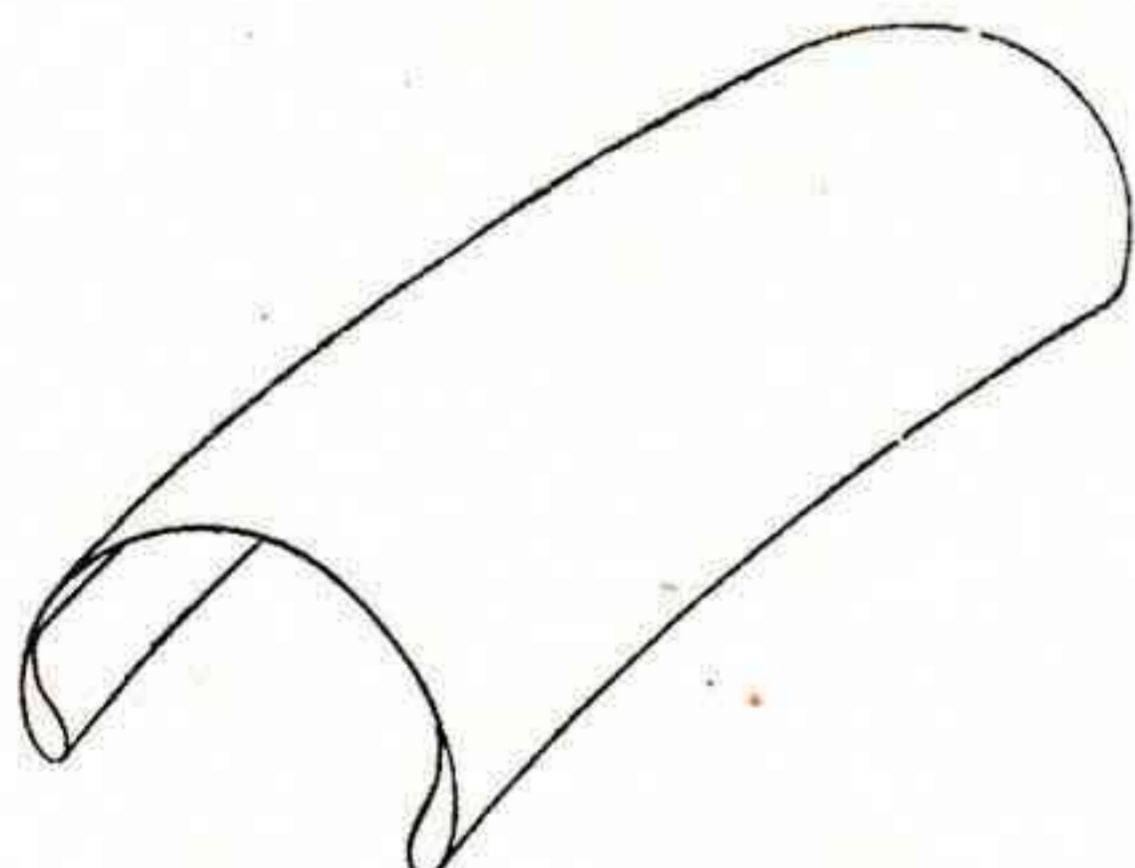

N:r 1240. Reflexskärm, vit celluloid för bakstänkskärmen ..... Pr st. 0: 45

N:r 1241. D:o, d:o för ballongskärm, Pr st. 0: 50

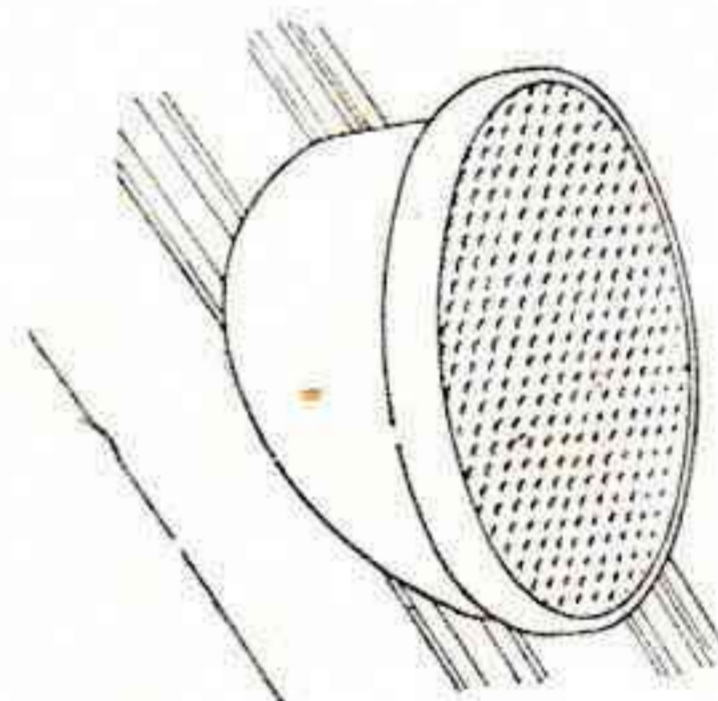

N:r 1235. Reflexglas, celluloidinfattat, för bakskärm ..... Pr st. 0: 60

N:r 1236. D:o, d:o, vitt ..... Pr st. 0: 75

### Lykthållare.

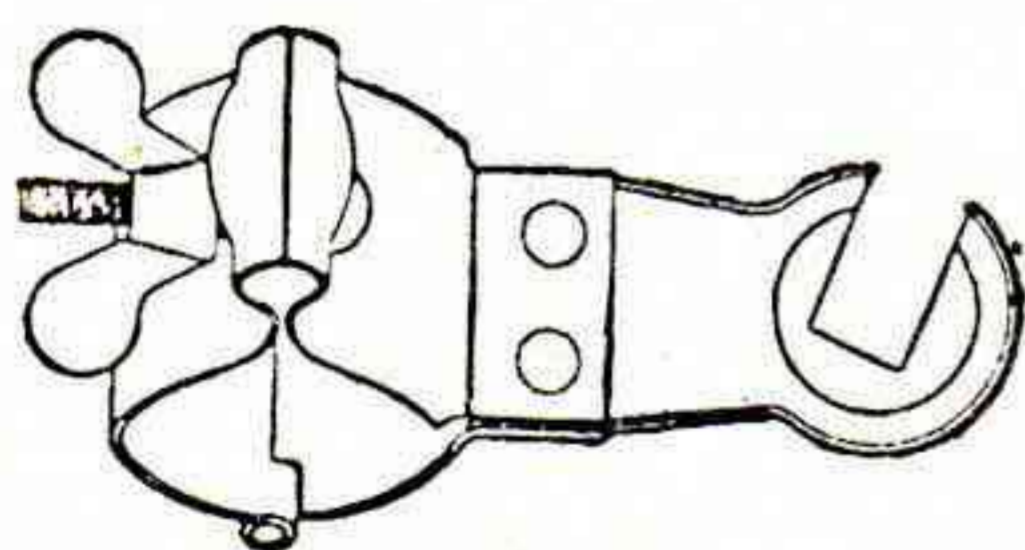

N:r 1329. Lykthållare, för "Solar", att fästa å ramen .... N. Pr st. 1: 15  
 K. „ „ 1: 20



N:r 1320. Lykthållare, förnicklad, att fästa på framhjul saxeln. N. Pr st. 0: 16  
 K. „ „ 0: 20

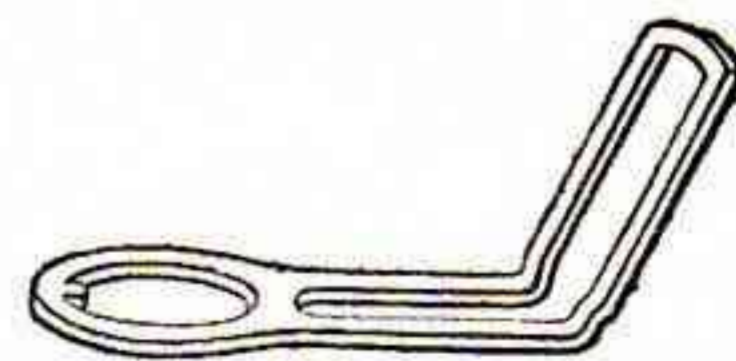

N:r 1321. Lykthållare, förnicklad, för styret, vanlig modell .. N. Pr st. 0: 30  
 K. „ „ 0: 40

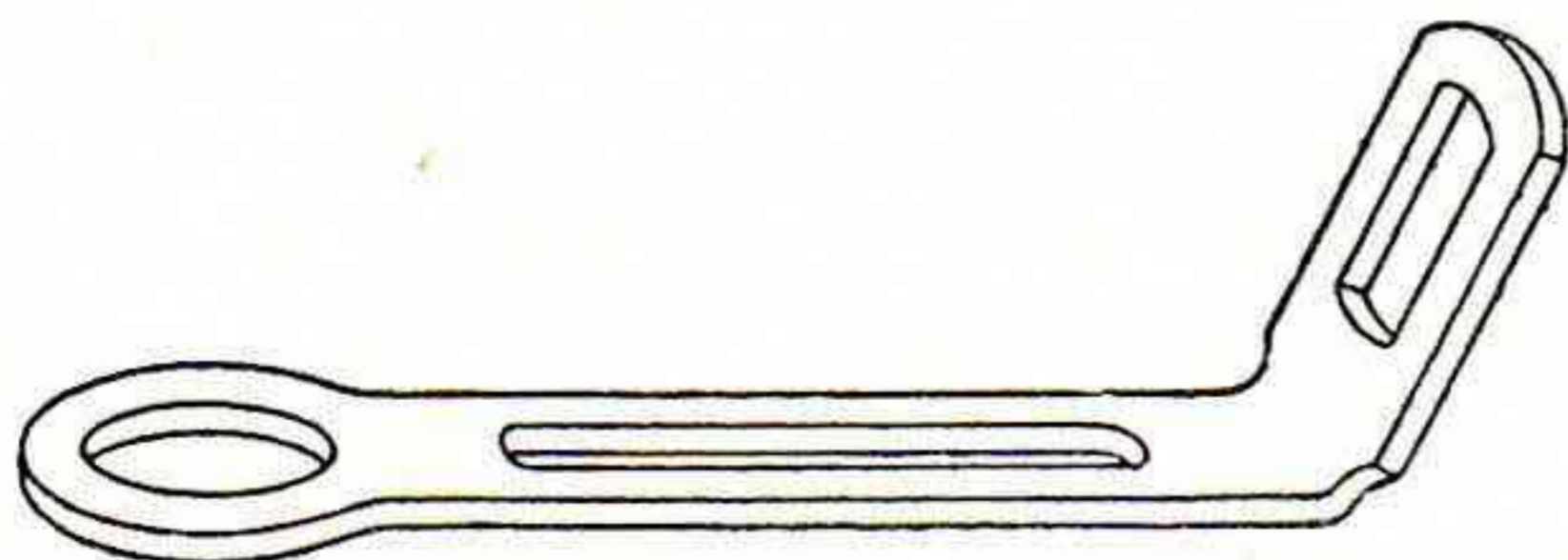

N:r 1322. Lykthållare, 120 mm. lång, för cyklar med vinkelstyre .... N. Pr st. 0: 35  
 K. „ „ 0: 40

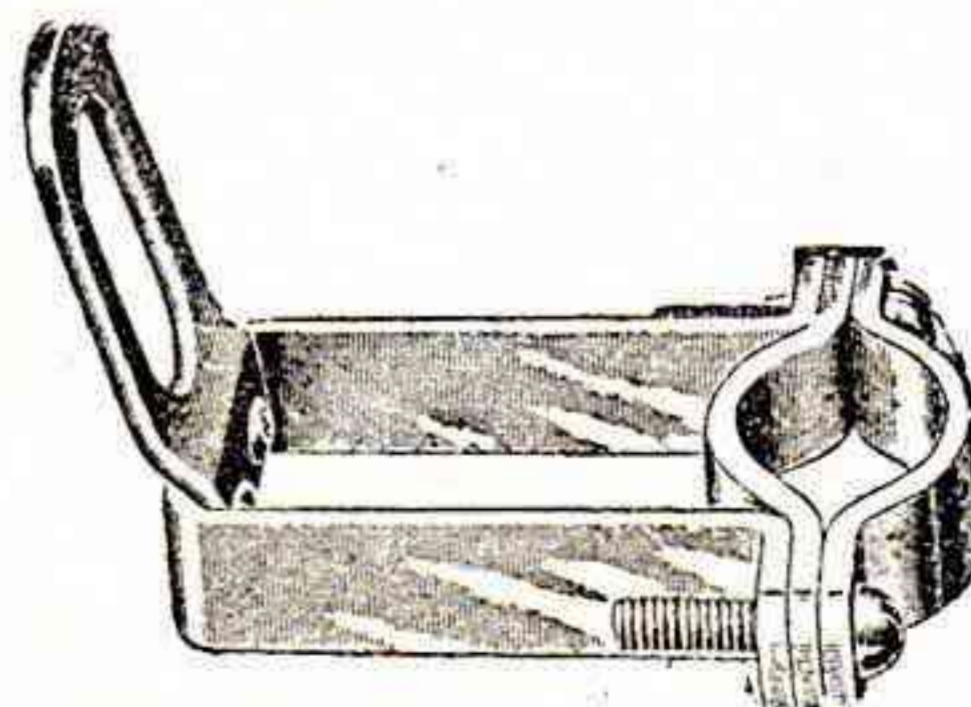

N:r 1323. Lykthållare, förnicklad, att fästa på styrstångsstammen ..... N. Pr st. 0: 45  
 K. „ „ 0: 50

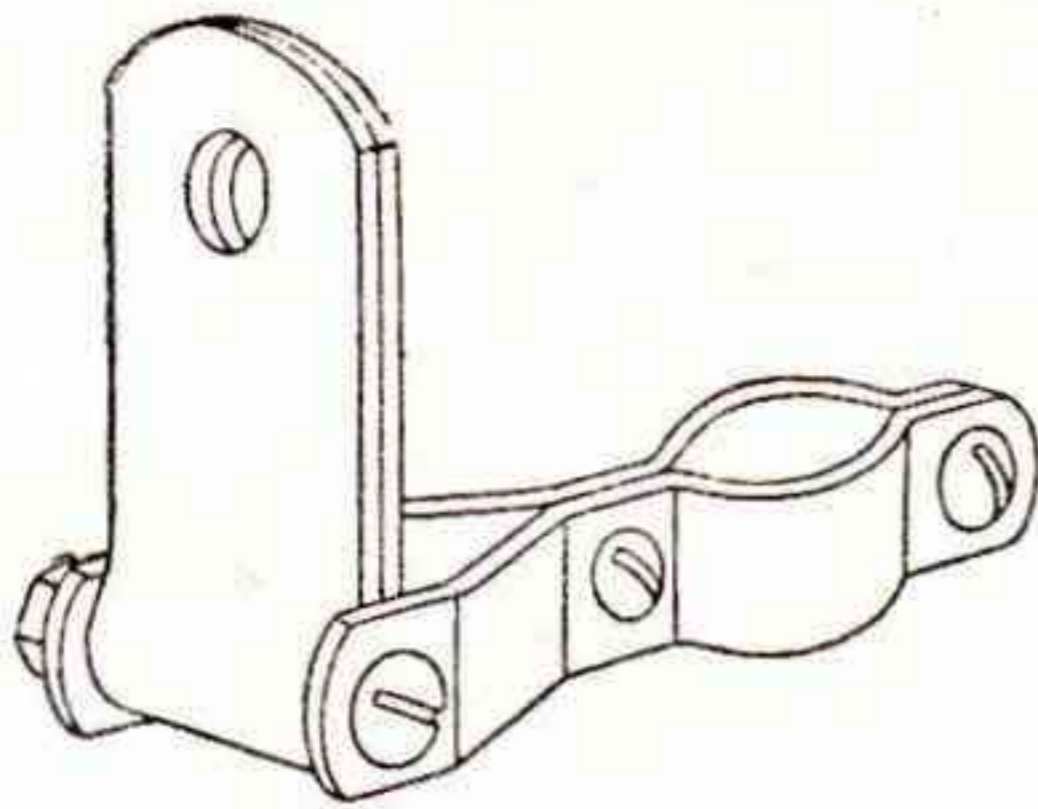

N:r 1325. **Lykthållare**, extra stark, för styrstångsstammen. N. Pr st. 0: 40

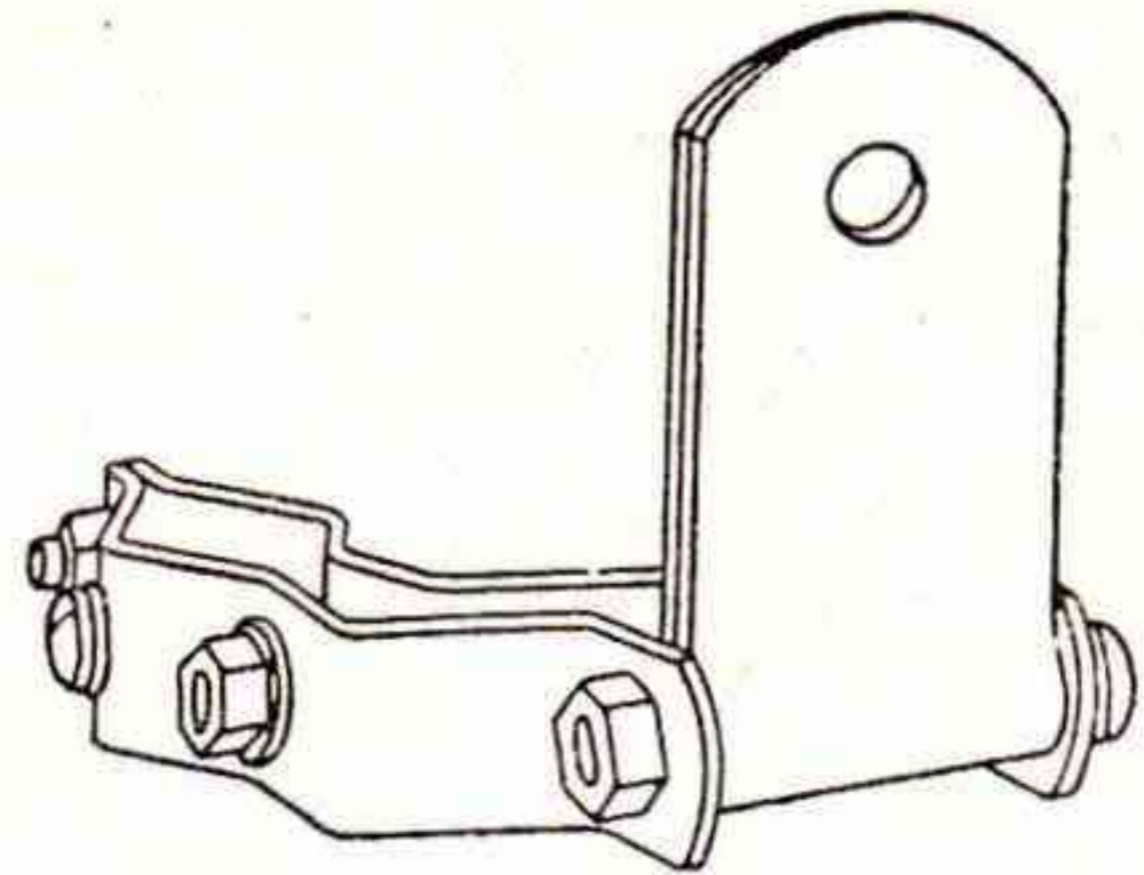

N:r 1326. **Lykthållare**, extra stark, för gaffelbaljan ..... N. Pr st. 0: 40

**Lås.**

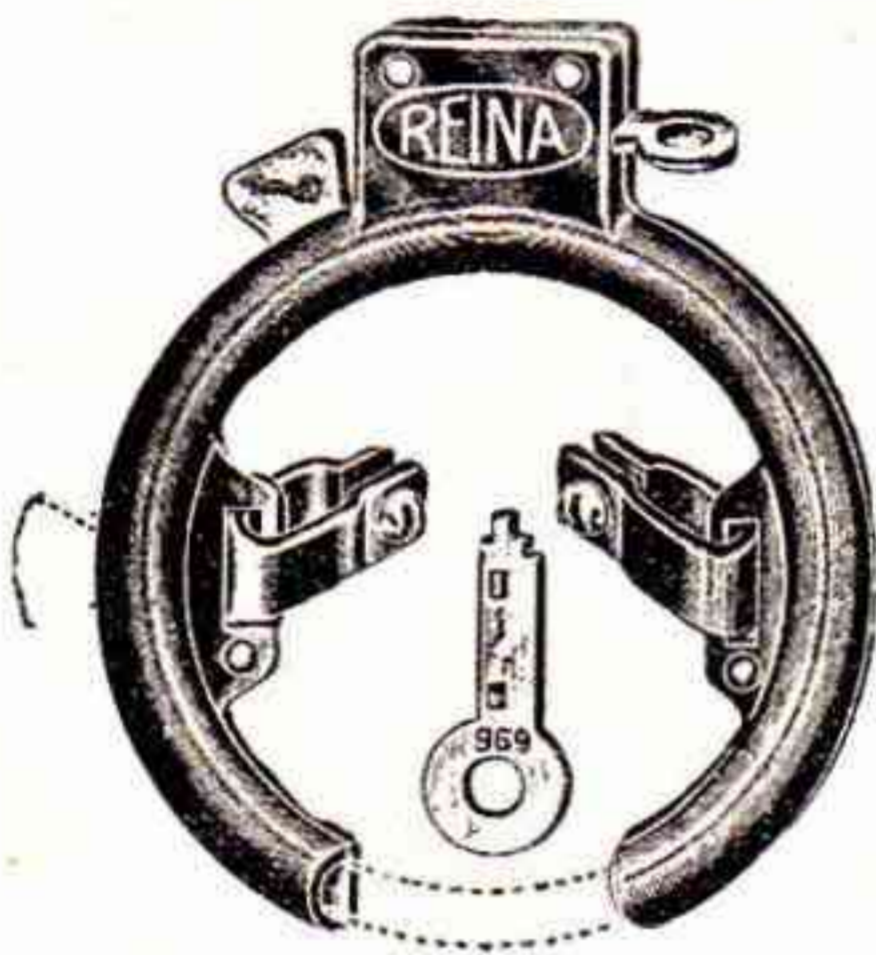

**Lås Reina**, lackerade och förnicklade.  
 N:r 1331. För promenadcyklar. Pr st. 1: 75  
 „ 1332. „ halvballong 1 3/4" „ „ 2: —  
 „ 1333. „ hel- „ 2" „ „ 2: 50

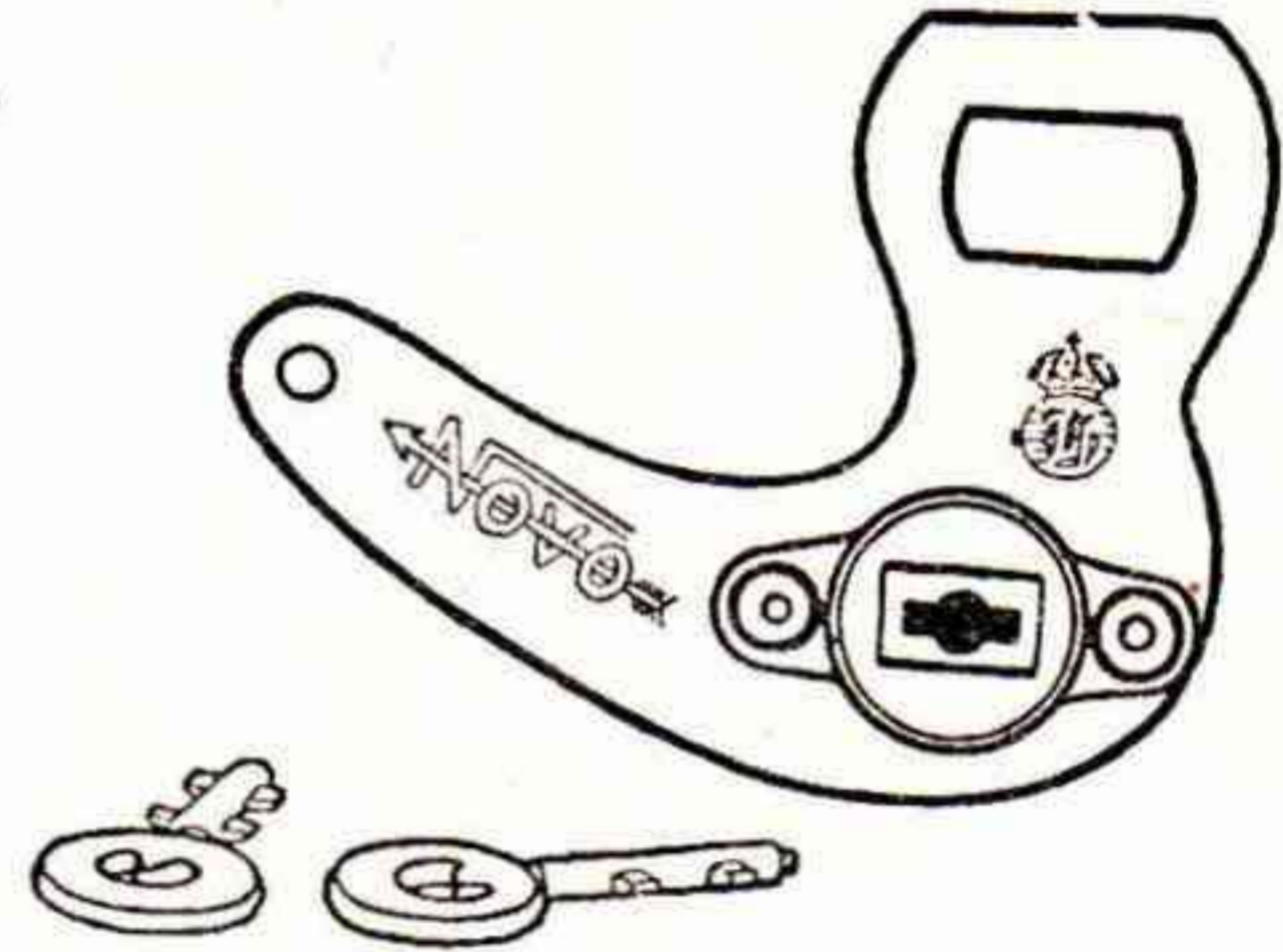

N:r 1330. **Lås** för Novo frinav med broms-arm ..... N. Pr st. 3: 35  
 K. „ „ 3: 85

Dessa lås sitta alltid fastskruvade på cykeln varför de ej taga någon plats och alltid äro färdiga att trycka igen. I 1331/33 sitter nyckeln fast och kan uttagas endast då det är låst.

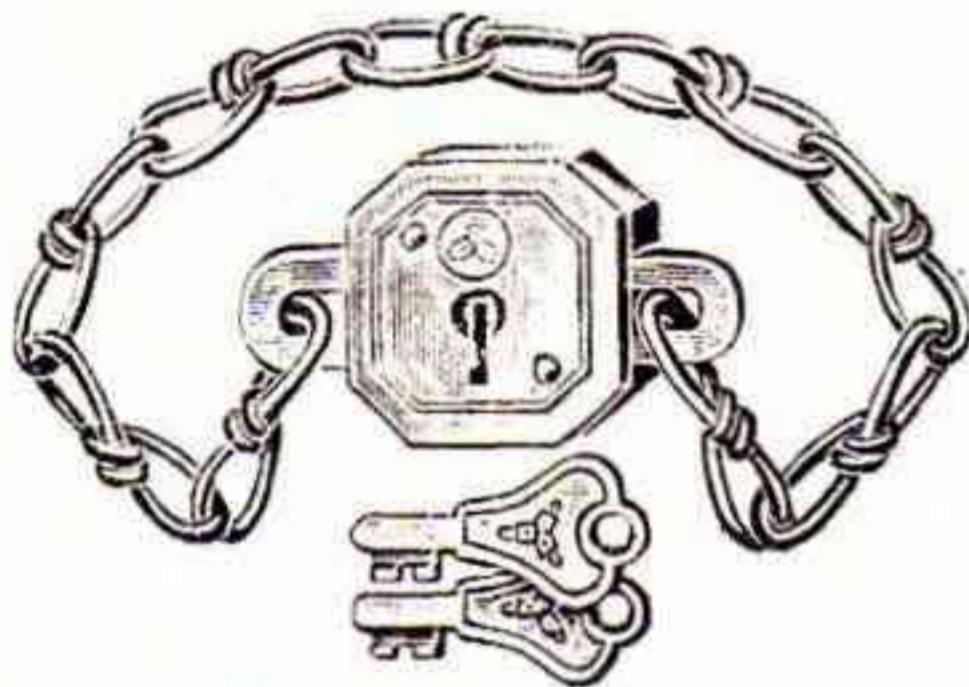

N:r 1334. **Lås** med kedja, förnicklat. .... Pr st. 0: 50  
 N:r 1335. **D:o**, kraftigare, förnicklat och med 2 nycklar. Pr st. 0: 75

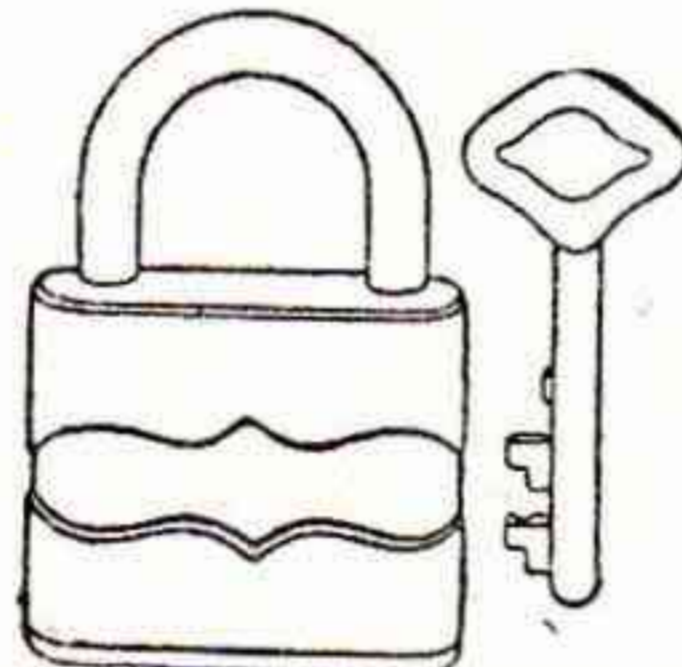

N:r 1338. **Hänglås**, förnicklat ..... Pr st. 0: 60

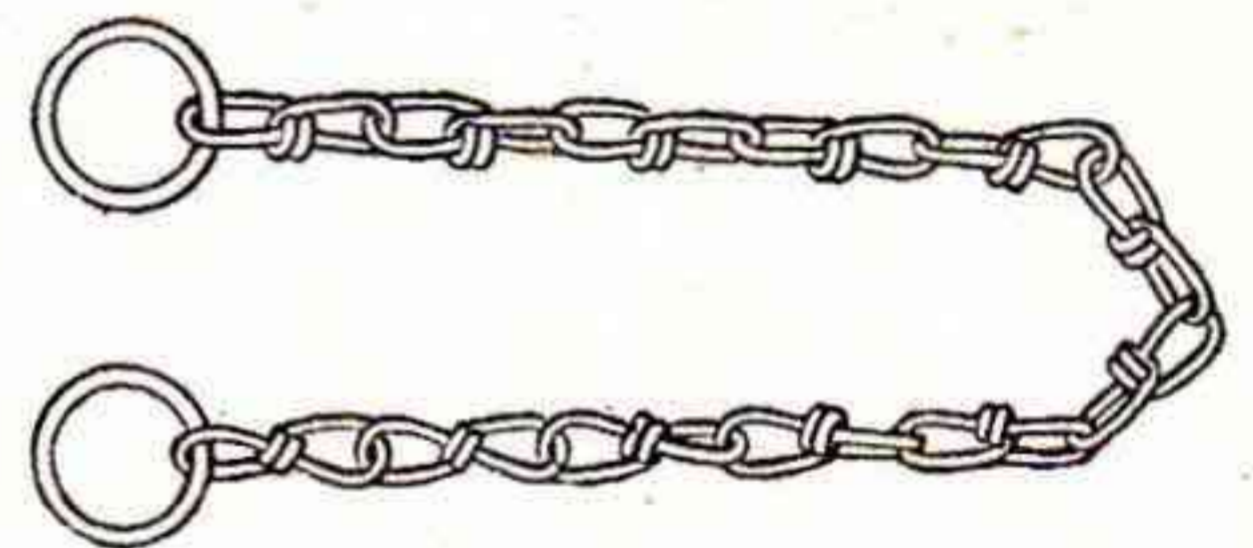

N:r 1339. **Kedja**, förnicklad, längd 30 cm., för velociped-lås ..... Pr st. 0: 20

**Vimplar och Mascots.**



1250/62

- |           |                            |                           |              |
|-----------|----------------------------|---------------------------|--------------|
| N:r 1250. | <b>Vimpel</b> , "Jagaren", | gul o. blå..              | Pr st. 0: 50 |
| „ 1251.   | „                          | vit o. grön „ „           | 0: 50        |
| „ 1252.   | „                          | gul o. grön „ „           | 0: 50        |
| „ 1260.   | „                          | "Funkis", gul o. blå. „ „ | 0: 50        |
| „ 1261.   | „                          | vit o. grön „ „           | 0: 50        |
| „ 1262.   | „                          | gul o. grön „ „           | 0: 50        |



1270

**Mascots**, försilvrad metallfiberpackning i muttern.

- |           |                      |             |
|-----------|----------------------|-------------|
| N:r 1270. | "Nils Holgersson" .. | Pr st. 1: — |
| „ 1271.   | Bevingad häst .....  | „ „ 1: —    |
| „ 1272.   | Man på hjul .....    | „ „ 1: —    |
| „ 1273.   | Stenget .....        | „ „ 1: —    |
| „ 1274.   | Vinhund .....        | „ „ 1: —    |
| „ 1275.   | Centaur .....        | „ „ 1: —    |

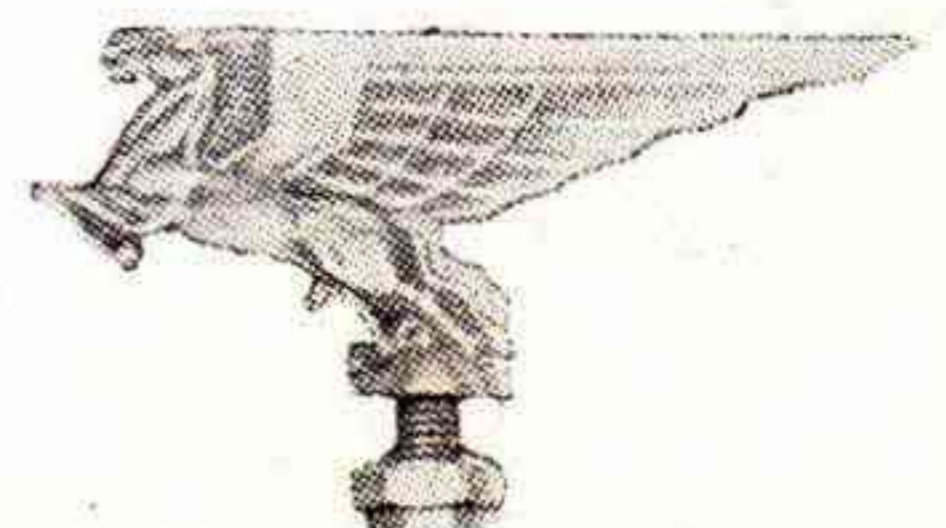

1271

Nav.

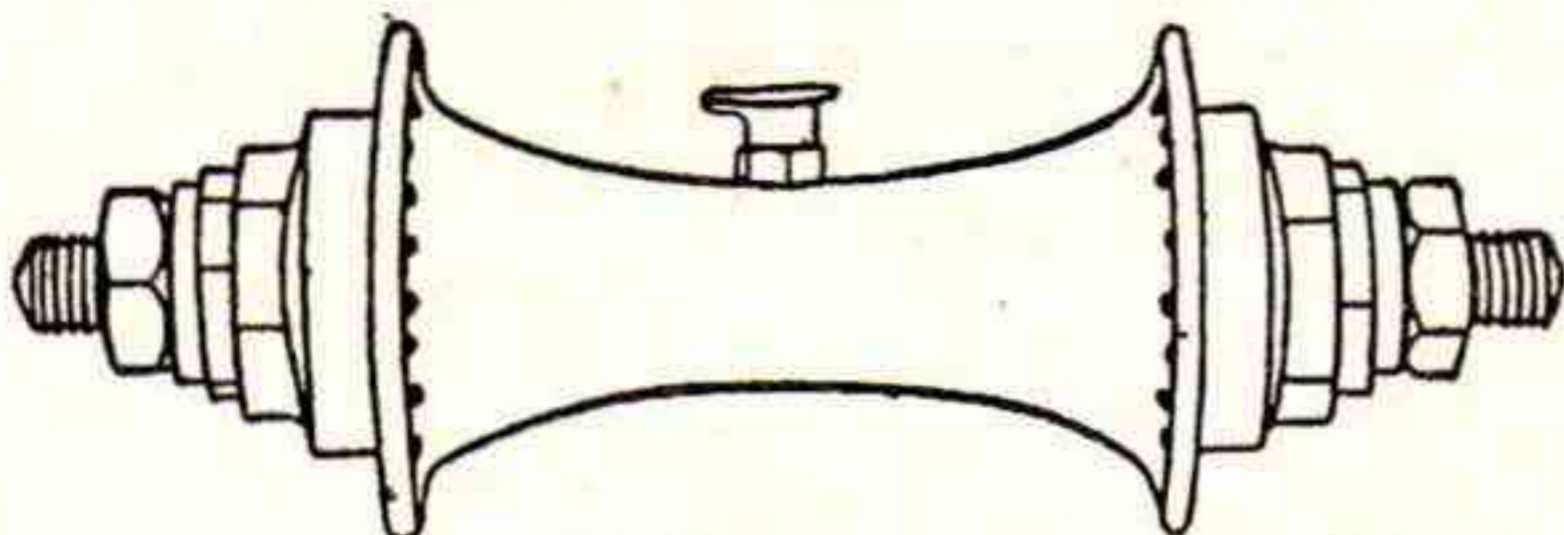

N:r 1340. Framhjulsnav, svenskt fabrikat 36 ekerhål, svängd modell. Kvalitetsnav.  
 N. Pr st. 2: 40  
 K. „ „ 2: 55  
 N:r 1341. D:o, rak modell .. N. Pr st. 2: 40  
 K. „ „ 2: 55

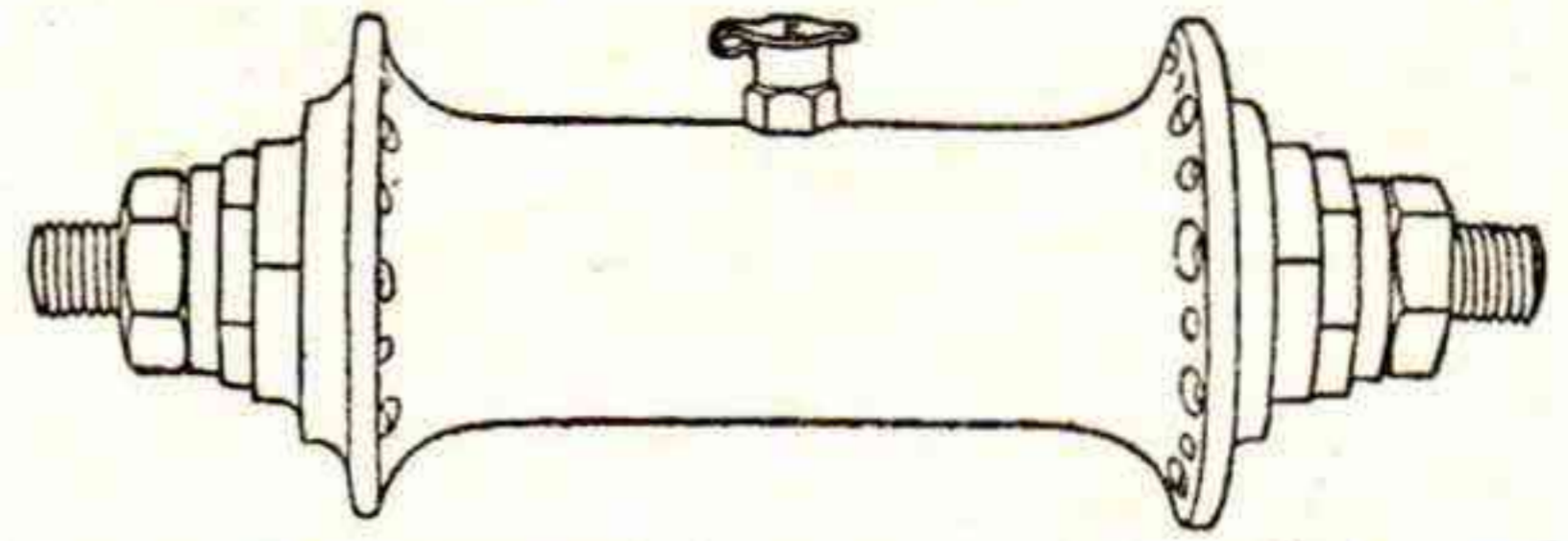

N:r 1342. Framhjulsnav, god kvalitet, rak mod., 36 hål ..... N. Pr st. 1: 75  
 K. „ „ 1: 92

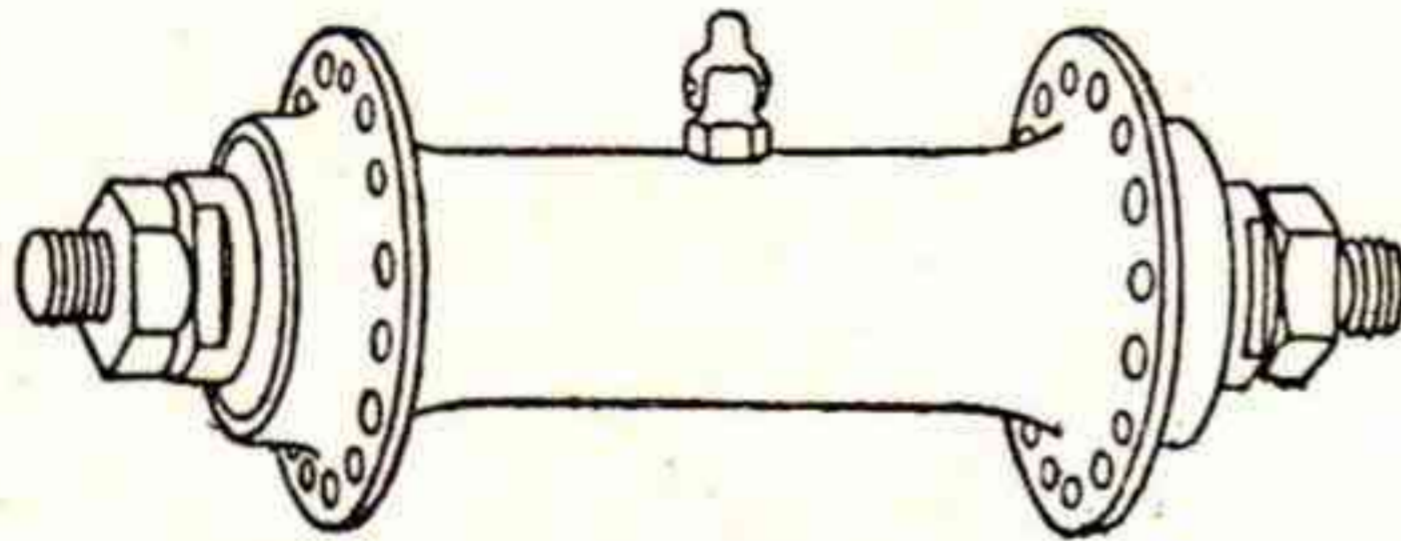

N:r 1344. Framhjulsnav för transportvelocipeder. Extra starkt.  $\frac{3}{8}$ " axel, 36 ekerhål för  $2\frac{1}{2}$  mm. ekrar ..... N. Pr st. 3: 40  
 K. „ „ 3: 65

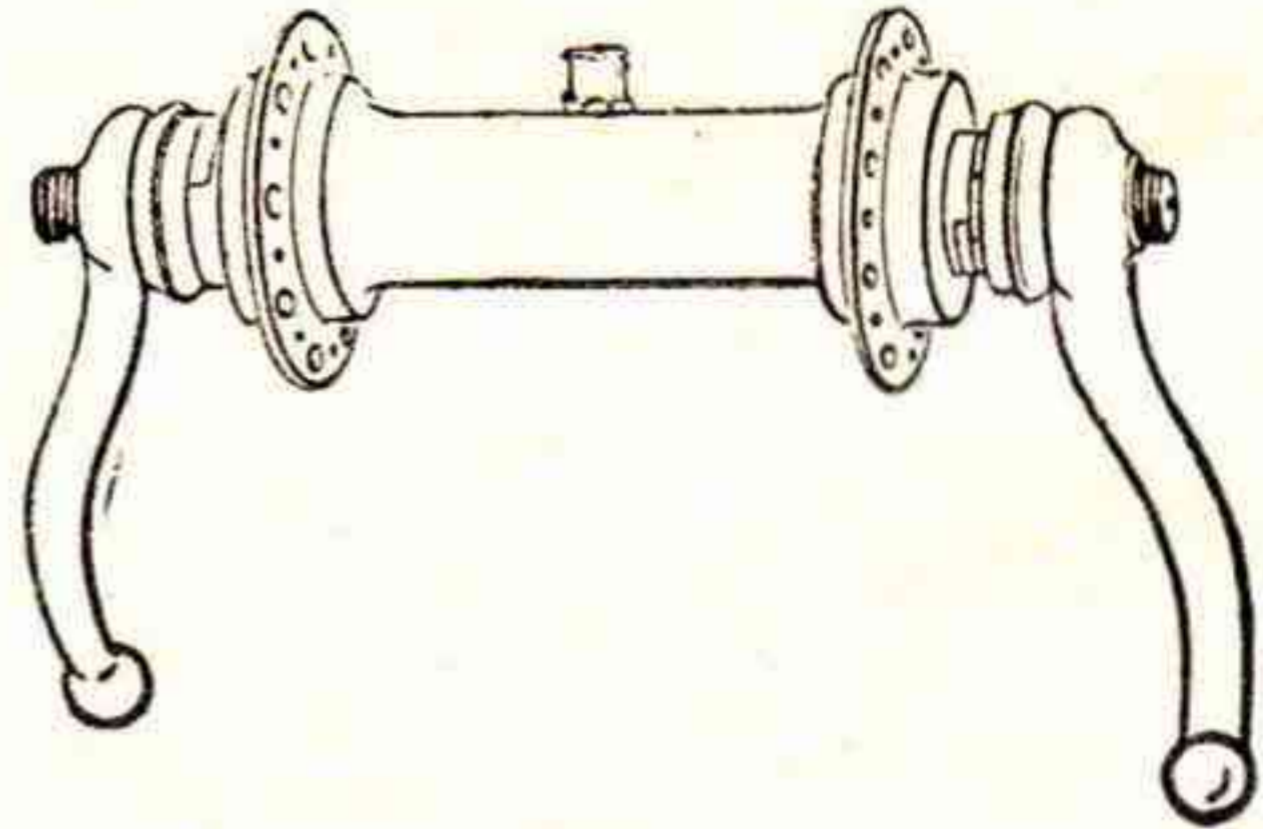

N:r 1345. Framhjulsnav, med vingmuttrar, av prima fabrikat. För helracer. Levereras med 36 ekerhål ..... N. Pr st. 3: 35  
 K. „ „ 3: 65

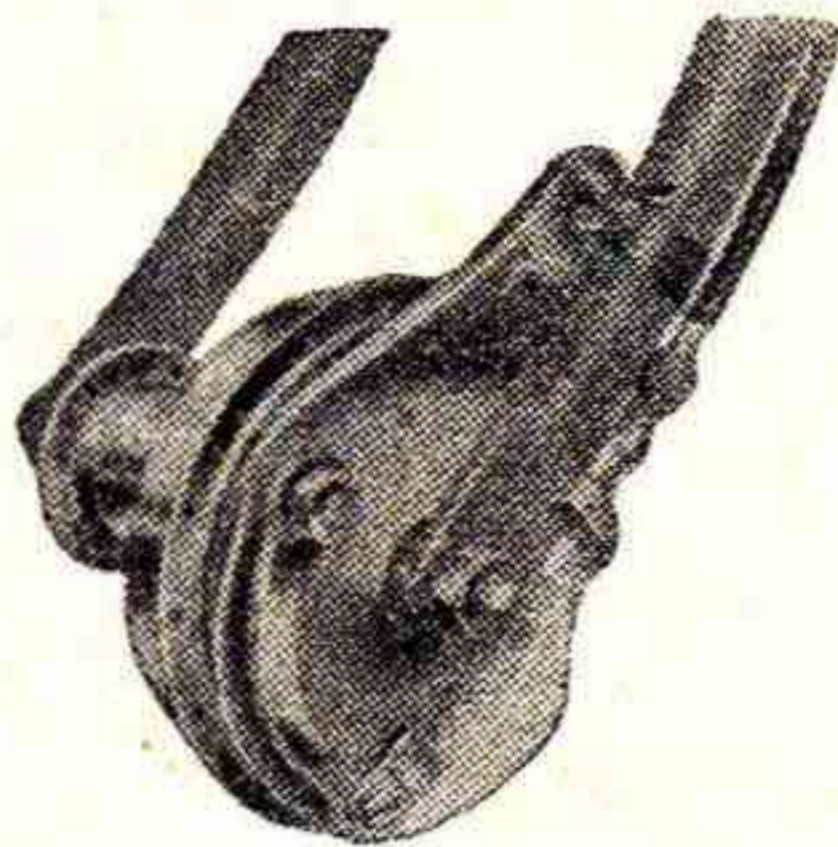

N:r 1346. Framhjulsnav med expanderbroms, 36 hål ..... K. Pr st. 15: 50

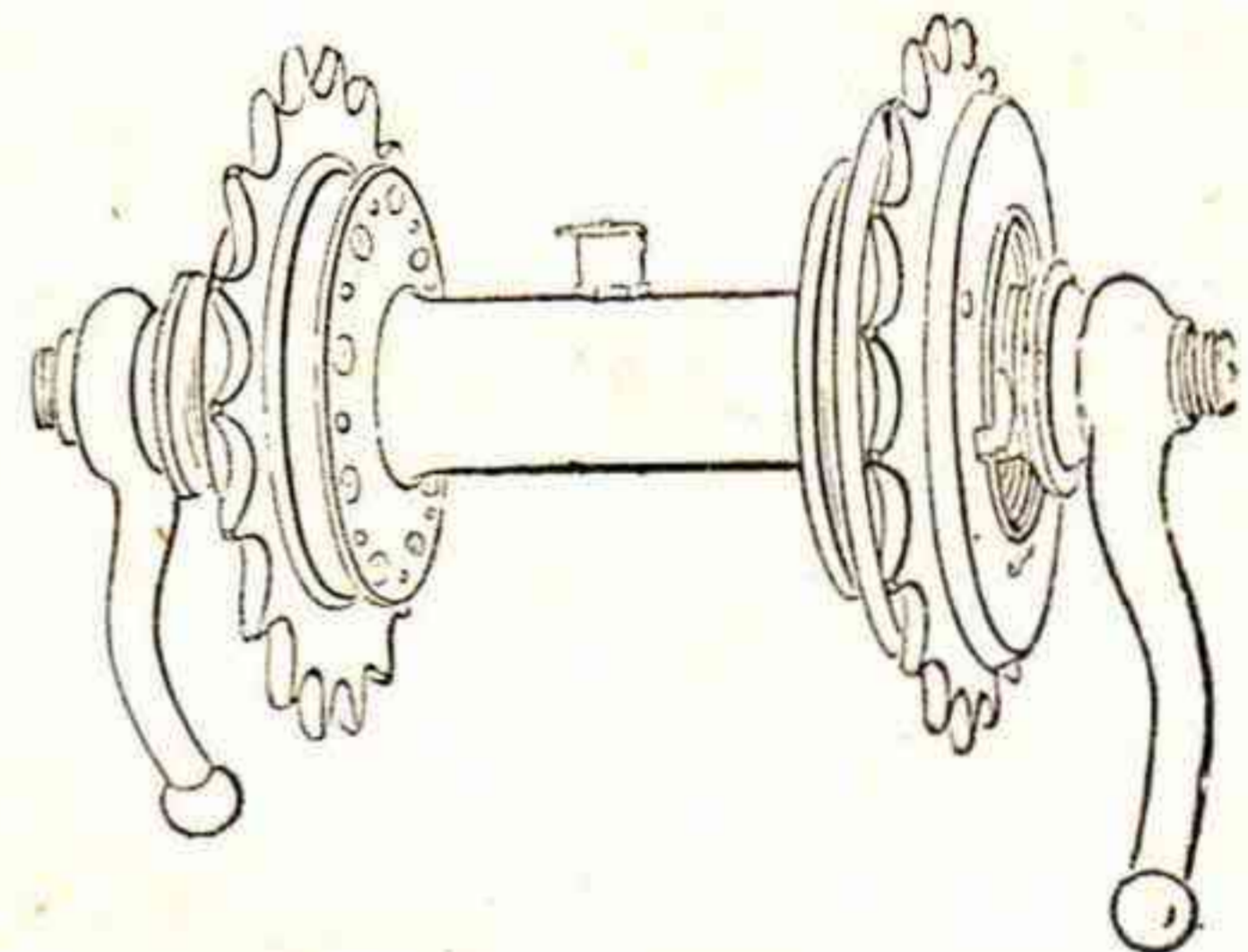

N:r 1348. Bakhjulsnav för racer, med 1 fast och 1 fri krans ..... Pr st. 9: 75

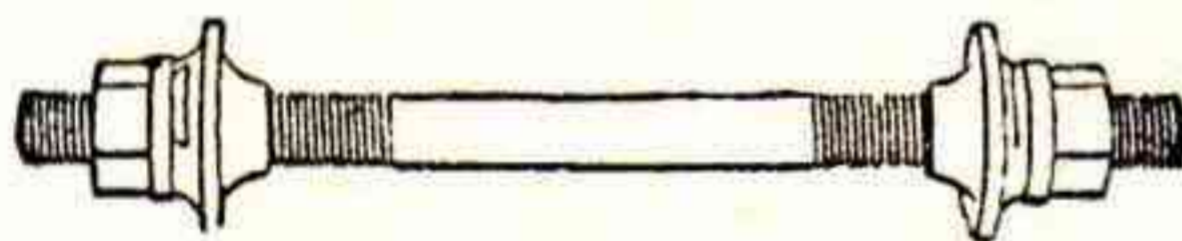

N:r 1350. Framhjulsaxel,  $\frac{5}{16}$ " $\times$ 24 gäng. med konor och muttrar för "New Departure" framhjulsnav. .... N. Kompl. Pr st. 0: 60  
 K. „ „ „ 0: 66

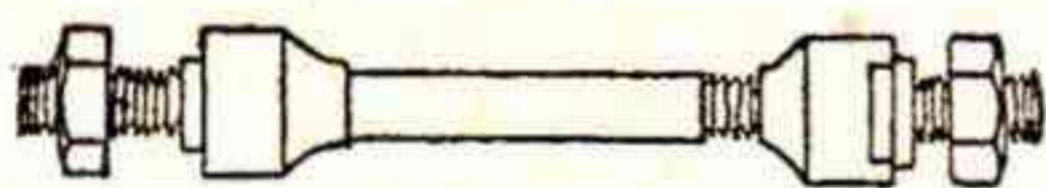

N:r 1351. Framhjulsaxel, "Standard"  $\frac{5}{16}$ " $\times$ 26 gäng. med konor och muttrar passande de flesta framhjulsnav.  
 N. Kompl. Pr st. 0: 60  
 K. „ „ „ 0: 66

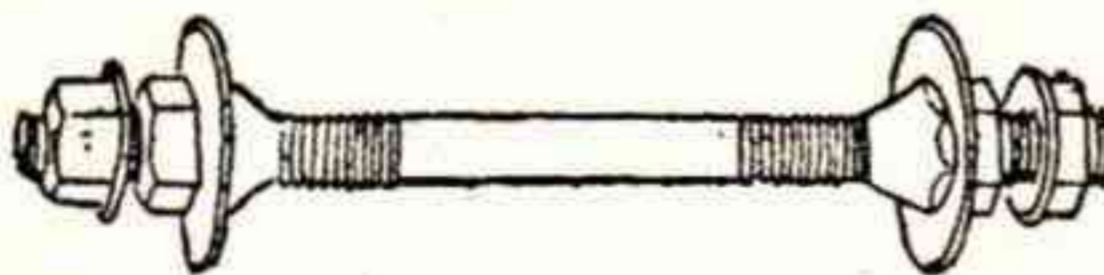

N:r 1352. Framhjulsaxel, "Universal",  $\frac{5}{16}$ " $\times$ 26 gäng. med konor och muttrar passande de flesta framhjulsnav.  
 N. Kompl. Pr st. 0: 60  
 K. „ „ „ 0: 66

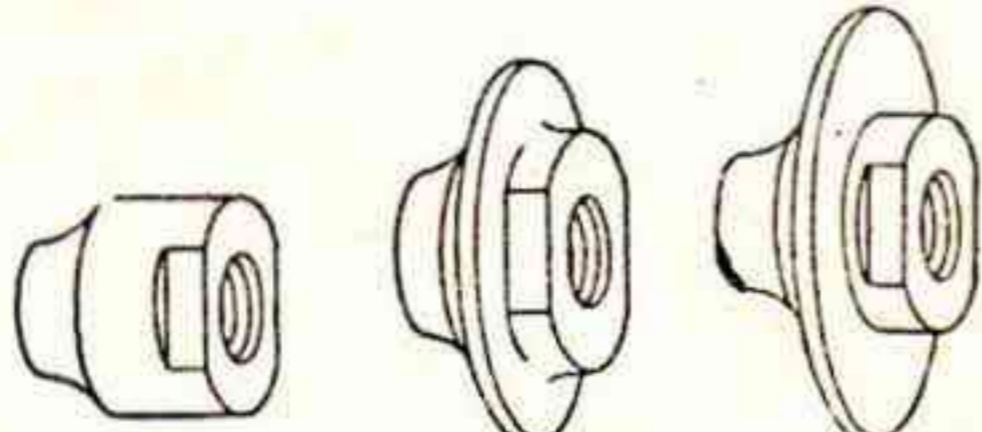

1353      1354      1355  
 N:r 1353. Kona, Standard,  $\frac{5}{16}$ " $\times$ 26. Pr st. N. 0: 25 K. 0: 30  
 N:r 1354. Kona, New Departure,  $\frac{5}{16}$ " $\times$ 24. Pr st. N. 0: 35 K. 0: 40  
 N:r 1355. Kona, Universal,  $\frac{5}{16}$ " $\times$ 26. Pr st. N. 0: 30

Delar för framnav	1340/42	1344	1345
Axel N ....	0: 12	0: 20	0: 20
Axel K ....	0: 15	0: 25	0: 25
Kona N ....	0: 25	0: 30	0: 30
Kona K ....	0: 30	0: 35	0: 35
Kulring ....	0: 07	0: 10	0: 10
Brieka .....	0: 02	0: 02	0: 04
Mutter N ..	0: 07	0: 10	—
Mutter K ...	0: 10	0: 12	0: 55

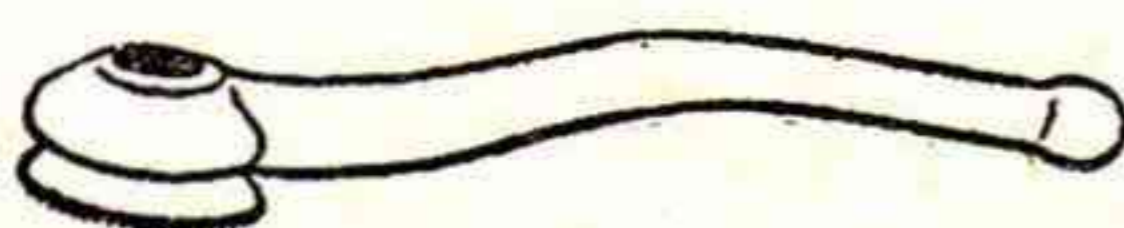

N:r 1356. Hävarmsmutter,  $\frac{5}{16}$ " 26 gängor. Pr st. 0: 55  
 „ 1357. „  $\frac{3}{8}$ " 26 „ „ „ 0: 55  
 „ 1358. „  $\frac{5}{16}$ " 24 „ „ „ 0: 55  
 „ 1359. „  $\frac{3}{8}$ " 24 „ „ „ 0: 55

### Frihjulsnäv och delar.

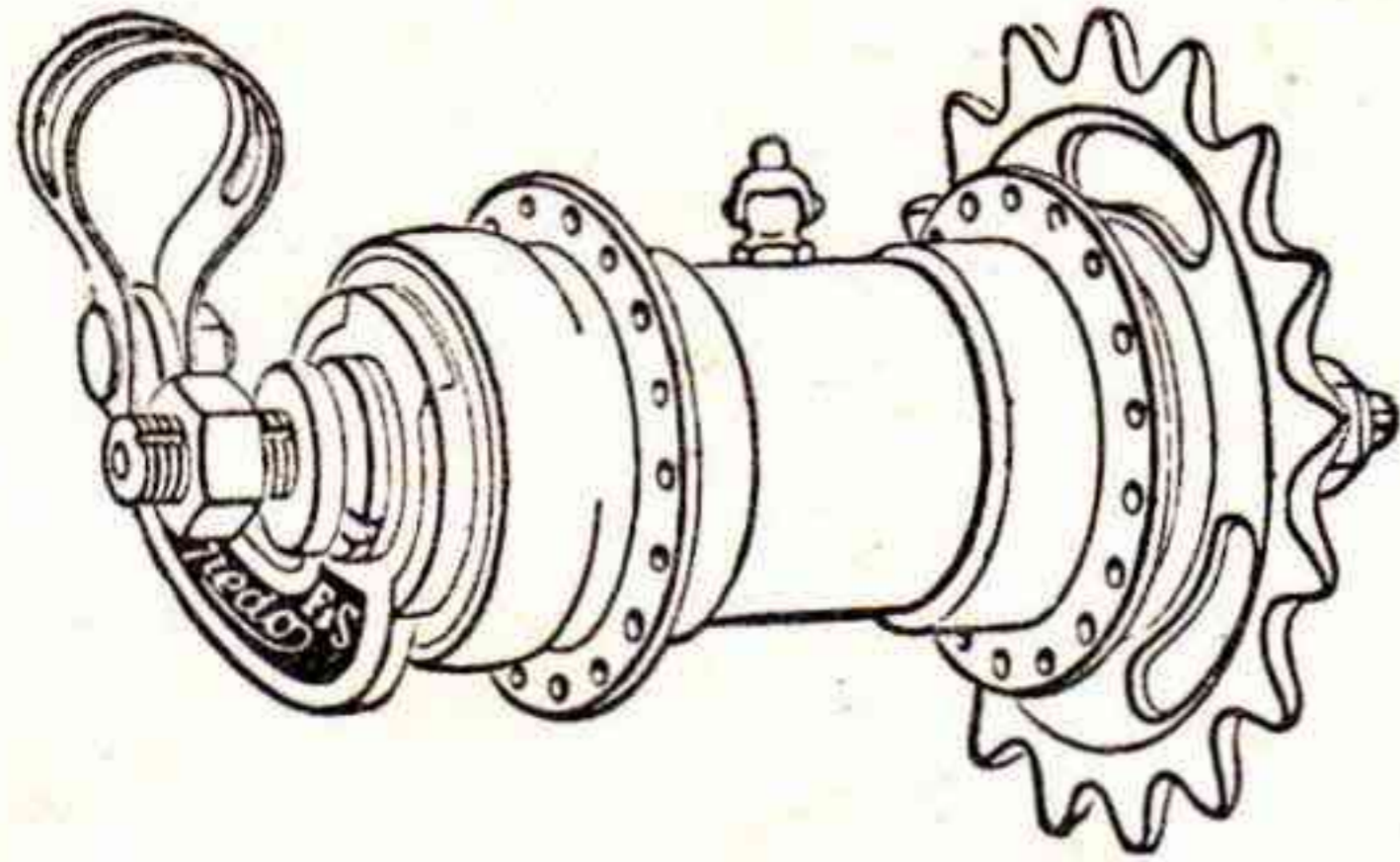

	N.	K.
N:r 1360. Torpedo, med broms	12: 90	13: 40
„ 1361. „ racer „ „	15: 50	16: —

### Reservdelar till "Torpedo" frihjulsnäv.

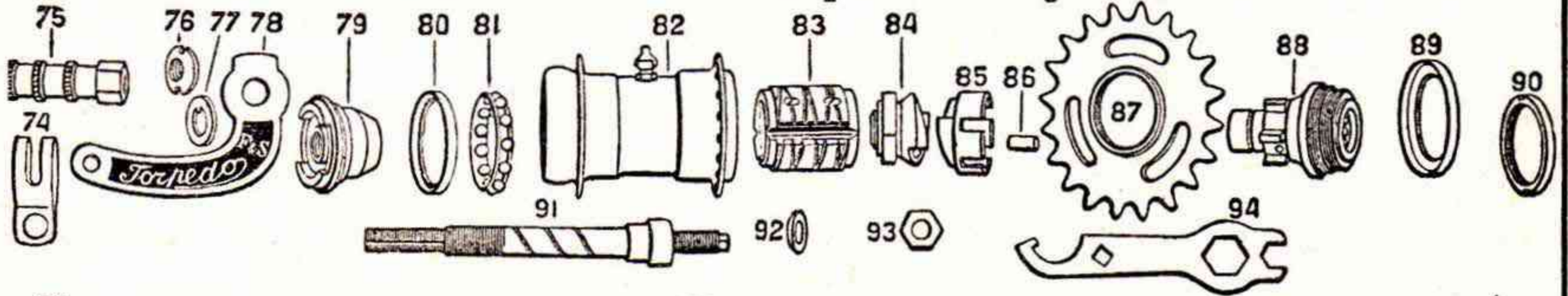

N:r	N.	Pr st.	N.	N:r	N.	Pr st.	N.
1380/74. Bromsband			0: 30	1380/84b. Rullhållare till d:o		0: 48	
„ /75. Fotsteg			0: 25	„ /84c. Fjädering		0: 05	
„ /76. Stoppmutter			0: 12	„ /85. Rullhållare för 5 st. rullar		1: 30	
„ /77. „ bricka			0: 05	„ /86. Stålrulle		0: 08	
„ /78. Bromsarm			0: 45	„ /87. Kedjekrans		0: 50	
„ /78. Bromsarm, grövre			0: 80	„ /88. Drivare		2: 20	
„ /79. Bromskona			2: 25	„ /89. Dammkapsel, höger		0: 15	
„ /80. Dammkapsel			0: 10	„ /90. Kedjekransstoppmutter		0: 36	
„ /81. Kulhållare med 11 st. 1/4" kulor			0: 16	„ /91. Axel med fast kona		0: 80	
„ /82. Navhylsa	N.		6: 50	„ /92. Axelbricka, kullrig		0: 10	
„ /82. Navhylsa	K.		7: —	„ /93. Axelmutter		0: 10	
„ /83. Bromshylsa			2: —	„ /94. Nyckel		0: 30	
„ /84. Bromskoppel			1: 85	„ /95. Kona		0: 20	
„ /84a. Rulle till d:o			0: 14				

### "Novo" frihjulsnäv och delar.

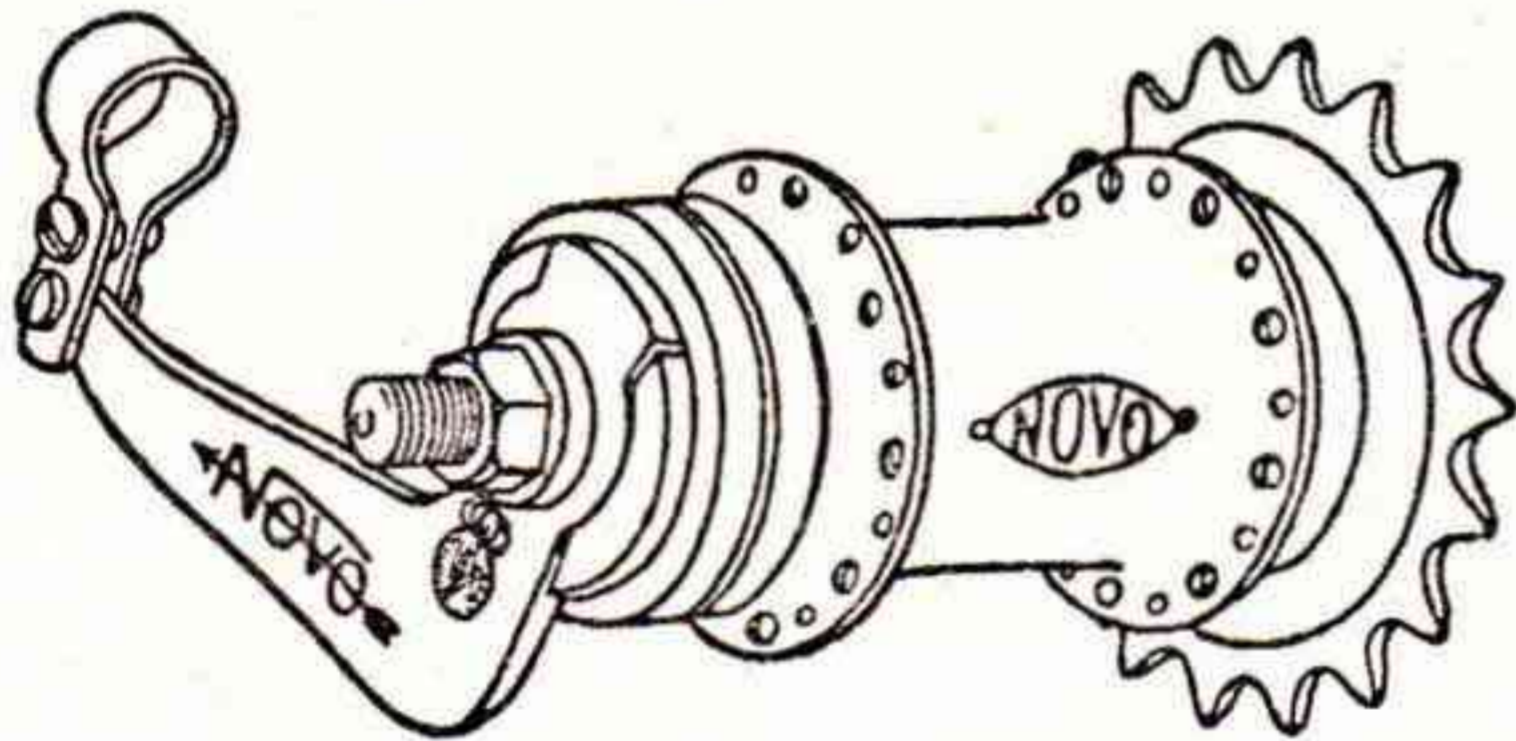

Frihjulsnäv "Novo", erkänt bästa svenska nav, tillverkat av extra prima svenskt stål. Elegant utförande, ringa vikt och enkel konstruktion samt en mycket kraftigt verkande broms. Levereras med 36 hål, komplett med kedjekrans och nyckel.

N:r	N.	K.
N:r 1362. "Novo"	12: —	12: 75
„ 1363. "Novo Transport"	13: —	13: 75
„ 1364. "Novo Racer", frihjulsnäv	13: —	13: 75

### Delar till "Novo" frihjulsnäv.

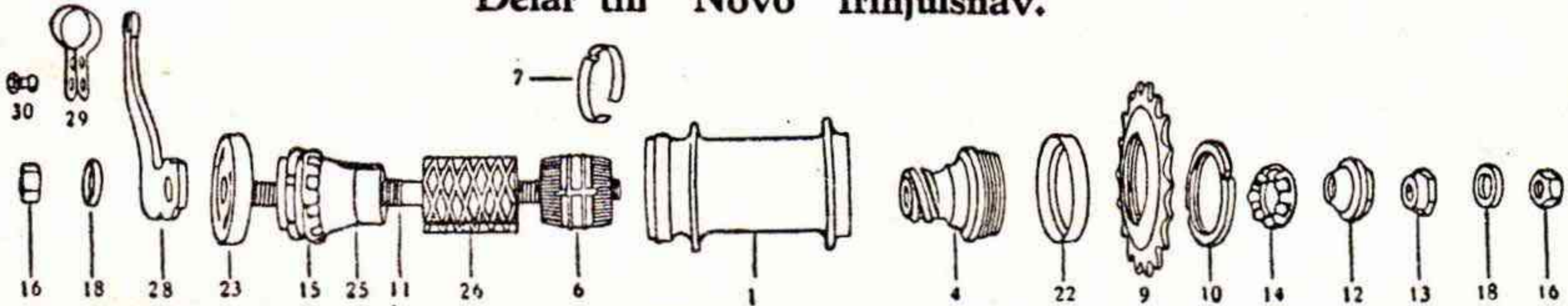

Nedanstående priser för original Huskvarna fabrikat äro av fabriken fastställda.

1362/1. Navhylsa, förnicklad	Pr st. 4: —	1362/22. Dammskydd, höger	Pr st. 0: 15
„ /2. Smörjkopp	0: 13	„ /23. „ vänster	0: 15
„ /4. Drivare av kromnickelstål	2: 58	„ /23a. „ mod. 1931	0: 15
„ /6. Kopplingshylsa	1: 25	„ /25. Bromscentrum	1: 70
„ /7. „ -fjäder	0: 10	„ /25a. „ mod. 1931	1: 70
„ /10. Kedjekransringmutter	0: 35	„ /26. „ hylsa	1: 70
„ /11. Axel	0: 60	„ /28. „ arm	0: 65
„ /12. Lagerkona	0: 40	„ /28a. „ mod. 1931	0: 65
„ /13. Konmutter	0: 15	„ /29. „ bygel	0: 10
„ /14. Kulring, mindre	0: 10	„ /30. „ skruv med	0: 20
„ /15. „ större	0: 12	„ /32. Skruvnyckel	0: 19
„ /16. Axelmutter	0: 10	„ /33. Stiftnyckel	0: 19
„ /18. Mutterbricka, kullrig	0: 05	„ /34. Ny nyckel	0: 22
„ /18a. „ plan	0: 07		
„ /20. Stoppmutter	0: 25		

N:r 1364/4. Drivare, till Novo Racernav Pr st. 3: —

„ 1364/28. Bromsarm till Novo Racernav „ „ 1: —

Övriga delar överensstämna med motsvarande delar till Novonavet och återfinnas här ovan under N:r 1362.

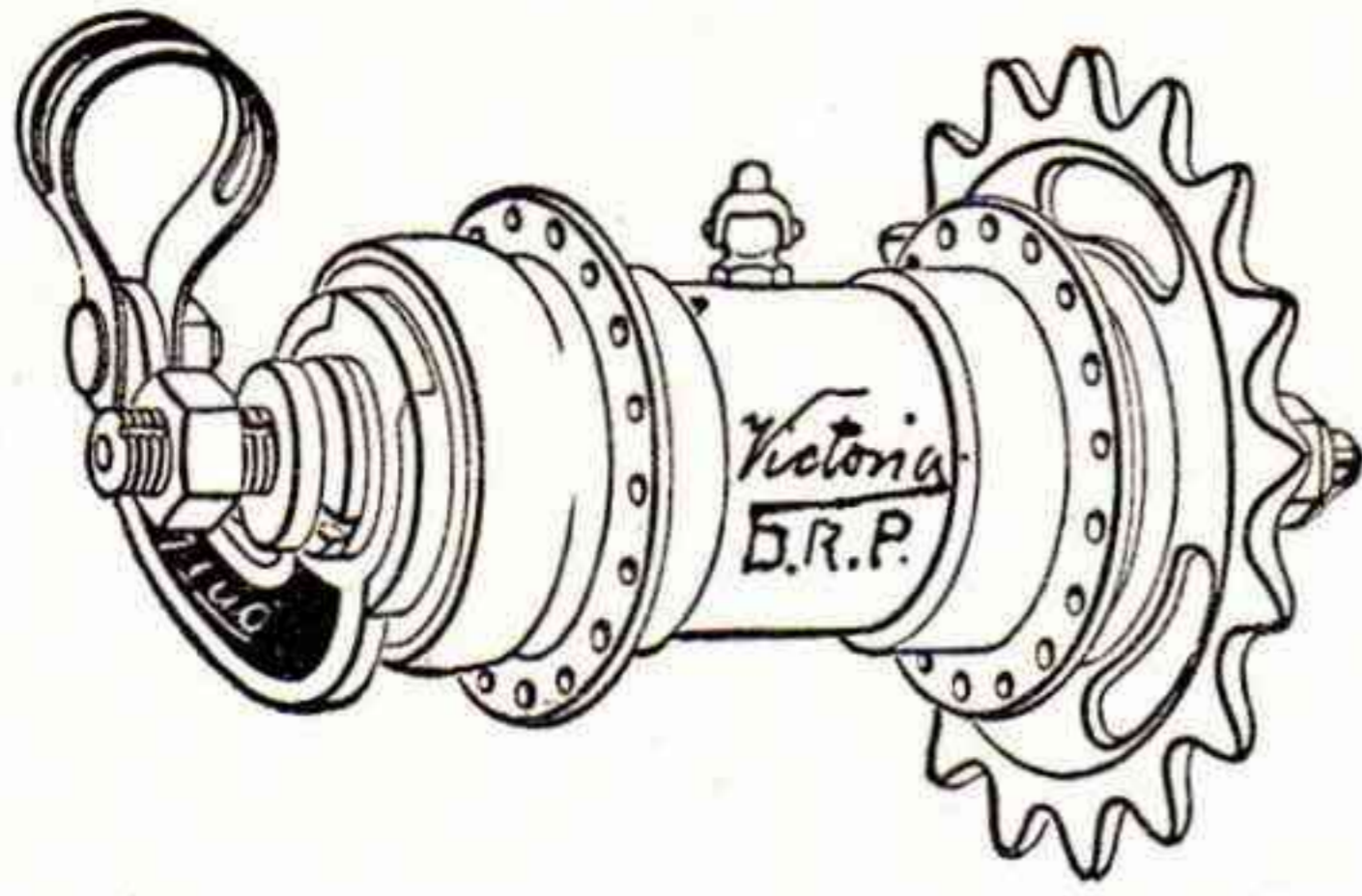

N:r 1390. Frihjulsnaget Victoria, det bästa som finnes. Levereras med 36 ekerhål, kedjekrans och nyckel ..... Pris Kr. N. 10: 85  
 ” ” K. 11: 10

Reservdelar för "Victoria" frihjulsnag.

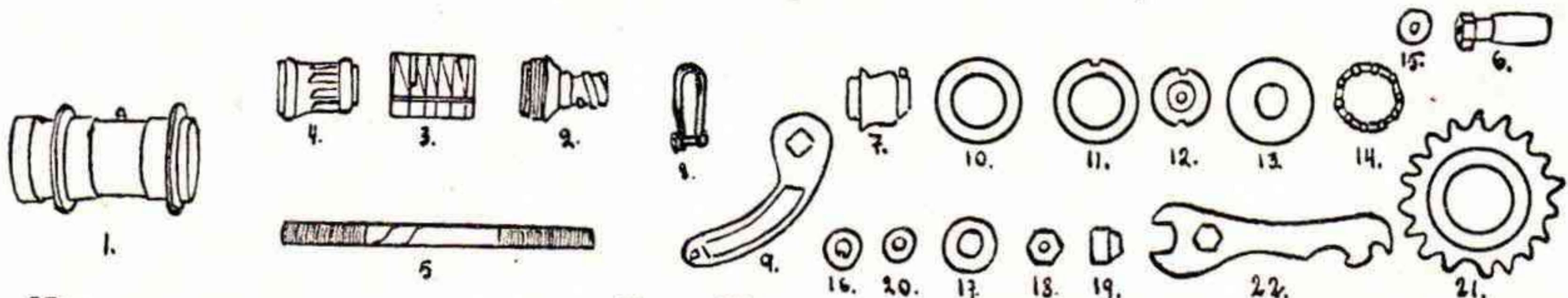

N:r	Pr	st.	N.	K.	N:r	Pr	st.
1390/1.			5: —	5: 25	1390/13.		
/2.			2: 35		/14.		0: 20
/3.			2: 35		/15.		0: 30
/4.			2: 05		/16.		0: 25
/5.			1: 05		/17.		0: 06
/6.			0: 25		/18.		0: 15
/7.			2: 20		/19.		0: 15
/8.			0: 25	0: 30	/20.		0: 55
/9.			0: 55	0: 60	/21.		0: 05
/10.			0: 12	0: 15	/22.		0: 55
/11.			0: 40	0: 45			0: 25
/12.			0: 25	0: 30			

Reservdelar för "New Departure" frihjulsnag.

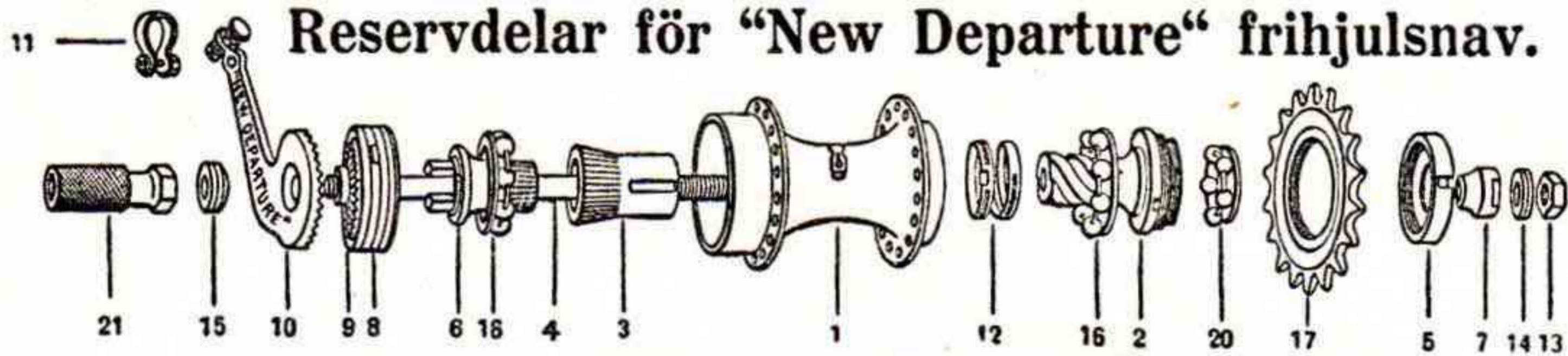

N:r	Pr	st.	N.	K.	N:r	Pr	st.
1370/1.			7: —		1370/10.		1: 80
/1.			7: 50		/11.		0: 25
/2.			2: 10		/12.		0: 30
/3.			1: —		/13.		0: 10
/4.			0: 20		/14.		0: 08
/5.			0: 60		/15.		0: 06
/6.			1: 40		/16.		0: 15
/7.			0: 20		/17.		0: 65
/8.			1: 80		/20.		0: 13
/8a.			1: 50				
/9.			1: —				

Reservdelar för "New Departure" Racer, frihjulsnag.

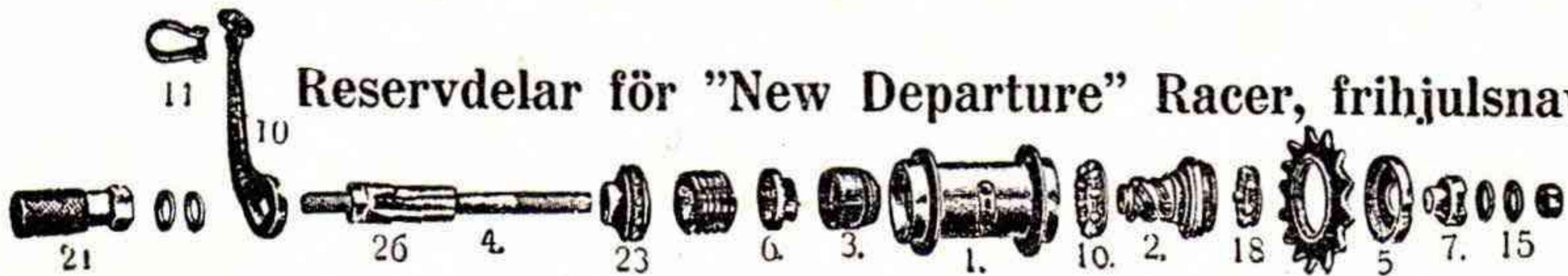

N:r	Pr	st.	N.	K.	N:r	Pr	st.
1375/1.			7: —		1375/13.		0: 15
/1.			7: 50		/14.		0: 08
/2.			2: 25		/15.		0: 06
/3.			0: 90		/16.		0: 30
/4.			0: 30		/17.		0: 65
/5.			0: 60		/18.		0: 20
/6.			0: 90		/21.		0: 30
/7.			0: 45		/23.		1: 90
/10.			1: 50		/26.		3: —
/11.			0: 25		/27.		0: 90
/12.			0: 25		/28.		0: 90



### Reservdelar för "Rapid" frihjulsnäv.

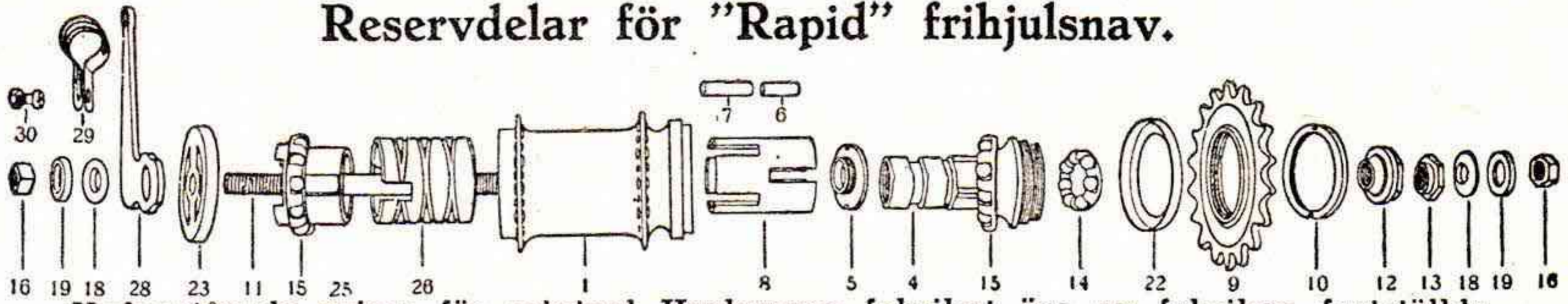

Nedanstående priser för original Huskvarna fabrikat äro av fabriken fastställda.

N:r		N:r		
1385/1.	Navhylsa .....	N. Pr st. 4: —	1385/14. Kulring, m. 7 st. 1/4" kulor Pr st. 0: 15	
		K. " " 4: 50	" /15. " " 11 " 1/4" " " " 0: 25	
" /N1.	" modell N, N. " " 4: —	" /16. Axelmutter .....	" " 0: 10	
		K. " " 4: 50	" /17. Fotstegs-mutter .....	" " 0: 30
" / 2.	Smörjkopp .....	" " 0: 15	" /18. Mutterbricka, kullrig ..	" " 0: 07
" / 4.	Drivare .....	" " 2: 85	" /19. " skålig ..	" " 0: 07
" /N4.	" modell N ....	" " 2: 85	" /22. Dammskydd, höger ....	" " 0: 25
" / 5.	" -mutter .....	" " 0: 25	" /23. " vänster ..	" " 0: 25
" / 6.	Spärrulle, 17×6 mm. ..	" " 0: 20	" /25. Bromscentrum .....	" " 1: 70
" /N6.	" mod. N 17×7 mm. " "	" " 0: 20	" /26. " -hylsa .....	" " 1: 35
" / 7.	Bromsrulle, 23×6 mm. " "	" " 0: 20	" /28. " -arm .....	" " 0: 70
" / 8.	Rullhållare .....	" " 1: 10	" /29. " -bygel .....	" " 0: 10
" /N8.	" modell N.. " "	" " 1: 10	" /30. " -bygelskruv med	
" / 10.	Kedjekransringmutter .	" " 0: 50	mutter .....	" " 0: 20
" / 11.	Axel, 149×10,5 mm. ..	" " 0: 40	" /32. Skruvnyckel .....	" " 0: 35
" / 12.	Lagerkona, höger ....	" " 0: 30	" /33. Stiftnyckel .....	" " 0: 45
" / 13.	Konmutter .....	" " 0: 25		

### Reservdelar till Banco och Vinco frihjulsnäv.

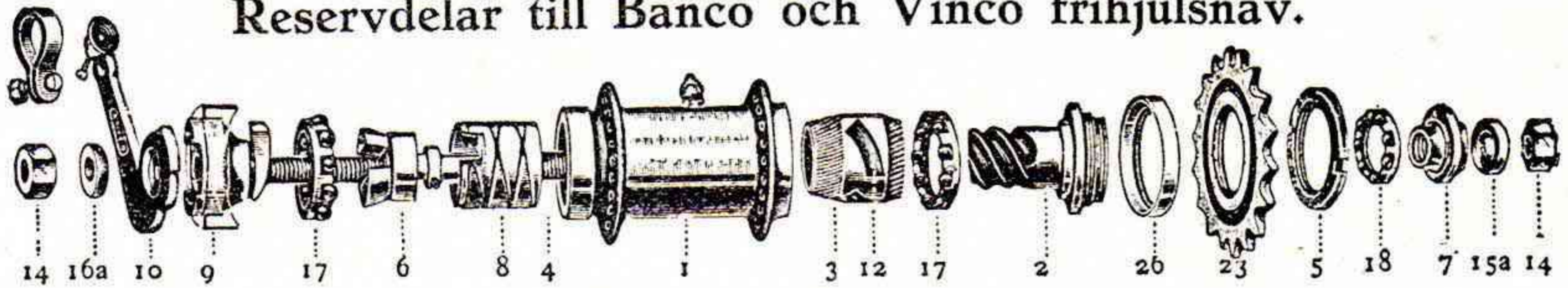

Pr st.		Pr st.		Pr st.	
1365/1.	Navhylsa .....	4: 10	1365/9b. Dammskydds-	1365/17. Kulhållare ....	0: 15
" /2.	Medbringare ....	1: 32	bricka, vänster	" /18. " .....	0: 12
" /3.	Kopplingshylsa .	1: 65	" /10. Bromsarm ....	" /19. Skruv för	
" /3N. D:o. 3-delad ....	1: 75	0: 60	" /11. Band f. broms-	bromsarm ....	0: 06
" /4.	Axel .....	0: 76	" /12. Kopplingsbackar	" /20. Låsmutter till	
" /5.	Kedjekransmutter	0: 19	(3 st.) pr sats	skruv f. broms-	
" /6.	Bromskona ....	0: 50	" /13. Skruv med mut-	arm .....	0: 05
" /7.	Justeringskona .	0: 40	ter för broms-	" /21. Smörjkopp ....	0: 15
" /8.	Broms med fast-		armsband .....	" /23. Kedjekrans ....	0: 60
	nitad fosforbrons-		" /14. Axelmutter ....	" /26. Dammskydds-	
	hylsa .....	2: 60	" /15a. Låsmutter .....	bricka, höger ..	0: 15
" /9.	Kona, vänster,		" /16a. " kullrig		
	med damm-		0: 15		
	skyddsbricka ..	1: 20			



N:o 1402

### Olja.

Prima hartz- och syrefri velocipedolja.

N:r 1402.	Vit i flaskor	om 50 gr. netto.	Pr st. 0: 40
" 1403.	" " "	100 " " "	0: 55
" 1404.	" i bleckkärl	" 100 " " "	0: 50
" 1406.	" " "	1 kg. " " "	3: —
" 1407.	" " "	10 " " "	16: —



N:o 1404.



N:r 1408. **Konsistenskullagerfett**, bästa smörjämne för kullager och frinäv. I tuber, storlek 120×25 mm. .... Pr tub 0: 55



**Consistenskullagerfett.**

Prima kvalitet, hartz- och syrefri.

- N:r 1410. I askar om 50 gram. Pr ask 0: 20
- „ 1411. I burkar om ¼ kg. „ burk 0: 50
- „ 1412. „ „ ½ „ „ „ 0: 85
- „ 1413. „ „ 1 „ „ „ 1: 45

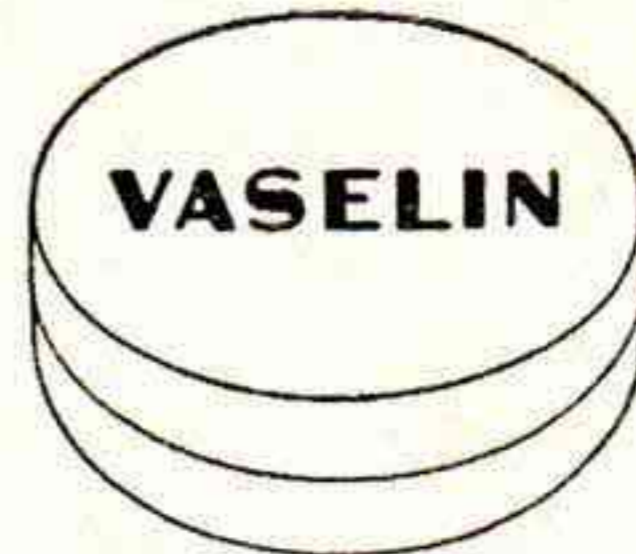

**Vaselin.**

Gul, prima kvalitet.

- N:r 1415. I askar om 50 gram. Pr ask 0: 20
- „ 1416. „ „ 100 „ „ 0: 30
- „ 1417. I burkar om ¼ kg. „ burk 0: 50
- „ 1418. „ „ ½ „ „ „ 0: 85
- „ 1419. „ „ 1 „ „ „ 1: 45

**Oljekannor.**

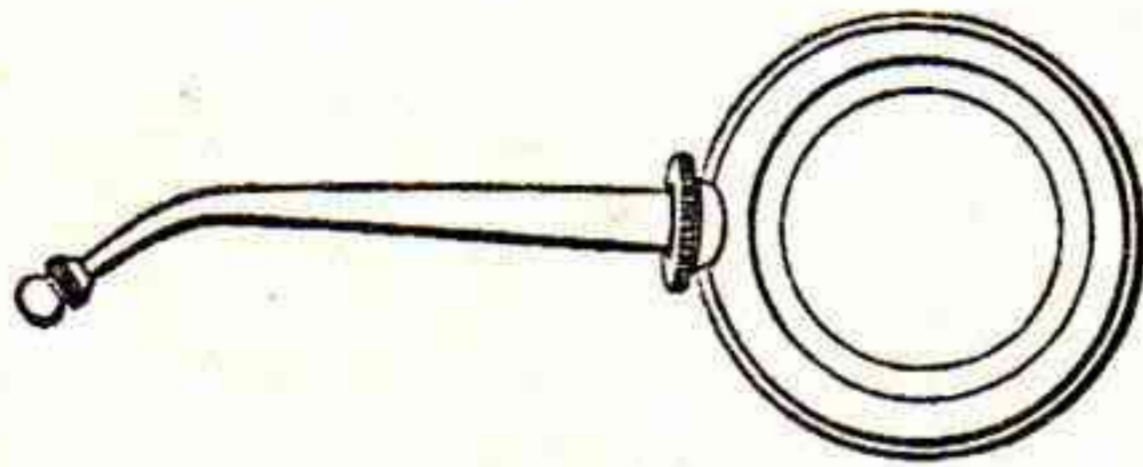

N:r 1425. Oljekanna, 130 mm. lång.  
Pr st. .... 0: 15

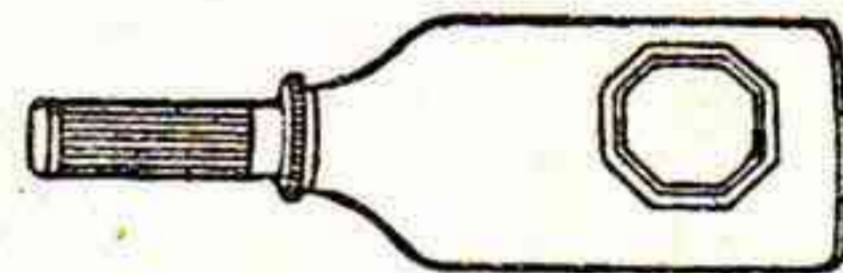

N:r 1430. Oljekanna, 95 mm. lång, av mäs-  
sing, förnicklad. Pr st. .... 0: 35

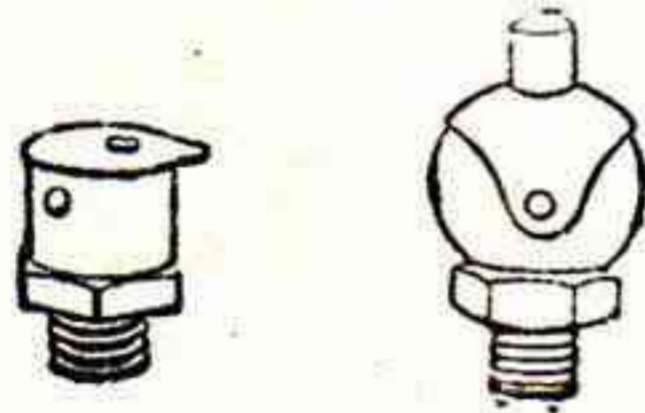

- N:r 1432. Oljekopp, 3/16" X 24 gäng., för fram-  
hjulsnav ..... Pr st. 0: 15
- N:r 1433. Oljekopp, 3/16" X 24 gäng., för fram-  
hjulsnav ..... Pr st. 0: 15

**Packningshållare.**

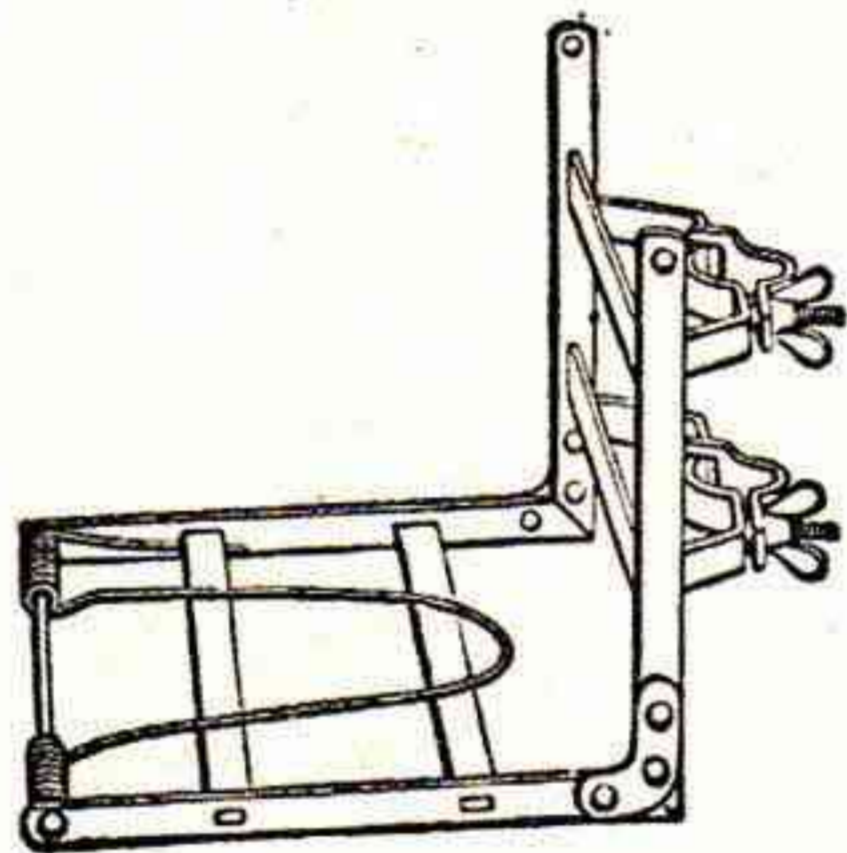

N:r 1435. Packningshållare, svartlackerad,  
med fjäder, bärkraft c:a 25 kg. Pr st. 1: 35

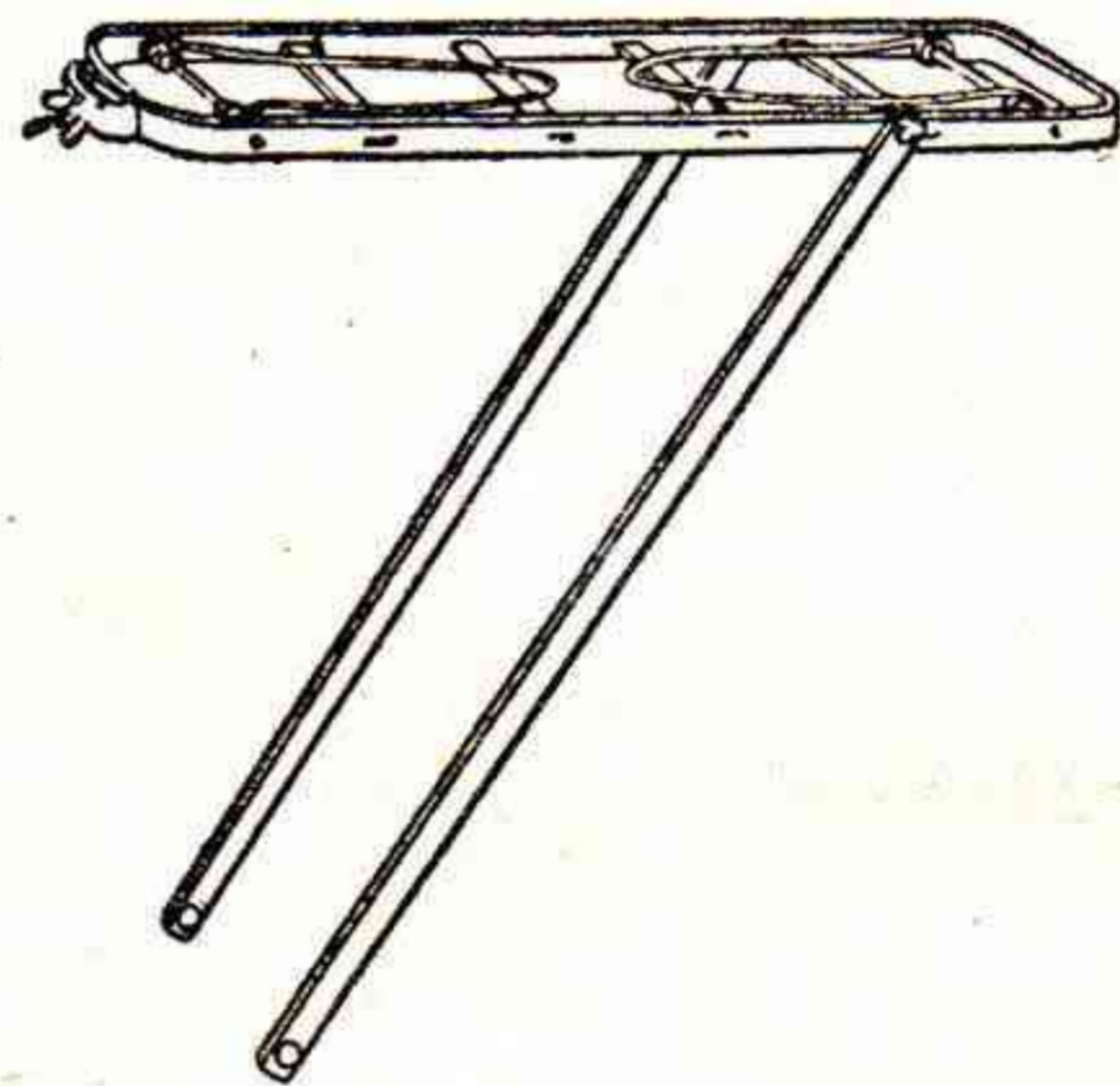

- N:r 1440. Packningshållare, för bakgaffel,  
svartlackerad, försedd med dubbla fjädrar.  
Pr st. 1: 25
- N:r 1441. D:o, röd ..... „ „ 1: 80
- „ 1442 D:o, grön ..... „ „ 1: 80

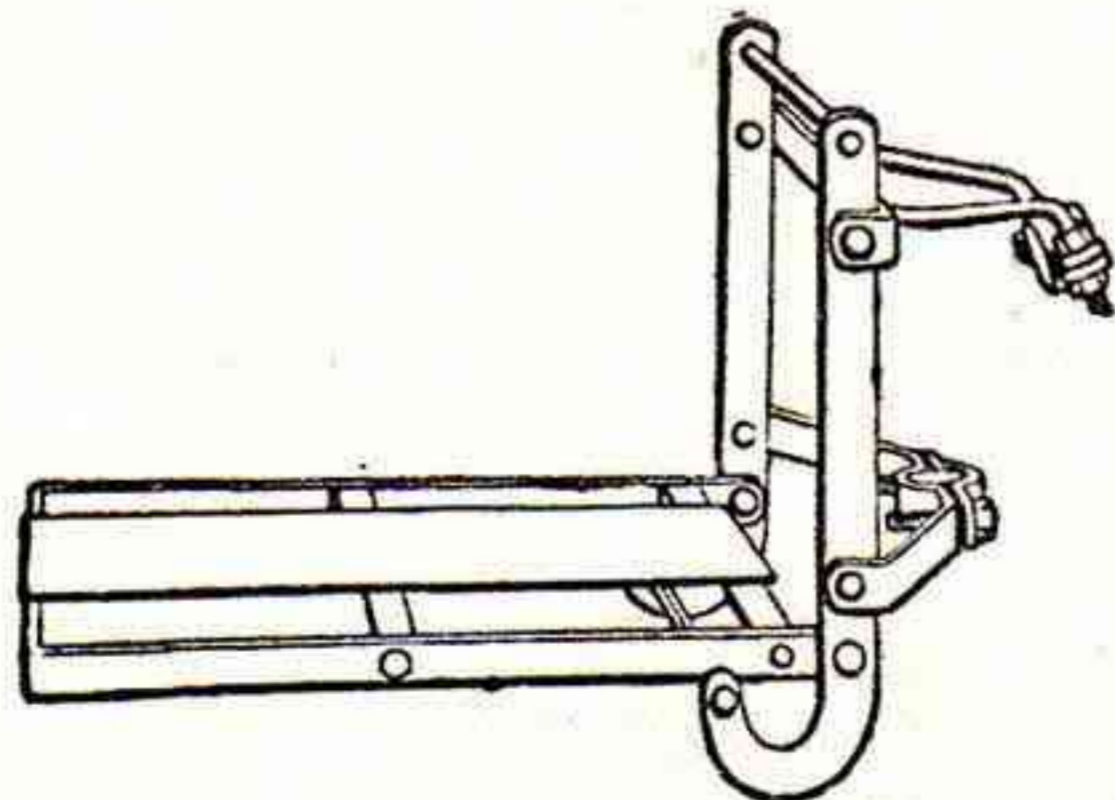

N:r 1444. Packningshållare, för transport-  
velociped. stadsbud etc., svartlackerad.  
Pr st. 6: 50

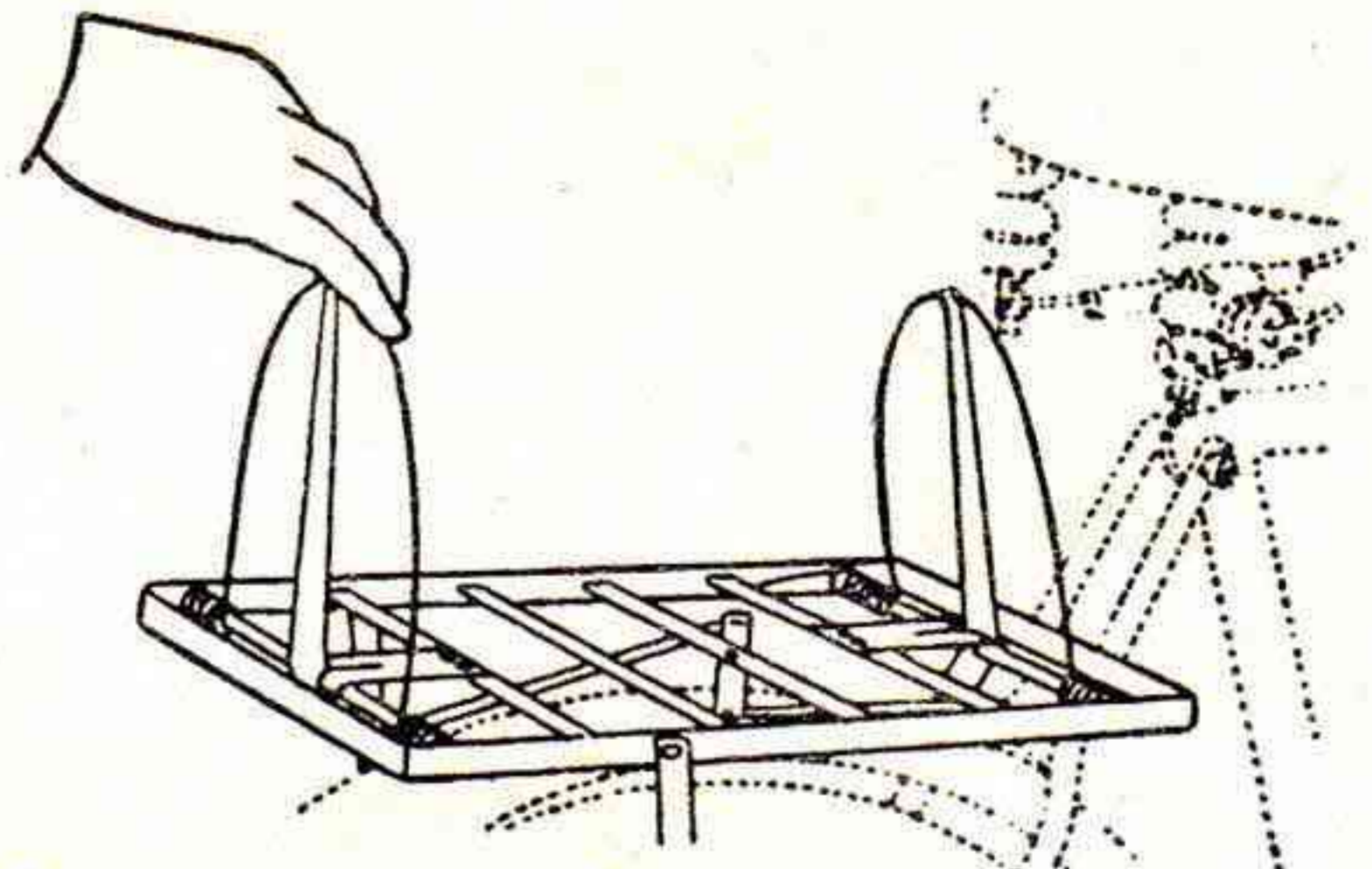

N:r 1446. Packningshållare, för bakgaffel,  
ny modell med sammankopplingsanordning  
för fjäderbyglarna. Sammankopplingsanord-  
ningen befinner sig under packningshålla-  
rens bäryta och är så konstruerad, att då  
man lyfter upp den ena fjädern den andra  
följer med till motsvarande läge. Patent  
sök, svartlackerad ..... Pr st. 2: 40

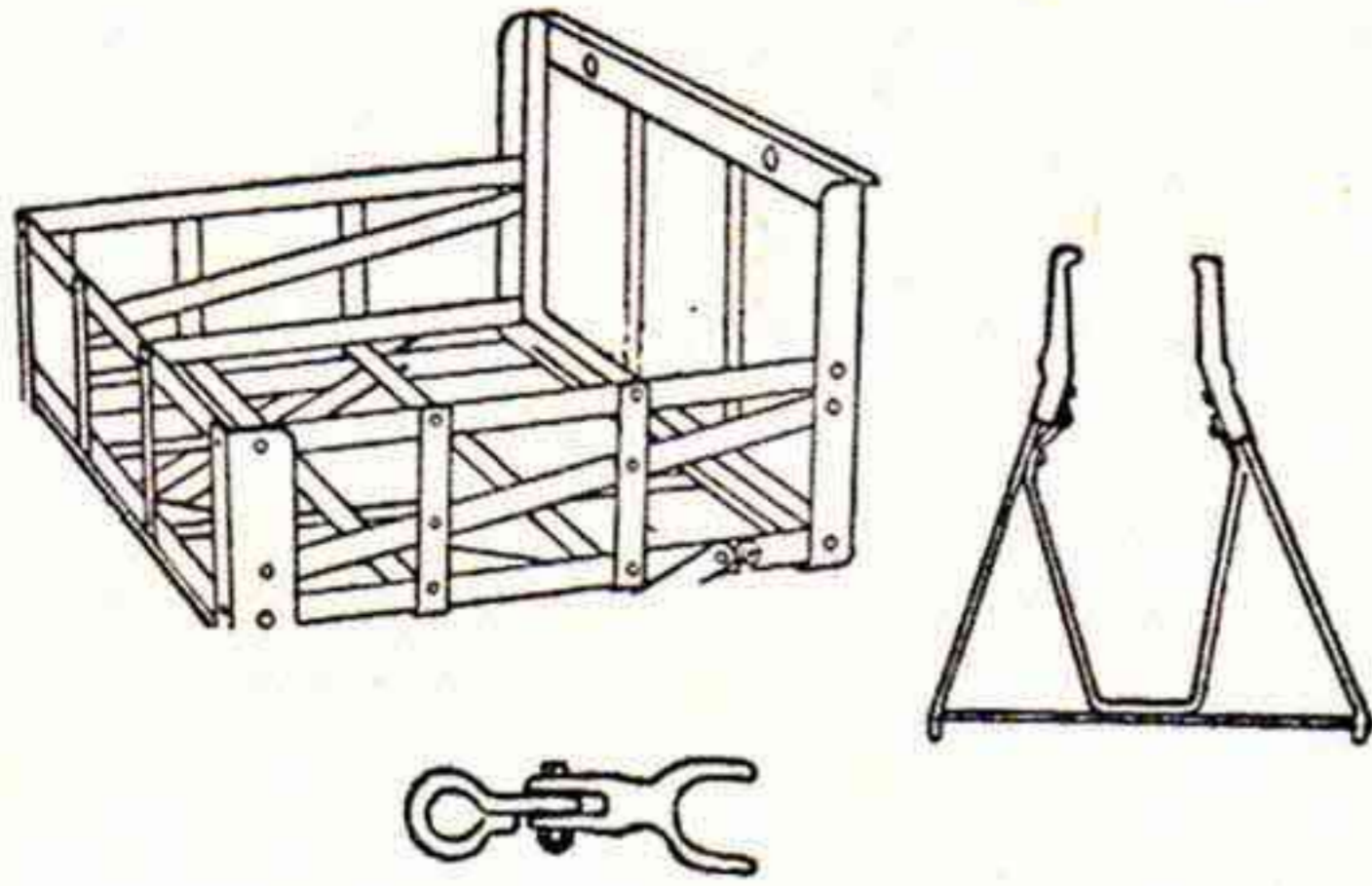

**Packningshållare**, för transportvelociped, storlek 400×500 mm. av svartlackerat spantjärn, bärkraft 80 kg.

- N:r 1450. Med sidogaller ..... Pr st. 8: 35  
 „ 1451. Utan „ ..... „ „ 6: 75  
 „ 1452. Ställ för packningshållare till transp. med 20" framhjul ..... Pr st. 4: 20  
 „ 1453. D:o, för transp. med 24" framhjul. Pr st. 4: 20  
 „ 1454. Styrlås för ställ n:r 1452 .... Pr st. 4: 20



- Remmar**, av prima läder, för packningshållare.  
 N:r 1456. Längd 750 mm., bredd 20 mm. Pr st. 0: 55  
 N:r 1457. Längd 1000 mm., bredd 20 mm. Pr st. 0: 80  
 N:r 1458. Längd 1250 mm., bredd 20 mm. Pr st. 1: —

**Packfickor och koffertar.**

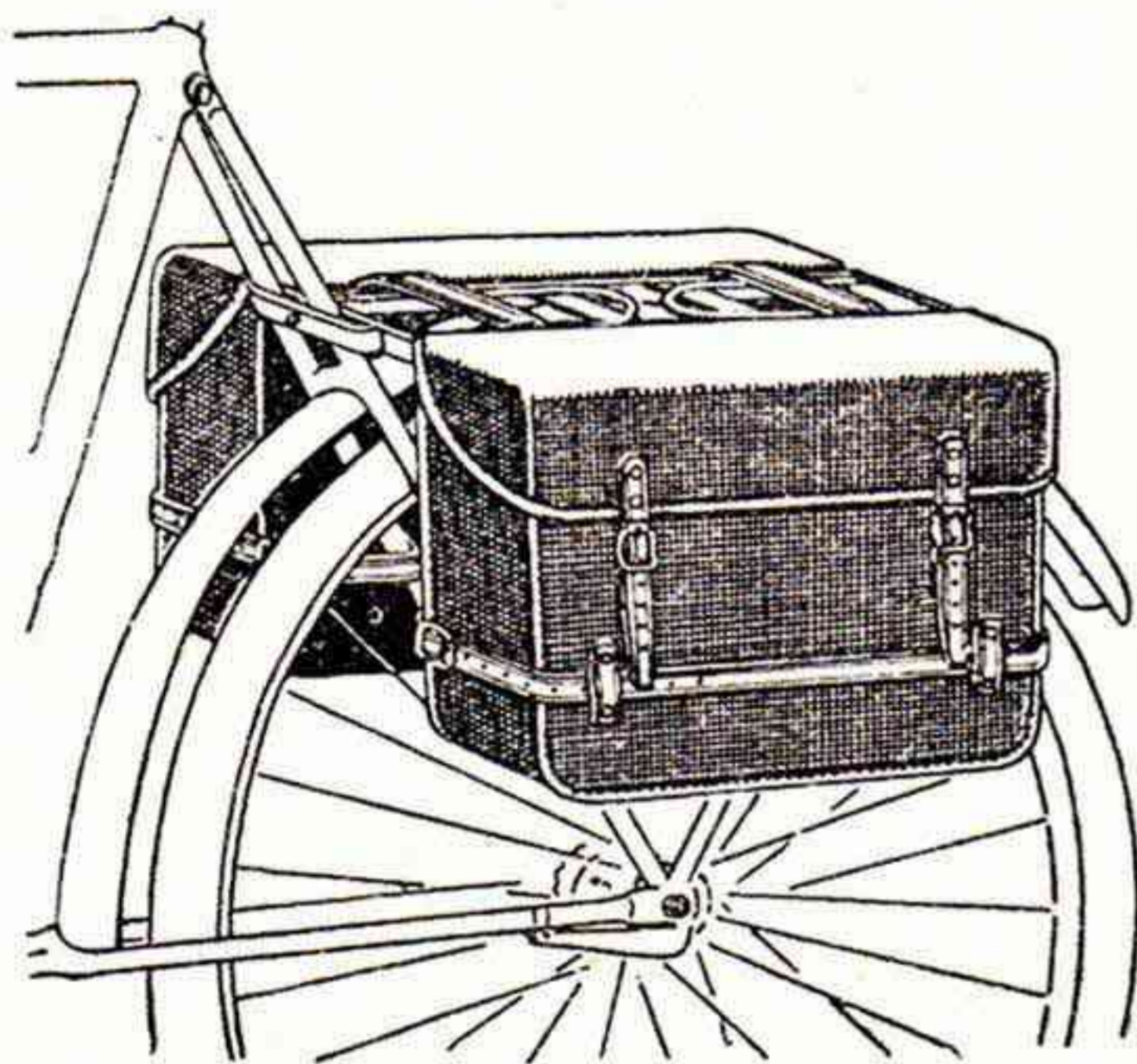

N:r 1460. **Packfickor**, dubbla av kraftig smärting för cyklar. Storlek 38×30×9 cm. Pr par 6: 50

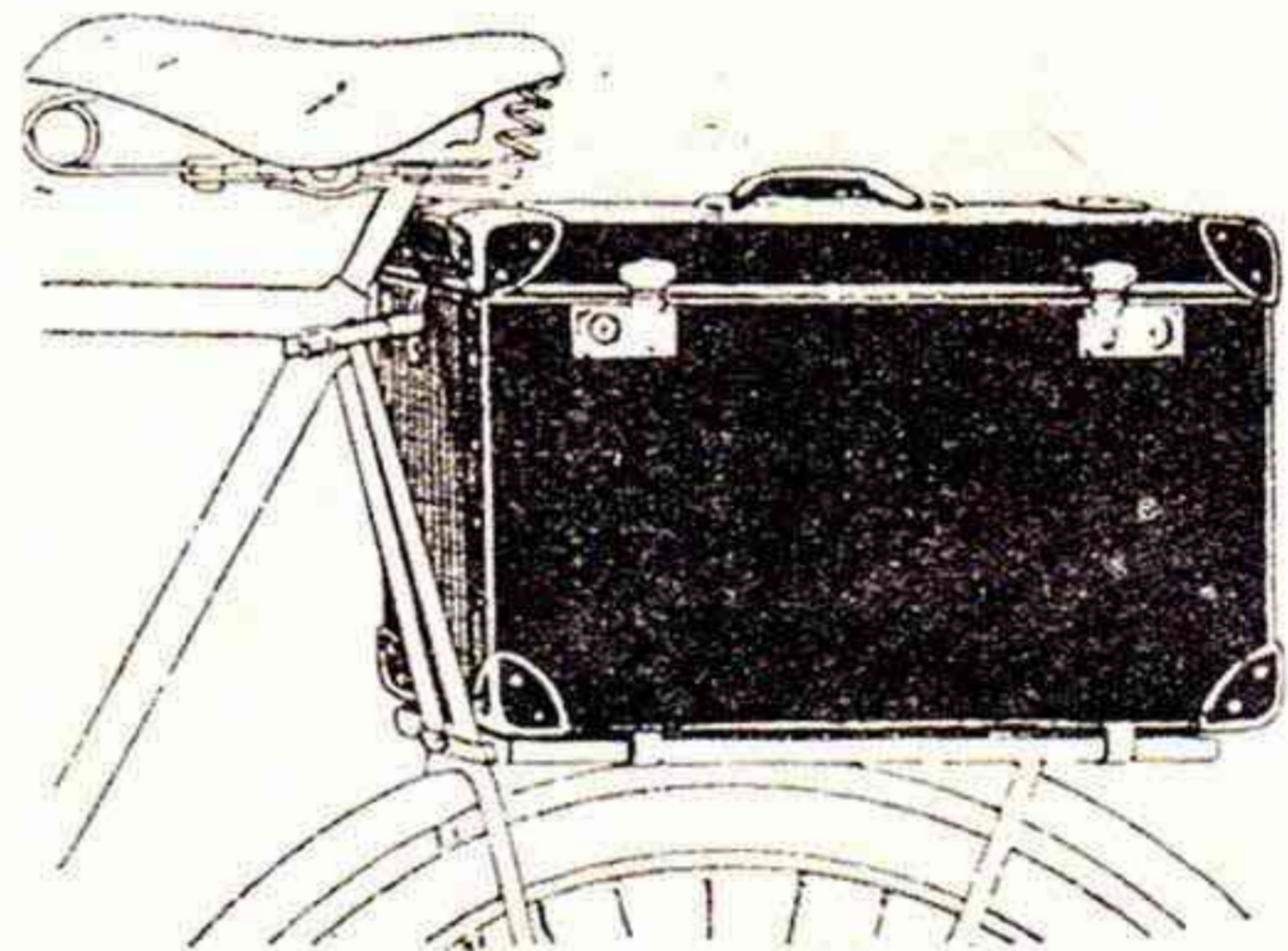

N:r 1465. **Campingkoffert** av brunt konstläder med 2 lås och handtag samt remmar för fastspänning vid pakethållaren, storlek 38×22×23 cm. .... Pr st. 5: 10

**Pedaler.**

Prima kvalitet, förnicklade.

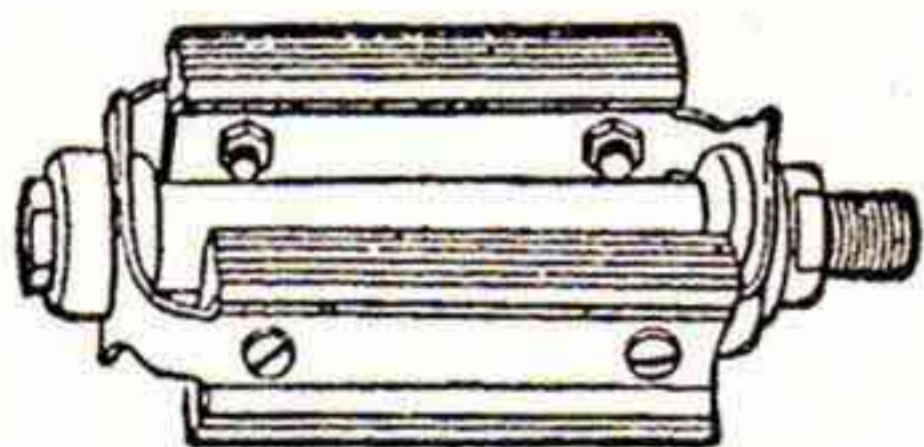

- Pedaler**, "Reform" modell, med gummi.
- |           |      |      |                |           |
|-----------|------|------|----------------|-----------|
|           |      |      |                | <b>N.</b> |
| N:r 1475. | Herr | 1/2" | ..... Pr par   | 3: 40     |
| „ 1477.   | Dam  | 1/2" | ..... „ „      | 3: 40     |
| „ 1470.   | Herr | 1/2" | Lättmetall „ „ | 7: 95     |
| „ 1471.   | Dam  | 1/2" | Lättmetall „ „ | 7: 95     |

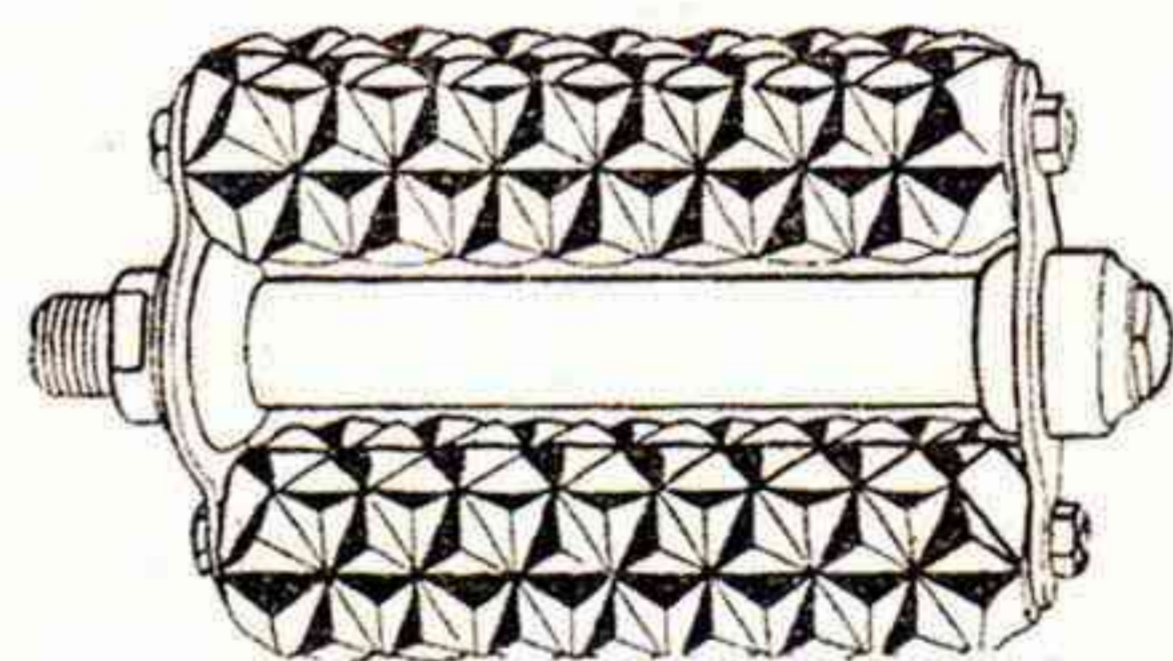

- Pedaler**, med fyrkantigt helt eller delat gummi.
- |           |      |       |              |           |           |
|-----------|------|-------|--------------|-----------|-----------|
|           |      |       |              | <b>N.</b> | <b>K.</b> |
| N:r 1479. | Herr | 1/2"  | ..... Pr par | 4: 25     | 4: 60     |
| „ 1480.   | Dam  | 1/2"  | ..... „ „    | 4: 25     | 4: 60     |
| „ 1481.   | Herr | 9/16" | ..... „ „    | 4: 25     | 4: 60     |
| „ 1482.   | Dam  | 9/16" | ..... „ „    | 4: 25     | 4: 60     |

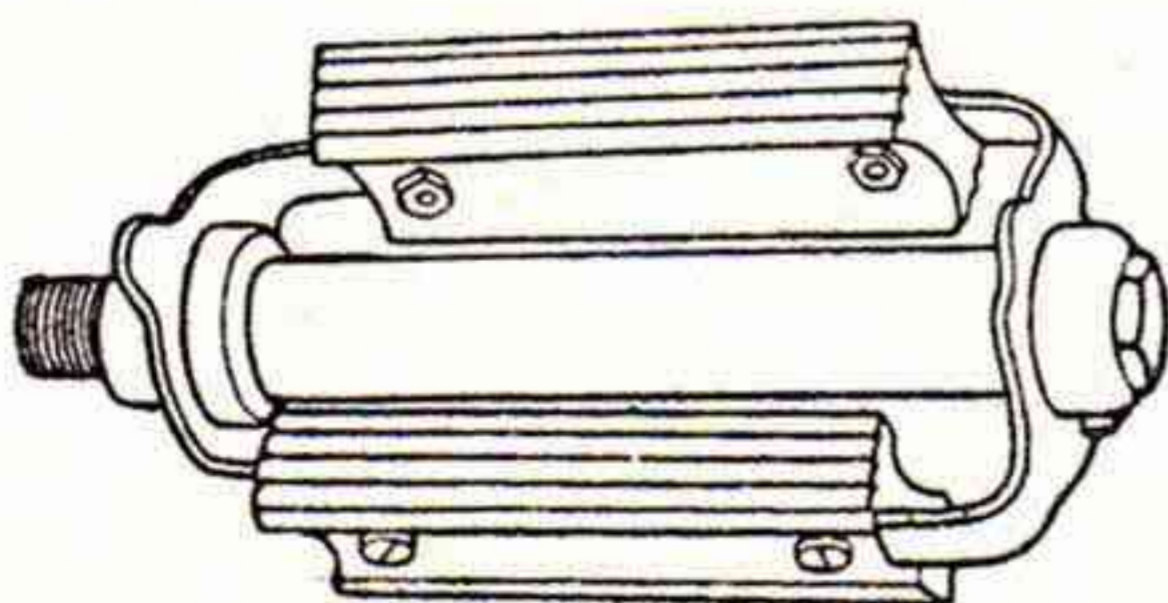

- Pedaler**, "Reform" modell av kraftigare materiel. Starkförkopprad under förnicklingen.
- |           |      |      |                        |           |           |
|-----------|------|------|------------------------|-----------|-----------|
|           |      |      |                        | <b>N.</b> | <b>K.</b> |
| N:r 1493. | Herr | 1/2" | ..... Pr par           | 4: —      | 4: 40     |
| „ 1494.   | Dam  | 1/2" | ..... „ „              | 4: —      | 4: 40     |
| „ 1495.   | Herr | 1/2" | rostfritt stål. Pr par | 8: 50     |           |
| „ 1496.   | Dam  | 1/2" | rostfritt stål. „ „    | 8: 50     |           |

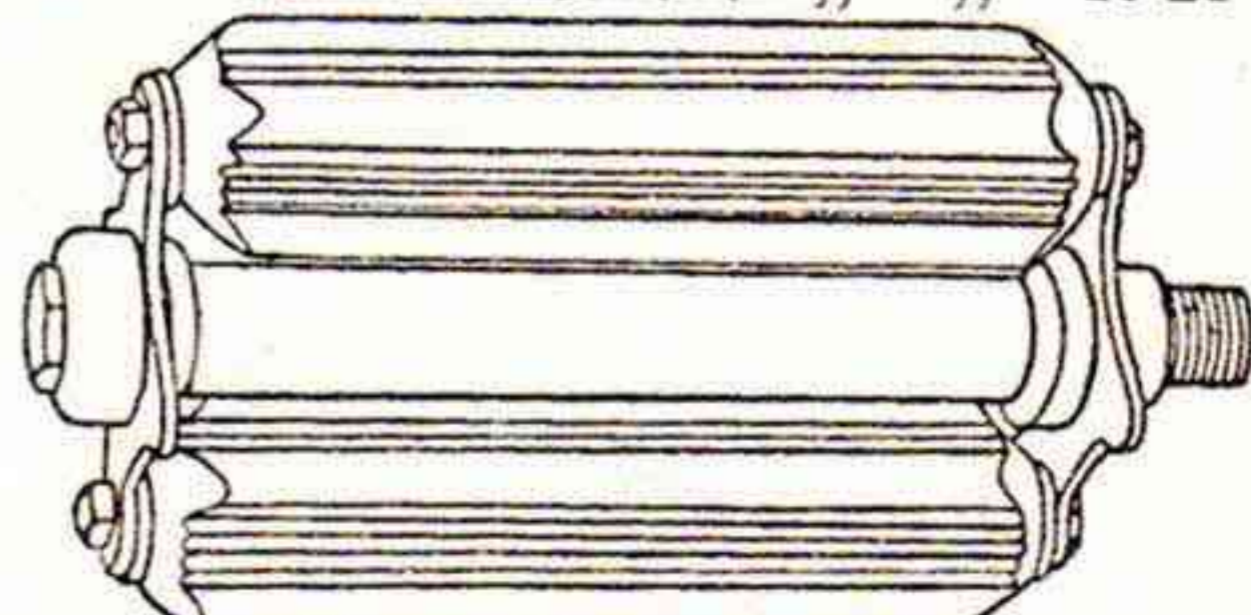

- Pedaler**, Militärmodell, extra kraftiga.
- |           |      |       |        |           |           |
|-----------|------|-------|--------|-----------|-----------|
|           |      |       |        | <b>N.</b> | <b>K.</b> |
| N:r 1491. | Herr | ..... | Pr par | 5: —      | 5: 35     |

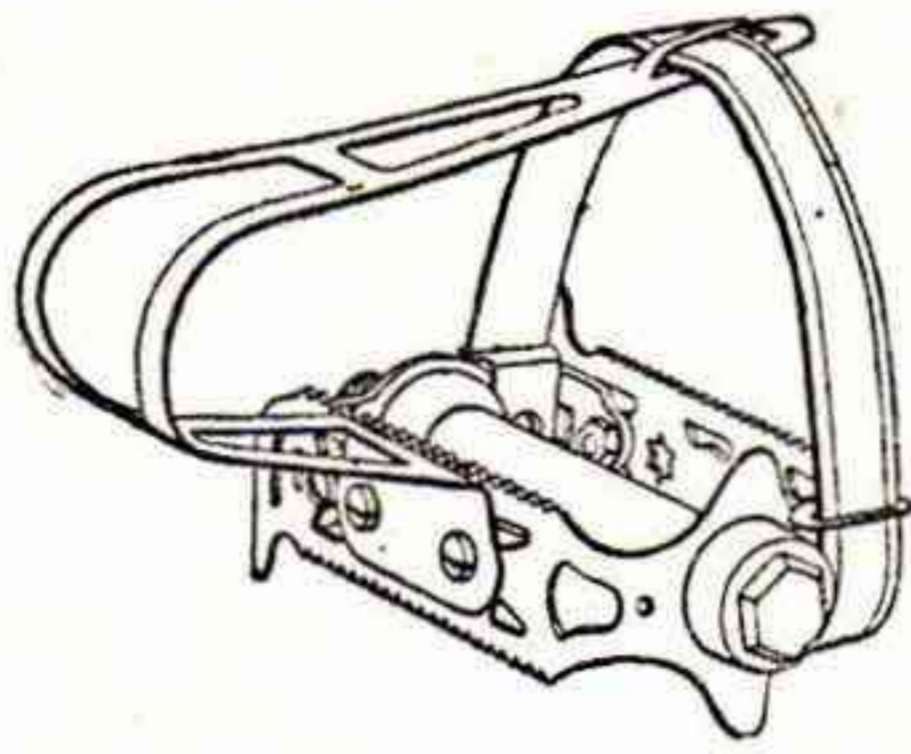

**Pedaler, "Racer", utan gummi, med fästöd.**  
 N. K.  
 N:r 1498. Herr 1/2". Kompl. Pr par 6:— 6:35  
 N:r 1499. Tåstöd med remmar ,, ,, 1:85 2:10

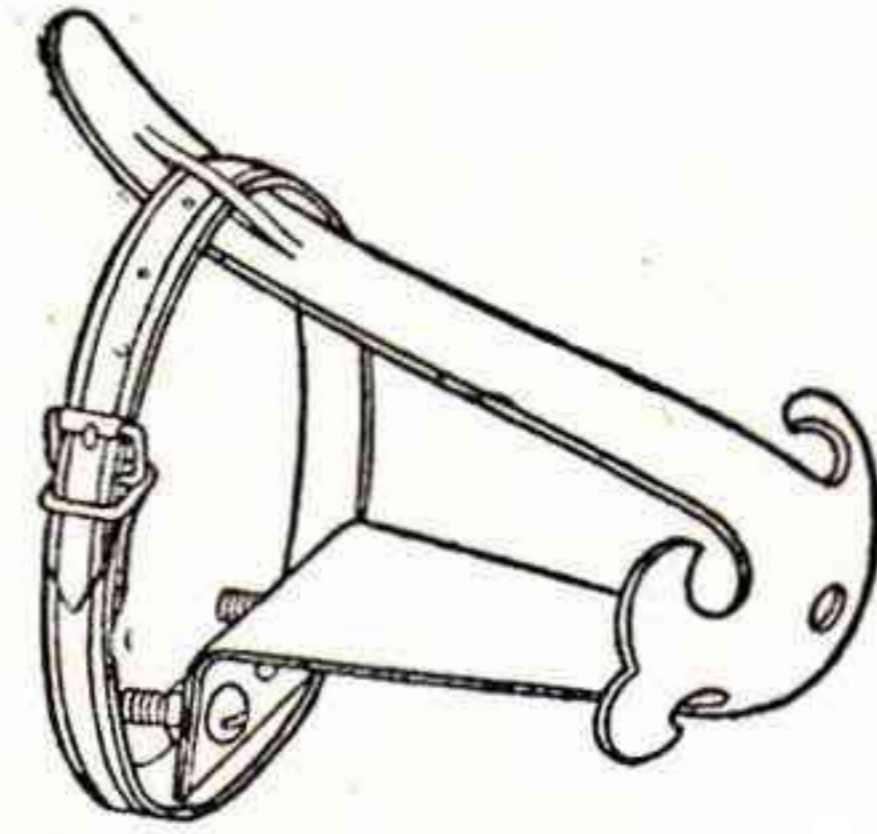

N:r 1505. **Tåstöd, av stålplåt, med läder**  
 N. K.  
 remmar ..... Pr par 1: 85 2: 10

**Pedaldelar.**



1515



1523

N:r	Modell	Modell	Modell	Modell	Modell	N.	Pr	st.	K.
N:r 1515.	Axel för herrpedal, "Reform"	mod., höger-gäng.	1/2" X 20						
" 1516.	" " " " "	" vänst.-	" "						
" 1517.	" " " " "	" höger-	9/16" X 20						
" 1518.	" " " " "	" vänst.-	" "			N.	Pr	st.	0: 55
" 1519.	" " dampedal	" höger-	1/2" X 20			K.	"	"	0: 60
" 1520.	" " " " "	" vänst.-	" "						
" 1521.	" " " " "	" höger-	9/16" X 20						
" 1522.	" " " " "	" vänst.-	" "						
" 1523.	" " herrpedal, "Wippermans"	" höger-	1/2" X 20						
" 1524.	" " " " "	" vänst.-	" "			N.	Pr	st.	0: 70
" 1525.	" " " " "	" höger-	9/16" X 20						
" 1526.	" " " " "	" vänst.-	" "						
" 1527.	" " vår pedel 1491	" höger-	1/2" X 20						
" 1528.	" " " " 1491	" vänst.-	" "			N.	Pr	st.	0: 65
" 1529.	" " " " 1479	" höger-	9/16" X 20			K.	"	"	0: 70
" 1530.	" " " " 1479	" vänst.-	" "						
" 1533.	" " Racerpedaler, vårt n:r 1498,	" höger-	1/2" X 20			N.	"	"	0: 65
" 1534.	" " " " " 1498,	" vänst.-	" "			K.	"	"	0: 70

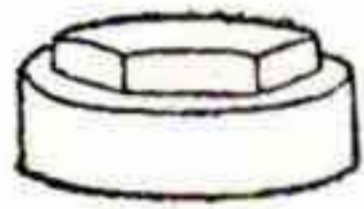

N:r	Modell	Modell	Modell	Modell	N.	Pr	st.	K.
N:r 1575.	Pedalkapsel, för "Reform" pedaler, 6-kant, förnicklad.	Pr	st.	0: 10	0: 12			
" 1576.	" " " " rund,	"	"	0: 10	0: 12			
" 1577.	" " " " "Wippermans" pedaler, 6-kant	"	"	0: 10	0: 12			
" 1578.	" " " " "Singer"	"	"	0: 10	0: 12			

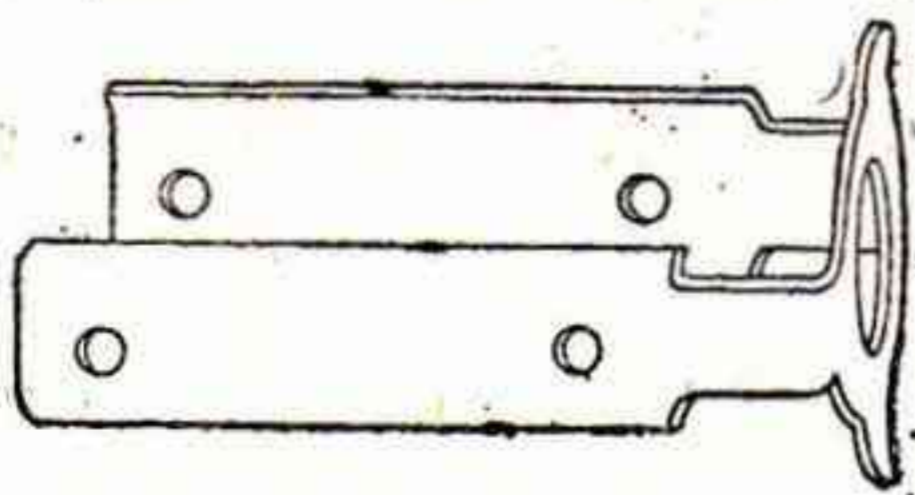

**Pedalplåtar förnicklade, för "Reform" pedaler.**

N:r	Modell	Modell	Modell	Modell	N.	Pr	st.	K.
N:r 1580.	Herr, inre	....	Pr	st.	0: 30	0: 35		
" 1581.	Dam, "	....	"	"	0: 30	0: 35		

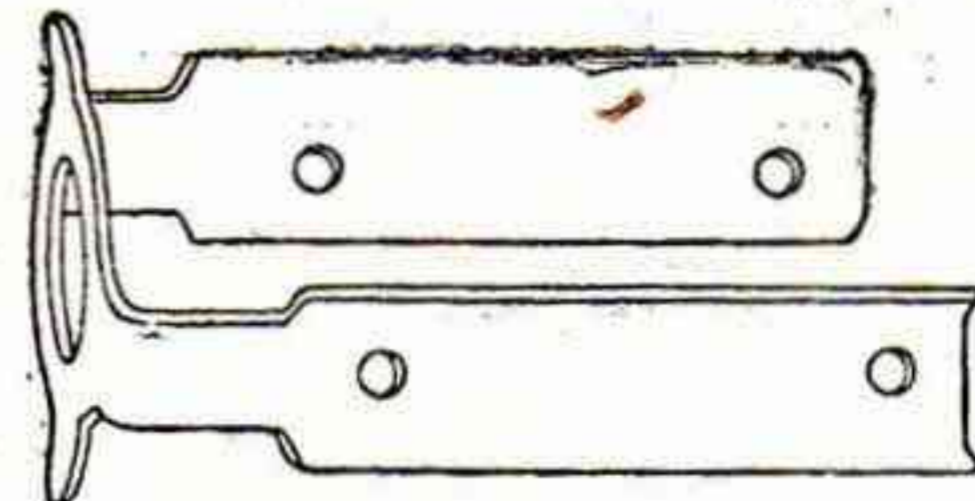

**Pedalplåtar, förnicklade, för "Reform" pedaler.**

N:r	Modell	Modell	Modell	Modell	N.	Pr	st.	K.
N:r 1582.	Herr, yttre	....	Pr	st.	0: 30	0: 35		
" 1583.	Dam, "	....	"	"	0: 30	0: 35		

Bemärk att N framför numret betecknar förnicklad och K framför numret betecknar förnicklad och förkromad.

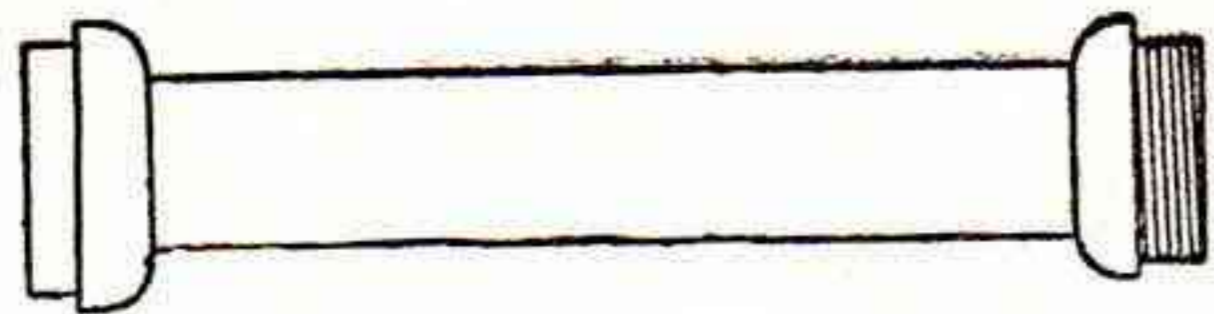

**Pedalhylsor, förnicklade, för "Reform" pedaler.**  
 N:r 1585. Herr, med skålar Pr st. 0: 70 0: 75  
 „ 1586. „ utan „ „ „ 0: 30 0: 35  
 „ 1587. Dam, med „ „ „ 0: 70 0: 75  
 „ 1588. „ utan „ „ „ 0: 30 0: 35



N:r 1589. **Pedalskål, yttre, förnicklad, för "Reform" pedaler.**  
 Pr st. 0: 25

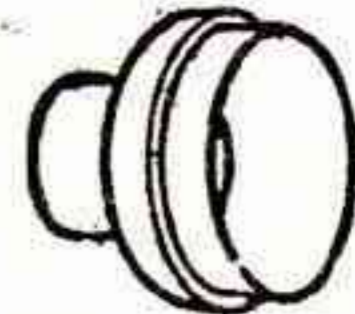

N:r 1590. **Pedalskål, inre, förnicklad, för "Reform" pedaler.**  
 Pr st. 0: 25

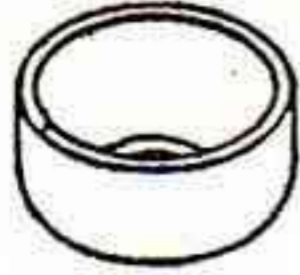

N:r 1591. **Pedalskål, yttre, för "Singer" och "Wippermans" pedaler.** Pr st. 0: 27  
 N:r 1592. **Pedalskål, inre, för "Singer" och "Wippermans" pedaler.** Pr st. 0: 27

N:r 1593. **Pedalkona, för "Reform" pedaler.**  
 Pr st. 0: 08

N:r 1594. **Pedalkona, för "Singer" o. "Wippermans" pedaler.** . . . . . Pr st. 0: 08



**Pedalmuttrar.**  
 N:r 1596. För "Reform" pedaler. Pr st. 0:04  
 „ 1597. För "Singer" o. "Wippermans" pedaler. Pr st. 0:04

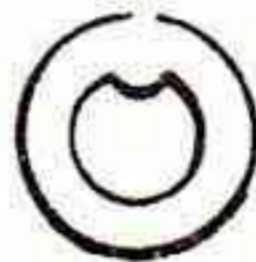

**Pedalmutterbrickor.**  
 N:r 1598. För "Reform" pedaler. Pr st. 0: 02  
 „ 1599. För "Singer" o. "Wippermans" pedaler. . . Pr st. 0:02

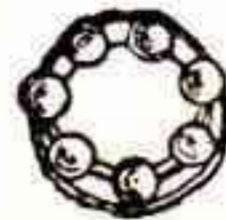

**Kulringar, för "Reform" pedaler.**  
 N:r 1600. Inre, med 6 st.  $\frac{3}{16}$ " kulor. . . Pr st. 0: 08  
 „ 1601. Yttre, med 6 st.  $\frac{5}{32}$ " kulor. . . Pr st. 0: 08

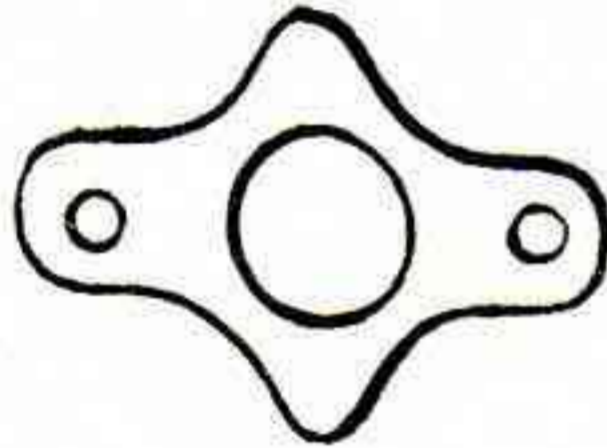

**Pedalplåt, för "Singer" pedaler.**  
 N:r 1602. Inre . . . Pr st. 0: 20  
 „ 1603. Yttre. . . . „ „ 0: 20  
 N:r 1604. **Pedalgummiplåt, för "Wippermans" pedaler.**  
 Pr st. 0:20



N:r 1605. **Pedalstift, för pedaler n:r 1479 . . . . .** Pr st. 0: 12  
 N:r 1606. **Mutter, för pedalstift n:r 1605. . .** Pr st. 0: 04

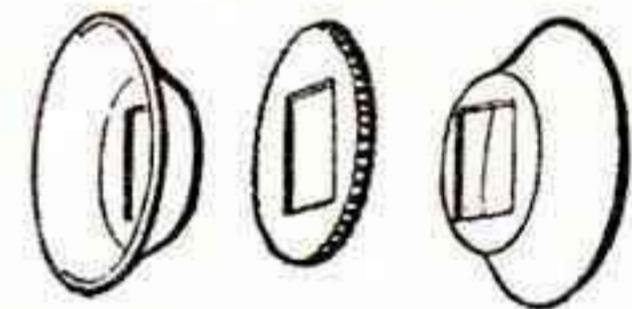

N:r 1607. **Mellanhylsa, för pedaler med fyrdelat gummi.**  
 Pr st. 0:20

**Pumpar.**



N:r 1610. **Pump, 12" x  $\frac{3}{4}$ "**, av stålrör, svart, god kvalitet, slang obehövlig . . . . . Pr st. 1: 25  
 „ 1611. „ 15" x  $\frac{3}{4}$ " „ mässing, förnicklad, prima kvalitet med instickbar gummislang . . . . . „ „ 1: 55



N:r 1612. **Pump, "Segerströms patent", 12" x  $\frac{3}{4}$ "** av mässing. Pumpslang obehövlig.  
 N. K.  
 Pr st. 1: 50 1: 60  
 N:r 1613. **Pump, 11" x  $\frac{3}{4}$ "** „ „ 1: 45 1: 55

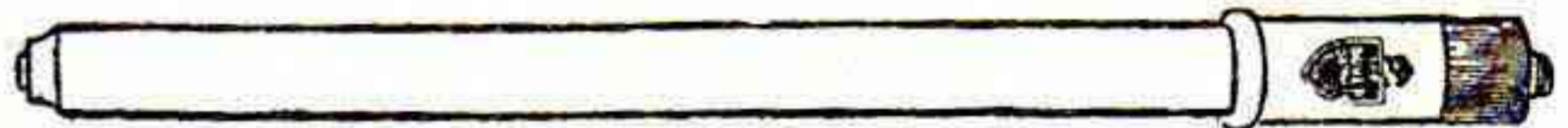

N:r 1614. **Pump, 15" x  $\frac{7}{8}$ "**, av celluloid, prima med instickbar gummislang. Pr st. 1: 85  
 N:r 1615. D:o, 11" x  $\frac{7}{8}$ " . . . . . „ „ 1: 75



N:r 1616. **Fotpump, 12 x 1 $\frac{1}{8}$ "**, förnicklad, av prima stålrör med plåtfot, levereras med 25 cm. gummislang . . . . . Pr st. 2: —  
 „ 1617. **Fotpump, 14 x 1 $\frac{1}{8}$ "**, förnicklad, av prima stålrör med bronserad gjutgodsfoot, levereras med 25 cm. gummislang. . . . . Pr st. 3: 50  
 „ 1618. **Fotpump, 18 x 1 $\frac{3}{8}$ "**, lackerad, fint förnicklad, ytterst kraftig, av prima stålrör med gjutgodsfoot, levereras med 30 cm. gummislang. . . . . Pr st. 4: 25

## Pumpslangar.

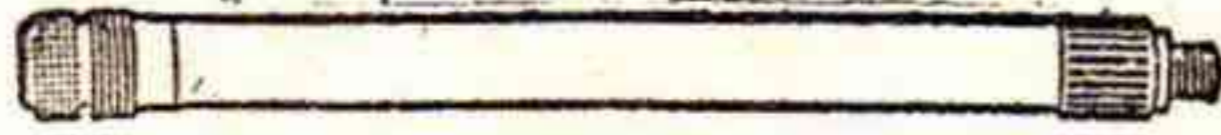

**Pumpslangar, prima, längd 100 mm. med nipplar.**

N:r 1620. Passande pump med 24 ggr. Pr st. 0: 25  
 „ 1621. Passande pump med 36 ggr. Pr st. 0: 25

**Pumpslangar, överspunna med väv, prima, längd 100 mm. med nipplar.**

N:r 1622. Passande pump med 24 ggr. Pr st. 0: 30  
 „ 1623. Passande pump med 36 ggr. Pr st. 0: 30

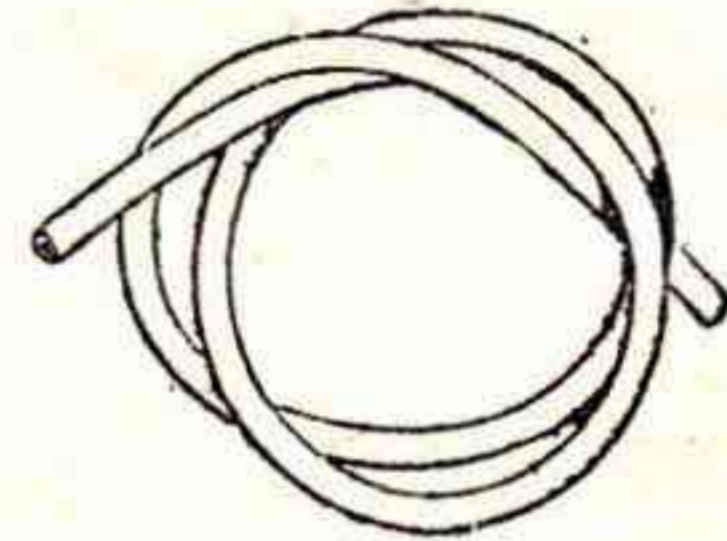
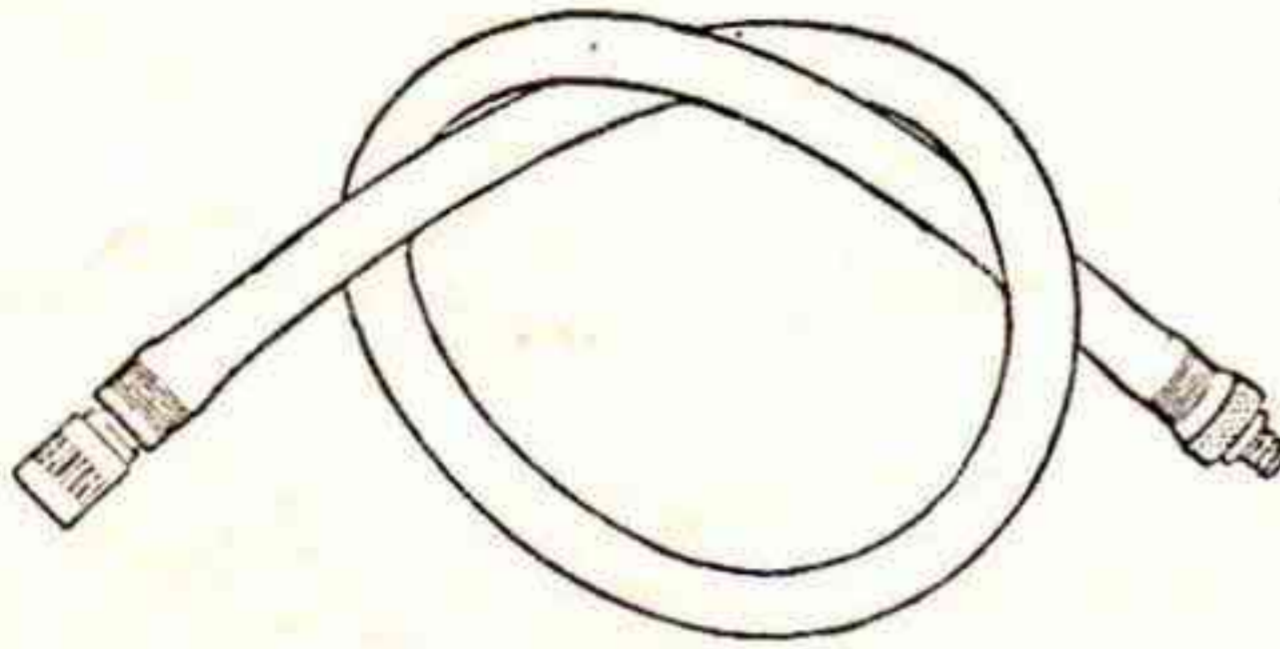

N:r 1624. **Pumpslang, prima, längd 250 mm. med nipplar, för fotpumpar ..** Pr st. 0: 60

**Pumpslang.** Pr mtr.  
 N:r 1625. Grå, i längder,  $3\frac{1}{2} \times 7$  mm. 0: 65  
 „ 1626. „ „ „  $4 \times 8$  „ 0: 75  
 „ 1627. „ „ „  $4\frac{1}{2} \times 10$  „ 0: 85



1629



1631.



1633.



1634.



1635.

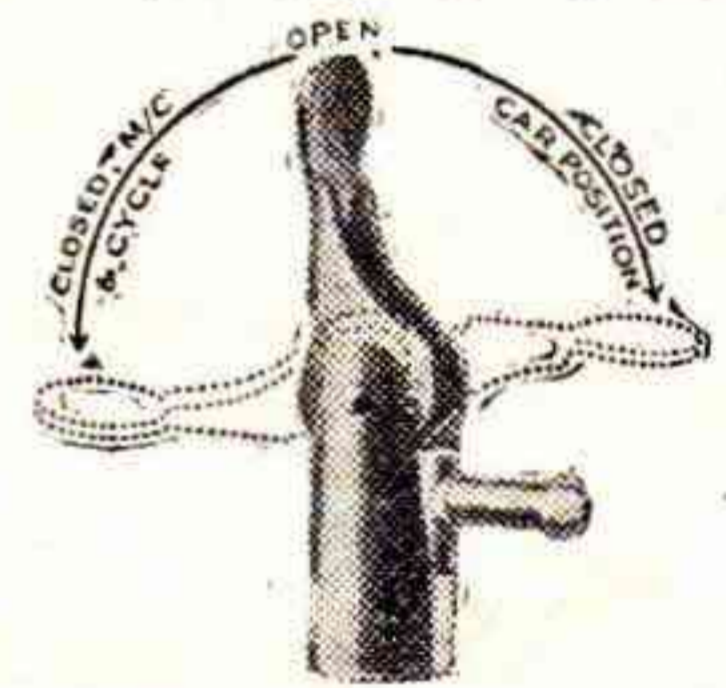

1636.

**Pumpnippel, av mässing.**

N:r 1629.	Förnicklade för pumpar med 24 ggr .....	Pr st.	0: 10
„ 1630.	„ „ „ „ 36 „ .....	„ „	0: 10
„ 1631.	„ „ „ „ 24 „ .....	„ „	0: 10
„ 1632.	„ „ „ „ 36 „ .....	„ „	0: 10
„ 1633.	„ med lekare för fotpump .....	„ „	0: 12
„ 1634.	„ för sclaverand ventil .....	„ „	0: 20
„ 1635.	För patentpump, vårt n:r 1612 .....	„ „	0: 25
„ 1636.	Snabbkopplingsnippel ställbar för olika ventiler .....	„ „	0: 85
„ 1637.	Packning, för pumpnippel n:r 1635 .....	„ „	0: 10

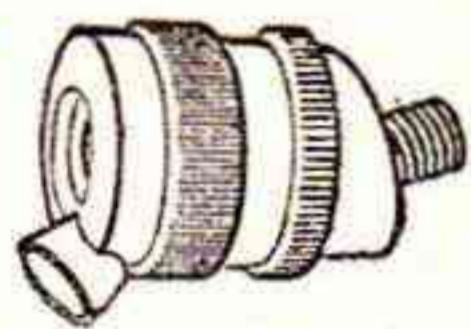

**Pumpnippel, "Bluemel", att användas i stället för pumpslang.**

N:r 1639. Med 24 gängor Pr st. 0: 32  
 „ 1640. „ 36 „ „ 0: 32  
 „ 1641. Gummipackning „ „ 0: 08

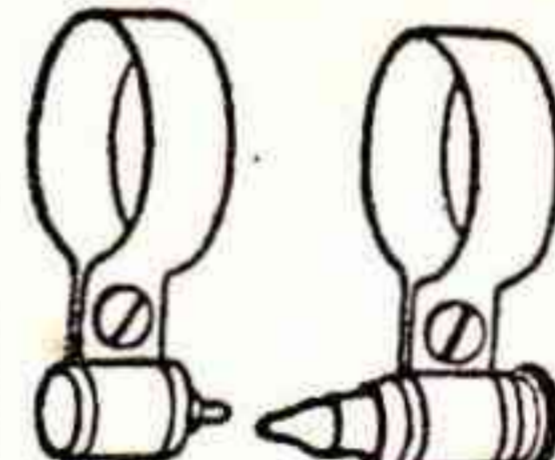

**Pumpfäste "Patent", extra prima.**

N:r 1642. För 1" ramrör.  
 „ 1643. „ 1 1/8" „  
 N. K.  
 Pr par .... 0: 45 0: 55  
 Rostfritt ..... 0: 60



N:r 1644	Pumppackning, 15 mm. eller för $\frac{5}{8}$ " pumprör.	0: 05
„ 1645	„ 18 „ „ „ $\frac{3}{4}$ " „	0: 05
„ 1646	„ 20 „ „ „ $\frac{7}{8}$ " „	0: 08
„ 1647	„ 24 „ „ „ 1" „	0: 08
„ 1648	„ 30 „ „ „ $1\frac{1}{4}$ " „	0: 10

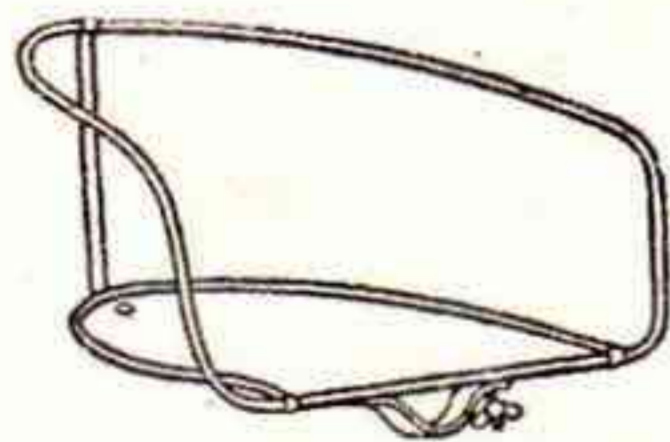

## BARNSITSAR.

Av prima material med fotstöd, svartlackerade.

N:r 1650	för herrecykel, utan fjädrar .....	Pr st.	1: 45
„ 1650fj.	„ „ med fjädrar .....	„ „	2: 25
„ 1651	„ damecykel, utan fjädrar .....	„ „	1: 75
„ 1651fj.	„ „ med fjädrar .....	„ „	2: 50

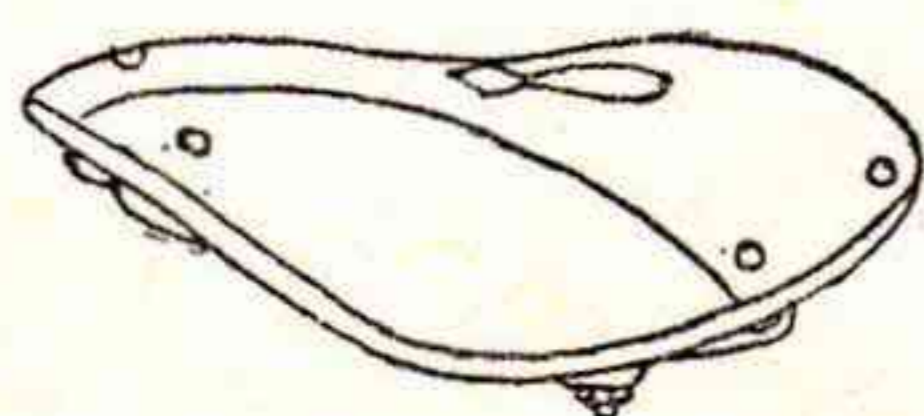

N:r 1652. **Sadel, spännläder, för barncyklar med enkel fjäder .....** N. Pr st. 2: 85

**Sadlar.**

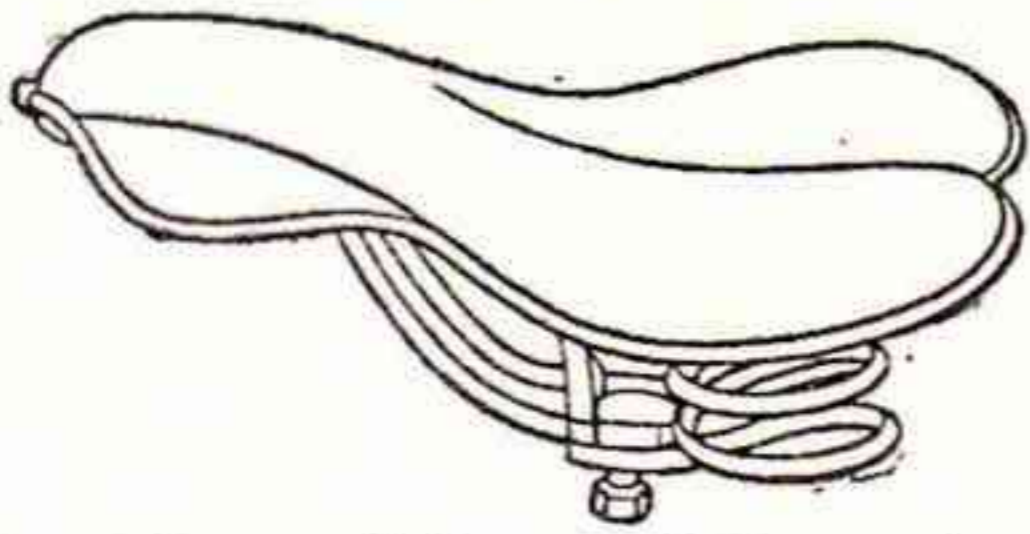

N:r 1653. **Herrsadel**, av läder, stoppad med tagel på en med plåt förstärkt 3-dubbel träbotten, sydd med linnetråd. Med fjäder n:r 1685 och  $\frac{5}{8}$ " klammer.

N. Pr st. 4: — K. 4: 25

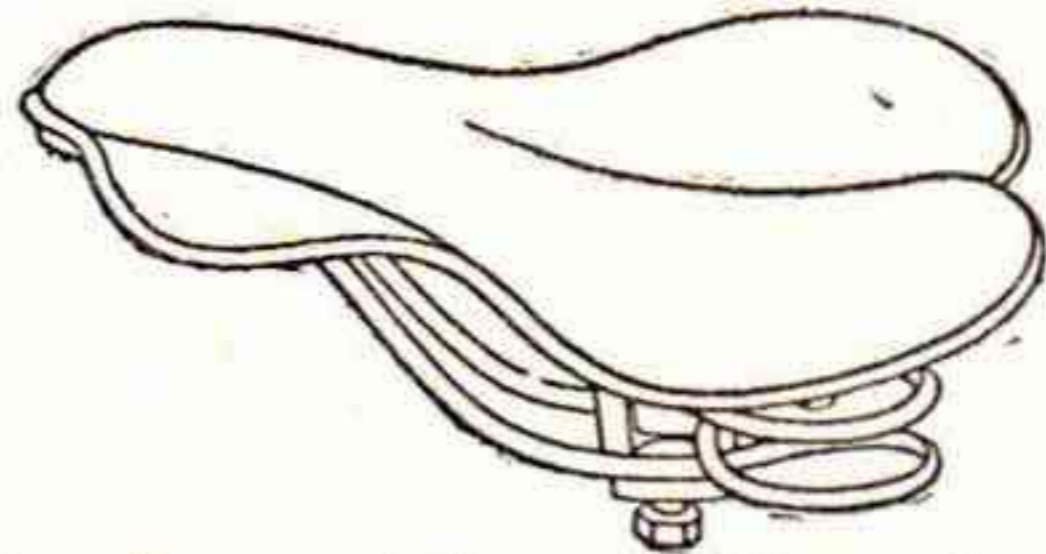

N:r 1654. **Damsadel**, av läder, stoppad med tagel på en med plåt förstärkt 3-dubbel träbotten, sydd med linnetråd. Med fjäder n:r 1686 och  $\frac{5}{8}$ " klammer.

N. Pr st. 4: — K. 4: 25

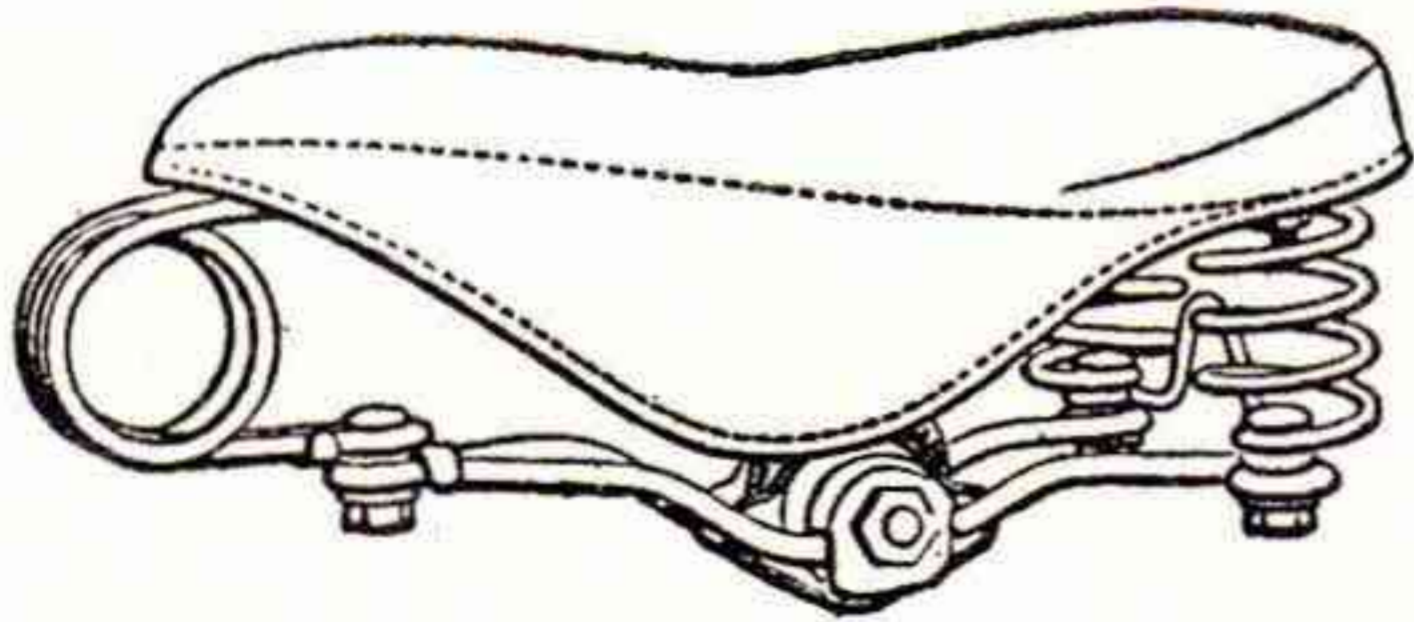

N:r 1657. **Herrsadel**, stoppad, prima läder, med förnicklat fjäderställ och 2 bakspiraler, synnerligen lämplig för transportvelocipeder. Med  $\frac{5}{8}$ " klammer ..... N. Pr st. 6: 75  
K. „ „ 7: 10

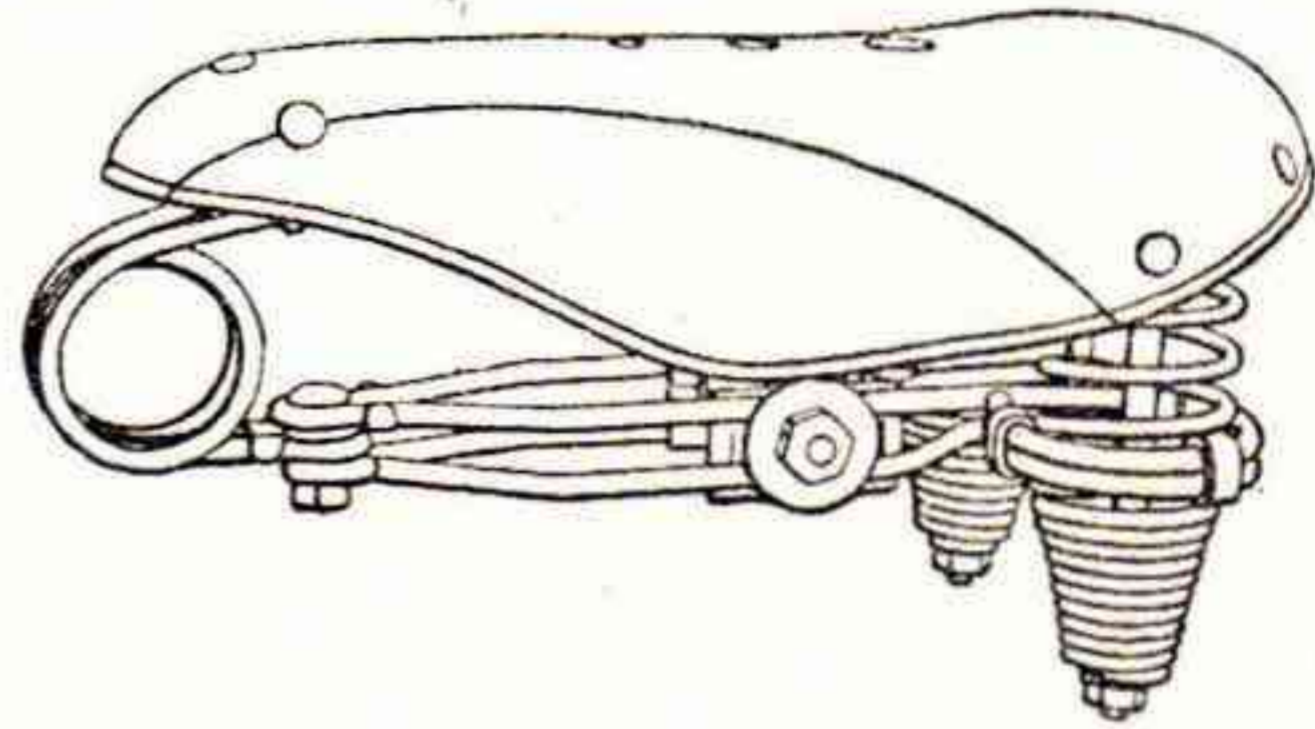

N:r 1661. **Herrsadel**, extra 1:ma spännläder, ytterst mjuk sadel ..... N. Pr st. 8: 40  
N:r 1661K. D:o ..... K. „ „ 8: 75

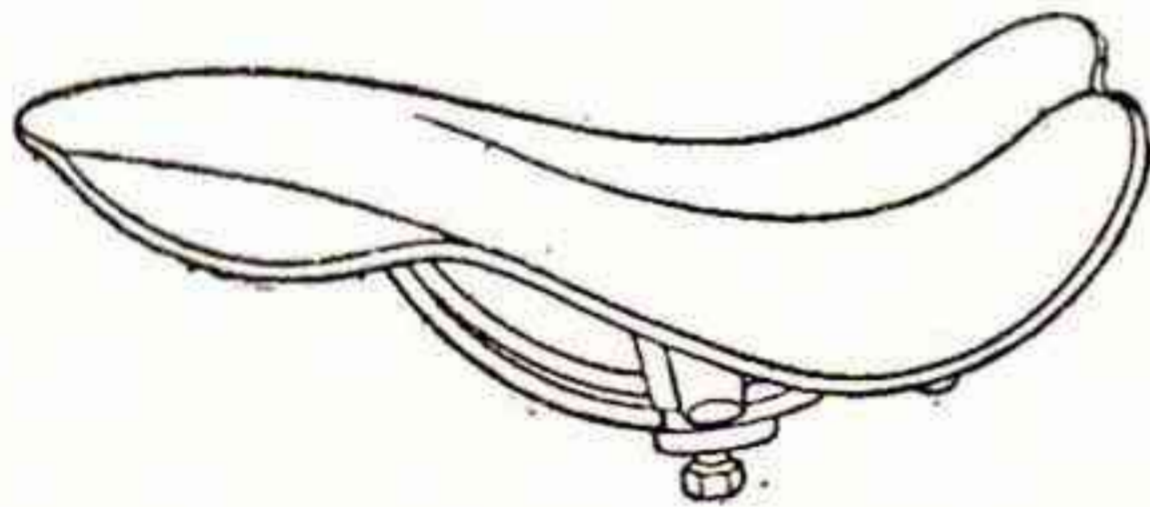

N:r 1658. **Racersadel**, av prima läder, stoppad med tagel på en med plåt förstärkt 3-dubbel träbotten, sydd med linnetråd. Med fjäder n:r 1689 och  $\frac{5}{8}$ " klammer.

N. Pr st. 4: 90  
K. „ „ 5: 25

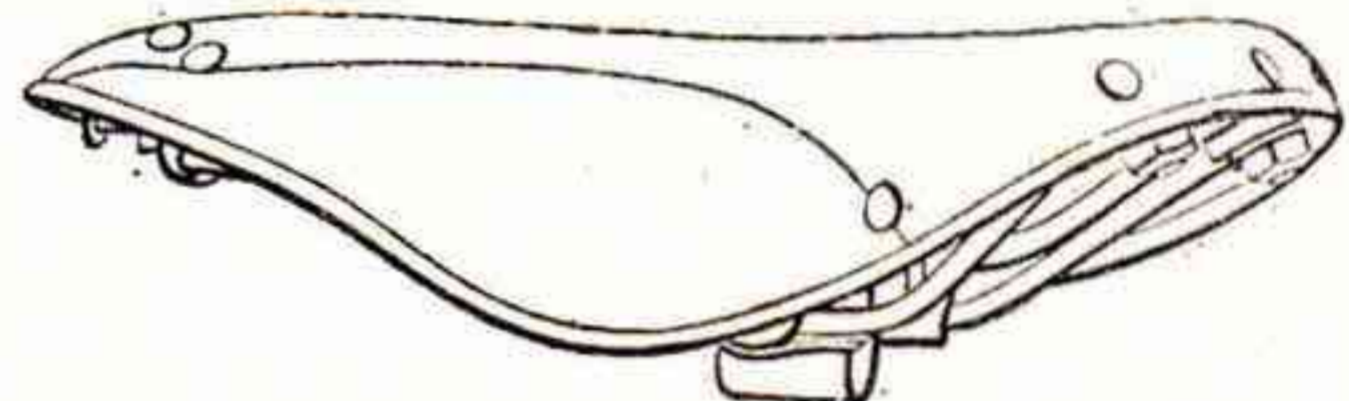

N:r 1659. **Racersadel**, spännläder-, av extra prima läder, med fjäderställ n:r 1700 och  $\frac{5}{8}$ " klammer ..... N. Pr st. 4: 40  
K. „ „ 4: 75

N:r 1660. **Racersadel**, lik ovanstående, extra lång ..... N. Pr st. 5: 40  
K. „ „ 5: 75

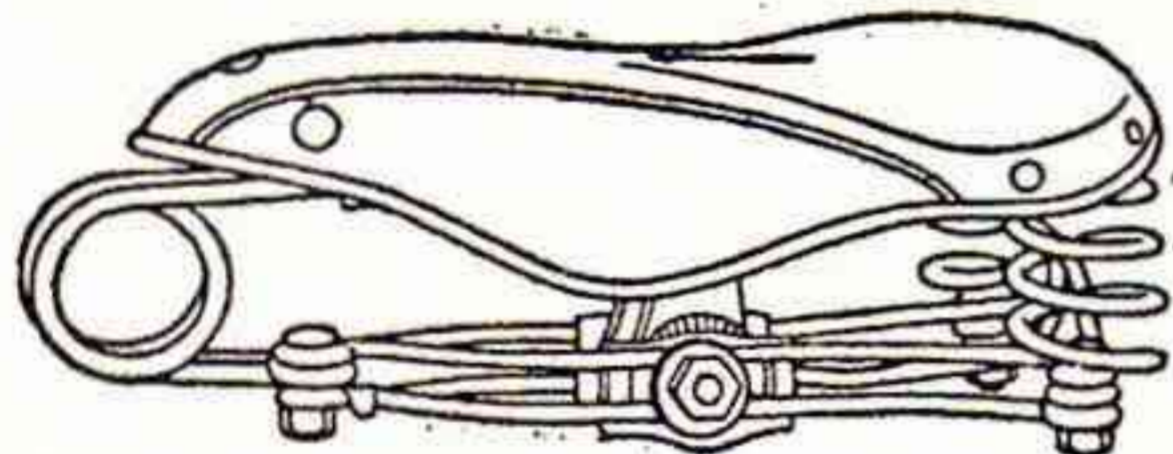

**Herrsadel**, spännläder-, av extra prima läder, med dubbla understag och två bakspiraler samt  $\frac{5}{8}$ " klammer.

N. K.  
N:r 1662. Med fjäderställ n:r 1694. Pr st. 6: — 6: 35

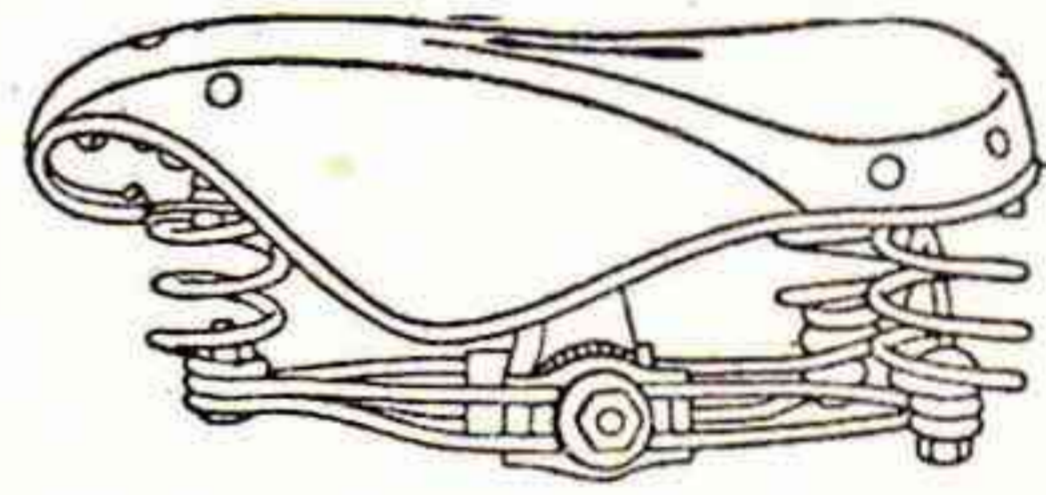

**Damsadel**, spännläder-, av extra prima läder, med dubbla understag och två bakspiraler samt  $\frac{5}{8}$ " klammer.

N:r 1664. Med fjäderställ n:r 1698. N. K.  
Pr st. 6: — 6: 35

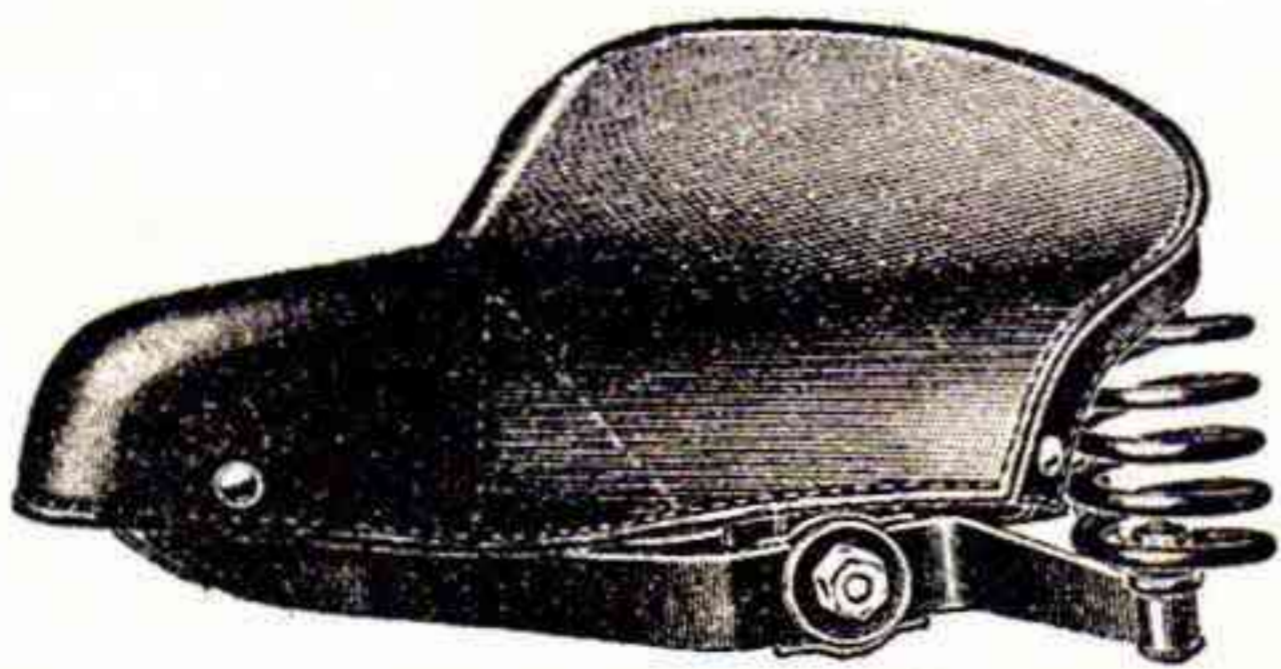

N:r 1666. Terry's modell, herr ..... Pr st. 8: 65  
„ 1667. „ „ dam ..... „ „ 8: 50

**Extra mjuk fjädersadel.**

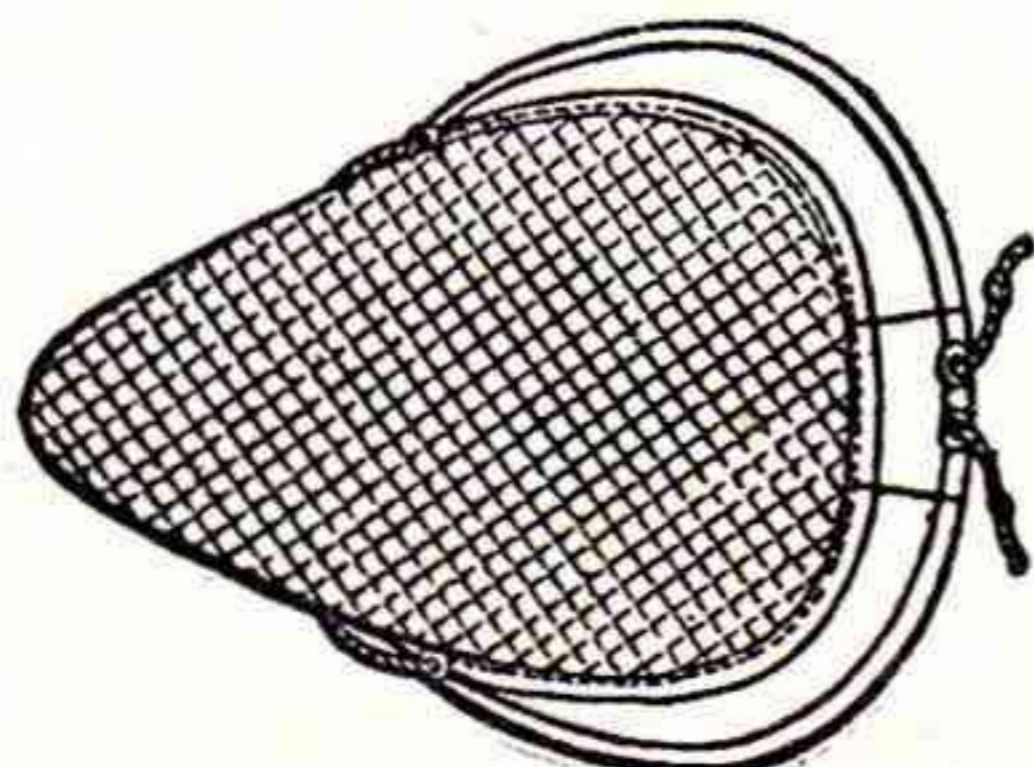
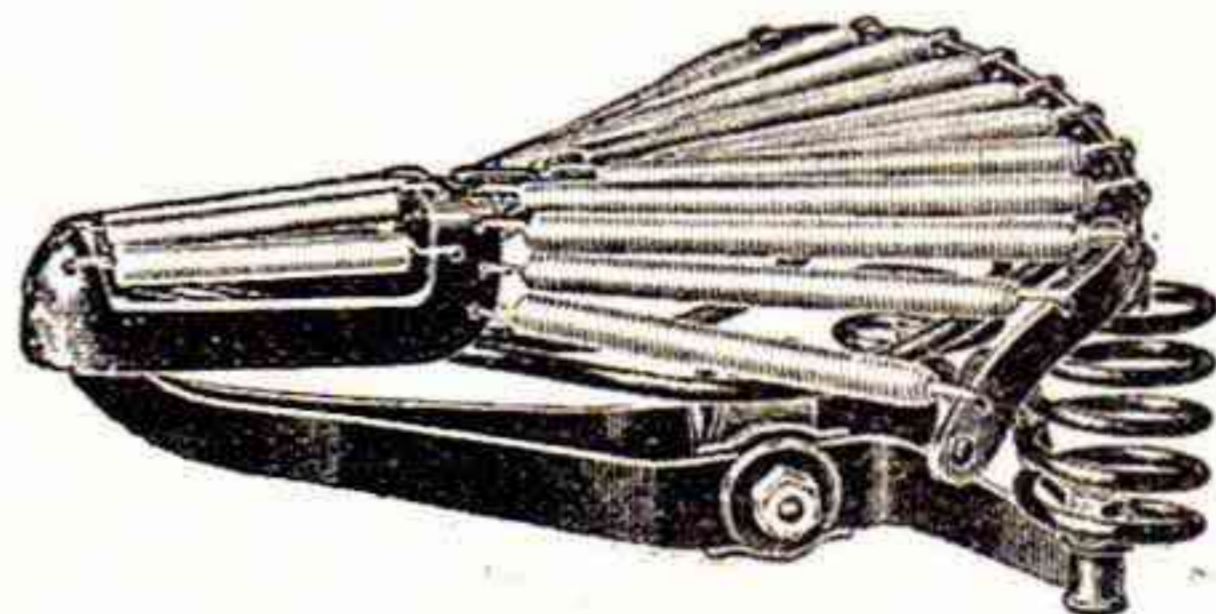

**Sadeltäcken.**

**Sadeltäcken** av plysch prima kvalitet.  
N:r 1670. För herr-sadel ..... Pr st. 0: 65  
„ 1671. „ dam-sadel ..... „ „ 0: 65  
„ 1672. „ racer-sadel ..... „ „ 0: 75  
**Regnskydd**, av prima svart vaxduk.  
N:r 1678. För herr-sadel ..... Pr st. 0: 47  
„ 1679. „ dam-sadel ..... „ „ 0: 47  
„ 1680. „ racer-sadel ..... „ „ 0: 55

### Sadelfjädrar och Delar.

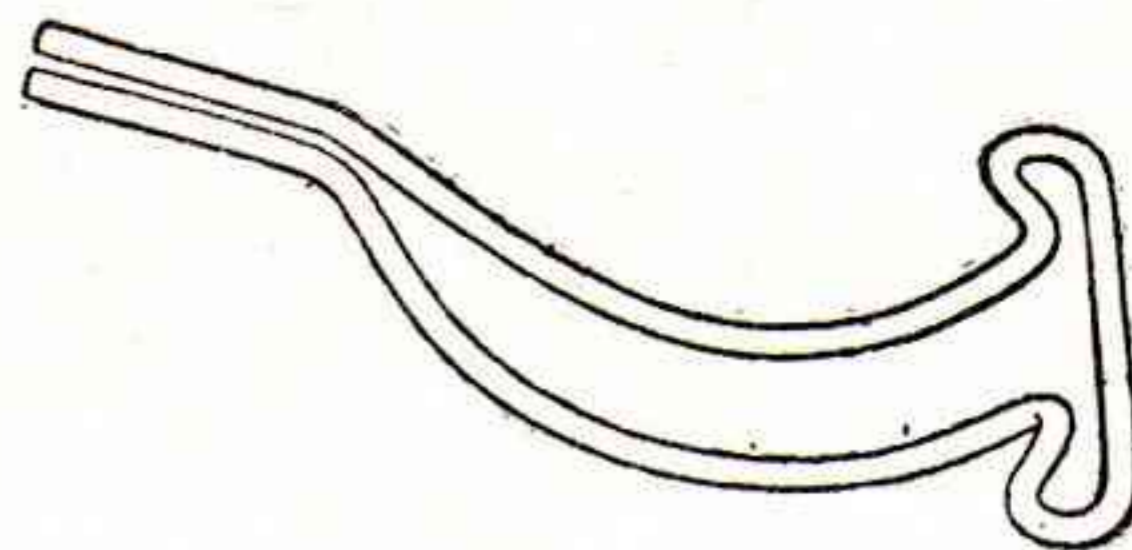
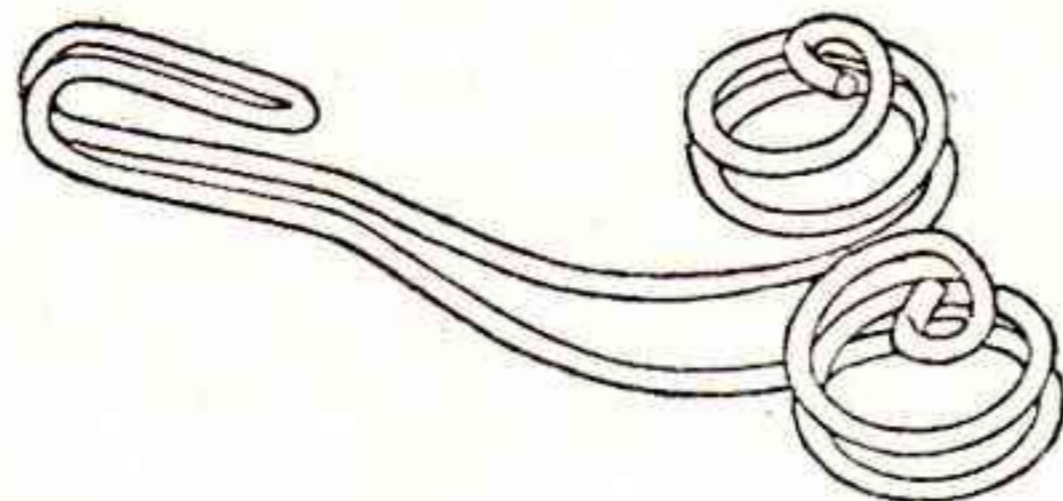
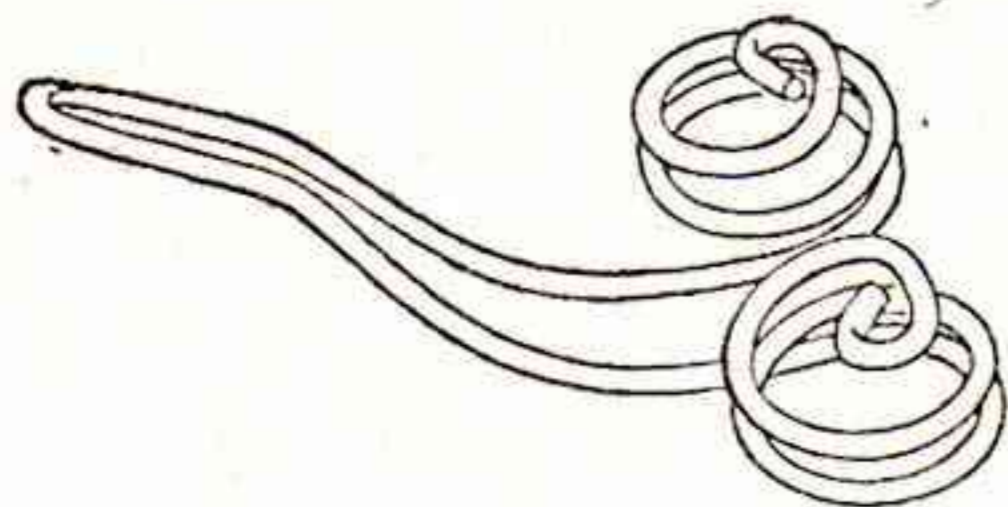

**Sadelfjädrar**, förnicklade med cylindriska spiraler.

N:r 1685. För herr-sadel.  
Pr st. N. 0: 50 Pr st. K. 0: 55  
N:r 1686. För dam-sadel.  
Pr st. N. 0: 50 Pr st. K. 0: 55

**Sadelfjädrar**, förnicklade med cylindriska spiraler.

N:r 1687. För herr-sadel.  
Pr st. N. 0: 55 Pr st. K. 0: 60  
N:r 1688. För dam-sadel.  
Pr st. N. 0: 55 Pr st. K. 0: 60

N:r 1689. **Sadelfjäder**, förnicklad, för racersadel.

N. Pr st. 0: 55  
K. „ „ 0: 60

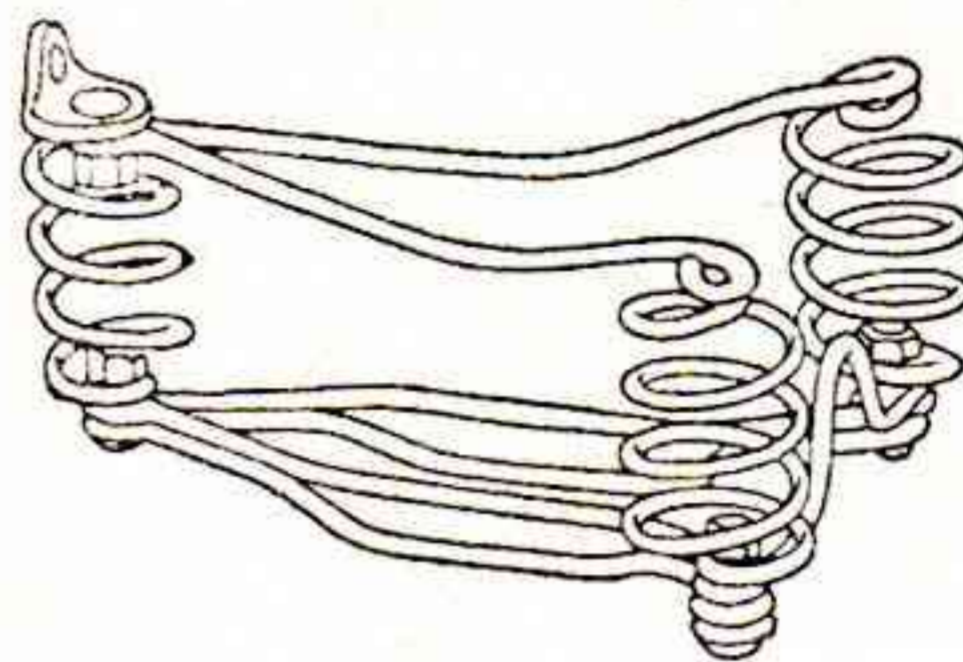
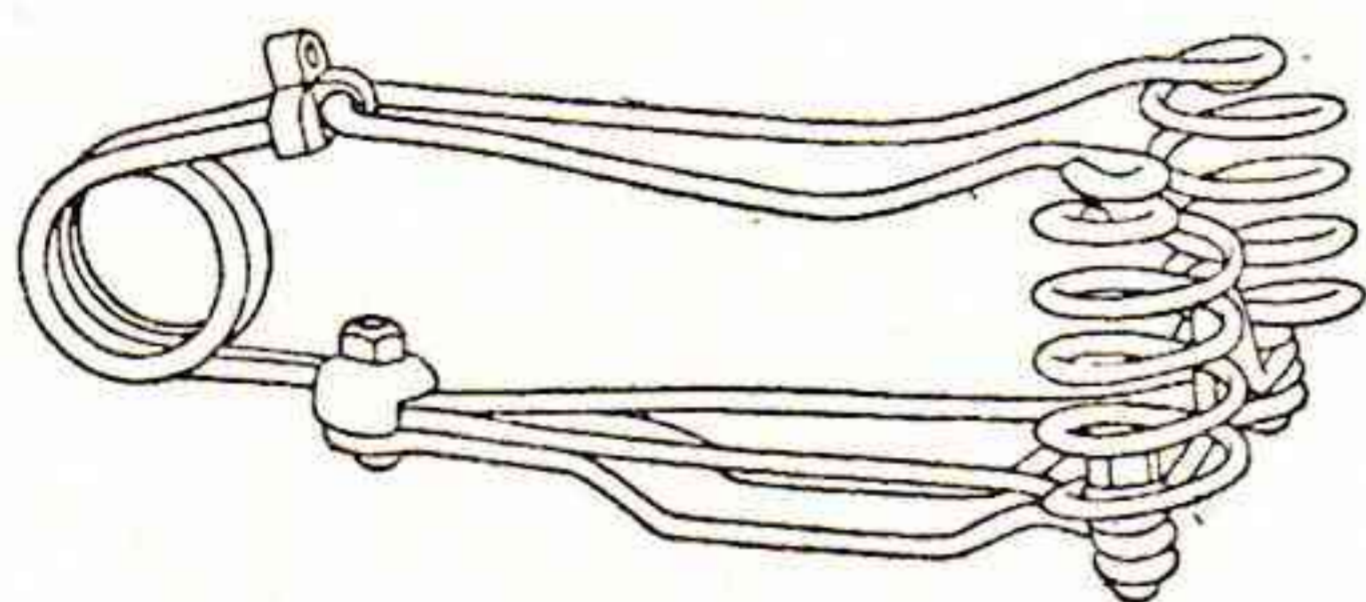

N:r 1694. **Fjäderställ**, utan nosplåt, klammer och bakplåt, för herrsadlar n:r 1662.

	N.	K.
	Pr st. 1: 75	2: —
a. Understag .....	„ „ 0: 30	0: 35
b. Mellanstag .....	„ „ 0: 30	0: 35
c. Tvärstag .....	„ „ 0: 15	0: 17
d. Överstag .....	„ „ 0: 30	0: 35
e. Bakspiral, höger ....	„ „ 0: 30	0: 35
f. „ vänster .....	„ „ 0: 30	0: 35
g. Framspiral .....	„ „ 0: 55	0: 60
h. Förbindningsstycke ..	„ „ 0: 12	0: 15
i. Spännskruv .....	„ „ 0: 12	0: 15
j. Förbindningshylsa ....	„ „ 0: 10	0: 12

N:r 1698. **Fjäderställ**, utan nosplåt, klammer och bakplåt, för damsadlar n:r 1666.

	N.	K.
	Pr st. 1: 75	2: —
a. Understag .....	„ „ 0: 30	0: 35
b. Mellanstag .....	„ „ 0: 30	0: 35
c. Tvärstag .....	„ „ 0: 15	0: 17
d. Överstag .....	„ „ 0: 30	0: 35
e. Bakspiral, höger ....	„ „ 0: 30	0: 35
f. „ vänster .....	„ „ 0: 30	0: 35
g. Framspiral .....	„ „ 0: 30	0: 35
h. Förbindningsstycke ..	„ „ 0: 12	0: 15
i. Spännskruv .....	„ „ 0: 12	0: 15

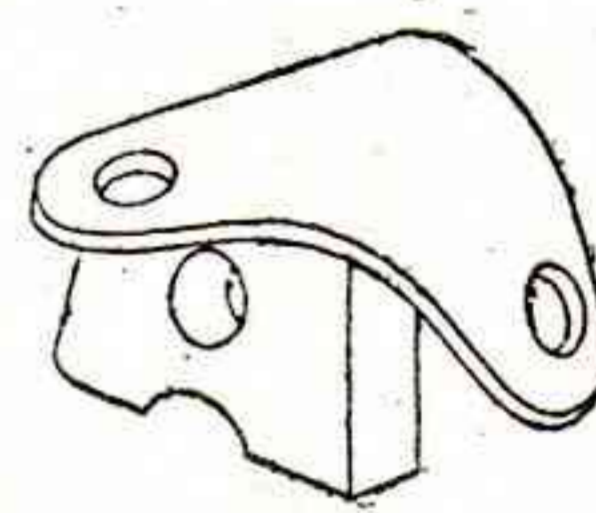
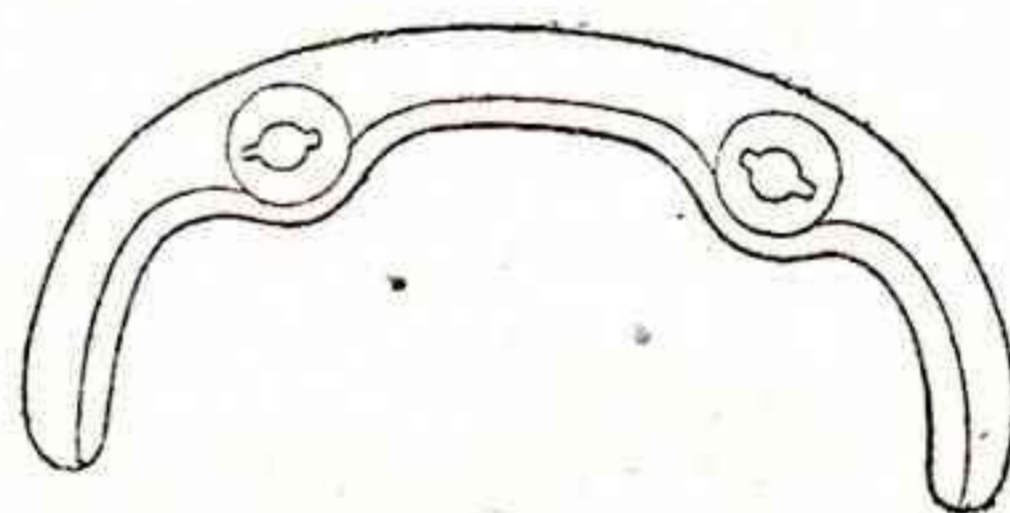

N:r 1700. **Fjäderstag**, övre, för racersadel.

N. Pr st. 0: 30  
K. „ „ 0: 35

N:r 1701. **D:o**, undre .....

N. „ „ 0: 30  
K. „ „ 0: 35

N:r 1704. **Fjäderstag**, för racersadel n:r 1660.

N. Pr st. 0: 30  
K. „ „ 0: 35

N:r 1705. **Bakplåt**, för racersadel. Pr st. 0: 36

„ 1707. „ „ herrsadel „ „ 0: 36

„ 1708. „ „ damsadel „ „ 0: 36

„ 1710. **Nosplåt**, för racersadel. „ „ 0: 18

„ 1711. „ „ herrsadel „ „ 0: 20

„ 1712. „ „ damsadel „ „ 0: 20



1719.-

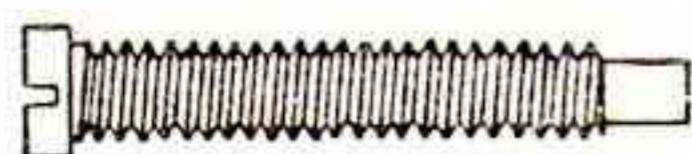

1720

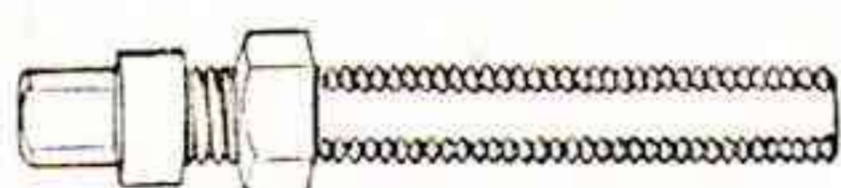

1721

N:r 1719. **Fjäderbricka**, främre .....

N. Pr st. 0: 08

K. „ „ 0: 10

N:r 1720. **Spännskruv** till racersadel.

N. „ „ 0: 11

K. „ „ 0: 14

N:r 1721. **Spännskruv** för sadel 1659-1664

N. „ „ 0: 12

K. „ „ 0: 15



**Sadelklammer.**

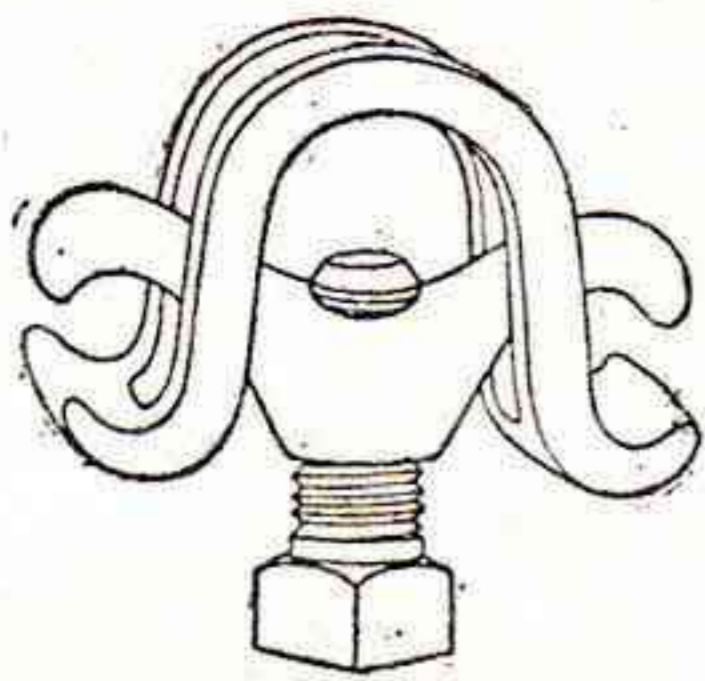

N:r.1730. **Sadelklammer**, för  $\frac{5}{8}$ " sadelstolpe, förnicklad.  
N. Pr. st. 0:38  
K. " " 0:50



**Sadelklammer**, för enkel fjäder, förnicklade.  
N:r 1731. För  $\frac{5}{8}$ " sadelstolpe. N. Pr. st. 0:55  
K. " " 0:70  
N:r 1732. För  $\frac{7}{8}$ " sadelstolpe. N. Pr. st. 0:55  
K. " " 0:70

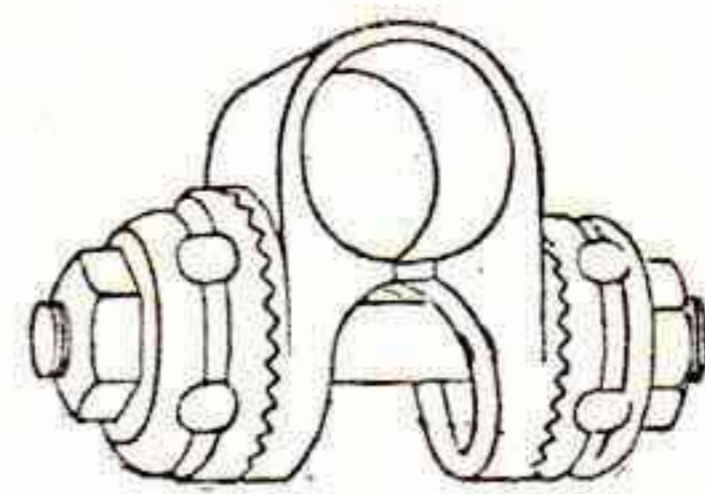

**Sadelklammer**, för dubbel fjäder, förnicklade.  
N:r 1735. För  $\frac{5}{8}$ " sadelstolpe. . . . . N. Pr. st. 0:55  
K. " " 0:70  
N:r 1736. För  $\frac{7}{8}$ " sadelstolpe. . . . . N. Pr. st. 0:55  
K. " " 0:70

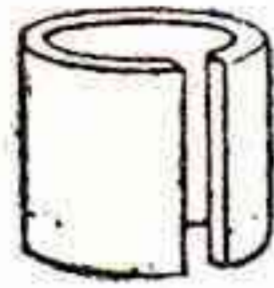

N:r 1740. **Bössning**, att förändra  $\frac{7}{8}$ " klamma till  $\frac{5}{8}$ ", Pr st. 0:22

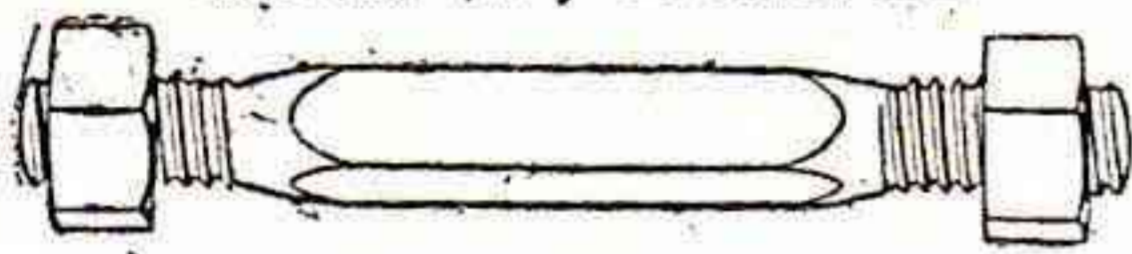

N:r 1747. **Skriv**, med muttrar, förnicklad,  $\frac{5}{16}$ " $\times$ 24 gäng., längd  $2\frac{3}{8}$ " för sadelklammer  
N. Pr. st. 0:35  
K. " " 0:40

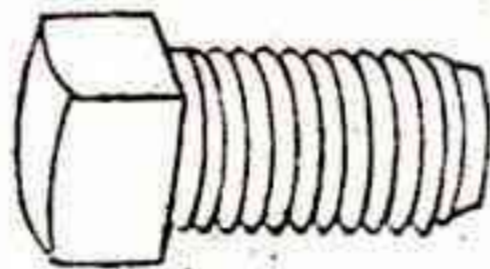

N:r 1741. **Skriv** för sadelklammer 1730  
" 1742. **Mutter** " "  $\frac{9}{32}$ ", 18 gäng.  
" 1743. " " "  $\frac{9}{32}$ ", 19 " "  
" 1744. **Bricka** " " " "  
" 1745. **Skriv** med mutter och bricka

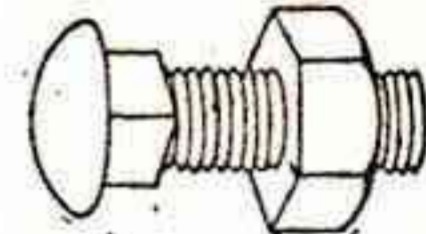
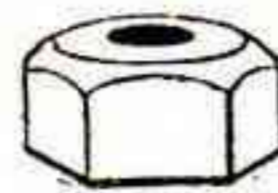

	N.	K.
Pr. st.	0:13	0:18
" "	0:07	0:09
" "	0:07	0:09
" "	0:03	0:05
" "	0:12	0:18

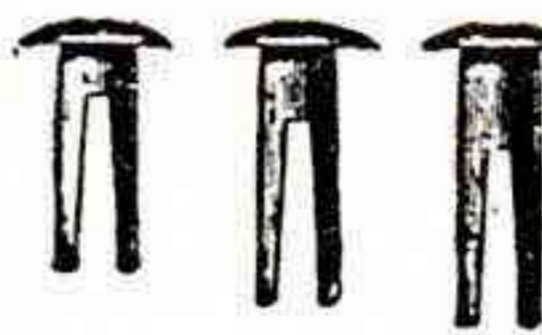

**Sadelnitar**, förnicklade.

N:r 1749. Längd  $\frac{3}{8}$ " .. Pr 10 st. 0:14  
" 1750. "  $\frac{7}{16}$ " .. " 10 " 0:14  
" 1751. "  $\frac{1}{2}$ " .. " 10 " 0:14

**Skrivar, Muttrar och Brickor.**

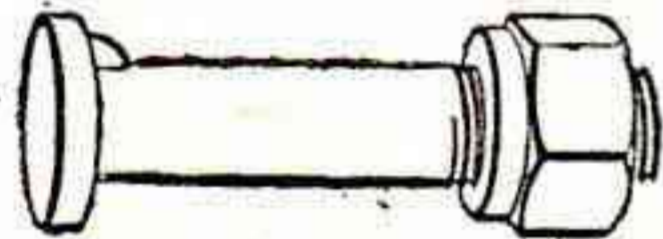

**Skrivar och muttrar**, svarvade, förnicklade, för sadelstolpsmuffar.  
N K  
N:r 1755.  $\frac{5}{16}$ " $\times$  $1\frac{5}{8}$ " Pr st 0:22 0:25  
" 1756.  $\frac{5}{16}$ " $\times$  $1\frac{3}{4}$ " " " 0:22 0:25  
" 1757.  $\frac{5}{16}$ " $\times$  $1\frac{7}{8}$ " " " 0:22 0:25  
" 1758.  $\frac{5}{16}$ " $\times$ 2" " " 0:22 0:25

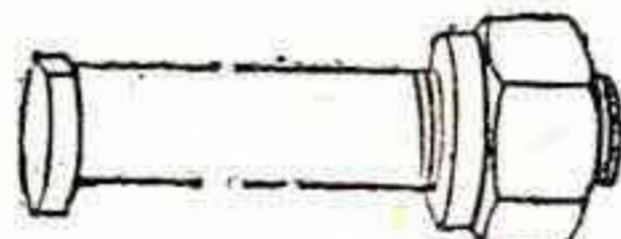

**Skrivar med muttrar**, svarvade, förnicklade, för styrstångsklammer.  
N:r 1760.  $\frac{5}{16}$ " $\times$  $1\frac{1}{4}$ " Pr st. N. 0:22 K. 0:25  
N:r 1761.  $\frac{5}{16}$ " $\times$  $1\frac{3}{8}$ " Pr st. N. 0:22 K. 0:25

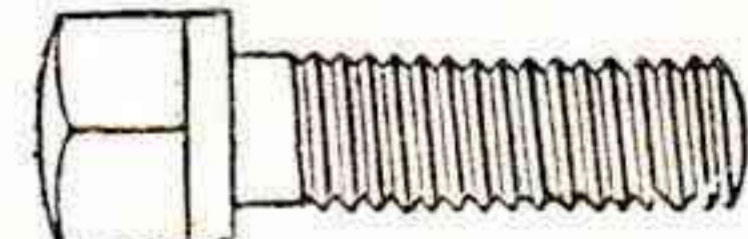

**Skrivar utan muttrar**, svarvade, förnicklade, för styrstångsstammar.  
N:r 1762.  $\frac{3}{8}$ " $\times$  $\frac{7}{8}$ " N. Pr. st. 0:20 K. Pr. st. 0:25  
N:r 1763.  $\frac{3}{8}$ " $\times$ 1" N. Pr. st. 0:20 K. Pr. st. 0:25

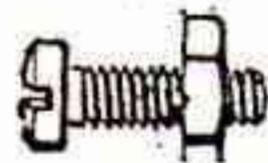

**Skrivar med muttrar**, svarvade, förnicklade, för kedjeskydd m. m.  
N. K.  
N:r 1765.  $\frac{3}{16}$ " $\times$  $\frac{3}{16}$ ", 24 gäng. Pr st. 0:05 0:07  
" 1766.  $\frac{3}{16}$ " $\times$  $\frac{3}{8}$ ", 24 " " " 0:05 0:07  
" 1767.  $\frac{3}{16}$ " $\times$  $\frac{1}{2}$ ", 24 " " " 0:05 0:07

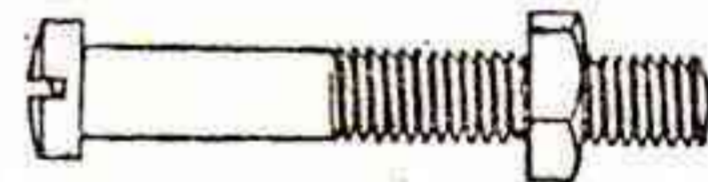

**Skrivar med muttrar**, svarvade, förnicklade, för stänkskärmar m. m.  
N. K.  
N:r 1769.  $\frac{3}{16}$ " $\times$  $\frac{3}{16}$ ", 32 gäng. Pr st. 0:05 0:07  
" 1770.  $\frac{3}{16}$ " $\times$  $\frac{3}{8}$ ", 32 " " " 0:05 0:07  
" 1771.  $\frac{3}{16}$ " $\times$  $\frac{1}{2}$ ", 32 " " " 0:05 0:07  
" 1772.  $\frac{3}{16}$ " $\times$  $\frac{5}{8}$ ", 32 " " " 0:05 0:07  
" 1773.  $\frac{3}{16}$ " $\times$  $\frac{3}{4}$ ", 32 " " " 0:05 0:07  
" 1774.  $\frac{3}{16}$ " $\times$  $\frac{7}{8}$ ", 32 " " " 0:05 0:07  
" 1775.  $\frac{3}{16}$ " $\times$ 1", 32 " " " 0:05 0:07  
" 1776.  $\frac{3}{16}$ " $\times$  $1\frac{1}{4}$ ", 32 " " " 0:05 0:07

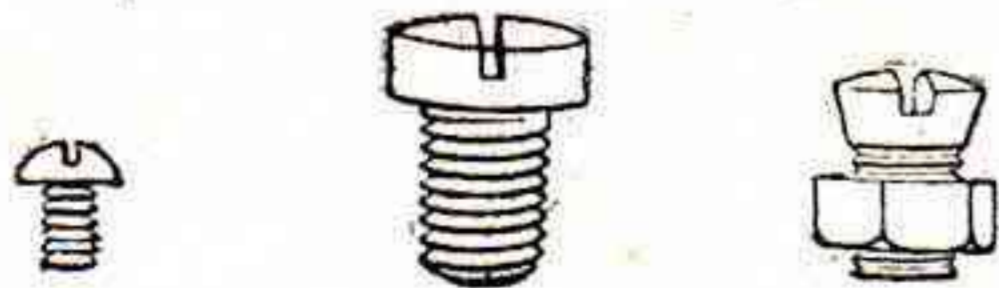

N. K.  
N:r 1780. **Skriv utan mutter**,  $\frac{3}{32}$ " $\times$  $1\frac{1}{8}$ ", 48 gäng., svarvad, förnicklad, för namnplåtar och fabriksmärke . . . . . Pr st. 0:04 0:06  
N:r 1781. **Skriv utan mutter**,  $\frac{1}{4}$ " $\times$  $\frac{3}{8}$ " 24 gäng., svarvad, förnicklad, för framskärmsfäste vid framgaffeln. . . Pr st. 0:05 0:07  
N:r 1782. **Skriv med mutter**,  $\frac{7}{32}$ " $\times$  $\frac{5}{16}$ ", svarvad, förnicklad, för Fauber Standard kedjehjul . . . . . N. Pr. st. 0:12 K. 0:15



N. K.  
N:r 1783. **Skriv med mutter**,  $\frac{5}{32}$ " $\times$  $1\frac{1}{2}$ ", 26 gäng., förnicklad, för Wippermanns m. fl. pedalgummi . . . . . Pr st. 0:05 0:08  
N:r 1784. **Skriv med mutter**,  $\frac{3}{16}$ " $\times$  $\frac{3}{8}$ ", 32 gäng., svarvad, förnicklad, för Reform pedalgummi . . . . . Pr st. 0:05 0:08

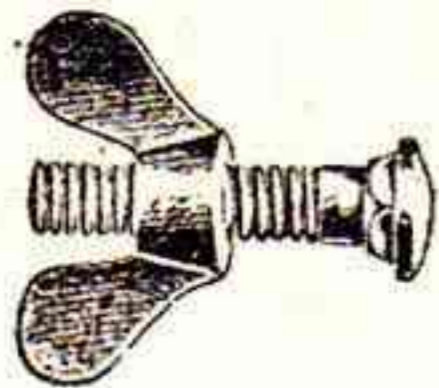

N:r 1785. Skruv med vingmutter, 1/4"×1", förnicklad, för packningshållare, barnsitsar m. m. .... N. Pr st. 0: 12  
K. ,, ,, 0: 15

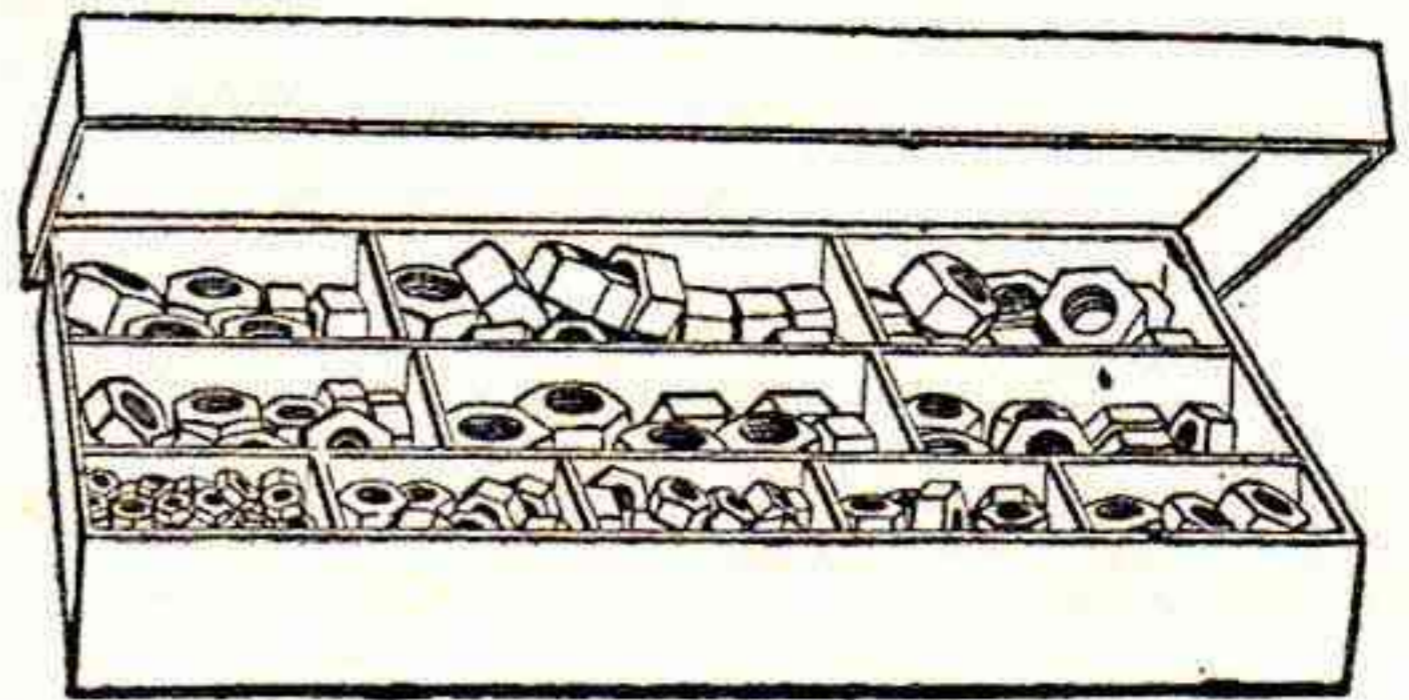

N:r 1788. Skruvsortiment, kartong innehållande 150 st. skruvar med muttrar i sorterade storlekar ..... N. Pr kart. 5: 50  
K. ,, ,, 8: 25

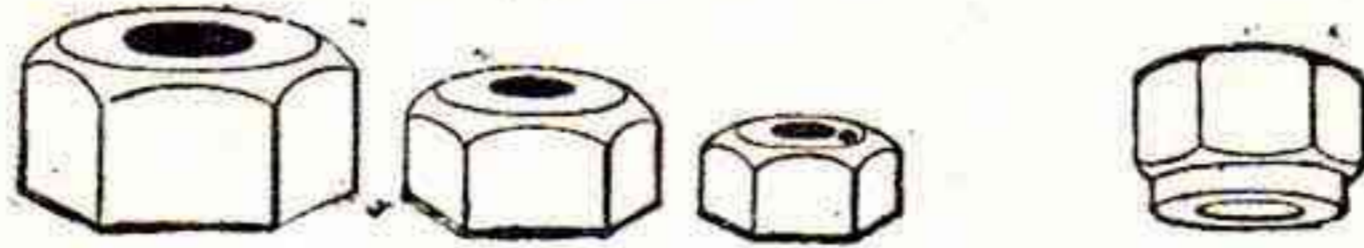

Muttrar, svarvade och förnicklade.

N:r	Storlek	Antal	Pr st.	N.	K.
1801.	3/16"	24 gängor	0: 03	0: 05	
1802.	3/16"	26	0: 03	0: 05	
1803.	3/16"	30	0: 03	0: 05	
1804.	3/16"	32	0: 03	0: 05	
1805.	7/32"	20	0: 05	0: 07	
1806.	7/32"	28	0: 05	0: 07	
1807.	1/4"	20	0: 08	0: 10	
1808.	1/4"	24	0: 08	0: 10	
1809.	5/16"	18	0: 08	0: 10	
1810.	5/16"	20	0: 08	0: 10	
1811.	5/16"	24	0: 08	0: 10	

N:r	Storlek	Antal	Pr st.	N.	K.
1812.	5/16"	26 gängor	0: 08	0: 10	
1813.	5/16"	28	0: 08	0: 10	
1814.	5/16"	30	0: 08	0: 10	
1815.	5/16"	32	0: 08	0: 10	
1816.	3/8"	16	0: 10	0: 12	
1817.	3/8"	20	0: 10	0: 12	
1818.	3/8"	24	0: 10	0: 12	
1819.	3/8"	26	0: 10	0: 12	
1820.	7/16"	20	0: 12	0: 15	
1821.	5/16"	24 gäng., fasonerade, för styrstångsklammer och sadelstolpsmuffar	0: 12	0: 15	

Alla skruvar och muttrar från N:r 1769 till 1821 kunna erhållas av förkromad mässing mot det dubbla K-priset. Katalognumret med tillägg av MK. bör angivas i ordern.

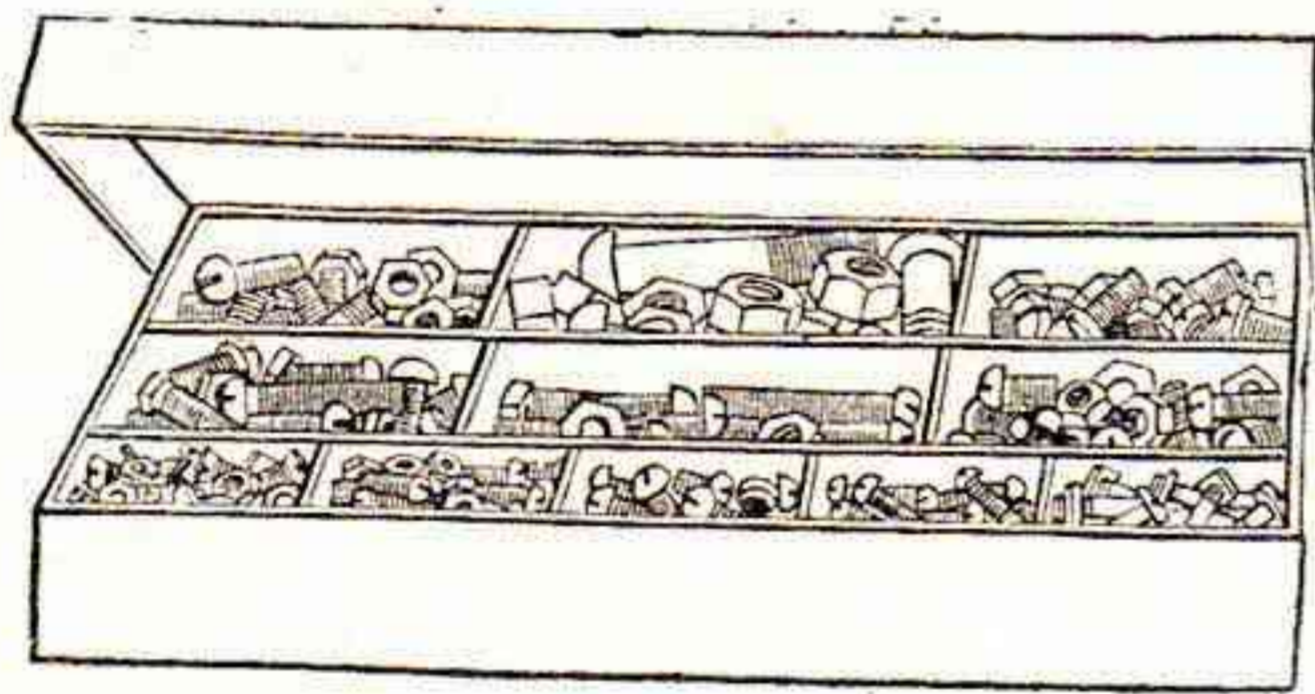

N:r 1822. Muttrar, förnicklade, sorterade i kartonger om 100 st. .... N. Pr kart. 5: 75  
K. ,, ,, 6: 80

N:r 1823. Muttrar, förnicklade, sorterade i påsar om 25 st. .... N. Pr påse 1: 80  
K. ,, ,, 2: 50

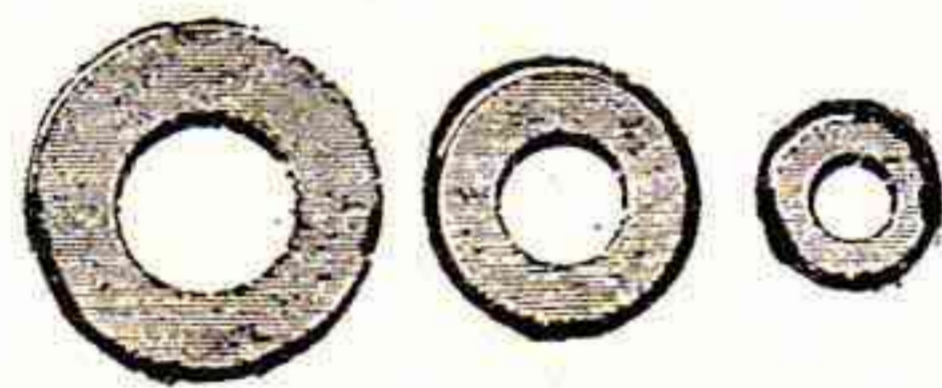

Mutterbrickor, förnicklade.

N:r 1825.	3/16"	Pr 10 st.	0: 20
1826.	1/4"	10	0: 25
1827.	5/16"	10	0: 30
1828.	3/8"	10	0: 35
1829.	7/16"	10	0: 40

N:r 1830. Mutterbrickor, förnicklade, sorterade i påsar om 100 st. .... Pr påse 1: 50

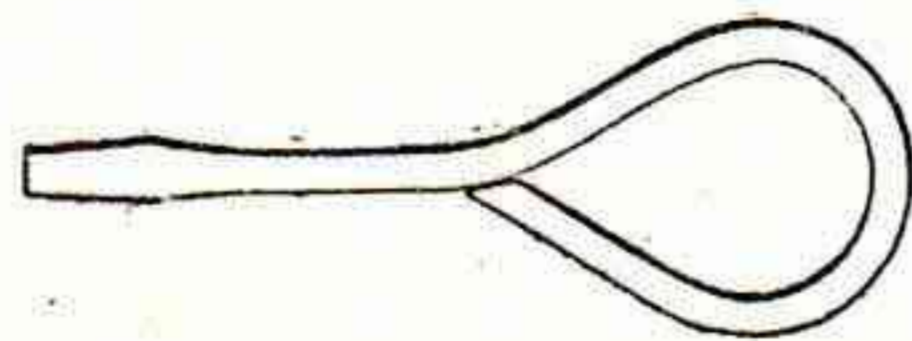

Skruvmejsel, av prima stål.  
N:r 1836. Längd 100 mm. .... Pr st. 0: 10

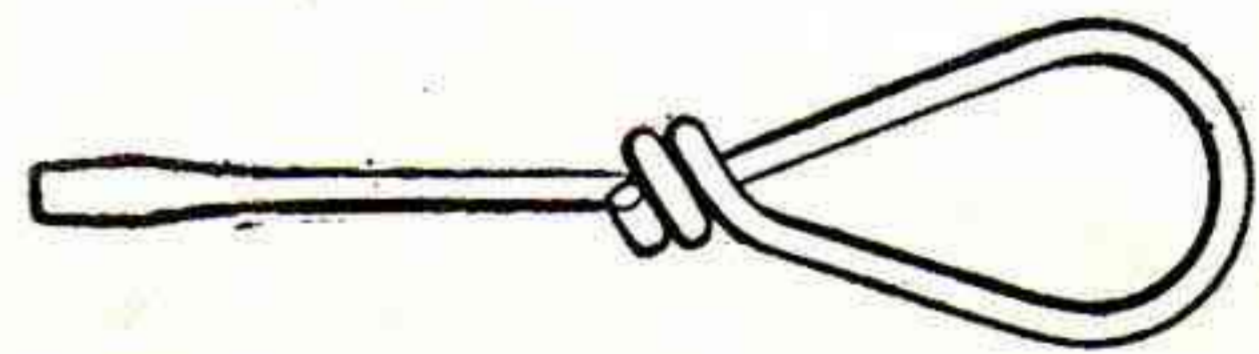

Skruvmejsel, av prima stål, med svartlackerat handtag.  
N:r 1838. Längd 180 cm. .... Pr st. 0: 60

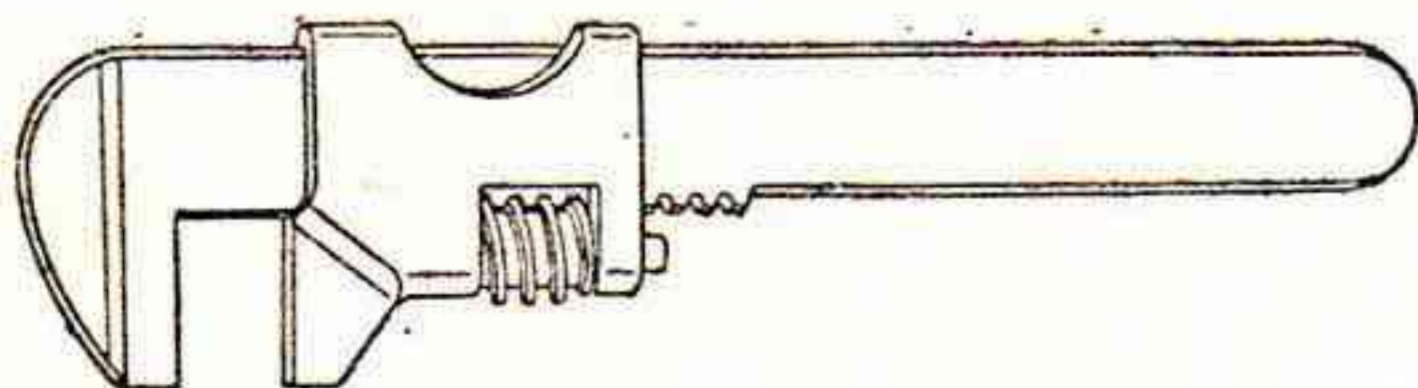

Ställnyckel, med ringavtagare, av extra prima stål, flammhärdad.  
N:r 1840. Längd 150 mm. .... Pr st. 1: 15

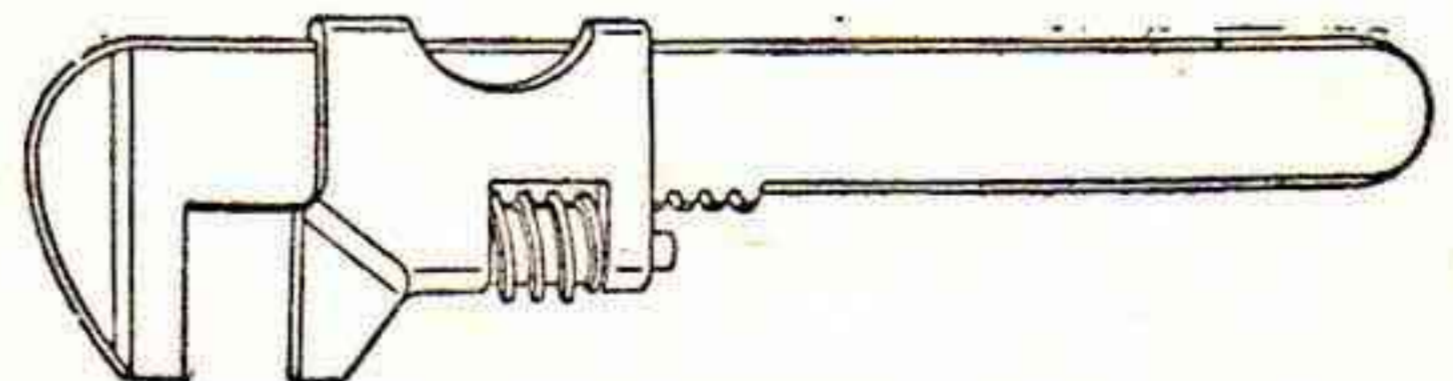

Ställnyckel, med ringavtagare, förnicklad.  
N:r 1843. Längd 150 mm. .... Pr st. 0: 75



Ställnyckel, "Bahco" med ringavtagare, av extra prima stål, marmorerad.  
N:r 1844. Längd 150 mm. .... Pr st. 1: 70

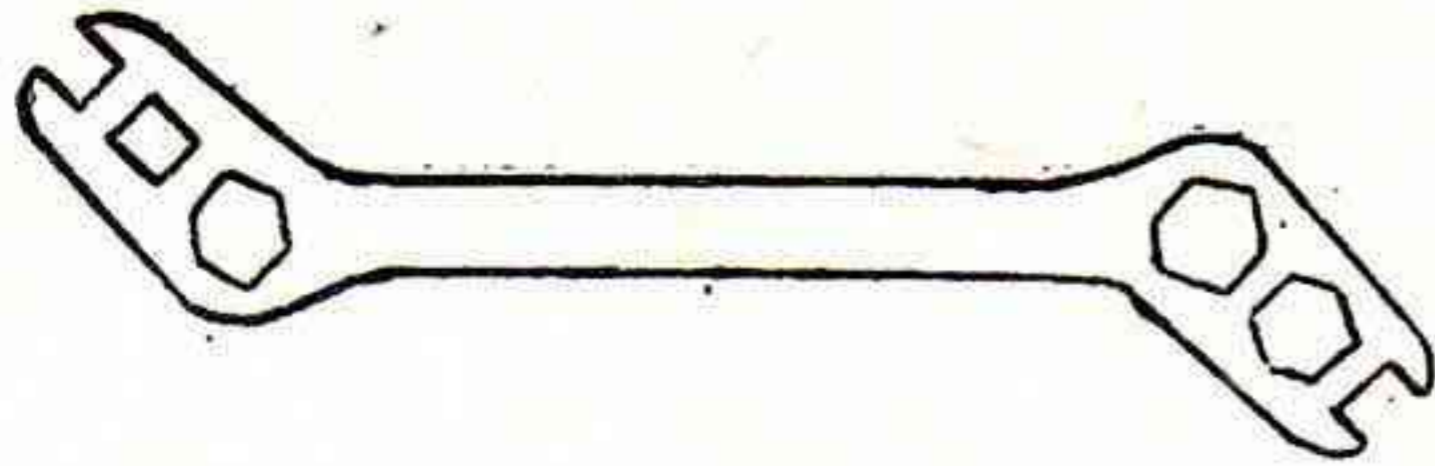

**Mutternyckel**, av stål, passande alla muttrar å vanliga velocipeder.

N:r 1845. Längd 145. mm. .... Pr st. 0: 25

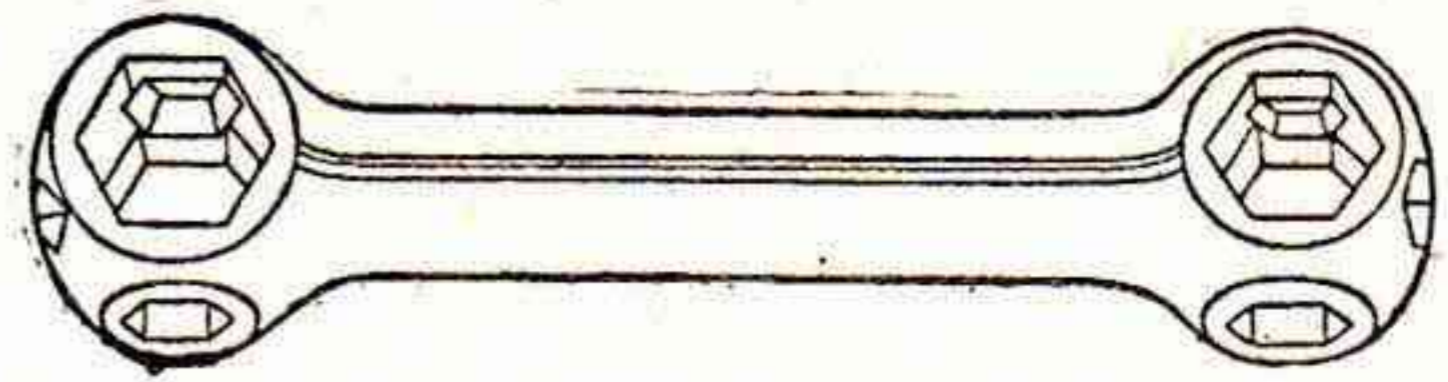

**Mutternyckel**, med 10 hål, passande för de flesta muttrar.

N:r 1846. Längd 130 mm. .... Pr st. 0: 35

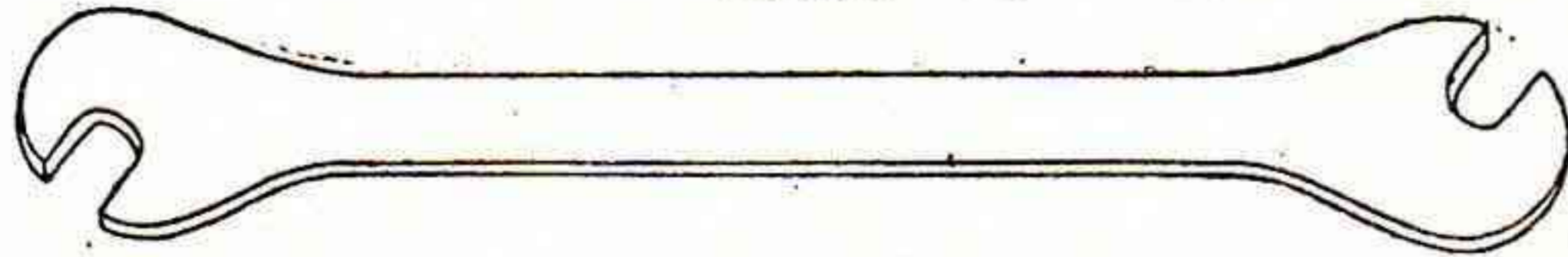

**Pedalnyckel**, av prima stål, passande de flesta pedaler.

N:r 1847. Längd 330 mm. .... Pr st. 1: 35

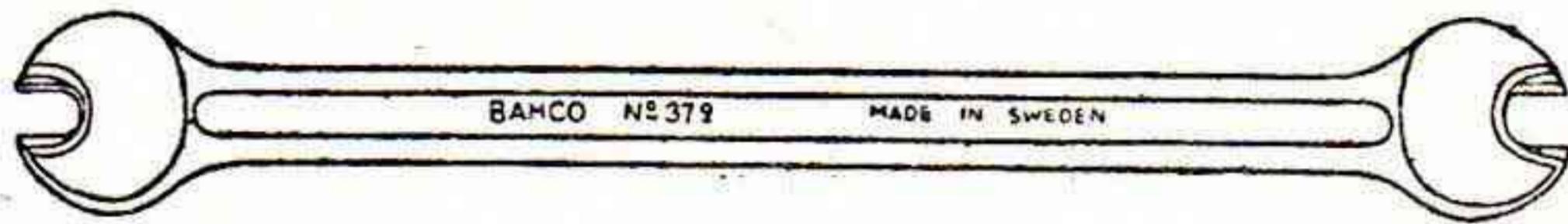

**Pedalnyckel**, "Bahco", av kromnickelstål.

N:r 1848. Längd 330 mm., gripvidd 15 och 17 mm. .... Pr st. 2: 60

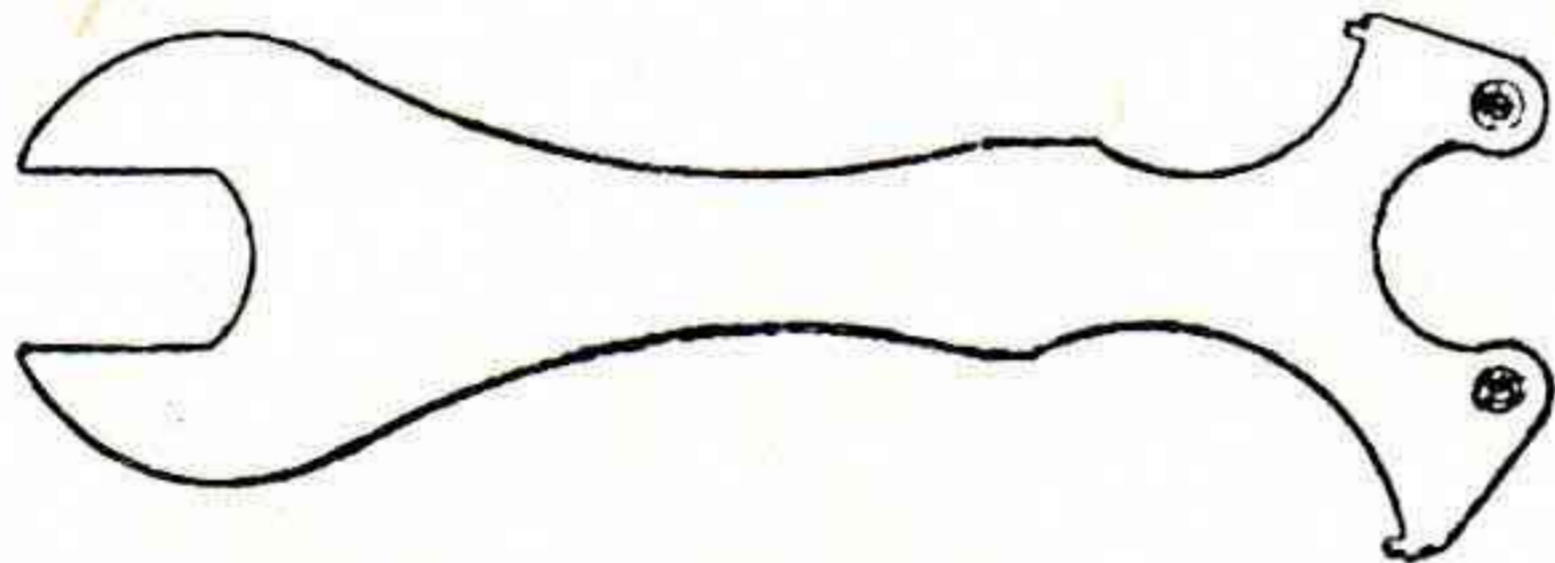

N:r 1849. **Vevlagernyckel**, till Fauber Special, Standard och Mito vevlager.

Pr st. 0: 30



**Stänkskärmsstag**, av prima stål.

Rostfritt  
Pr par N. stål.

N:r 1851.	För 28" m. stor	ögla	0: 28	1: 10
" 1852.	" 28" "	liten	0: 28	1: 10
" 1853.	" ballong stor	"	0: 35	1: 20
" 1854.	" 26" m. stor	"	0: 35	1: 20
" 1855.	" 26" "	liten	0: 28	1: 10
" 1856.	" 24" "	stor	0: 35	1: 20
" 1857.	" 24" "	liten	0: 35	1: 20
" 1858.	" 20" "	stor	0: 35	1: 20
" 1859.	" 20" "	liten	0: 35	1: 20

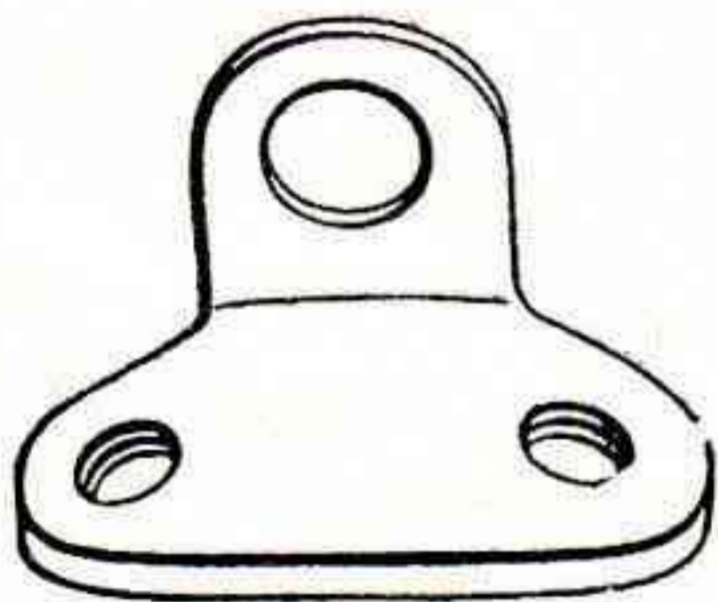

N:r 1865. **Stänkskärmsfäste**, lack. Pr st. 0: 10

" 1866. " förnicklat " " 0: 12

" 1867. " förkromat " " 0: 15

### Styrstänger, Styrstångsöverror och Styrstångsstammar.

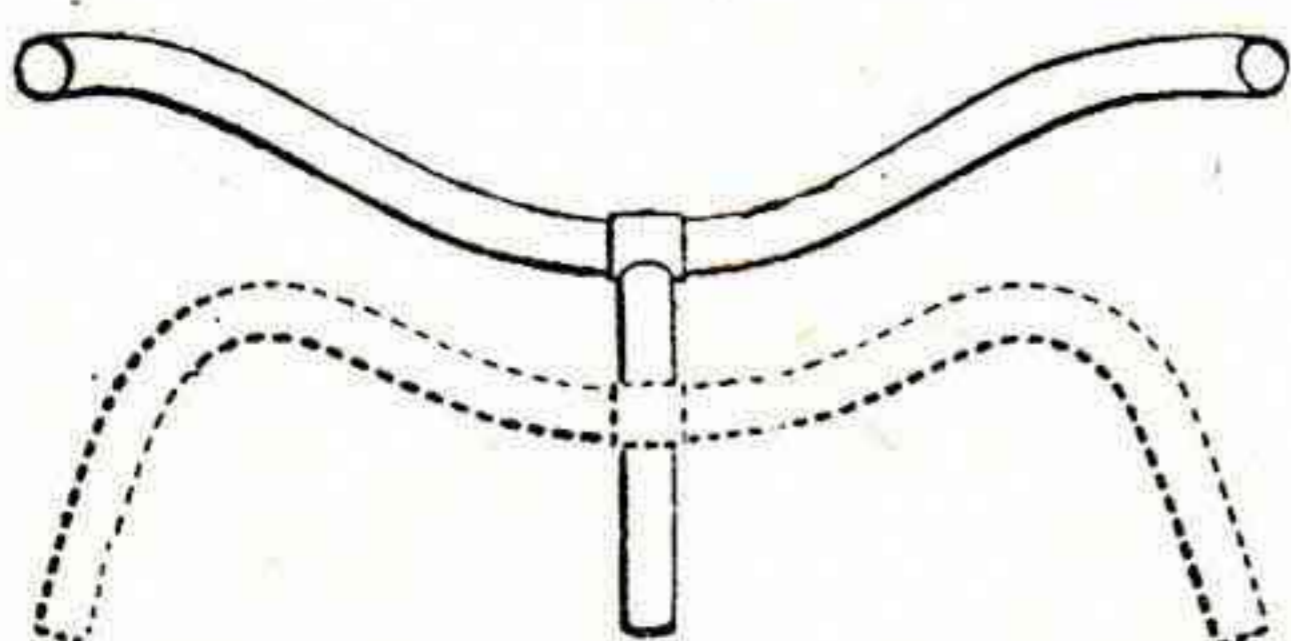

**Styrstänger**, framåt- och uppåtböjda, 7/8", vanlig modell.

N:r 1875. Bredd 500 mm. utan expander.

Pr st. N. 2: 25 K. 2: 50

N:r 1876. Fast styre med expander, engelsk modell, celluloidöverdraget svart ..... Pr st. 5: 45

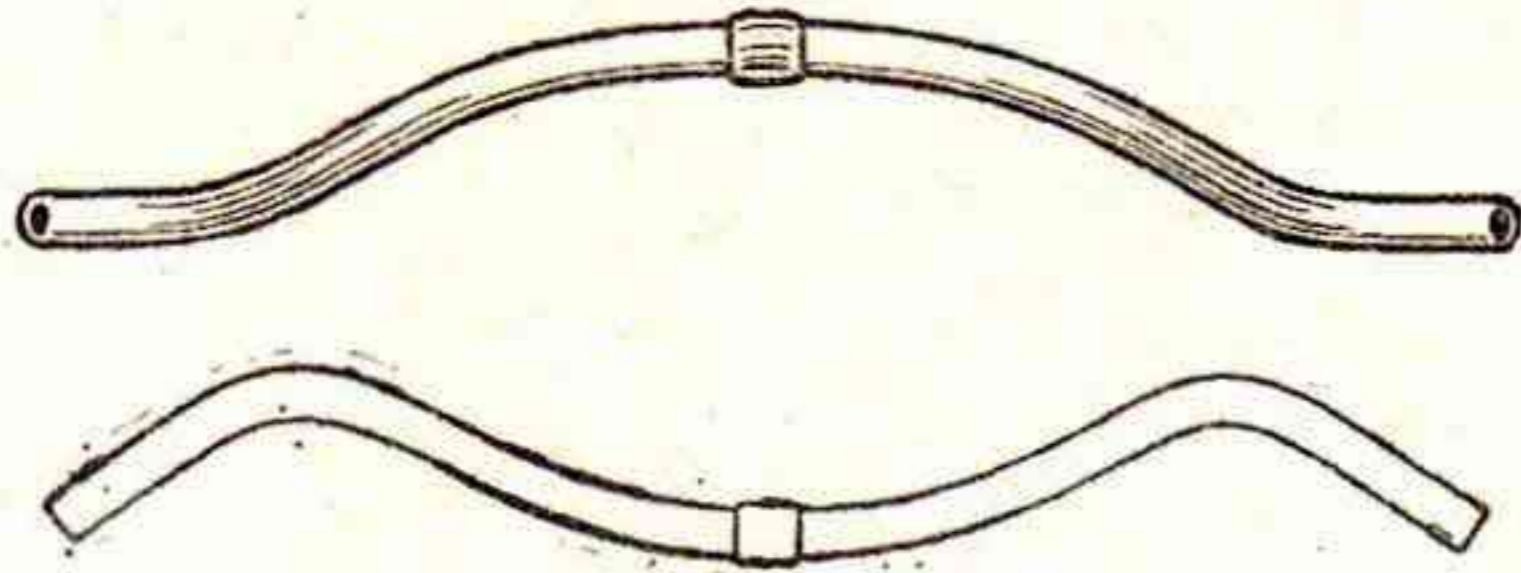

N:r 1878. Styrstångsöverrör för ställbart styre, vanlig modell, bredd 575 mm.  
 N. Pr st. 2: —  
 K. „ „ 2: 30  
 N:r 1878 R. D:o av rostfritt stål „ „ 9: 25

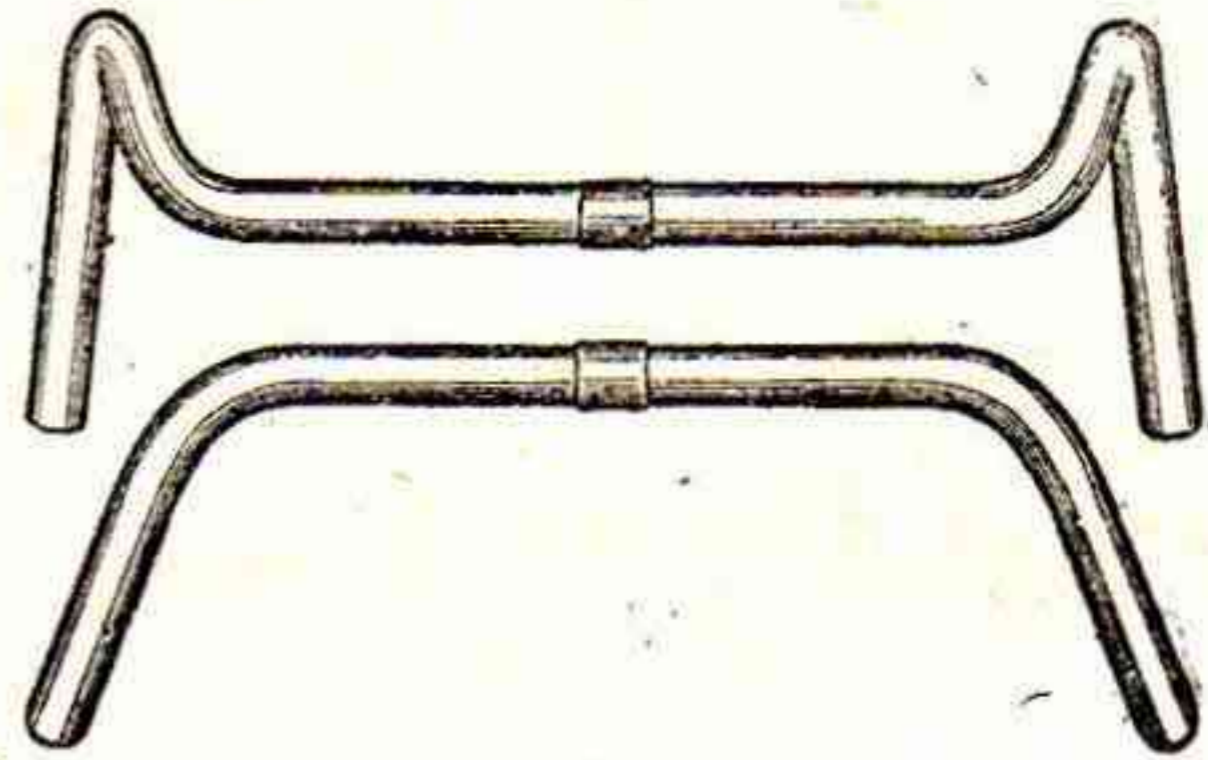

N:r 1879. Styrstångsöverrör, Fredrikssons modell, bredd 610 mm.  
 N. Pr st. 1: 90  
 K. „ „ 2: 10  
 N:r 1879 R. D:o av rostfritt stål „ „ 9: 25



N:r 1882. Styrstångsöverrör för ställbart styre, Britz modell,  $\frac{7}{8}$ " .. N. 3: — K. 3: 20  
 N:r 1883. D:o, 1" ..... N. 3: — K. 3: 20

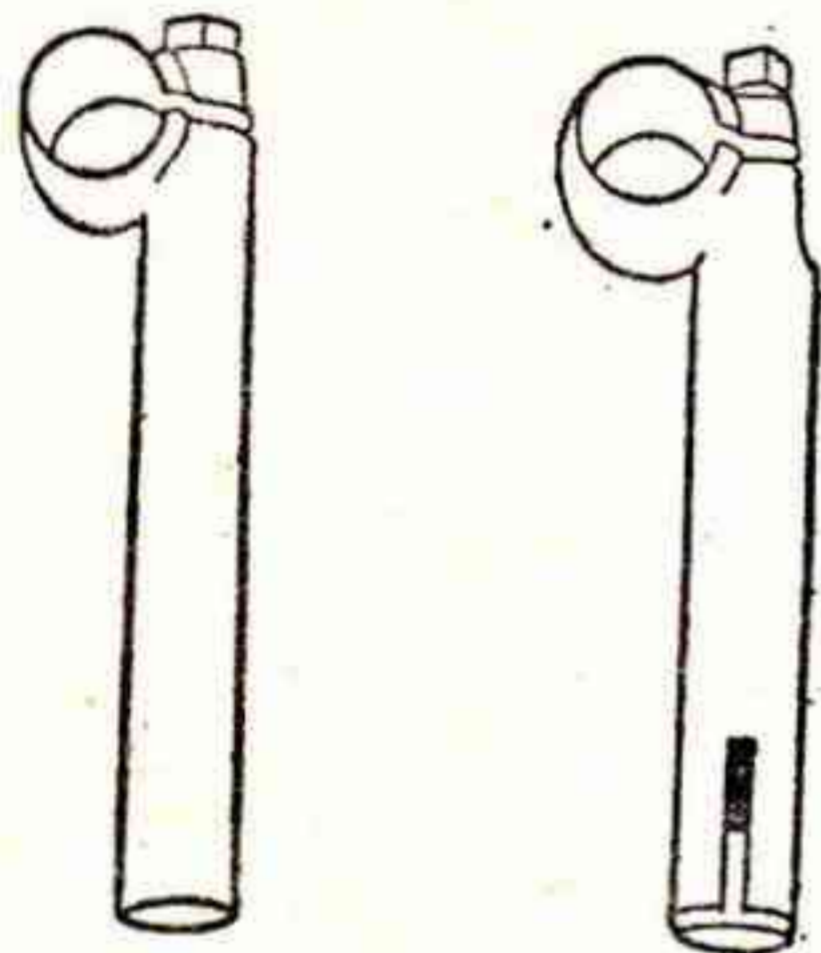

Styrstångsstammar,  $\frac{7}{8}$ " x  $7\frac{1}{4}$ ".  
 N. K.  
 N:r 1885. Utan expander.. Pr st. 1: 60 1: 75  
 „ 1886. Med expander.. „ „ 1: 80 1: 95  
 „ 1886A. För 1" rör (Britz) „ „ 1: 60 1: 75  
 „ 1886R. Av rostfritt stål ..... 7: 75

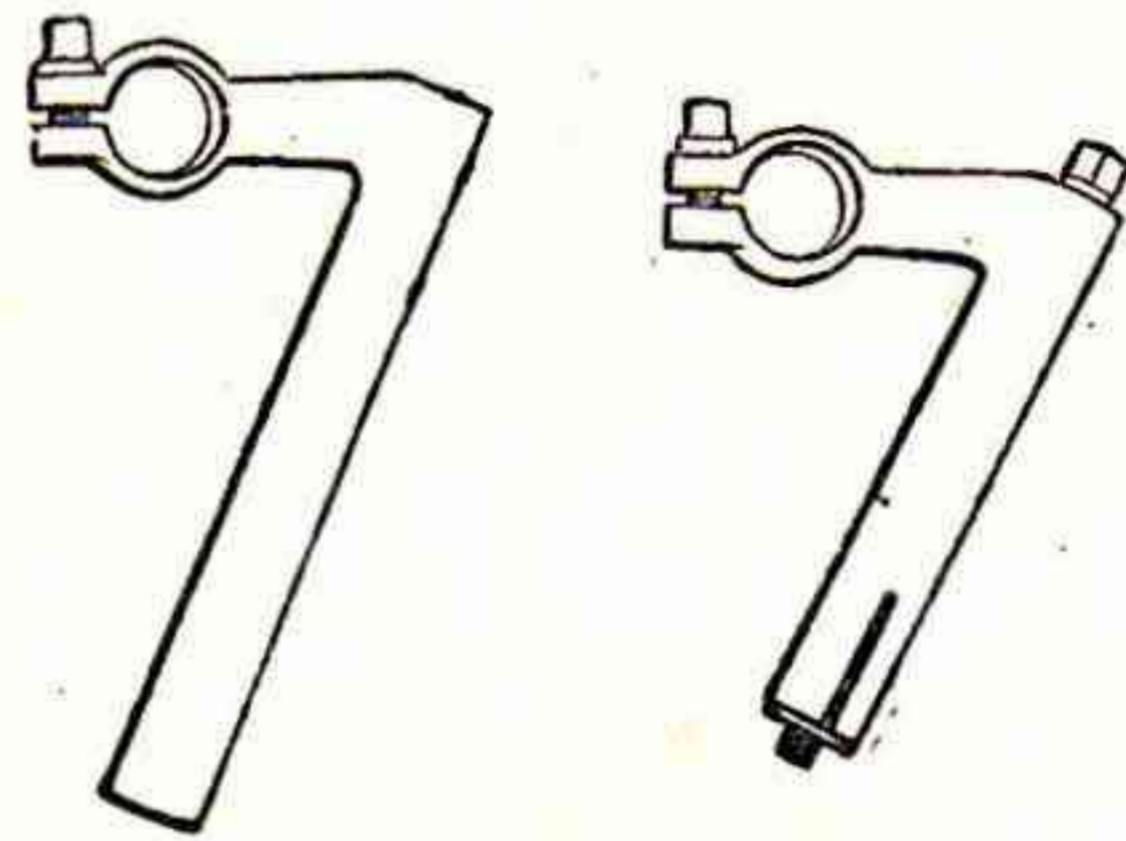

Styrstångsstammar,  $\frac{7}{8}$ " x 7", med  $2\frac{1}{2}$ " fram-springande tapp.  
 N. K.  
 N:r 1887. Utan expander . Pr st. 2: 20 2: 40  
 „ 1888. Med expander . „ „ 2: 60 2: 80  
 „ 1889. D:o för 1" (Britz) „ „ 2: 60 2: 80

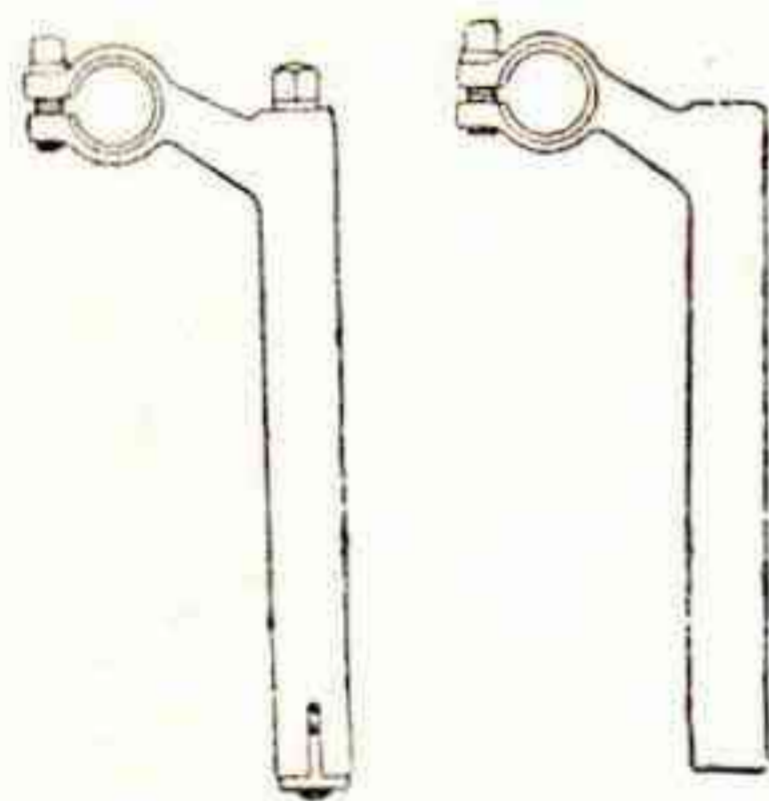

Styrstångsvinkelstammar, för tävlingsvelocipeder.  
 N. K.  
 N:r 1893.  $\frac{7}{8}$ " x 8" med expander Pr st. 3: 10 3: 35  
 „ 1894.  $\frac{7}{8}$ " x 10" „ „ „ „ 3: 35 3: 60

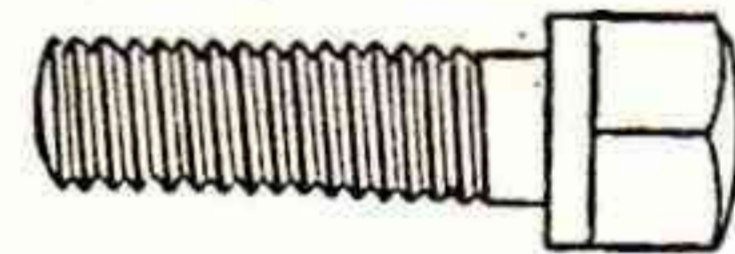

N:r 1890. Skruv till styrstam n:r 1885 m. fl.  $\frac{3}{8}$ " x  $\frac{3}{4}$ " ..... N. Pr st. 0: 15  
 K. „ „ 0: 18



Styrstångsexpander, med helsvarvade skruvar, för  $\frac{7}{8}$ " styrstångsstammar.  
 N. K.  
 N:r 1895. Längd 165 mm. Pr st. 0: 50 0: 55  
 „ 1896. „ 190 „ „ „ 0: 50 0: 55  
 „ 1897. „ 265 „ „ „ 0: 50 0: 55

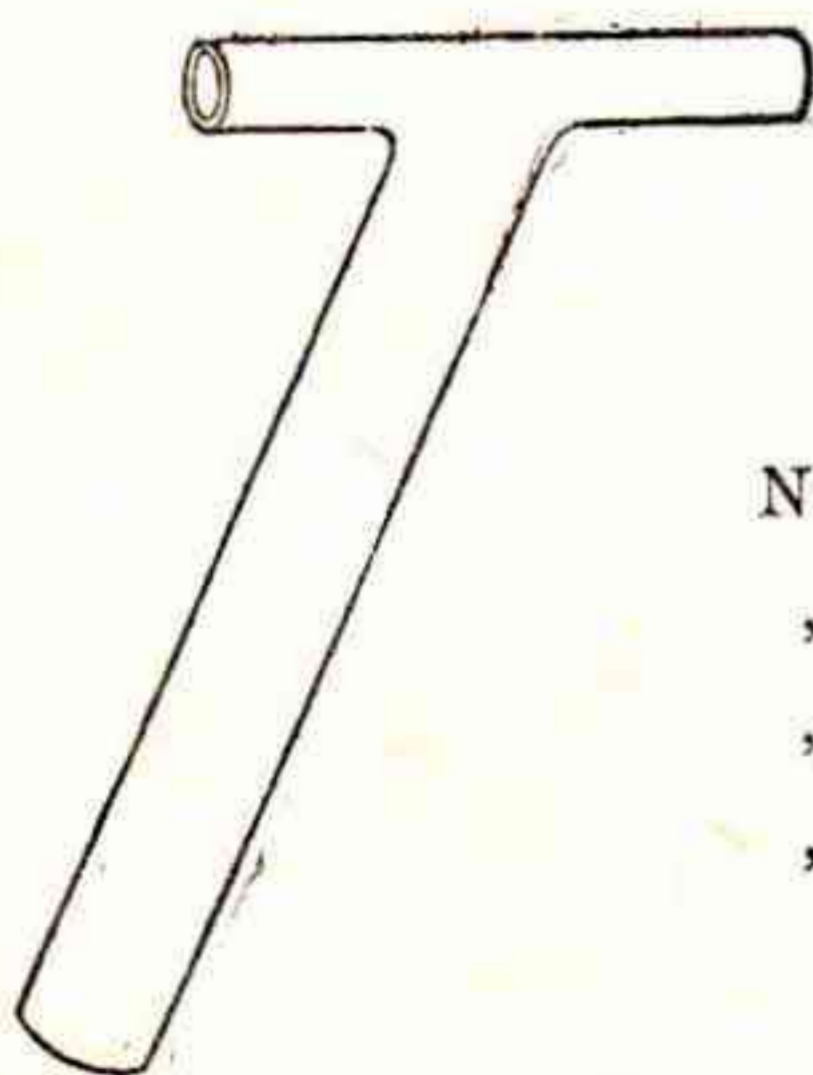

Sadelstolpar.

Prima kvalitet, förnicklade. Rostfritt stål.  
 N. K. Pr st.  
 N:r 1898. För 1" ram,  $\frac{5}{8}$ " x  $\frac{3}{4}$ ", längd 9" .... 0: 95 1: 05 6: 50  
 „ 1899. „  $1\frac{1}{8}$ " „  $\frac{5}{8}$ " x  $\frac{7}{8}$ " „ 9" .... „ „ 0: 95 1: 05 6: 50  
 „ 1902. „ 1" „  $\frac{5}{8}$ " x  $\frac{3}{4}$ " „ 10" .... „ „ 1: 05 1: 15 7: 20  
 „ 1903. „  $1\frac{1}{8}$ " „  $\frac{5}{8}$ " x  $\frac{7}{8}$ " „ 10" .... „ „ 1: 05 1: 15 7: 20

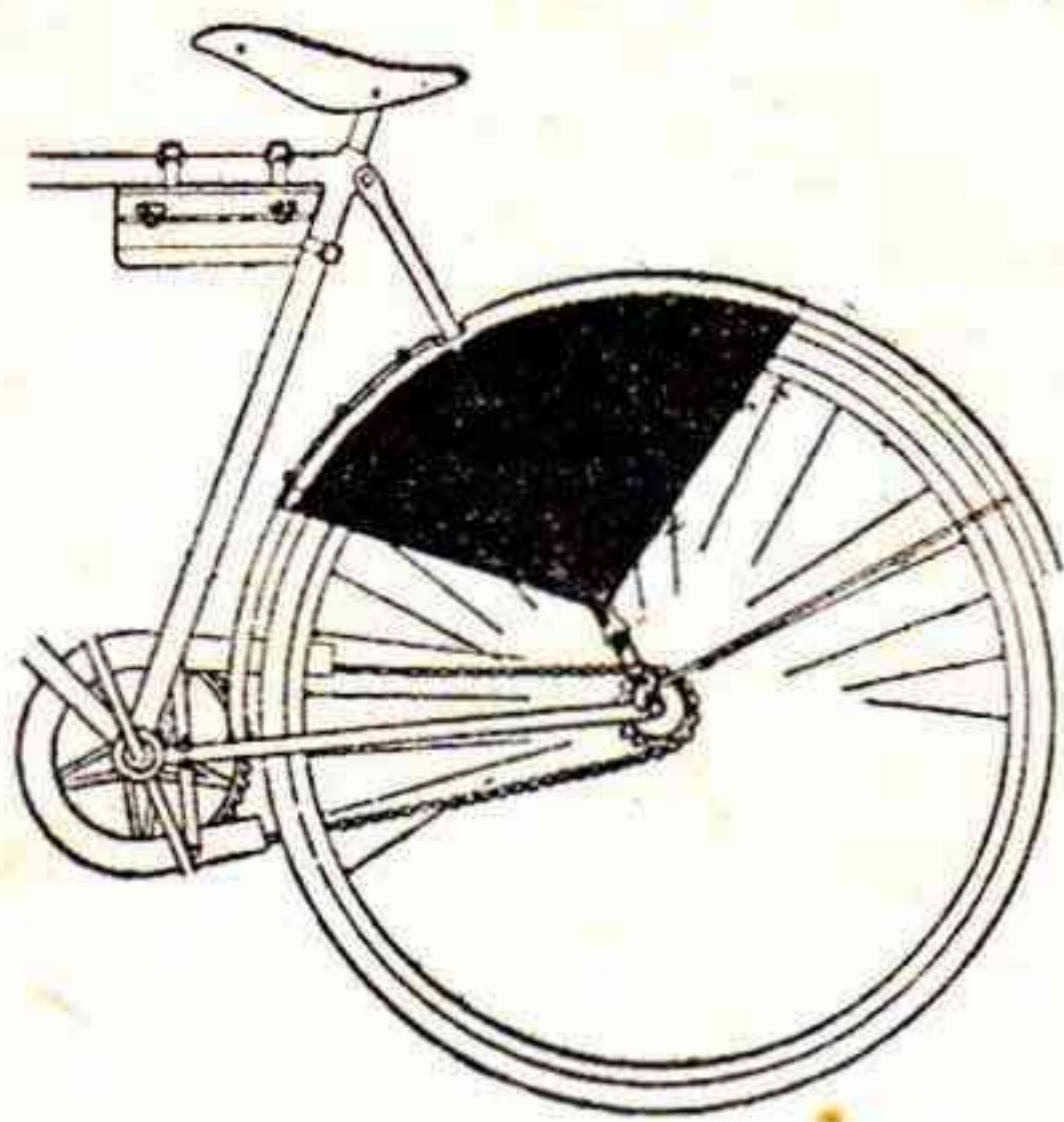

N:r 1904. Rock- & stänkskydd, av prima pegamoid, att fästa över bak- eller framhjul. Hindrar nedstänkning.

Pr st. 1: 40

N:r 1905. D:o silverfärgat ..... „ „ 1: 60

N:r 1860. Snökedjor för velocipeder.

Pr st. 1: 75

„ 1861. Dito för ballongvelocipeder.

Pr st. 2: —

„ 1862. Dito för transportvelocipeder.

Pr st. 1: 75

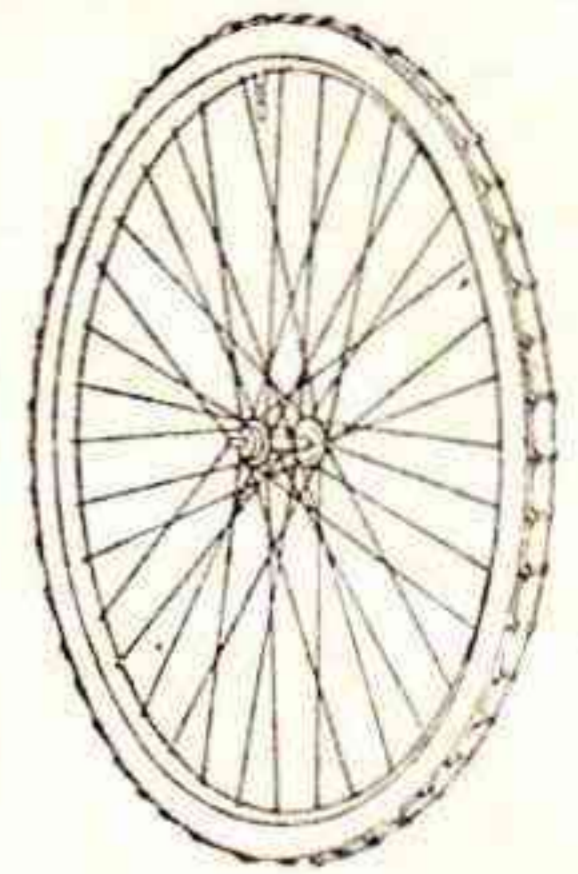

### Färgbeteckning å Skenor och Skärmar.

- A. Råa olackerade. Skenor dock borrhade.
- B. Svartlackerade.
- C. Svart med 4 smala guldränder.
- D. Mahognyfärg med 4 smala guldränder.
- E. Svart med 2 breda guld- och 4 smala röda ränder.
- F. Svart med bred röd och 4 smala guldränder.
- G. Röd med 2 breda och 4 smala guldränder.
- H. Grön med 2 breda och 4 smala guldränder.
- I. Blå med 2 breda och 4 smala guldränder.
- J. Helförkromad.



### Stänkskärmar



Stänkskärmar av stålplåt, med invikt kant, rund profil.

Alla framskärmar äro förlängda och försedda med fastnitat framskärmsfäste.

SKÄRMAR	Färg A.	Färg B.	Färg C. D.	Färg E. I.	Färg J.
	Pris pr par	Pris pr par	Pris pr par	Pris pr par	Pris pr par
N:r 1907. Skärmar, 49 mm. breda	Kr. 0: 80	Kr. 1: 50	Kr. 1: 70	Kr. 2: —	Kr. 3: —
„ 1908. Skärmar, 49 mm. breda med utåtsvängda ändar	„ 1: —	„ 1: 70	„ 1: 90	„ 2: 20	„ 3: 20
„ 1909. Skärmar, 49 mm. med sidoskydd på fram ..	„ 1: 20	„ 2: —	„ 2: 25	„ 2: 60	„ 3: 85
„ 1910. Skärmar, 58 mm. ballong utåtsvängda ändar	„ 1: 20	„ 2: —	„ 2: 25	„ 2: 60	„ 3: 85
„ 1911. Skärmar, 64 mm. för transportcyklar med sidoskydd .....	„ 1: 75	„ 2: 50	„ 2: 90	„ 3: 30	—

Önskas enbart fram- eller bakskärm blir priset hälften, och för skärm med sidoskydd  $\frac{2}{3}$  delar av ovanstående.

Bakskärm, dam, ökar priset med 15 öre pr st.

Vit ända på bakskärm ökar priset med 20 öre pr st.

### Träskenor.

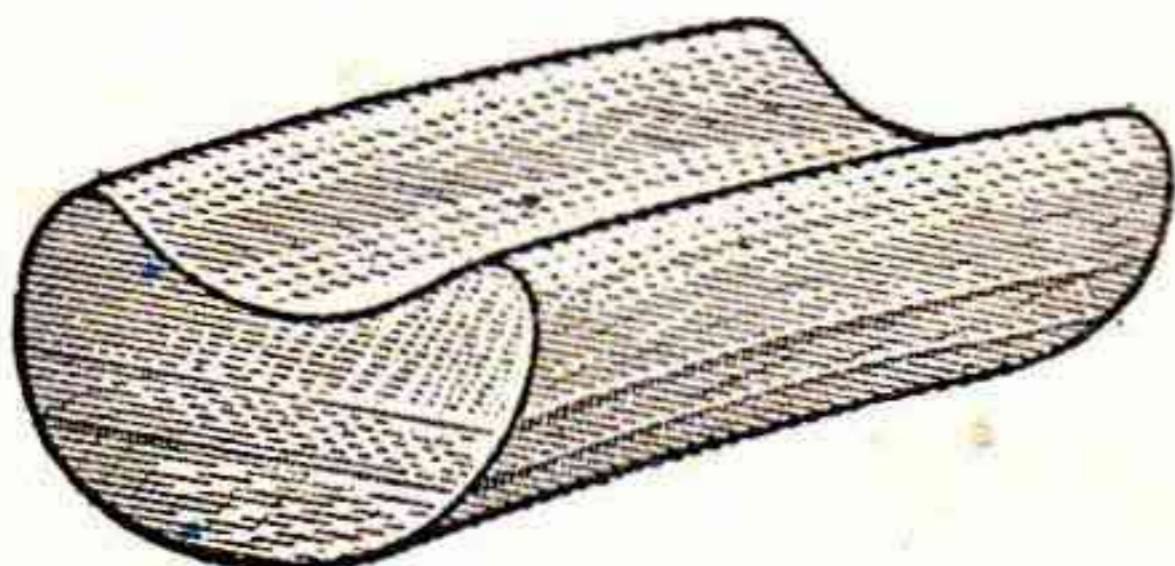

Träfälgar, tredelade, borrhade med 36 ekerhål, för hel-tubiga racerringar. Fernissade. Franskt fabrikat.

N:r 1919. Banskena, 28×1" ..... Pr st. 7: 50

„ 1920. Landsvägsskena, 28×1 $\frac{1}{8}$ " ..... „ „ 7: 50

### Stålskenor.

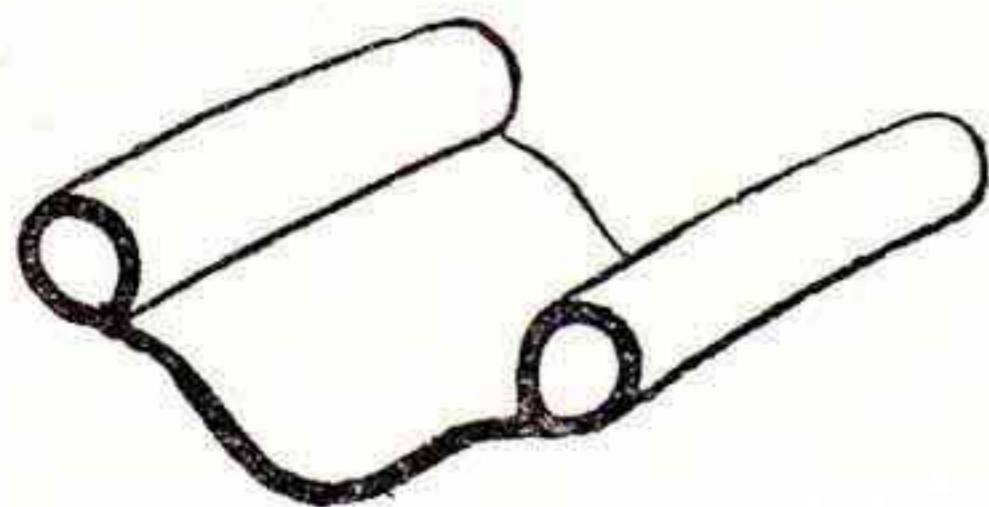

Westwood Tråd  
N:r 1921/28.

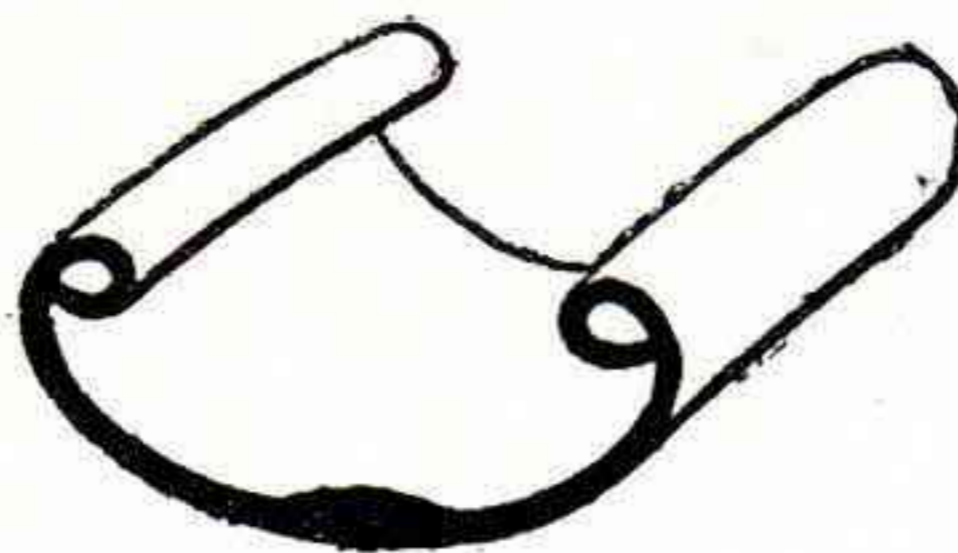

Wulst  
N:r 1929/31.

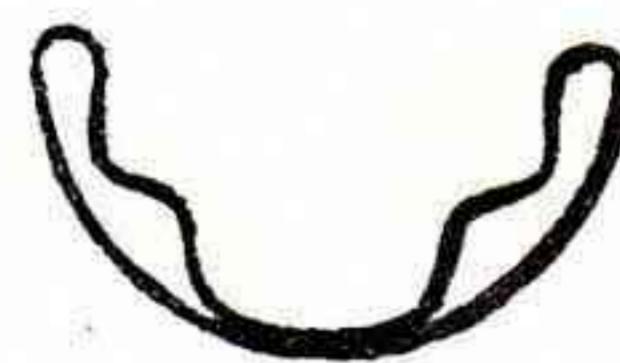

Dubbla Dunlop  
N:r 1932/33.

SKENOR.			Färg A.	Färg B.	Färg C. D.	Färg E—I.	Färg J.
Westwood tråd			Pris pr st.	Pris pr st.	Pris pr st.	Pris pr st.	Pris pr st.
N:r 1921.	22×1¼"	.... Pr st.	1: 65	2: 20	2: 40	2: 60	4: 50
„ 1922.	26×1½"*	.... „ „					
„ 1923.	28×1¼"	.... „ „					
„ 1924.	28×1⅜"	.... „ „					
„ 1925.	28×1½"*	.... „ „					
„ 1926.	28×1⅝"	.... „ „	2: 20	2: 80	3: —	3: 20	—
„ 1927.	20×2"	.... „ „					
„ 1928.	24×2"	.... „ „					
Wulst skenor			Pris pr st.	Pris pr st.	Pris pr st.	Pris pr st.	Pris pr st.
N:r 1929.	28×1½"	.... Pr st.	1: 65	2: 20	2: 40	2: 60	4: 50
„ 1930.	28×1⅝"	.... „ „					
„ 1931.	20×2"	.... „ „	2: 20	2: 80	3: —	3: 20	—
Dubbla Dunlop			Pris pr st.	Pris pr st.	Pris pr st.	Pris pr st.	Pris pr st.
N:r 1932.	28×1¼"	.... Pr st.	2: 60	3: 15	3: 30	3: 50	—
„ 1933.	28×1⅜"	.... „ „					
„ 1934.	26×1⅜"	.... „ „					

\* Dessa båda dimensioner föras även i rostfritt stål. Pris pr st. 12: 90.

### Fram- och Bakhjul utan gummi.

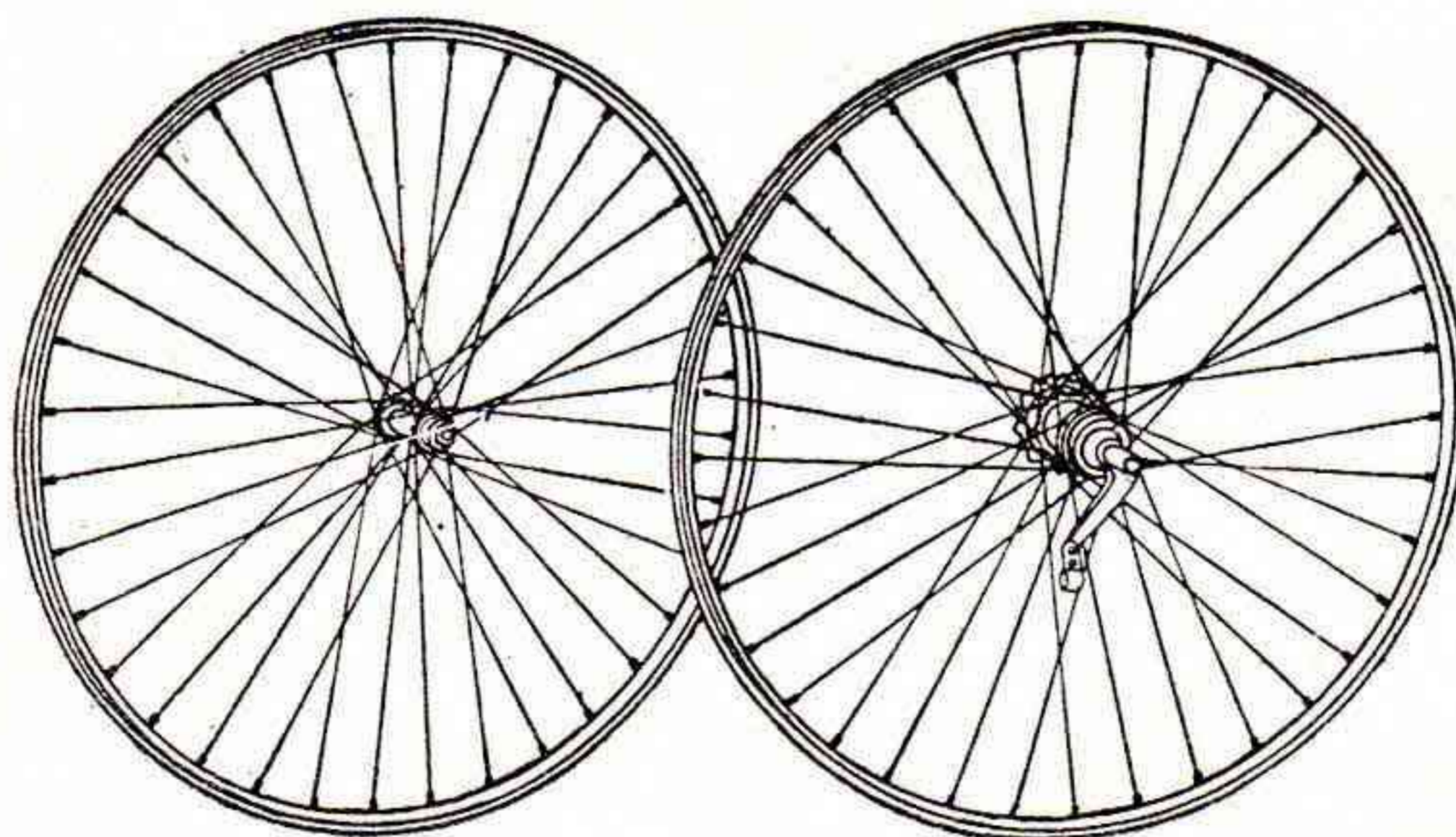

N:r 1936. Framhjul.	Färg B.	C. D.	E. F. G. H.
Enkel skena .....	Kr. 6: 90	Kr. 7: 20	Kr. 7: 35
Dubbel skena .....	7: 90	8: 20	8: 35
N:r 1937. Bakhjul med "Novo" nav.			
Enkel skena .....	17: 75	18: 05	18: 20
Dubbel skena .....	18: 75	19: 05	19: 20

Dubbla skenor endast i 28×1¼" och 28×1⅜".

N:r 1938. Framhjul för transportcyklar 20×2" eller 24×2" skenor, extra kraftigt nav, grova ekrar, svart lackering. Pr st. Kr. 9: —.

Alla ovanstående priser äro räknade med förnicklade nav och ekrar. Med förkromat nav och ekrar av rostfritt stål ökas priset med Kr. 1: 25 för framhjul och Kr. 1: 75 för bakhjul. Torpedo frinav ökar priset med Kr. 1: 25.

## Styrlagerdelar.

Styrlagerdelar, svarvade, förnicklade, för 1"×26 gäng. gaffelrör, passande för styrhuvud med 30 mm. invändigt mått.

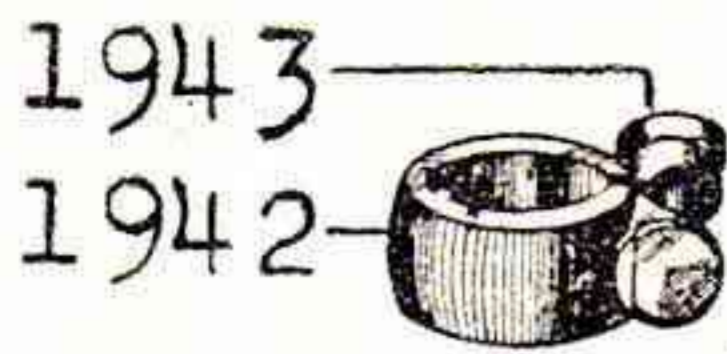

		N.	K.
N:r 1940.	För klammerfastsättning .....	Pr sats 3: 50	3: 85
„ 1941.	„ expanderfastsättning .....	„ „ 2: 67	3: 08

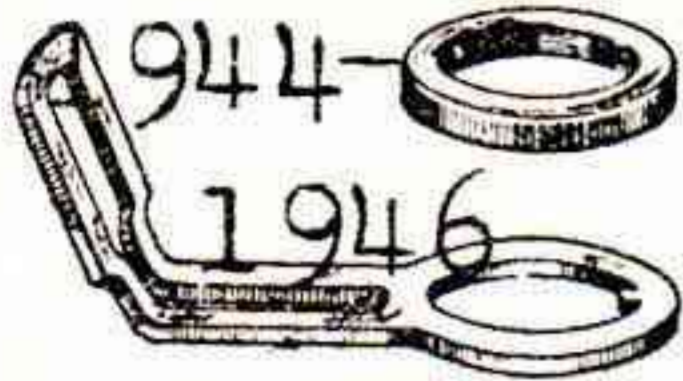

I ovanstående satser ingående delar.



N:r		Pr st.	N.	K.
1942.	Styrstångsklammer, utan skruv och mutter..	0: 60	0: 70	
„ 1943.	Skruv med mutter .....	„ „ 0: 18	0: 23	
„ 1944.	Styrlagerstoppmutter, för klammerfastsättn.	„ „ 0: 35	0: 43	
„ 1945.	„ „ expanderfastsättn.	„ „ 0: 60	0: 68	
1946.	Lykthållare .....	„ „ 0: 30	0: 40	
„ 1947.	Styrlagerskål, övre .....	„ „ 0: 50	0: 60	
„ 1948.	Kulring, med kulor .....	„ „ 0: 14	—	
„ 1949.	Styrlagerkona, övre .....	„ „ 0: 33	0: 43	
„ 1950.	Styrlagerskål, undre .....	„ „ 0: 50	0: 60	
„ 1951.	Styrlagerkona, undre .....	„ „ 0: 35	0: 45	

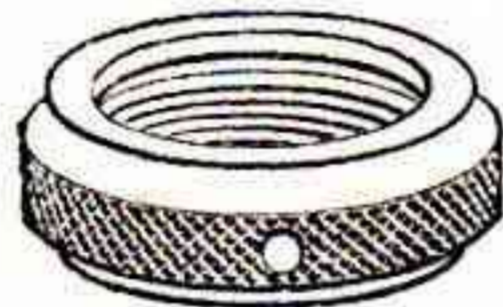

N:r 1955.	Styrlagerstoppmutter, svarvad, förnicklad, för expanderfastsättning, med 26 gäng. ....	N. Pr st. 0: 60	
		K. „ „ 0: 68	
N:r 1956.	Styrlagermutterbricka, förnicklad, för expanderfastsättning, med 26 gäng. ....	N. Pr st. 0: 11	
		K. „ „ 0: 13	

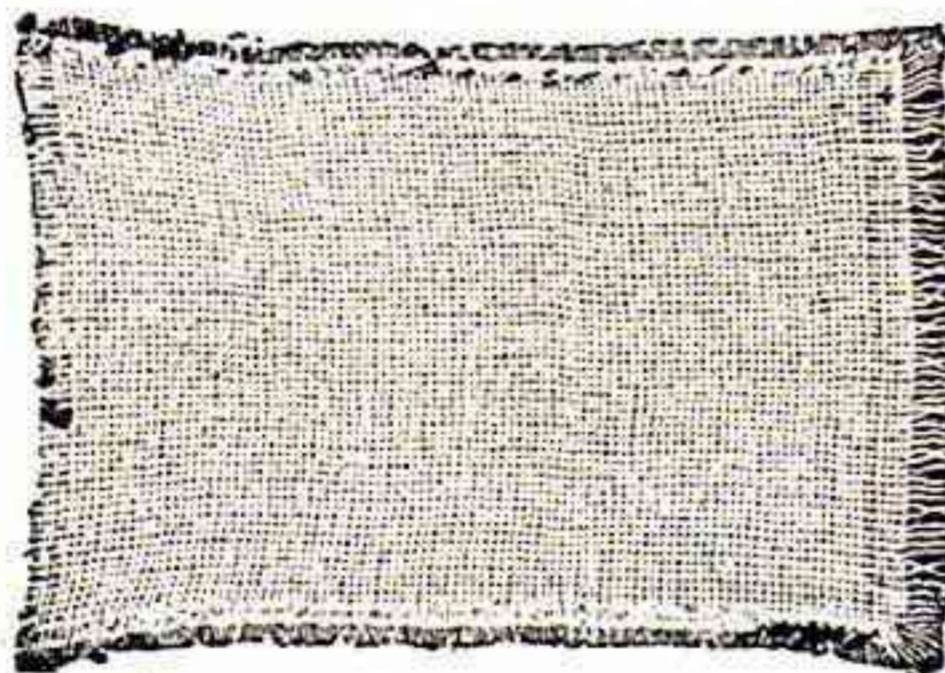

N:r 1957. Putsduk, av bomull. Storlek 25×25 cm. .... Pr st. 0: 10

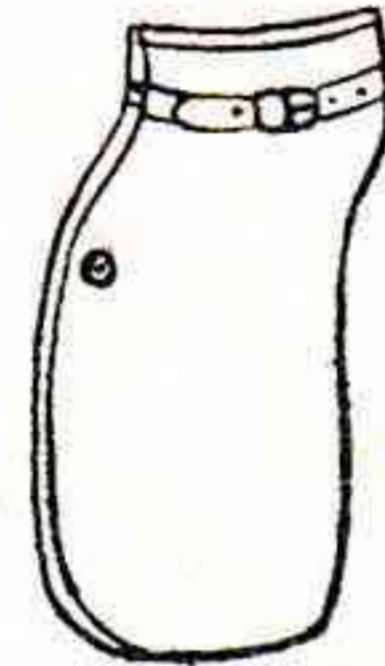

N:r 1958. Stänkskydd, av konstläder, med läderrem och sölja, att fästas å framskärmen Pr st. 0: 30

N:r 1959. Dito, av gummi „ „ 0: 55

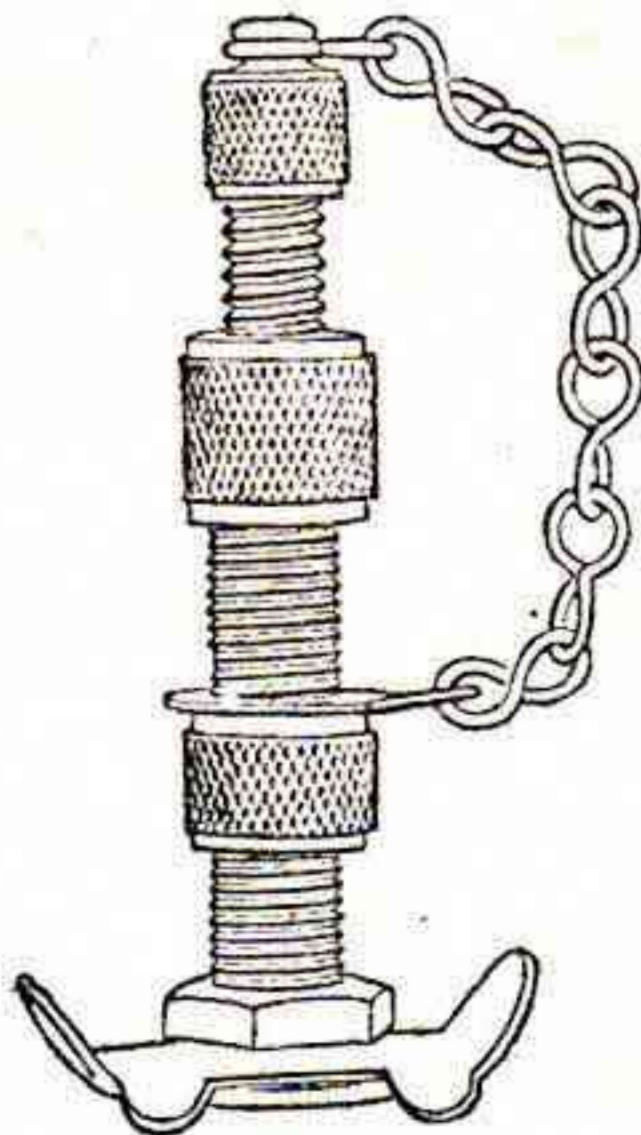

## Ventiler och delar.

N:r 1960.	Ventil, Dunlop, för stålskenor.....	Pr st. 0: 24
„ 1961.	„ „ träskenor .....	„ „ 0: 30
„ 1962.	„ „ Släverand, för racervelocipeder..	„ „ 0: 35

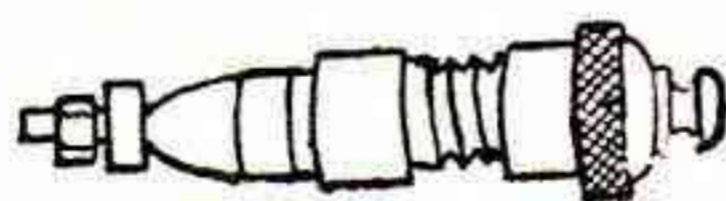

N:r 1963. Ventilsets, "Alligaro". Pr st. 0: 30

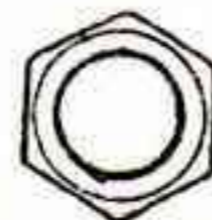

N:r 1960/1.	Ventilstam .....	Pr st. 0: 10
„ „ /2.	Ventilspets .....	„ „ 0: 10
„ „ /3.	Ventilhatt .....	„ „ 0: 06
„ „ /4.	Ventilbricka, rund .....	„ „ 0: 05
„ „ /5.	Ventilbricka, avlång. ....	„ „ 0: 05
„ „ /6.	Ventilkapsel .....	„ „ 0: 05
„ „ /7.	Ventilmutter .....	„ „ 0: 05
„ „ /8.	Ventilmutter, 6-kant. ....	„ „ 0: 05
„ 1962/9.	Ventilhatt.....	„ „ 0: 10

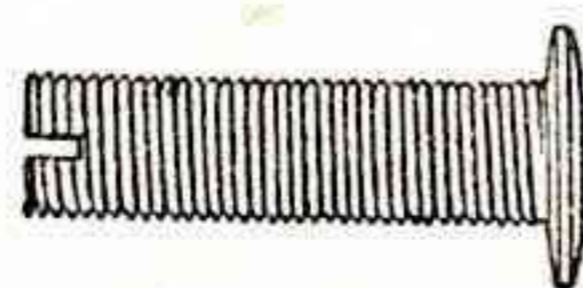
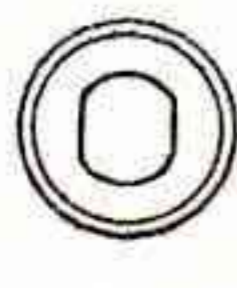
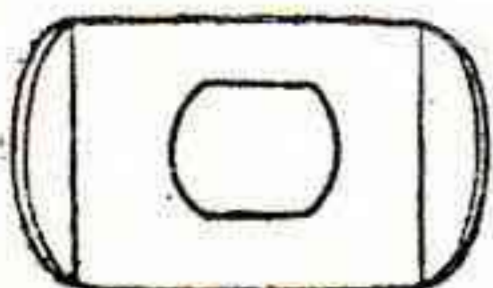

### Vägmätare

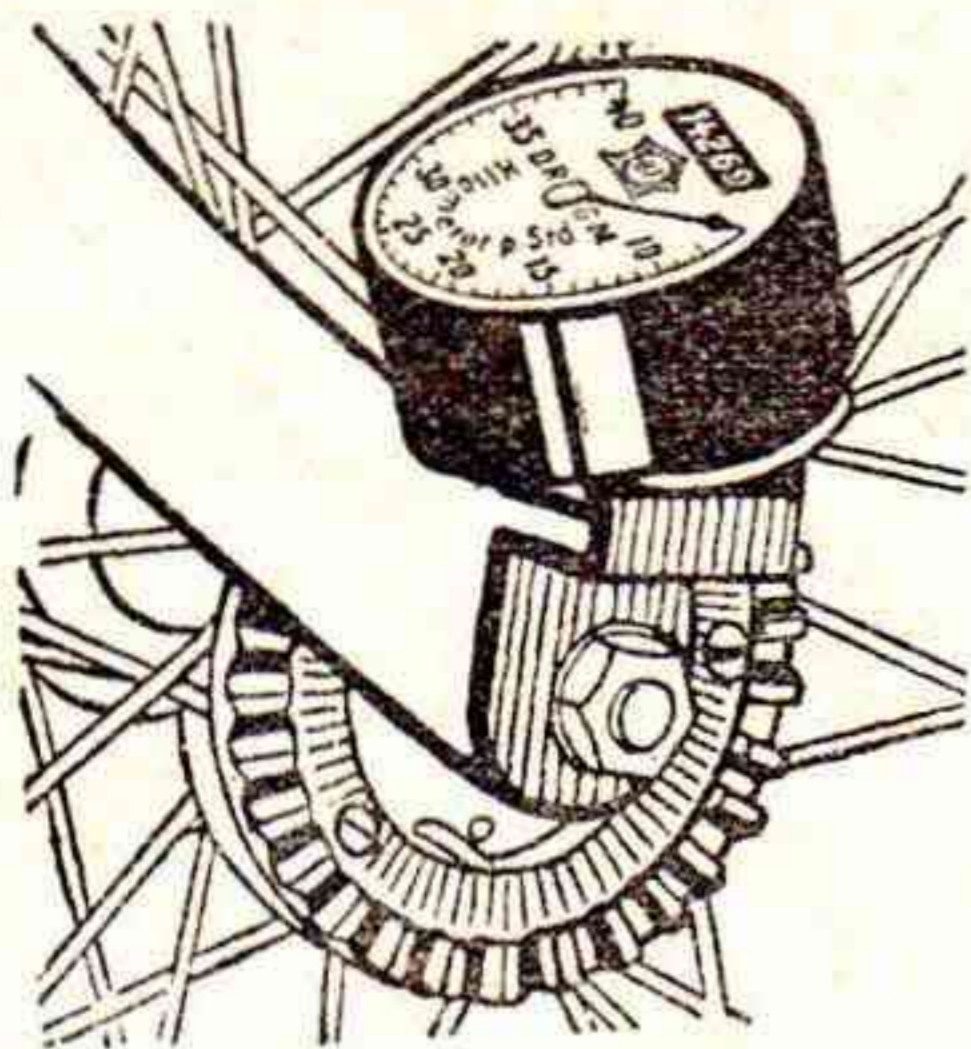

N:r 1965. Väg- och hastighetsmätare för 28" hjul, registrerar intill 10,000 km. och hastighet upp till 60 km.  
Pr st. 16:—

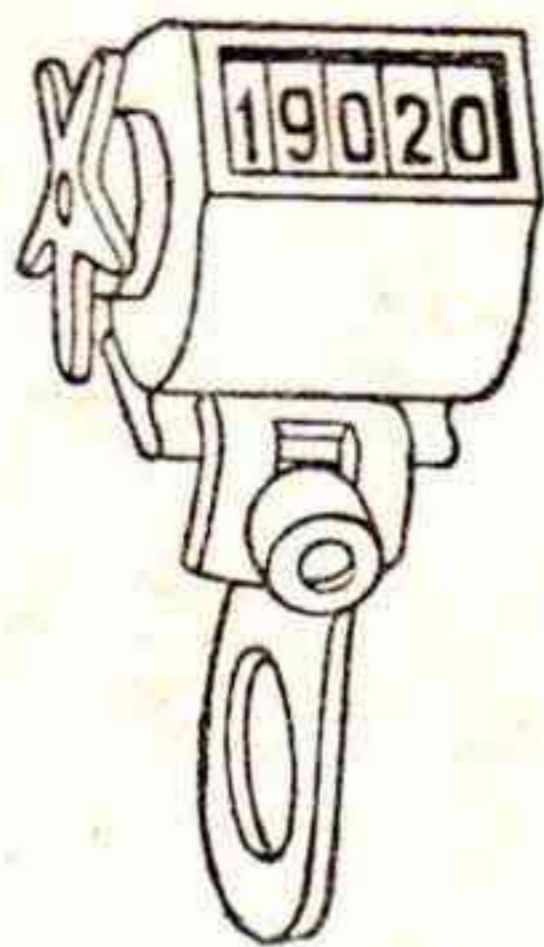

N:r 1966. Vägmätare för Bal-longeyklar, 26"×2" hjul, registrerar intill 10,000 km.  
Pr st. 3: 50

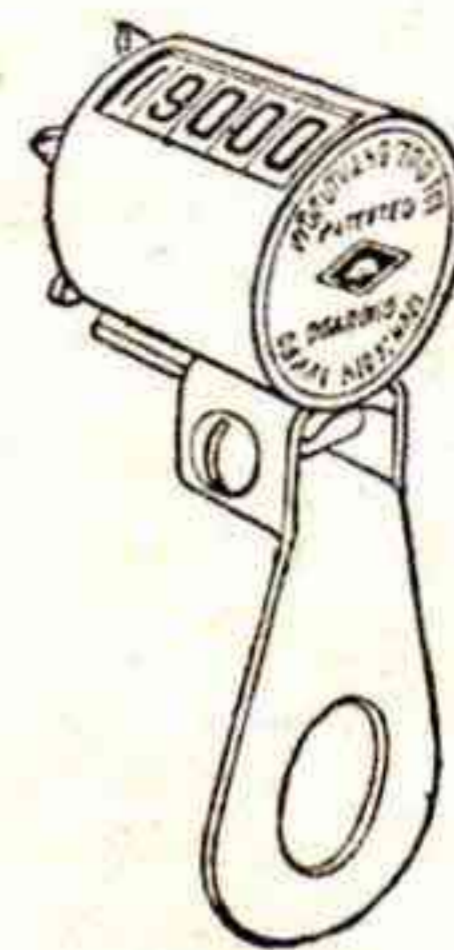

N:r 1967. Vägmätare för 28" hjul, förnicklad, registrerar väglängden intill 10,000 km.  
Pr st. 3: 50

### Väskor.

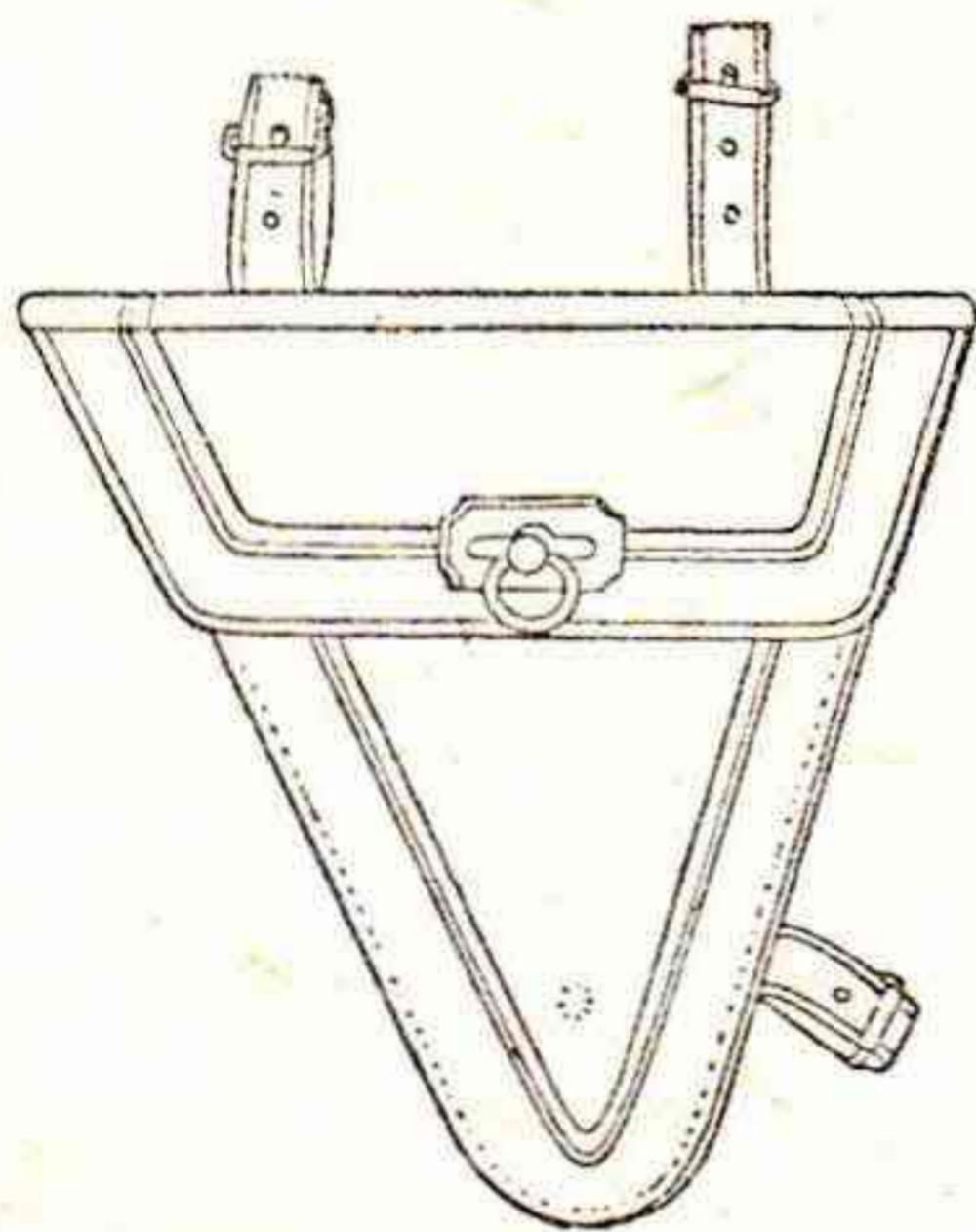

N:r 1968. Väska, herr, av prima läder, 16×19×3 cm.  
N. Pr st. 1: 50  
K. „ „ 1: 60

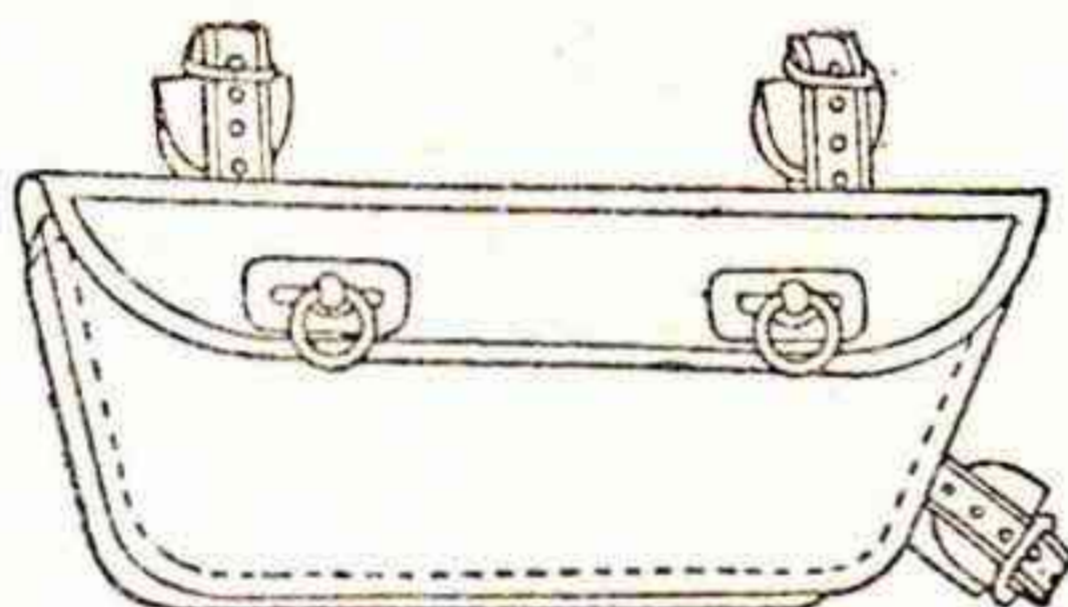

N:r 1970. Väska, herr, av prima läder, 18×6½×4 cm.  
N. Pr st. 1: 70  
K. „ „ 1: 80

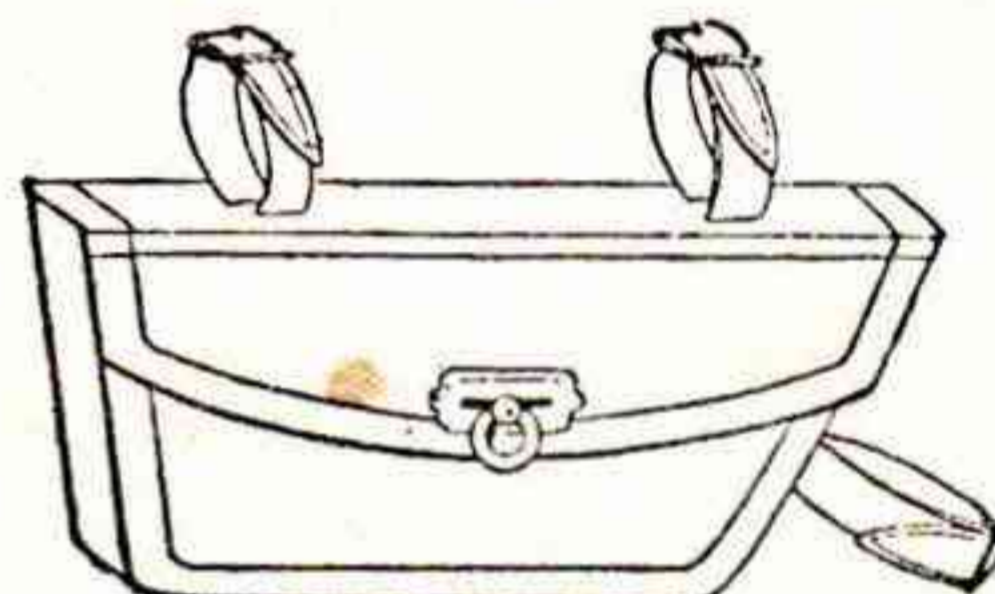

N:r 1972. Väska, herr, av prima läder, 20×8×3 cm.  
N. Pr st. 1: 60  
K. „ „ 1: 70

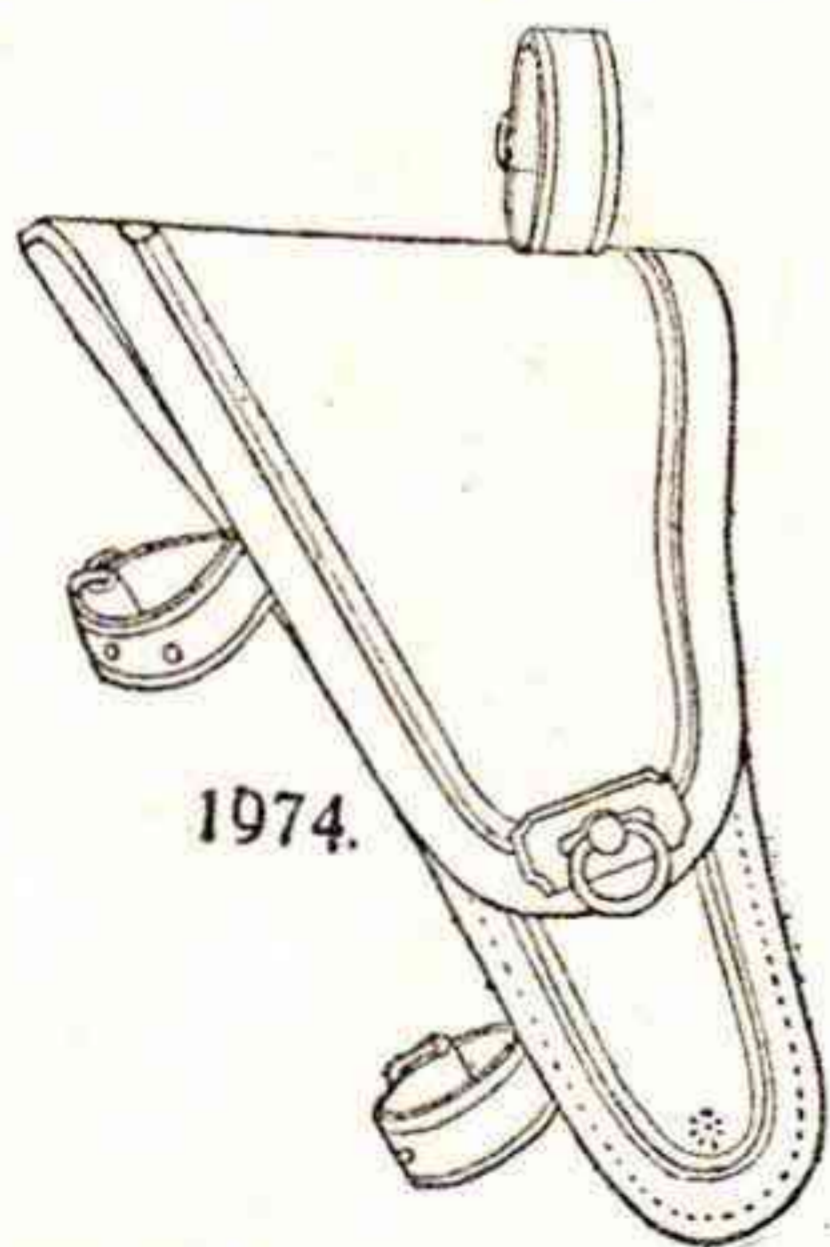

1974.

N:r 1974. Väska, dam, av prima läder. Storlek 21×11×3 cm. .. N. Pr st. 1: 55  
K. „ „ 1: 65

N:r 1976. Väska, transport, av prima läder, 24×13½×3½ cm... N. Pr st. 2: 15  
K. „ „ 2: 30

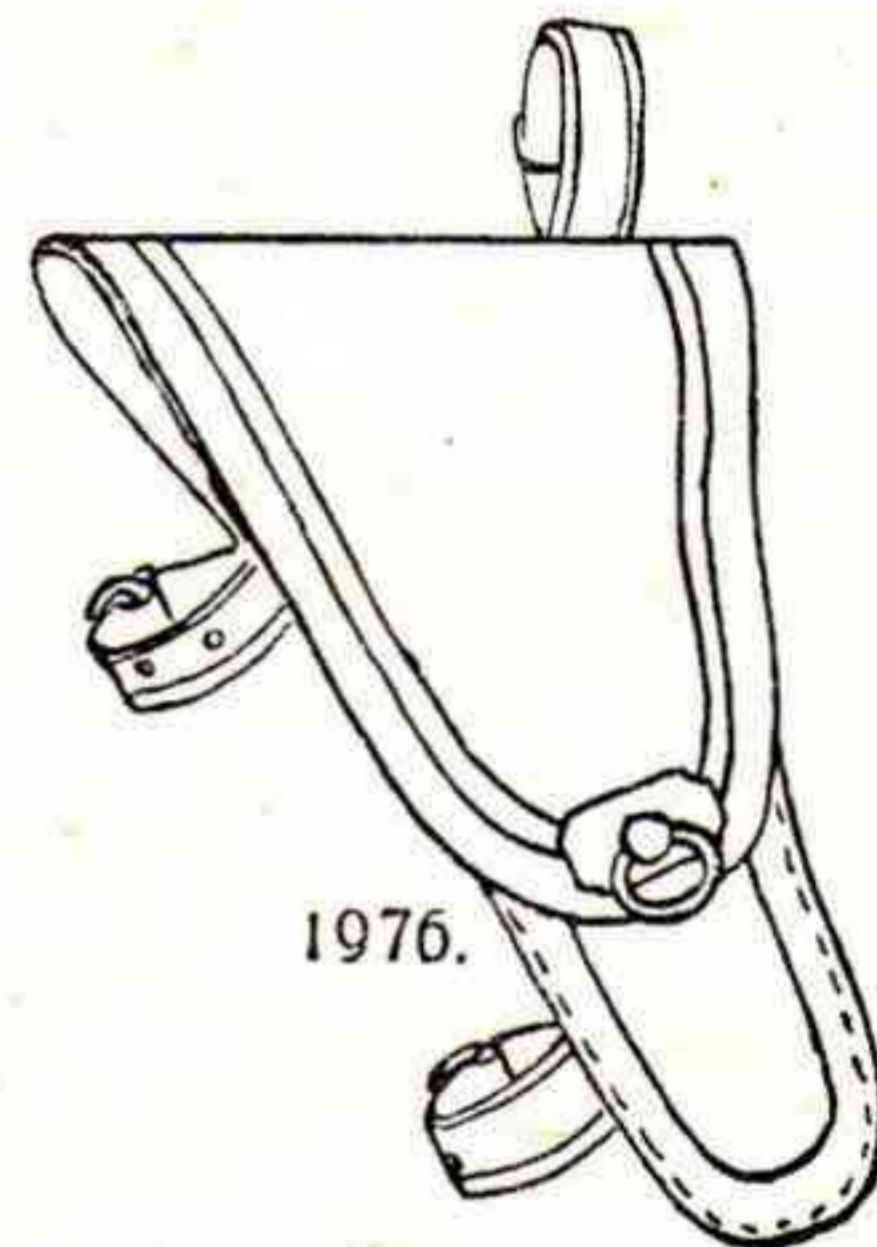

1976.

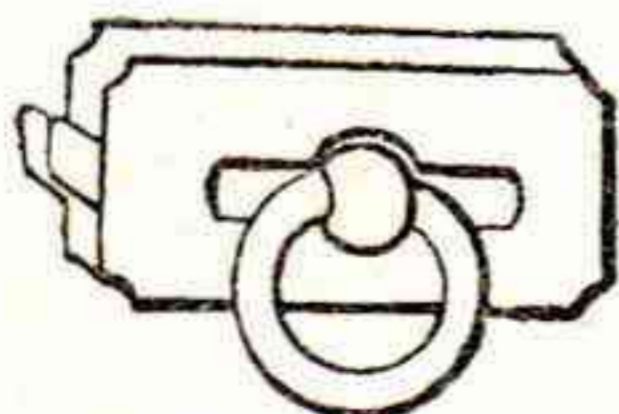

N. K. Väskremmar, av läder.  
N:r 1977. Väsklås, förnicklat. Pr st. 0: 10 0: 15



N:r 1978. Längd 15 cm. .... Pr st. 0: 10  
„ 1979. „ 20 „ ..... „ „ 0: 15



## Vevar och Vevlagerdelar.

Tillverkade av prima Svenskt stål.

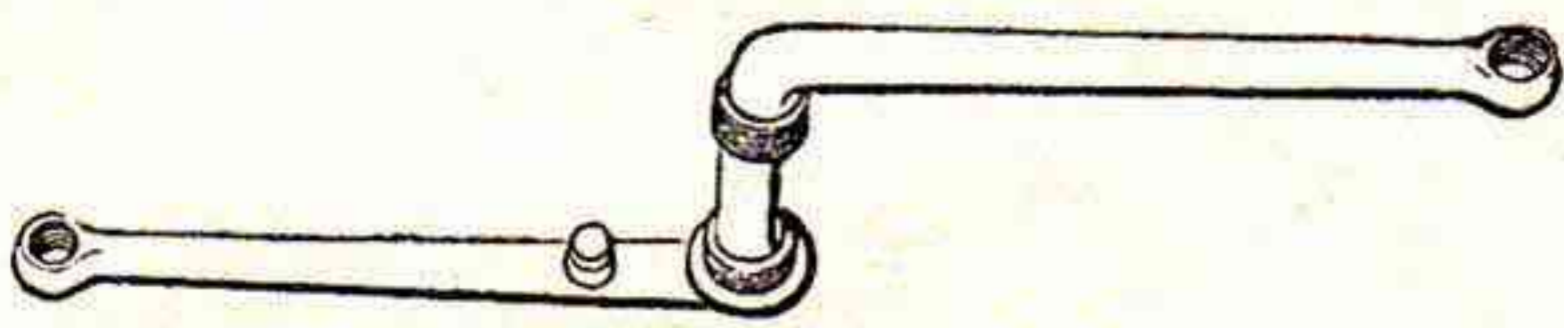

Vevar, "Fauber Special", förnicklade, 1/2" X20 gängor, höger och vänster.

	N.	K.
N:r 1985. Herr .....	Pr st. 3: 50	3: 90
„ 1986. Dam .....	„ „ 3: 50	3: 90

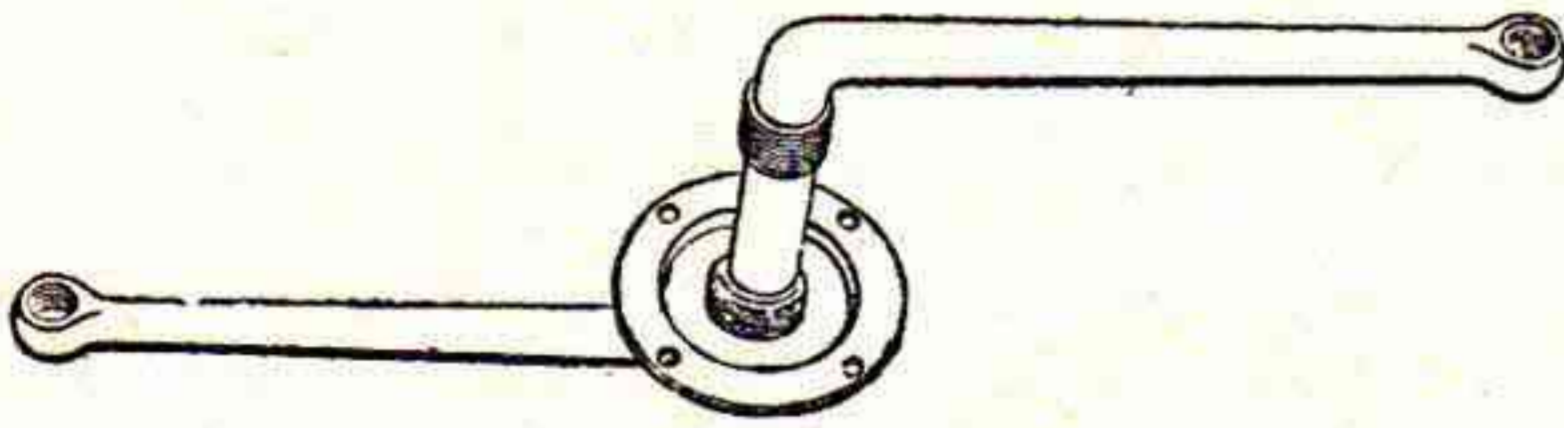

Vevar, "Standard", förnicklade, 1/2" X20 gängor, höger och vänster.

	N.	K.
N:r 1987. Herr .....	Pr st. 7: 85	8: 25
„ 1988. Dam .....	„ „ 7: 85	8: 25

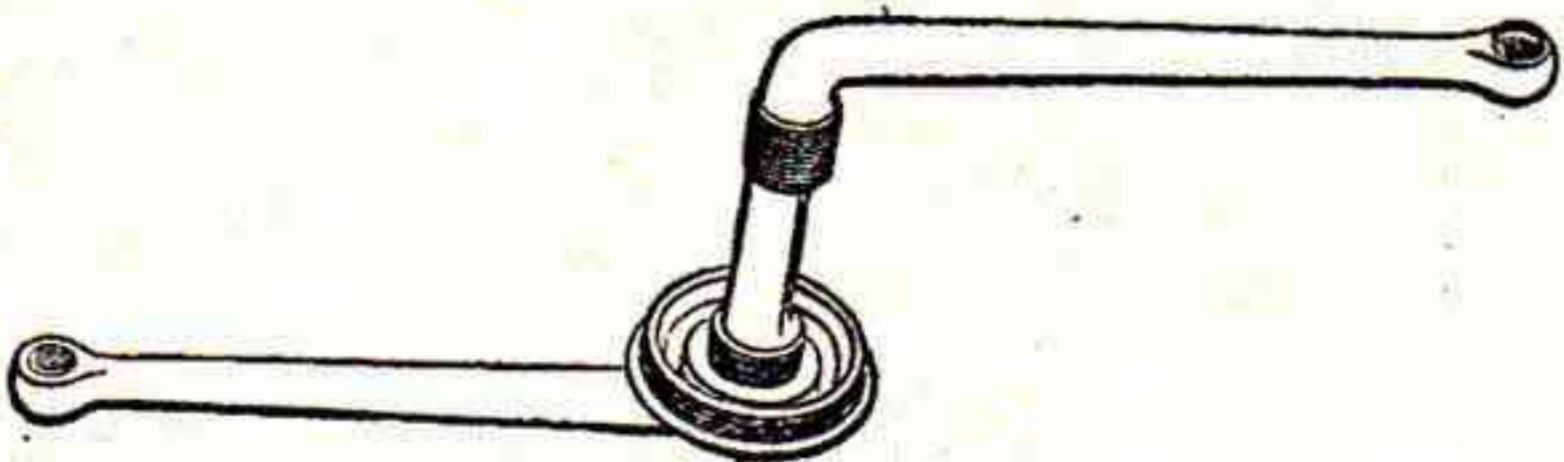

Vevar, "Mito", förnicklade, 1/2" X20 gäng., höger och vänster. Passande Monark, Kärnan m. fl.

	N.	K.
N:r 1989. Herr .....	Pr st. 6: 60	7: —
„ 1990. Dam .....	„ „ 6: 60	7: —

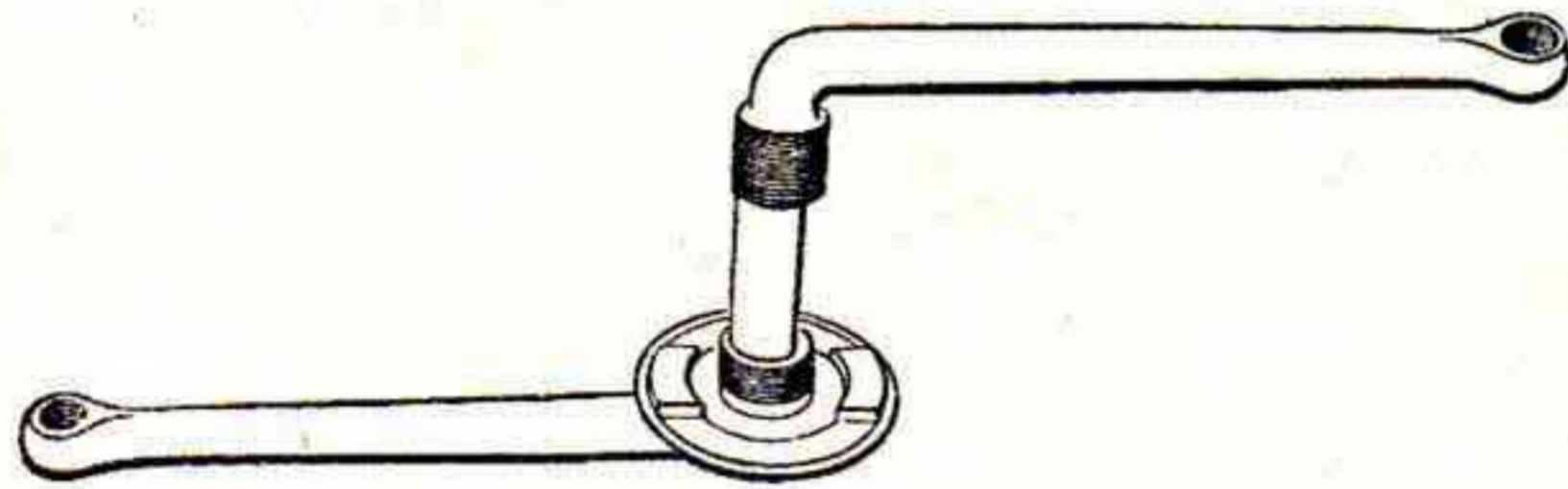

Vevar, "Mito", passande Hermes, Crecent m. fl.

	N.	K.
N:r 1991. Herr .....	Pr st. 6: 65	7: 15
„ 1992. Dam .....	„ „ 6: 65	7: 15

Vevar, "Mito" modell med medbringarklocka.

	N.	K.
N:r 1993. Herr .....	Pr st. 6: 85	7: 35
„ 1994. Dam .....	„ „ 6: 85	7: 35

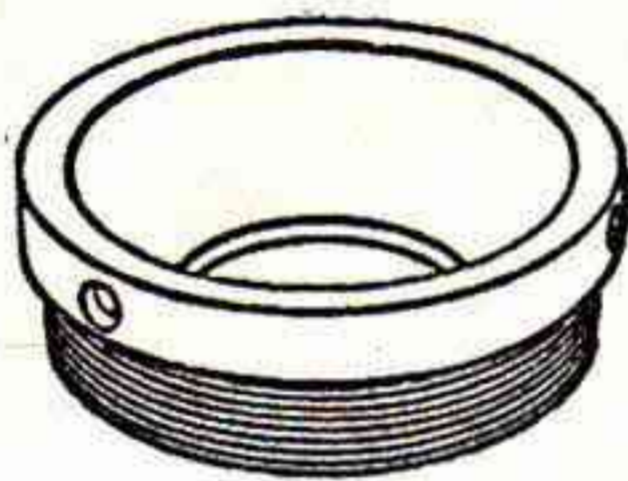
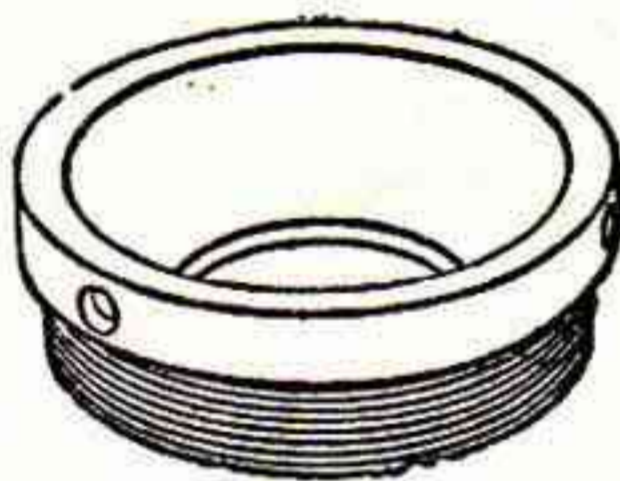

Vevlagerskålar, för "Fauber Special" och "Fauber Standard" vevlager.

	N.	K.
N:r 2000. Höger .....	Pr st. 0: 80	0: 90
„ 2001. Vänster .....	„ „ 0: 80	0: 90

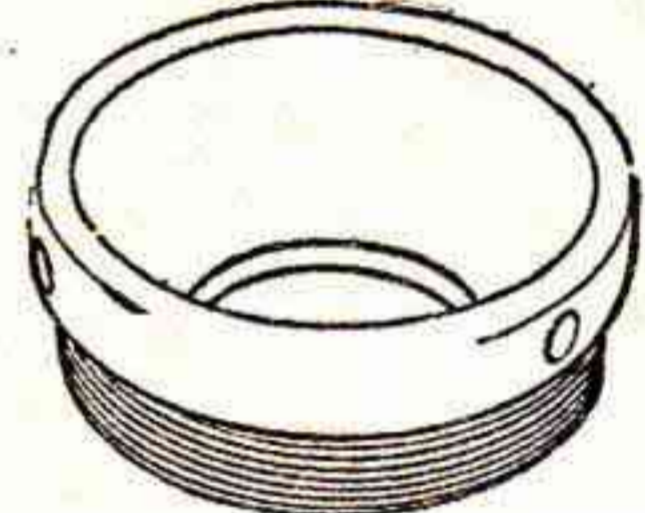
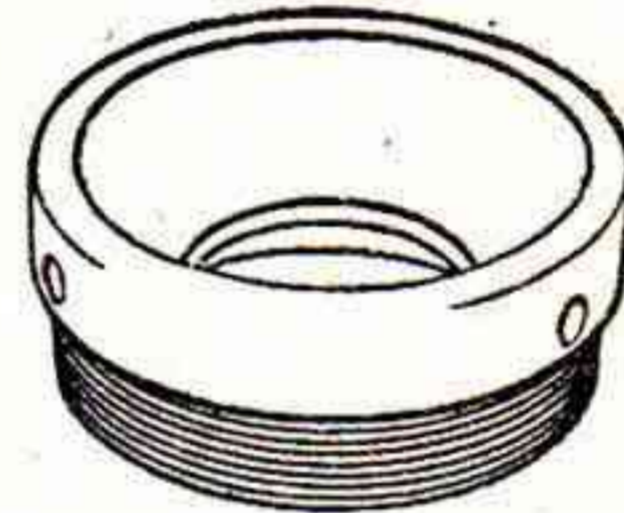

Vevlagerskålar för "Mito" vevlager.

	N.	K.
N:r 2002. Höger .....	Pr st. 1: 10	1: 20
„ 2003. Vänster .....	„ „ 0: 80	0: 90

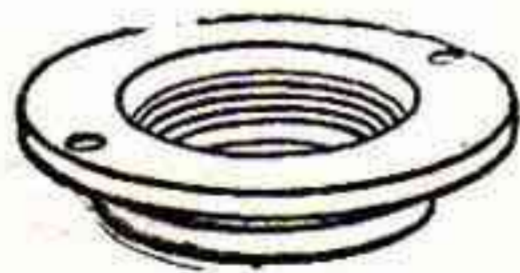

Vevlagerkonor, för "Fauber Special", "Fauber Standard" och "Mito" vevlager.

N:r 2006. Höger .....	Pr st. 0: 35
„ 2007. Vänster .....	„ „ 0: 35

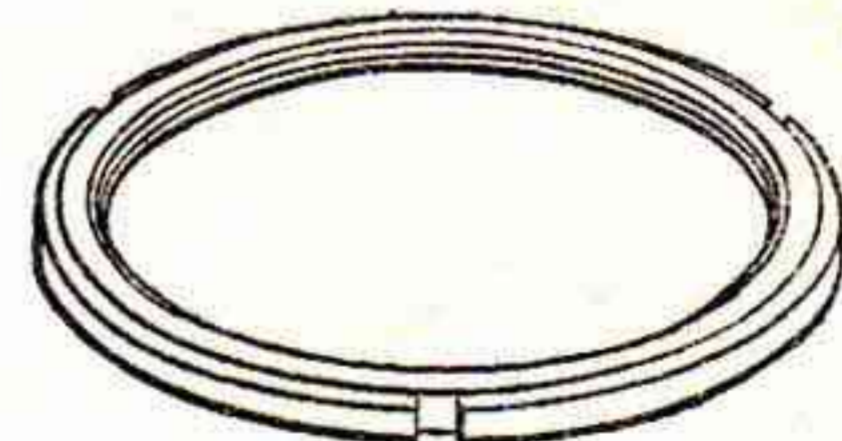

N:r 2008. Stoppmutter, för kedjehjul till "Mito" vevlager.

N. Pr st. 0: 60
K. „ „ 0: 65

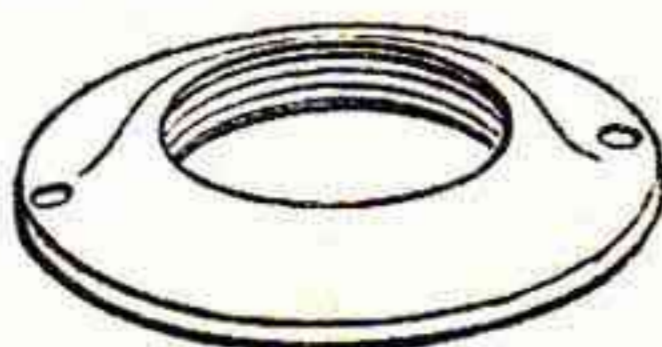

N:r 2009. Vevlagerstoppmutter, för "Fauber Special" och "Mito" vevlager N. Pr st. 0: 32  
K. „ „ 0: 35

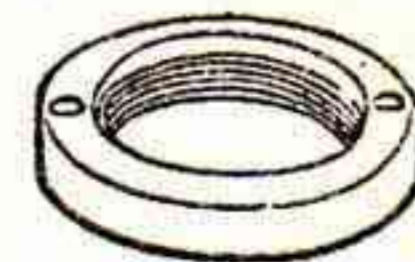

N:r 2010. Vevlagerstoppmutter, för vevlager att användas i stället för stoppmutter n:r 2009, då dammskyddskapsel n:r 2012 begagnas N. Pr st. 0: 32  
K. „ „ 0: 35

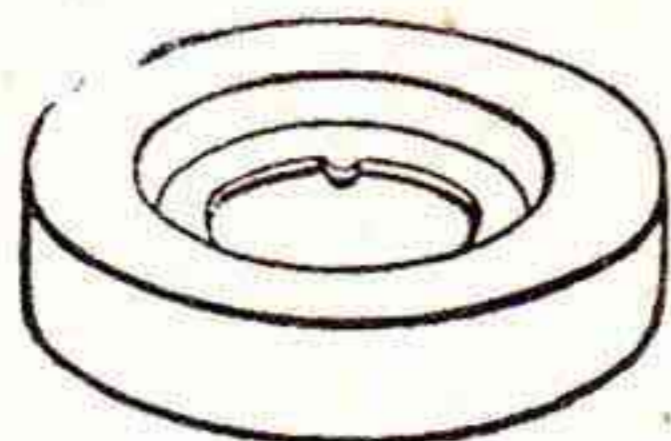

N:r 2012. **Dammskyddskapsel**, av mässing. Vänster, för "Fauber Special" vevlager.  
N. Pr st. 0: 30  
K. " " 0: 35

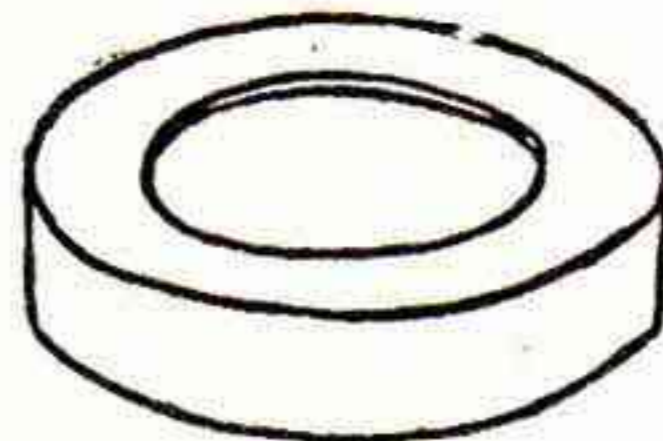

N:r 2013. **Dammskyddskapsel**, av mässing, höger, för "Fauber Special" vevlager.  
N. Pr st. 0: 25  
K. " " 0: 30

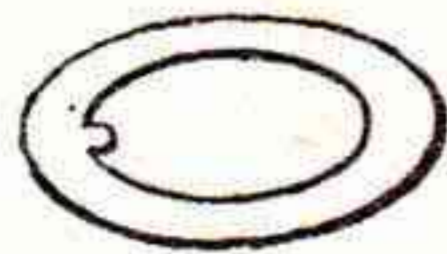

N:r 2014. **Stoppmutterbricka**, för "Fauber Special", "Fauber Standard" och "Mito" vevlager. .... Pr st. 0: 05

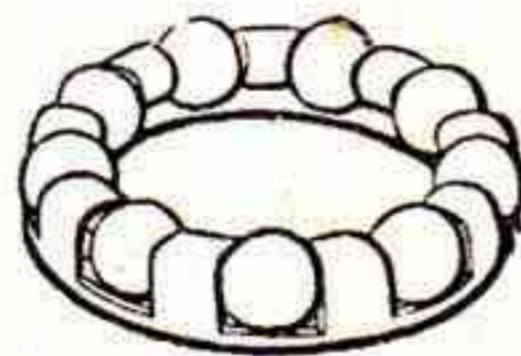

N:r 2015. **Kulring**, med 11 st. 1/4" kulor för "Fauber Special", "Fauber Standard" och "Mito" vevlager. .... Pr st. 0: 17

### Ekrar och nipplar för motorcyklar.

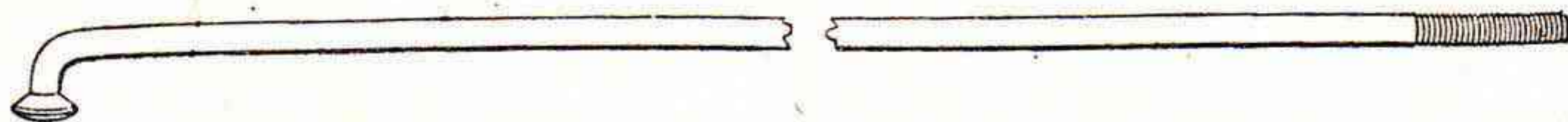

#### Ekrar utan nipplar.

N:r	Storlek	Längd	Pr 10 st.	N.	K.
2016.	Grovlek 2 1/2 mm.	200-232-235-264-268-293-295 mm.	Pr 10 st.	0:60	0:70
2017.	3	195-215-221-226-230-238-242-245-251-258 mm...	"	0:75	0:90
2018.	3 1/2	150-155-190-193-195-201-203-210-216 mm. ....	"	0:85	1:—

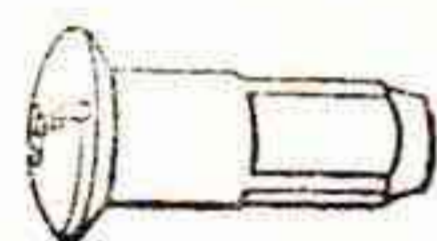

N:r	Storlek	Yttre diam.	Pr 10 st.	N.	K.
2019	Ekernipplar, 2 1/2 mm	5 1/2 mm.	Pr 10 st.	0: 55	
2020	3	6 1/2	"	0: 65	
2021	3 1/2	7 1/2	"	0: 75	

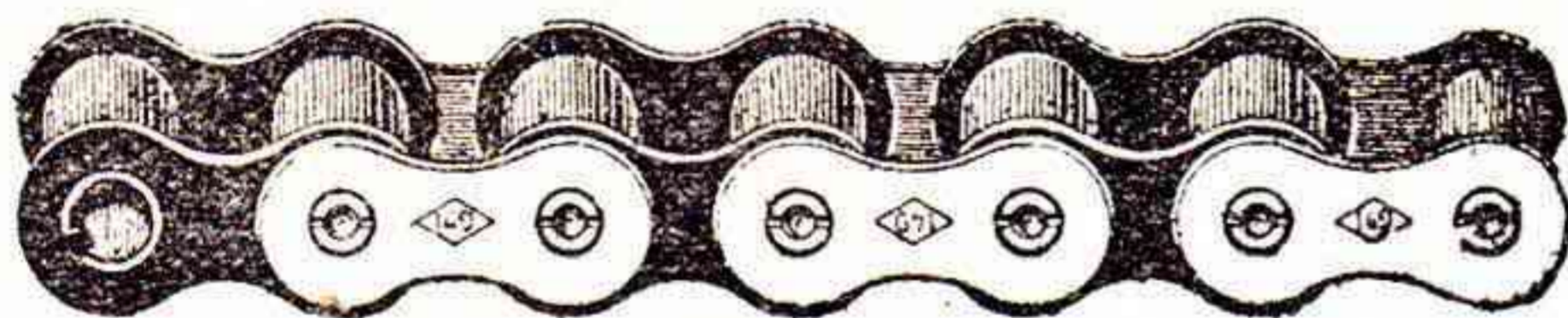

#### Motorcykelkedja "Appleby".

N:r	Storlek	Pr fot
2025.	1/2" x 3/16"	1: 75
2027.	1/2" x 5/16"	2: 25
2028.	5/8" x 1/4"	2: 45
2029.	5/8" x 3/8"	2: 45

#### Kedjelås för motorcykelkedjor.

N:r	Storlek	Pr st.
2031.	För 1/2" x 3/16" kedja.	0: 40
2032.	1/2" x 5/16"	0: 40
2033.	5/8" x 1/4"	0: 40
2034.	5/8" x 3/8"	0: 40

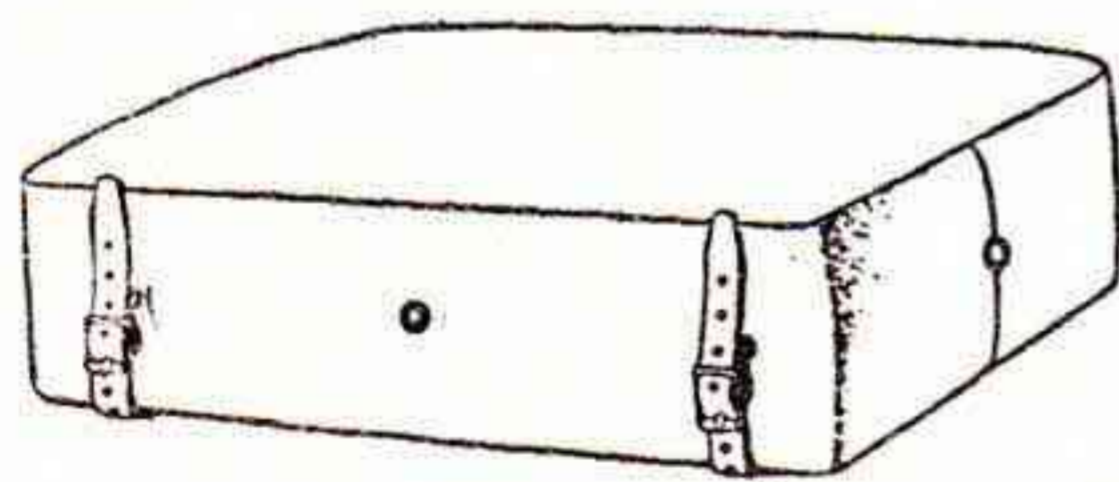

N:r 2040. **Passageraresadel**, storlek 40x22x10 cm. tillverkad av läder, med invändiga fjädrar. Levereras med fastsättningsklammer, passande alla motorcyklar .... Pr st. 9:—

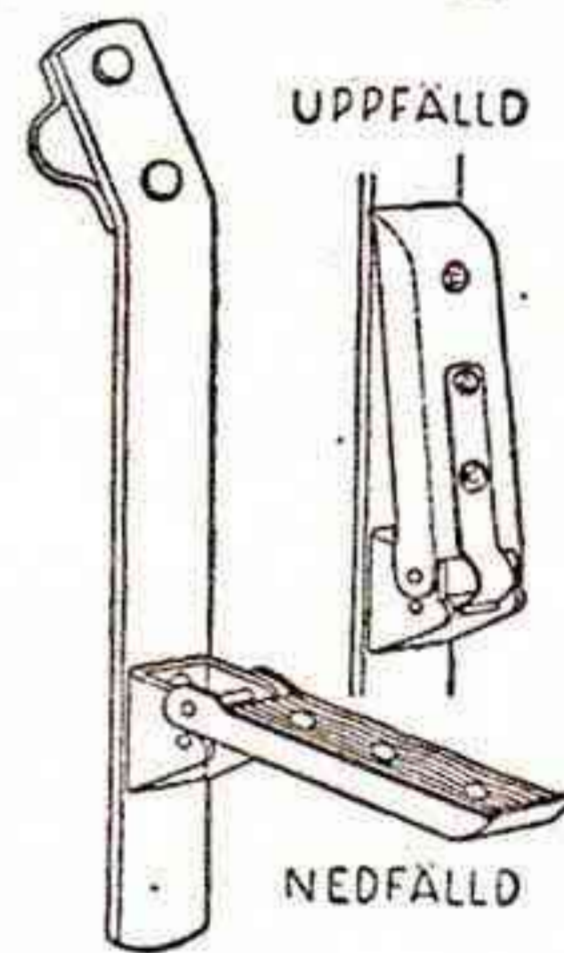

N:r 2042. **Fotsteg**, fällbara, passande alla motorcyklar..... Pr par 5:50

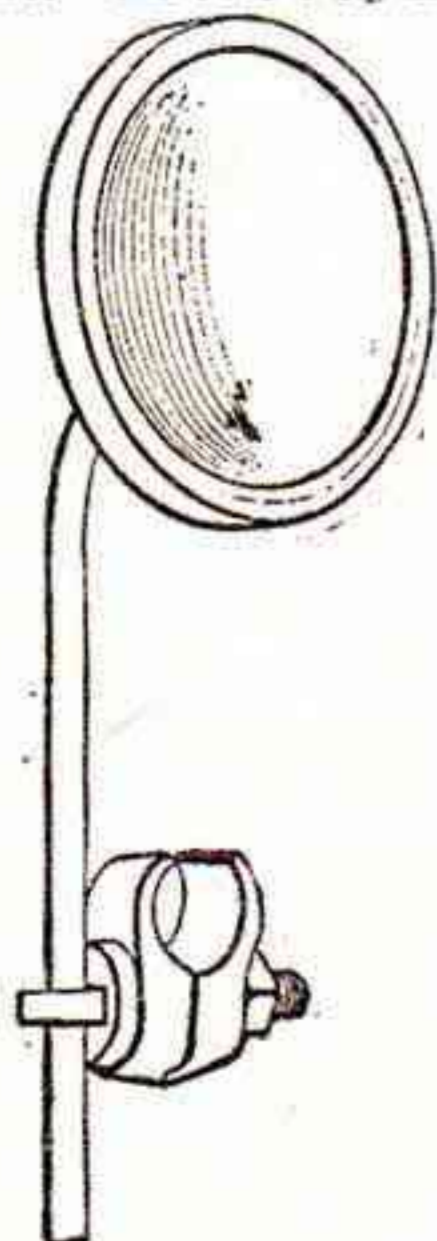

N:r 2055. **Spiegel**, förnicklad, med plant 65 mm. glas, för velocipeder ..... Pr st. 1:—

N:r 2056. **Spiegel**, förnicklad, med convext 100 mm. glas, för automobiler och motor-velocipeder ..... Pr st. 2: 75

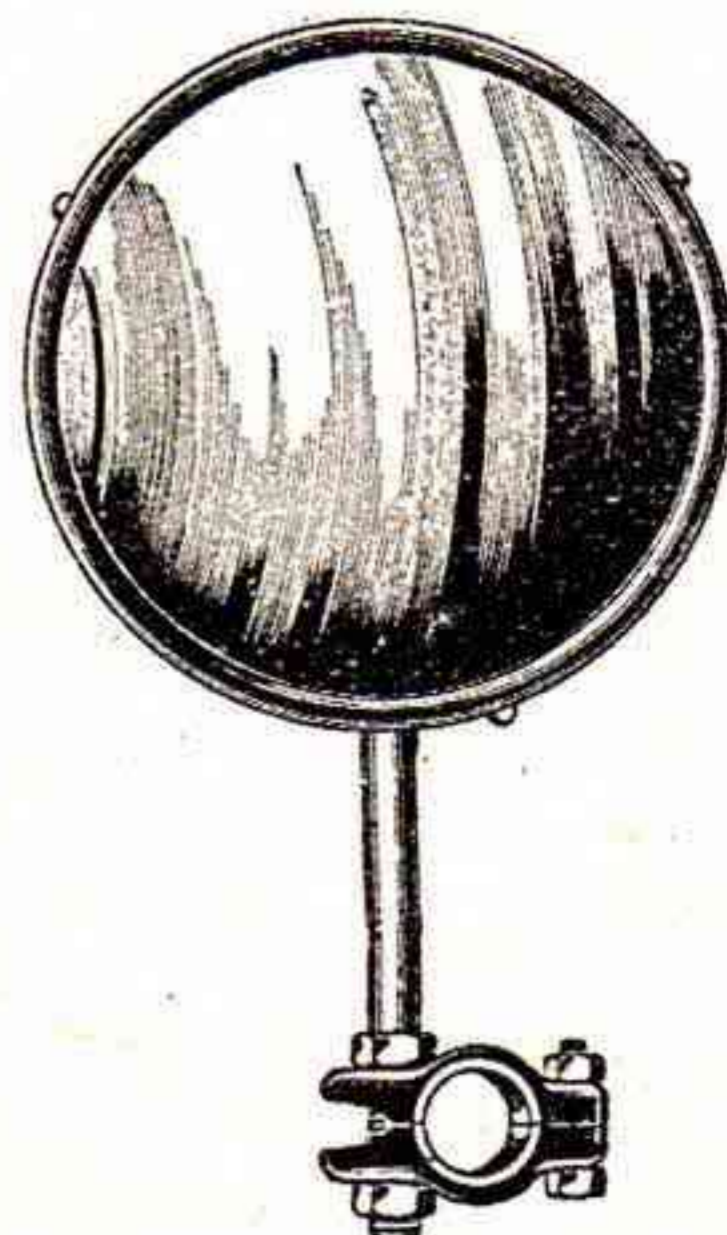

# REGISTER.

	Sid.		Sid.		Sid.
Axlar .....	44—50	Isoleringsband .....	25	Reflexglas .....	42
Bagagerem .....	49	Kablar .....	41	Regnskydd .....	53
Bakhjulsnav .....	44—46	Kattögon .....	42	Remmar .....	49
Baklyktor .....	40—42	Kedjor .....	32—33—64	Rep. askar .....	27
Baksadlar .....	64	Kedjehjul .....	33	Rep. gummi .....	27
Barnsitsar .....	52	Kedjelås .....	33—64	Rep. lappar .....	27
Barnvagnsringar .....	29	Kedjekransar .....	33	Rep. platta .....	27
Batterier .....	41	Kedjelänkar .....	33—64	Ringklocka .....	36
Bilögon .....	34	Kedjenitutttagare .....	33	Ringavtagare .....	29
Borstar .....	25	Kedjeskruv .....	35	Robbialack .....	37
Brickor .....	55—56—61	Kedjeskydd .....	35	Rockskydd .....	59
Bromsar .....	25	Kedjeskyddsbeslag .....	35		
Bromsgummi .....	27	Kedjesmörja .....	33	Sadlar .....	52—53
Brännare .....	42	Kedjespännbricka .....	33	Sadelfjädrar & delar ..	53—54
Byxfästen .....	25	Kedjesträckare .....	33	Sadelklammer .....	55
		Kjolvätshakar .....	36	Sadelnitar .....	55
Campingkoffert .....	49	Kjolvätstrianglar .....	36	Sadelstolpar .....	53
Campingväskor .....	49	Klockor .....	36	Sadeltäcken .....	53
Canvas .....	27	Konor .....	44—51—61—63	Skiftnycklar .....	56—57
Canvasband .....	25	Kjolskyddsnät .....	36	Skenor .....	59—60
Cement .....	28	Kulhållare .....	37—51—61—64	Skrivar .....	55—56—59
Concistenskullagerfett ..	47—48	Kullagerfett .....	47—48	Skrivmejslar .....	56
Cykelstöd .....	29	Kulor .....	37	Skyddsglasögon .....	34
Cyklar .....	2—23	Kulskålar .....	61—62	Skålar .....	61—63
				Skärmar .....	42—59
Dynamolyktor och re-		Lackeringspenslar .....	38	Slangar .....	31
servdelar .....	38—40	Lampor .....	41—42	Släpvagn .....	17
Däck .....	30—31	Lackfärg .....	37	Snökedjor .....	59
		Lykthållare .....	42—43	Solglasögon .....	34
Ekrar .....	25—64	Lyktor .....	38—40	Solution .....	28
Ekernipplar .....	26—64	Lås .....	43	Speglar .....	64
Ekernippelbrickor .....	26	Låskedja .....	43	Stag .....	57
Ekernippelnycklar .....	26			Stoppmuttrar .....	61—63
Expander .....	58	Mascots .....	43	Strålkastare .....	40
		Motocykelkedja .....	64	Strömbrytare .....	40
Ficklampsbatterier .....	41	Muttrar .....	55—56—61	Styrlagerdelar .....	61
Flaggor .....	42	Mutternyckel .....	56—57	Styrlås .....	49
Fotsteg .....	64			Styrstångsstammar .....	58
Fotstöd .....	52—64	Nav & delar .....	44—47	Styrstångsöverrör .....	57—58
Framgafflar .....	26	Nycklar .....	56—57	Stålkulor .....	37
Framhjulsaxlar .....	44			Stålskenor .....	59—60
Framhjulsnav & delar ..	44—47	Olja .....	47	Ställnycklar .....	56
Frigångskransar .....	34	Oljekannor .....	48	Stänkskydd .....	59—61
Fälgar .....	59—60	Oljekoppar .....	48	Stänkskärmar .....	59
Fälgband .....	25	Omkastare .....	40	Stänkskärmsfäste .....	57
				Stänkskärmsstag .....	57
Gafflar .....	26	Packfickor .....	49		
Generator .....	39	Packningshållare .....	48—49	Transportcyklar ..	15—16—17
Glasögon .....	34	Passageraresadel .....	64	Träfälgar .....	59
Glödlampor .....	42	Pedaler .....	49—50	Tåstöd .....	50
Gummiduk .....	27	Pedaldelar .....	50—51		
Gummilösning .....	28	Pedal gummi .....	28	Vaselin .....	48
Gummiringar .....	30—31	Pedalnycklar .....	57	Velocipeder .....	2—23
Gummiringsavtagare .....	29	Penslar .....	38	Velocipedställ .....	29
		Pumpar .....	51	Ventiler och delar .....	61
Handlyktor .....	40	Pumpfästen .....	52	Ventilgummi .....	29
Handtag .....	32	Pumpnipplar .....	52	Ventillappar .....	29
Hastighetsmätare .....	62	Pumppackningar .....	52	Vevlager & delar .....	63—64
Hermesitin .....	28	Pumpslangar .....	52	Vevlager nycklar .....	57
Hjul .....	60	Putsdukar .....	61	Vimplar .....	43
Hävarmsmutter .....	44			Vägmätare .....	62
		Racerringar .....	31	Väskor .....	62
		Ramar .....	24	Väsklås .....	62
		Ramskydd .....	29	Väskremmar .....	62
				Överrör .....	58

# JAGAREN

CYKLAR och GUMMIRINGAR  
ÄRO SVENSKA VAROR  
AV HÖGSTA KVALITET



SÄLJES HÄR AV

I PARTI HOS BJÖRKS STOCKHOLM G

Denna skylt i storlek 500 x 350 mm. och i 6 färger erhålles av våra återförsäljare gratis endast mot erläggande av 90 öre till porto. Den måste uppsättas på starkt trafikerad plats, så att den blir synlig för största möjliga antal människor.